



Guide de vente

Gammes Hansgrohe pour la salle de bains et la cuisine

Conseils, argumentaires et techniques d'installation



UNIDOMO®

Web: www.unidomo.de

Telefon: 04621- 30 60 89 0

Mail: info@unidomo.com

Öffnungszeiten: Mo.-Fr. 8:00-17:00 Uhr

VIESMANN

Buderus

 **Vaillant**

WOLF



 **JUNKERS**  **BOSCH**



 **remeha**

 **DAIKIN**

ROTEX
a member of DAIKIN group



-  Individuelle Beratung
-  Kostenloser Versand
-  Hochwertige Produkte

-  Komplettpakete
-  Über 15 Jahre Erfahrung
-  Markenhersteller

De nouvelles innovations produits qui enthousiasment



Les consommateurs ne recherchent pas uniquement des produits de premier ordre, mais exigent aussi des conseils avisés. En tant que partenaire, Hansgrohe met tout en œuvre pour aider les spécialistes du sanitaire que vous êtes à accomplir un travail de qualité. Pour ce faire, nous proposons des produits innovants ainsi que

tout ce dont vous avez besoin pour vos contacts quotidiens avec vos clients.

La tendance actuelle est aux espaces de douche toujours plus spacieux et aux salles de bains toujours plus accueillantes. Grâce aux nouvelles surfaces en verre, notre gamme Rainmaker Select s'intègre harmonieusement dans l'espace de bains où, avec son caractère architectural, la douche de tête devient l'élément d'aménagement central.

Au niveau du lavabo, une nouvelle révolution attend vos clients avec l'apparition des mitigeurs Talis Select dotés de la technologie Select à commande intuitive par bouton. Ainsi, toute la salle de bains, voire toute la maison, peut être équipée de la technologie Select. En effet, la philosophie de commande intuitive est désormais disponible pour les douchettes à main, douches de tête, commandes de

douche, mitigeurs de lavabo et de cuisine. De plus, vous pourrez découvrir de nombreuses nouveautés comme les douchettes Cromo Select, la gamme de douchettes Crometta 100, les nouvelles lignes de mitigeurs Logis d'entrée de gamme et ainsi, la possibilité d'enchanter votre clientèle de nombreuses façons. Nous avons également optimisé le guide de vente, en ajoutant par exemple des vues d'ensemble détaillées de nos gammes, dans le but de vous faciliter le conseil à la clientèle. Nous vous souhaitons beaucoup de succès et espérons que vous parviendrez, jour après jour, à satisfaire vos clients.

Richard Grohe

Lors de vos entretiens conseils, servez-vous également de l'application Hansgrohe Showroom, votre aide à la vente, émotionnelle et interactive :

- Fonction caméra permettant de placer chaque produit dans sa propre salle de bains
- Vidéos des technologies
- Configurateur des combinaisons lavabo/robinetterie assorties
- Liste de favoris à imprimer
- Fonction de recherche pour trouver rapidement des produits

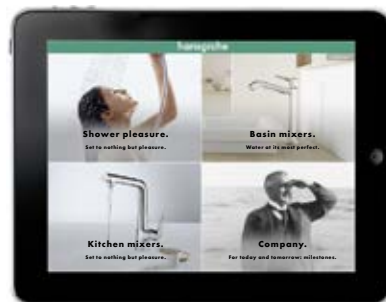

Téléchargez-le dès maintenant gratuitement sur www.hansgrohe.fr/documentation ou directement sur iTunes à l'adresse <http://appstore.com/hansgroheshowroom>

Sommaire

6 La qualité Hansgrohe

8 Hansgrohe Select

14 Douches et commandes de douche

16 Types de jet

18 Technologies de douche

20 Grandes douches avec Rainmaker® Select

28 Exemples d'installation Rainmaker® Select

38 Douchettes à main et sets de douche

56 Douches de tête et latérales

70 Showerpipe

86 Duschpaneel®

88 Thermostatiques apparents

98 Sets de finition encastrés/Thermostatiques encastrés/Robinets encastrés

111 Installation encastrée iBox® universal

116 Commande de douche RainBrain®

118 Exemples d'installation ShowerSelect®

124 Robinetteries de salle de bains

126 ComfortZone

128 Test ComfortZone

130 Technologies de robinetterie

134 Aperçu des robinetteries de salle de bains

140 PuraVida®

146 Metris®

152 Talis® Select S/Talis® S/Talis®

158 Talis® Select E/Talis® E

162 Focus®

164 Logis®

168 Metris® Classic

170 Talis® Classic

172 Logis® Classic

174 Robinetteries Care

176 Mitigeurs de lavabo électroniques

178 Accessoires Logis®/Accessoires Logis® Classic

180 Systèmes de vidage

184 Robinetteries de cuisine

186 Aperçu des robinetteries de cuisine

188 PuraVida®

190 Metris® Select/Metris®

192 Talis® Select/Talis®/Talis® Classic

194 Focus®

195 Logis®/Logis® Classic

196 Technologie de cuisine

198 Entreprise

La qualité, synonyme de valeur ajoutée



La qualité : une tradition

5 ANS
GARANTIE

Qualité et sécurité combinées

SERVICE

Nous sommes là pour vous



Partenaire des artisans



Références mondiales

Design

Numéro 1 du secteur



Robinetteries et douches certifiées



Traitement des eaux



Économie d'eau



Le plaisir de la douche
d'une pression de bouton



Nettoyage facile



Gouttes plus grandes et plus
douces



Espace libre optimal

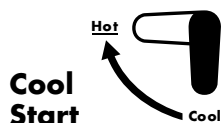

Économie d'énergie

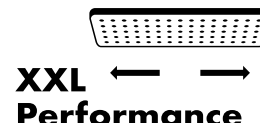

Pur plaisir de douche

Pour connaître les nouveautés sur le thème de l'eau et Hansgrohe, rendez-vous sur

www.facebook.com/hansgrohe www.twitter.com/hansgrohe_pr www.youtube.com/hansgrohe

Une vaste gamme pour la salle de bains et la cuisine



Douchettes à main

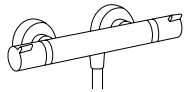

Thermostatiques apparents pour la douche

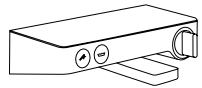

Thermostatiques apparents pour la baignoire



Sets de douche

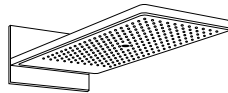

Rainmaker® Select

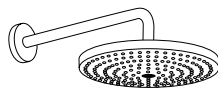

Douches de tête

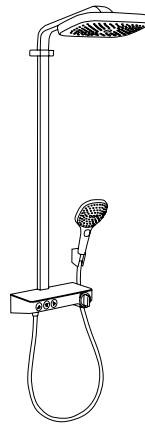

Showerpipes

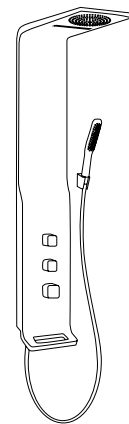

Duschpanel®

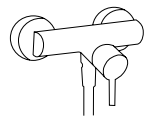

Mitigeurs de douche apparent

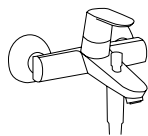

Mitigeurs bain/douche apparent

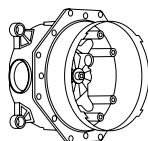

iBox® universal

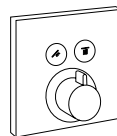

Thermostatiques encastrés

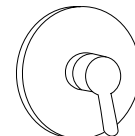

Mitigeurs de douche encastrés

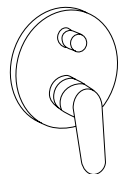

Mitigeurs de bain encastré



Robinetts / inverseurs

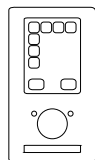

Commande de douche électronique

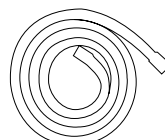

Accessoires

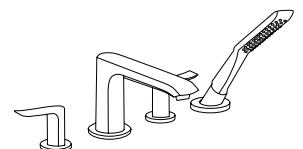

Robinetteries de bord de baignoire

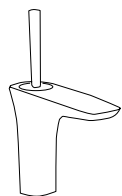

Robinetteries de lavabo

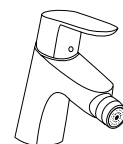
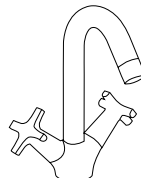
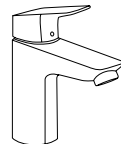
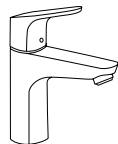
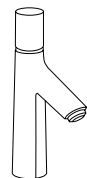

Bidet

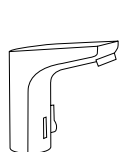

Mitigeurs de lavabo électroniques et Care

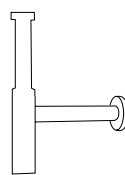
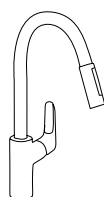
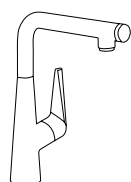
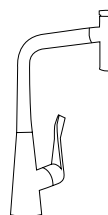
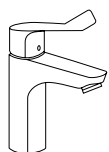

Systèmes de vidage

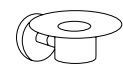

Accessoires

Made by Hansgrohe

Une qualité reconnue

Chez Hansgrohe, nous nous considérons comme des partenaires du commerce et de l'artisanat. Pouvoir fournir à tout moment à nos clients une qualité maximale et un service

individualisé est indissociable de notre philosophie d'entreprise. Que vous ayez des questions, des problèmes ou des désirs spécifiques, nous sommes à vos côtés. Vous pouvez donc

toujours vous fier à notre promesse de qualité « Made by Hansgrohe ». Avant, pendant et après le montage.



Qualité portée par la tradition : et tout droit venue de la Forêt-Noire. Chez Hansgrohe, nous misons sur le savoir-faire allemand et atteignons ainsi une qualité maximale en termes de forme et de fonction. Le « Made in Germany » reste et restera pour nous la clé du succès : quasiment tous nos produits sont fabriqués en Allemagne. L'exigence que nous nous imposons est d'offrir à nos clients des solutions durables qui établissent des standards en matière de fonctionnalité et de qualité. C'est pourquoi nous utilisons chez Hansgrohe uni-

quement des matériaux de haute qualité et compatibles avec l'eau potable. Ces derniers sont soumis à des tests de longévité afin de satisfaire toutes les exigences en matière de salle de bains. La satisfaction de normes applicables et la parfaite adaptabilité de toutes les pièces individuelles garantissent un fonctionnement aisé et confortable pendant de longues années. La plupart du temps, les directives liées à la sécurité des produits que nous avons nous-mêmes établies sont plus sévères que les directives communément appliquées dans le secteur.

En plus du contrôle d'étanchéité réglementaire, les douchettes sont régulièrement testées avec une pression de 10 bars. Les cartouches de robinetterie résistent même à des pressions de 60 bars. Des certificats de contrôle d'organismes indépendants certifient la longévité et l'innocuité de nos produits. Hansgrohe met ainsi à votre disposition des produits de qualité qui sauront satisfaire pleinement et durablement vos clients.

5 ANS GARANTIE

Qualité et sécurité combinées : la qualité la plus élevée est indissociable de la philosophie d'entreprise de la société Hansgrohe. C'est pourquoi nous offrons aux consommateurs une garantie fabricant de 5 ans sur tous nos produits.

<http://pro.hansgrohe.fr/garantie>

ENTRETIEN ET NETTOYAGE

Pour satisfaire nos clients : nos produits se caractérisent par un entretien et un nettoyage des plus faciles. Le meilleur exemple en est la fonction QuickClean permettant d'éliminer facilement les dépôts calcaires. En outre, nous mettons à votre disposition des conseils d'entretien afin que vos clients puissent profiter encore plus longtemps de vos produits.

<http://pro.hansgrohe.fr/entretien>

CATALOGUE DE PIÈCES DÉTACHÉES EN LIGNE

Toutes les pièces en détail : vous trouverez les pièces détachées dans le catalogue en ligne, mais également, d'autres fonctions telles que les dessins cotés, la liste de préférences ainsi que le téléchargement d'instructions de montage et d'entretien.

<http://spares.hansgrohe.com>

Hansgrohe@home

Agencer le lavabo en toute simplicité : montrez à vos clients de manière virtuelle avec votre iPhone, iPad ou smartphone Android comment les robinetteries Hansgrohe s'adaptent parfaitement à votre lavabo. iTunes : <http://appstore.com/hansgrohehome> et Google Play : <http://play.google.com/store/search?q=hansgrohe+se>

Calculateur d'économies

Faites des économies avec Hansgrohe : avec le calculateur, calculez les économies potentielles réalisables avec les produits Ecosmart. Déterminez directement en ligne le délai d'amortissement de votre investissement en vous rendant sur :

<http://pro.hansgrohe.fr/calculateur> ou en consultant la version mobile sur : <http://m.pro.savings.hansgrohe.fr>

AXOR® MANUFAKTUR

Produits sur mesure et solutions spéciales : Hansgrohe vous offre la possibilité de modifier ou de personnaliser ses produits même si il ne s'agit que d'une pièce. Finition spéciale, agrandissement ou réduction d'une robinetterie, gravage de logo, ... tout est possible.

<http://pro.hansgrohe.fr/manufaktur>



SERVICE

Partenaire des artisans : forts de notre expérience, nous vous aidons avec une large offre de prestations. Vous profitez de notre compétence de l'offre de service à l'activité de conseil dans le cadre de projets spéciaux en passant par la formation sur nos produits afin de mieux vendre vos prestations. Vous trouverez en ligne de nombreuses informations pour la planification et la conception de votre salle de bains telles que des dessins cotés, des images en 3D, etc.

<http://pro.hansgrohe.fr/service>

Nous sommes là pour vous : pour toutes questions techniques, nos spécialistes expérimentés se tiennent à votre disposition pour vous conseiller.

Horaires de service :

Du lundi au jeudi : 9h-12h/14h-17h

Le vendredi : 9h-12h/14h-16h

Tél. : +33 1 46 11 45 00

Fax : +33 1 46 11 45 44

E-mail : sav-fr@hansgrohe.fr



Une technique qui ravit vos clients

Une fois de plus, Hansgrohe révolutionne notre manière d'utiliser l'eau avec un bouton tout en élégance. Une pression suffit pour changer de type de jet ou pour ouvrir ou fermer l'eau. Cette technologie innovante porte

le nom de « Select ». Un concept de commande intuitif par pression de bouton qui garantit un plaisir accru dans la salle de bains et la cuisine. Des douchettes à main et douches de tête aux systèmes Showerpipe en passant par le ther-

mostatique apparent ShowerTablet et les sets de finition encastrés ShowerSelect, la nouvelle technologie Select offre de nombreux avantages et procure du plaisir d'une simple pression.



Raindance® Select E 300 3jet
Douche de tête



Croma® Select S 180 2jet
Douche de tête



Raindance® Select E 300
3jet Showerpipe



Croma® Select S 180
2jet Showerpipe



Raindance® Select E 120
3jet Douchette à main



Croma® Select S Vario
Douchette à main



Metris® Select 320
Mitigeur monocommande de cuisine



Talis® Select 300
Mitigeur monocommande de cuisine



ShowerSelect®
Thermostatique encastré



ShowerSelect® S
Mitigeur encastré



Talis® Select S 100
Mitigeur lavabo



Talis® Select E 110
Mitigeur lavabo



ShowerTablet® Select 300
Thermostatique de douche apparent

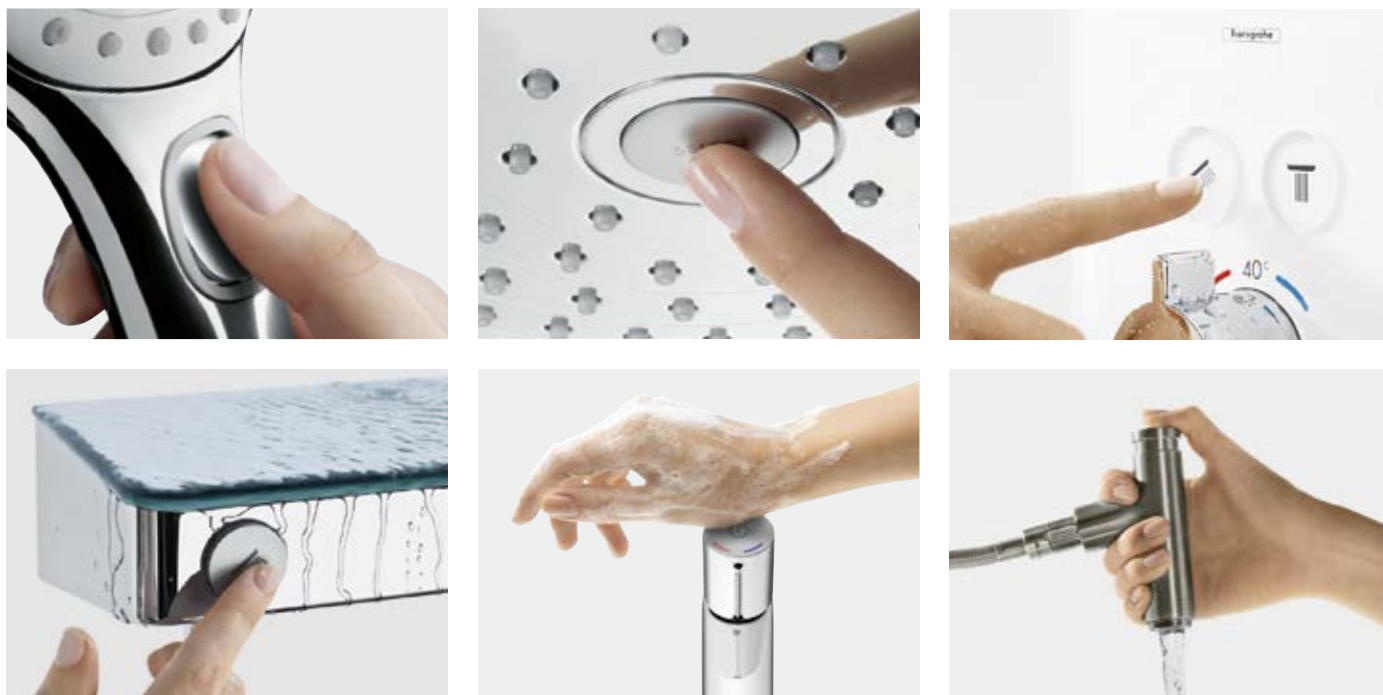

Polyvalent : le bouton Select possède une fonction différente selon son application : pour les douchettes, sélection du type de jet, pour les thermostatiques, sélection de la fonction et pour les mitigeurs, ouvrir et fermer l'eau. Il est même possible, selon le produit, d'actionner les boutons Select avec le dos de la main ou le coude. Ainsi, cette technologie est idéale pour les personnes de tout âge et notamment celles à mobilité réduite.



Avantages et bénéfices

- Commande intuitive d'une pression de bouton : un simple clic permet de changer le type de jet, d'activer une douchette ou d'ouvrir ou fermer l'eau
- Le « design universel » ergonomique permet une commande simple et sûre pour toutes les générations
- La construction bien pensée satisfait toutes les normes Hansgrohe et garantit une grande longévité
- Une vaste gamme de produits multifonctions pour un large public
- Concept de commande global pour les douchettes à main, douches de tête, Showerpipe, thermostatiques apparents et encastrés ainsi que pour les mitigeurs de lavabo et de cuisine

Vous trouverez de plus amples informations dans l'entretien technique « Select » et sur <http://pro.hansgrohe.fr/select>

Solutions de douche dotées de la technologie Select



Plaisir de la douche sur simple pression de bouton

Avec la technologie Select, prendre une douche devient encore plus agréable. Une simple pression de bouton suffit pour changer de type de jet ou pour activer une douchette. Le bouton Select est toujours installé de façon

à être facilement accessible sous la douche : sur la douchette à main, il est situé à l'avant de la poignée, sur la douche de tête, directement au milieu de la surface de jet et sur les commandes apparentes ou encastrées, sur l'unité

de commande. Cette technologie fonctionne de manière purement mécanique et est donc particulièrement fiable et économique.

Select pour douchettes à main et douches de tête

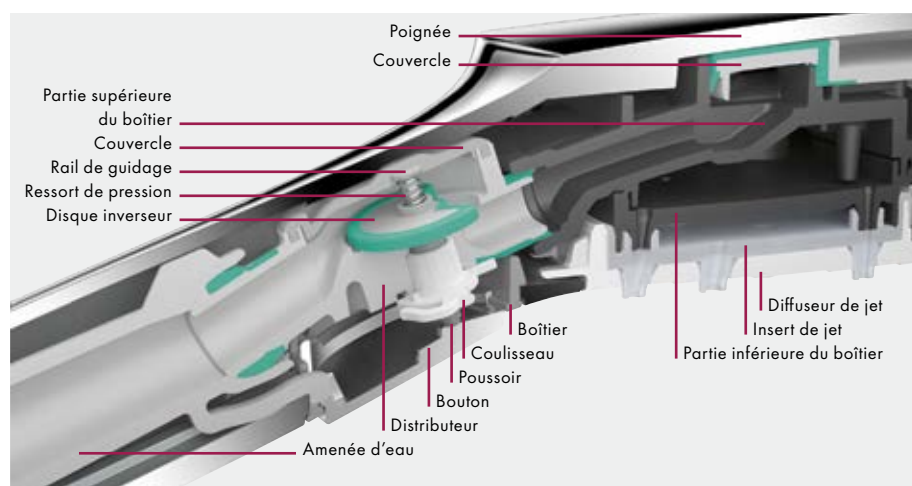

Douchettes à main : la construction mécanique révolutionnaire permet de changer aisément de jet d'une simple pression de bouton. La longévité du système a été prouvée lors d'un test de résistance longue durée au cours duquel le bouton Select a été actionné 90 000 fois.

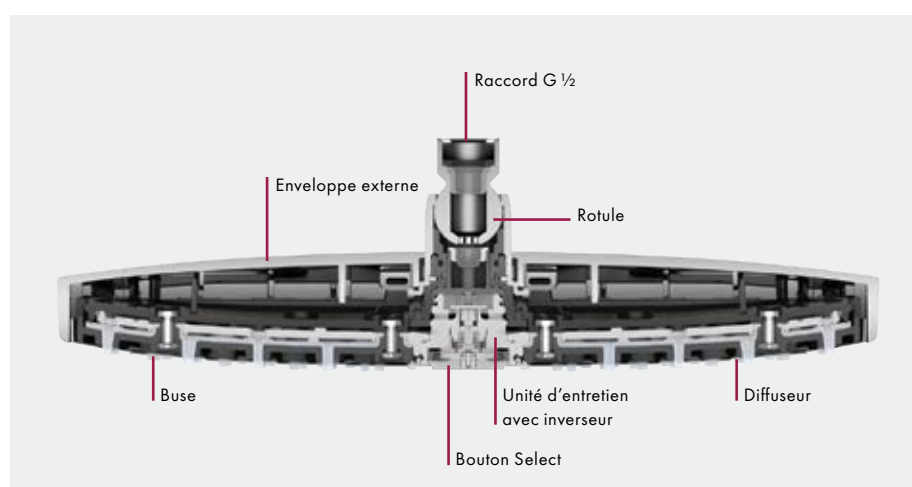

Douches de tête : le nouvel inverseur de la douche de tête permet de modifier en toute facilité le jet selon le principe Select. Et ce, de manière purement mécanique, sur simple pression de bouton.

Select pour commandes apparentes ou encastrées

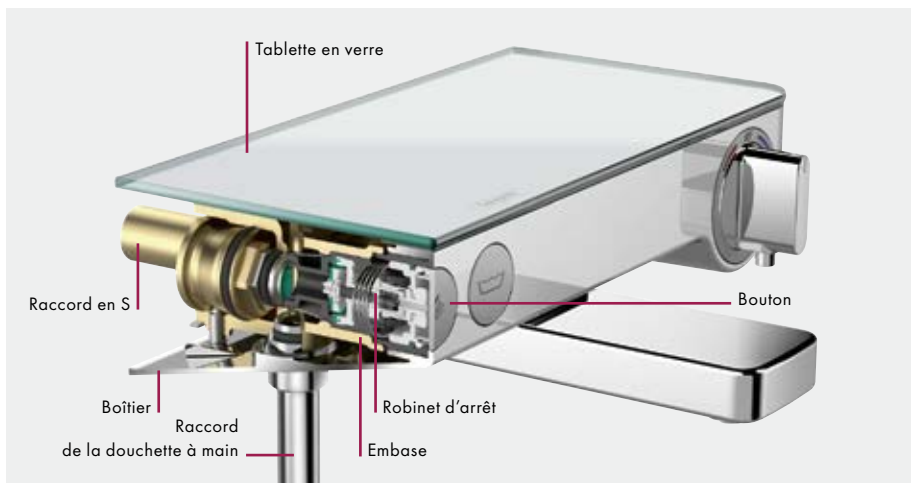

ShowerTablet/Showerpipes : en fonction du modèle, un bouton permet d'activer ou de désactiver facilement jusqu'à 4 fonctions et ce, simultanément. Les boutons non enfoncés signalent le(s) fonction(s) actuellement active(s).

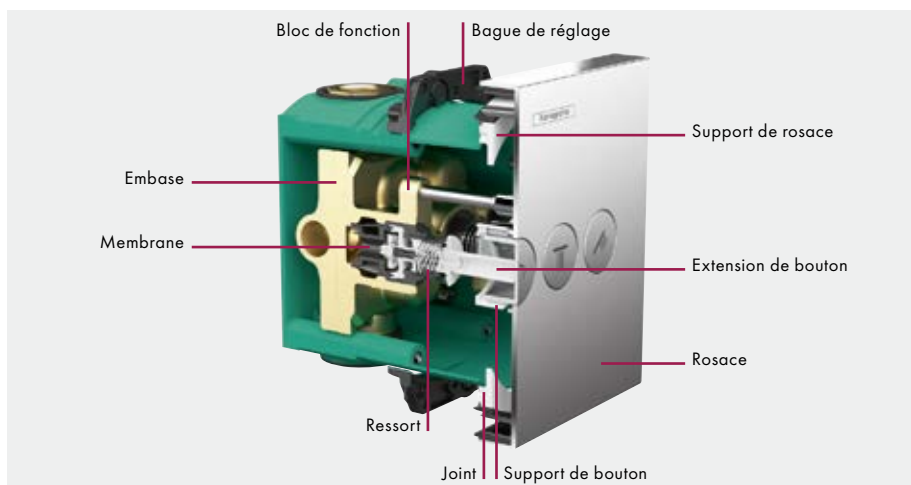

Set de finition ShowerSelect : jusqu'à 4 fonctions peuvent être commandées facilement et simultanément par simple pression de bouton. Grâce à l'extension de bouton disponible en option, une utilisation par des personnes à mobilité réduite est également possible, les boutons étant en saillie.

i Vous trouverez les modèles **Showerpipes dotés de la technologie Select** à partir de la page 89. Vous trouverez les modèles **Showerpipes dotés de la technologie Select** à partir de la page 70. Vous trouverez les **sets de finition ShowerSelect dotés de la technologie Select** à partir de la page 98.

Robinetteries de salle de bains dotées de la technologie Select



Le bouton qui répond à toutes les questions

La commande confortable par bouton Select est désormais également disponible pour les lavabos. Une simple pression suffit pour que l'eau se mette à couler du robinet. Limitation automatique à 5 l/min, grâce à la

technologie EcoSmart. Une pression supplémentaire permet de fermer l'eau : facile à comprendre et pratique pour toutes les générations. La température est sélectionnée grâce à un simple mouvement rotatif et reste réglée

même une fois l'eau fermée. Et cela, avec une technologie Select purement mécanique. Afin que vos clients puissent profiter longtemps du bouton intuitif.

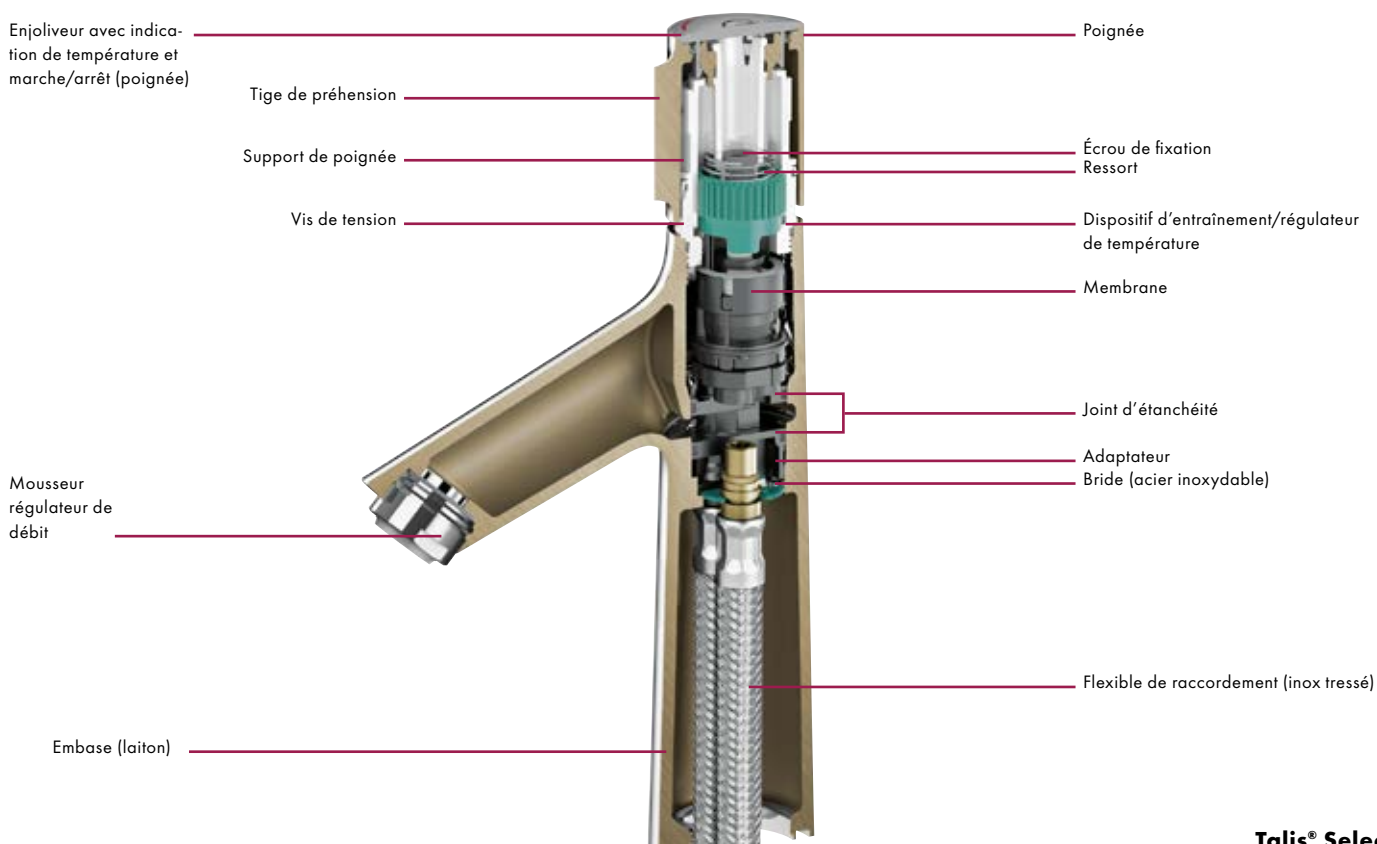

Talis® Select



Innovant : l'utilisation est tellement intuitive et le bouton si facile à actionner que les enfants peuvent l'utiliser sans problème. Même une utilisation avec le bras ou le coude est possible.



Perfection des formes : le bouton Select tout en finesse ouvre de toutes nouvelles possibilités en matière de design et permet ainsi de séduire de nouveaux consommateurs.



Robustesse : la technologie Select purement mécanique a pu faire la preuve de son extrême durabilité au cours de tests de longévité particulièrement intenses.



Mitigeurs de cuisine dotés de la technologie Select



Un bouton d'avance dans la cuisine

Laver, couper, mélanger, lorsque l'on fait la cuisine, les tâches ne manquent pas. C'est pour cela que la technologie Select s'invite désormais également dans la cuisine.

Grâce à elle, il devient très facile d'ouvrir, d'interrompre et de fermer le jet d'eau sur simple pression du bouton. La poignée reste ouverte et maintient à la fois la température et le débit.

Grâce au bouton Select, vous n'avez pas à interrompre les tâches en cours et faire la cuisine devient plus facile.

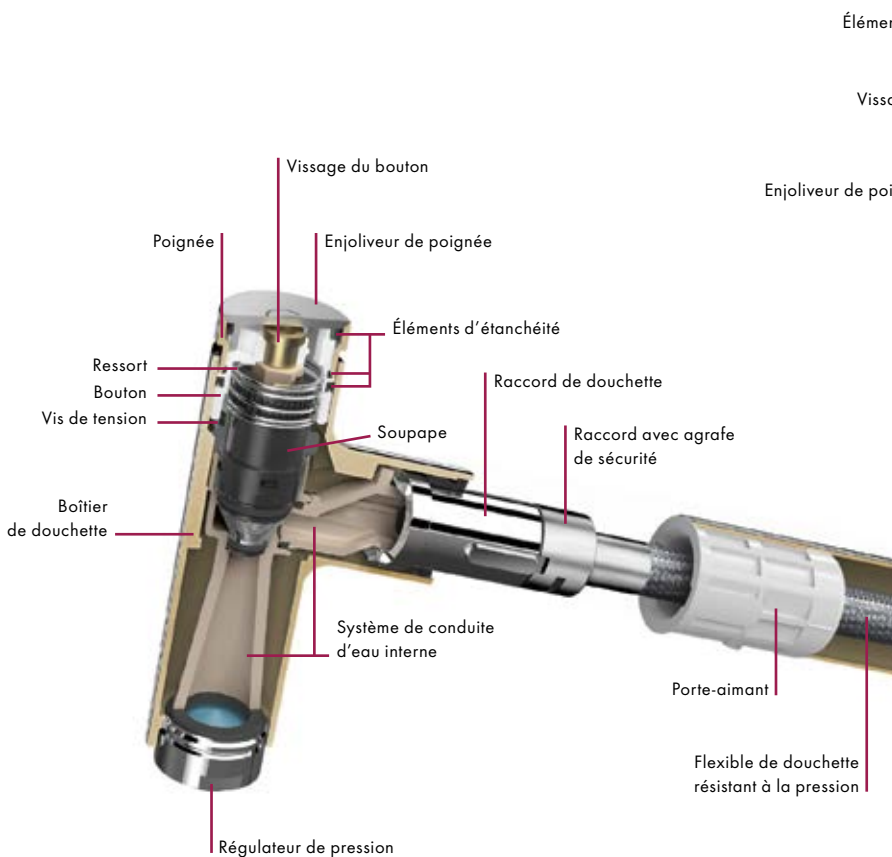

Metris® Select

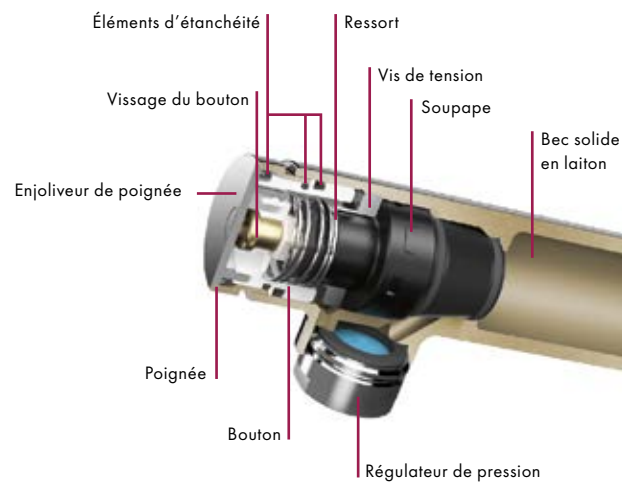

Talis® Select



Confort de commande : le bouton Select peut être actionné même lorsque vos deux mains sont prises et permet ainsi d'ouvrir et de fermer facilement l'eau, pour plus de liberté dans la cuisine.



Précis : remplir des récipients, même hors de l'évier, devient un jeu d'enfant. Sans se contorsionner ni tout éclabousser. En effet, l'eau est ouverte et fermée directement au niveau de la douche extractible.



Robustesse : qu'il soit placé sur la douche extractible ou sur le bec pivotant à 150°, le bouton Select fonctionne de manière purement mécanique, ce qui le rend particulièrement robuste.



DOUCHES ET COMMANDES DE DOUCHE

Un large choix de produits qui satisfait toutes les exigences :

Rainmaker® Select | Douchettes à main et sets de douche | Douches de tête et latérales Showerpipe | Duschpaneel® | Thermostatiques iBox® universal | Technique d'installation



Installations de douche

Unique, comme les souhaits de vos clients

En termes de douche, chaque client a des besoins qui lui sont propres. Afin d'y répondre, nous proposons une multitude de solutions de douche : du simple set de douche à l'ensemble composé d'un thermostatique, d'une douchette à main et d'une douche de tête. Les possibilités de montage sont égale-

ment flexibles : pour chaque type de montage, apparent ou encastré, Hansgrohe dispose de la solution adaptée. Avec les solutions Showerpipe et Duschpaneel, nous proposons des systèmes complets qui permettent d'optimiser l'utilisation d'une douche en cas de rénovation. Parmi les nouveautés, nous proposons

la gamme Rainmaker Select dotée de grandes douches de tête, de surfaces en verre et de la commande innovante Select s'intégrant parfaitement dans les espaces de douche les plus spacieux.

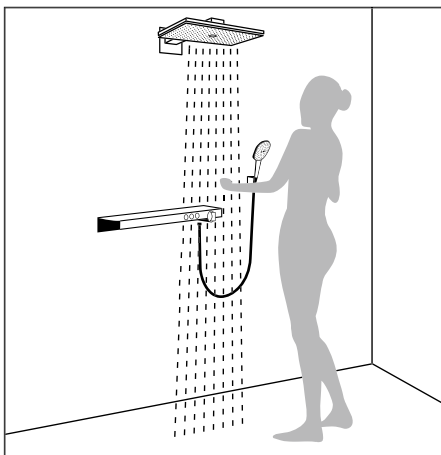

Rainmaker® Select : la solution complète et individuelle pour les grandes douches. Les douches de tête grand format avec surface de jet en verre procurent, combinées aux robinetteries innovantes, un réel plaisir de la douche. Plus d'infos à partir des pages 20 et 58.

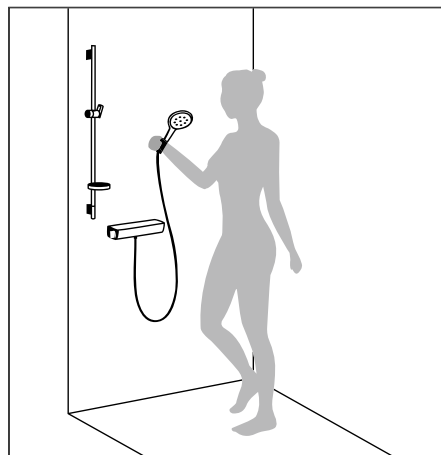

Douchette à main ou set de douche : à elle seule, la solution de base permet à l'utilisateur de savourer un plaisir total de la douche et se fixe facilement au mur. Commandé par thermostatique ou mitigeur de douche. Plus d'infos à partir de la page 38.

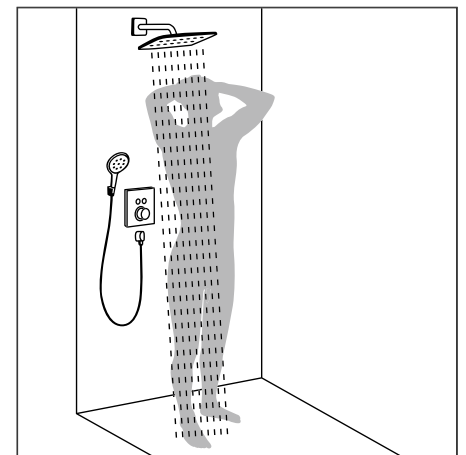

Douche de tête : pour un jet pluie jusqu'à 600 mm de diamètre. Commandé par thermostatique ou mitigeur encastré. La variante dotée de la technologie Select promet encore plus de confort. Plus d'infos à partir des pages 20 et 56.

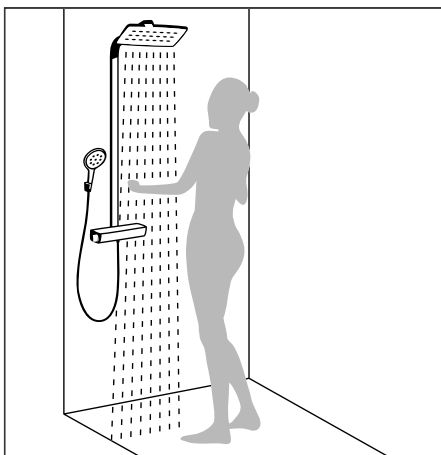

Showerpipe : système complet comprenant une douche de tête, une douchette à main et un thermostatique. La solution idéale pour rénover facilement une salle de bains. Plus d'infos à partir de la page 70.

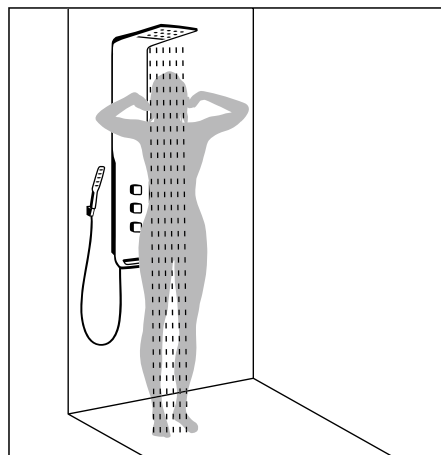

Duschpaneel® : combinaison d'une douche de tête, d'une douchette à main et, parfois, de douches latérales en un seul système. Peut être monté sur les raccords existants. Idéal pour une rénovation. Plus d'infos à partir de la page 86.

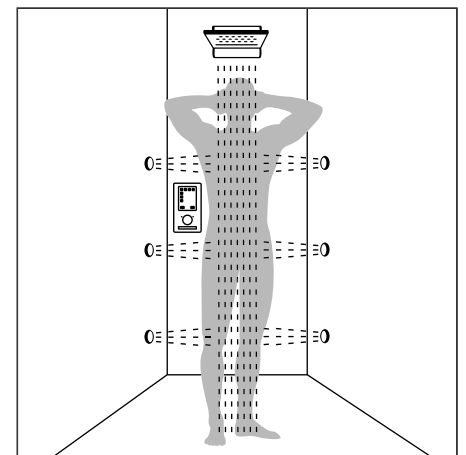

Ensemble de douche : la solution encastrée sur mesure. Du jet cascade au plaisir total avec des douches latérales. Plus d'infos sur les pages 98.

Types de jet

Différents types de jet pour un plaisir de douche accru

Chacun se douche différemment et n'a pas les mêmes attentes quant à la douche parfaite. Pour certains, la douche est non seulement synonyme d'hygiène corporelle, mais aussi de détente. D'autres accordent de l'im-

portance aux vertus stimulantes et rafraîchissantes de la douche. Quels que soient les souhaits que vos clients vous adressent, les douchettes à main et douches de tête offrent à chacun le style de douche et le type de jet qui

lui conviennent. Les produits Select procurent un confort particulier aux clients. Une simple pression de bouton permet de jongler entre les différents types de jet.



Rain et Rain XL : le jet Rain vivifie et rafraîchit grâce à sa manière particulièrement puissante de crépiter sur le corps. Il est donc idéal pour rincer rapidement et efficacement le shampoing.

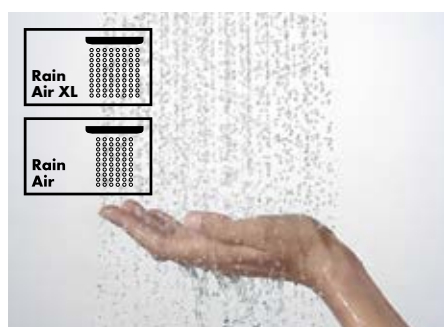

RainAir : beaucoup de personnes désirent soigner non seulement leurs corps, mais aussi leur âme. Une douchette à main ou une douche de tête avec le jet RainAir abondant et doux, dont chaque goutte gorgée d'air est diffusée par une large et grande buse, est exactement ce dont ont besoin ces personnes pour évacuer les tensions du quotidien.



SoftRain : le doux jet d'eau enveloppe agréablement le corps, venant caresser la peau et transcender l'âme. Que ce soit pour la douche quotidienne ou pour se détendre, avec le jet SoftRain vous ne pouvez pas vous tromper. Il saura vous ravir tant le matin lors de la douche rapide que le soir, lors du long bain après une journée de travail.



IntenseRain : puissant, ce jet permet de rincer très facilement le shampoing. Idéal le matin pour être en pleine forme pour toute la journée. Le jet IntenseRain permet d'éliminer sous la douche non seulement le shampoing mais également la fatigue matinale, pour une journée pleine de vitalité.



TurboRain : l'arme fatale pour des résultats rapides : le jet TurboRain vivifiant fait honneur à son nom. Le plus intense de tous les jets Rain offre, avec sa puissance pure, une expérience de douche des plus rafraîchissantes. Pour ceux qui recherchent la rapidité et la simplicité.



Mix : doux et dynamique à la fois. Le jet Mix est un mélange du doux jet RainAir et du puissant et vivifiant jet CaresseAir. À l'extérieur, des gouttes agissent sur votre corps comme une délicate caresse, pendant qu'au milieu, un jet vigoureux vient masser ponctuellement votre peau. Le mélange parfait, pour la douche quotidienne.



Whirl : le jet Whirl concentré permet d'éliminer facilement les fatigues de la journée. Douchette à main ou douche de tête : 3 jets individuels se mêlent entre eux en tournoyant et contribuent, de par leur effet massant intense, à dissiper les tensions.



Caresse Air : 5 jets puissants s'entremêlent pour former un jet de massage vivifiant et intense pour un agréable moment de détente. C'est exactement ce qu'il vous faut pour vous ressourcer après le sport ou une dure journée de travail.



Massage : un jet concentré, qui chasse toutes les fatigues du quotidien. Grâce au jet ciblé, toutes les tensions s'effacent rapidement. Grâce à l'agencement circulaire innovant des jets de la douchette, vous pouvez profiter, dans votre propre salle de bains, de soins de bien-être.



Mono : jet décontractant et apaisant s'écoulant ponctuellement du milieu de la douchette. Le jet Mono, tout en légèreté, permet de se relaxer et constitue ainsi le jet parfait pour se détendre.



RainFlow : une douche de tête dotée du jet déferlant RainFlow limpide et esthétique donne l'impression de se doucher sous une cascade. Ce jet déferlant qui se déverse sur la nuque et les épaules permet de savourer l'eau dans sa forme originelle. Ce type de jet est particulièrement plébiscité dans la salle de bains bien-être.



RainStream : avec le nouveau RainStream composé de jets perlants individuels, les ingénieurs Hansgrohe ont accompli un travail remarquable. En effet, ces jets de douche de tête ne se mêlent pas entre eux, mais conservent leur effet vivifiant et intense de la tête au pied. Les sensations obtenues sont tout aussi inédites que revitalisantes et ce, quelle que soit la taille de l'utilisateur.



AirPower : plus de volume pour plus de plaisir

Confort et efficacité ne sont pas incompatibles, comme le prouvent la technologie AirPower de Hansgrohe. Dans le cas des douchettes, le disque de la douchette aspire une

grande quantité d'air. On utilise ainsi l'eau plus efficacement. Dans le même temps, on obtient des gouttes plus généreuses, plus légères et plus douces. Les effets sur la peau se font ins-

tantanément sentir : le jet pluie perlé AirPower enveloppe le corps et confère un incroyable sentiment de bien-être.



AirPower : un plaisir de douche unique en son genre. Des gouttes pleines et bienfaitantes, généreusement enrichies d'air.



Avantages et bénéfices

- Des gouttes plus généreuses, plus légères et plus douces pour un plaisir de douche à l'état pur
- Moins d'éclaboussures, ce qui facilite le nettoyage
- Plus grand volume d'eau optimisant les ressources

QuickClean : fonction anticalcaire rapide



QuickClean : grâce aux picots souples en silicone, il suffit de frotter avec le doigt la saleté et les dépôts calcaires pour les éliminer.



Avantages et bénéfices

- Nettoyage rapide et facile
- Silicone de très haute qualité, résistant aux déchirures
- Longévité et fonctionnement durable

La XXLPerformance pour un plaisir de douche accru

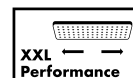

La XXLPerformance : le plaisir de la douche grand format avec des gouttes généreuses, enrichies en air, pour une consommation en eau étonnamment faible.



Avantages et bénéfices

- Surface de diffusion allant jusqu'à 600 mm de large
- Grande efficacité en termes de consommation d'eau - répartition uniforme des orifices pour des sensations incomparables

Select : le plaisir de la douche d'un simple clic



La plupart des gens estiment qu'il est plus facile d'appuyer sur un bouton que de le tourner. La technologie Select innovante permettant justement cela équipe désormais les

douchettes à main, les douches de tête et les commandes de douche. Une légère pression sur un élégant bouton suffit pour changer de type de jet ou pour ouvrir et fermer l'eau. Pour

un plaisir de douche encore plus intense, quel que soit l'âge de l'utilisateur.



Select : la commande par bouton offre un confort supplémentaire pour les douchettes à main, les douches de tête ainsi que les thermostatiques apparents et encastrés.



Avantages et bénéfices

- Commande intuitive par simple pression de bouton
- Plus de confort pour toutes les générations
- Construction mécanique pour une sécurité de fonctionnement durable

EcoSmart : faire des économies d'eau et d'énergie



Les douches EcoSmart de Hansgrohe consomment jusqu'à 60 % d'eau en moins que les produits standard. Elles réduisent les

dépenses d'eau et d'énergie et préservent ces précieuses ressources, comme le prouve la meilleure note du label de qualité européen

WELL (Water Efficiency Label) obtenue par nos douchettes à main Crometta 85 Green et Crometta 100 (1jet, Vario et Multi).



EcoSmart : le limiteur de débit intégré à la douchette permet de réduire la consommation d'eau jusqu'à 6 ou 9 l/min seulement.



Avantages et bénéfices

- Réduction jusqu'à 60 % de la consommation d'eau
- Consommation en énergie réduite grâce à l'économie d'eau chaude



Pour connaître la quantité d'eau et d'énergie que vous pouvez économiser, consultez le calculateur d'économies sur <http://pro.hansgrohe.fr/calculateur>

WELL Upgrade Volume Water Efficiency Label	
Manufacturer:	Hansgrohe SE
Product category:	Accessories shower valve
Type:	Shower head
Model:	Crometta 85 Green
Registration number:	ZD1056420130704
<div style="display: flex; justify-content: space-between;"> <div> <p>A</p> <p>B</p> </div> <div style="border: 1px solid black; padding: 2px;"> <p>A++</p> </div> </div>	
<p>Water Efficiency Criteria</p> <p>Flow rate > 9.0 l/min ≤ 12.0 l/min * Controlled flow rate ≥ 4.5 l/min ≤ 9.0 l/min ***</p>	
<p><small>Information about use and installation: www.wellonline.eu. A Label of EU United Valves. European Valve Manufacturers Association</small></p>	



Le plaisir de la douche XXL

Une tendance se démarque clairement pour les salles de bains modernes : alors que la baignoire perd en importance, l'espace de douche tend à s'agrandir et à devenir l'élément central de la salle de bains. En même temps, les attentes en termes de confort, de liberté de

mouvement et de qualité des matériaux ne cessent de croître. Avec les nouvelles douches de tête Rainmaker Select et les éléments de commande assortis, vous n'aurez aucun mal à satisfaire à ces nouvelles exigences. Une largeur de jet jusqu'à 580 mm, d'élégantes sur-

faces en verre, des espaces de rangement intégrés ou encore une commande par bouton, transforment ce généreux espace de douche en quelque chose d'unique. Pour un plaisir de la douche XXL.



Complet : des douches de tête d'une largeur de jet jusqu'à 580 cm, au premier thermostatique apparent commandant également des douches de tête à un jet à raccord G 1/2, en passant par les commandes encastrées intelligentes et la gamme Showerpipe, vous pouvez proposer à vos clients, avec le nouveau système complet pour grandes douches, des solutions irrésistibles d'un seul tenant.

Installation encastrée :



Douches de tête Rainmaker® Select



Thermostatiques encastrés ShowerSelect®

Installation apparente :



Rainmaker® Select Showerpipes

Installation apparente/encastrée :



Douches de tête Rainmaker® Select



ShowerTablet® Select 700

Le verre, l'élément de liaison des grandes douches

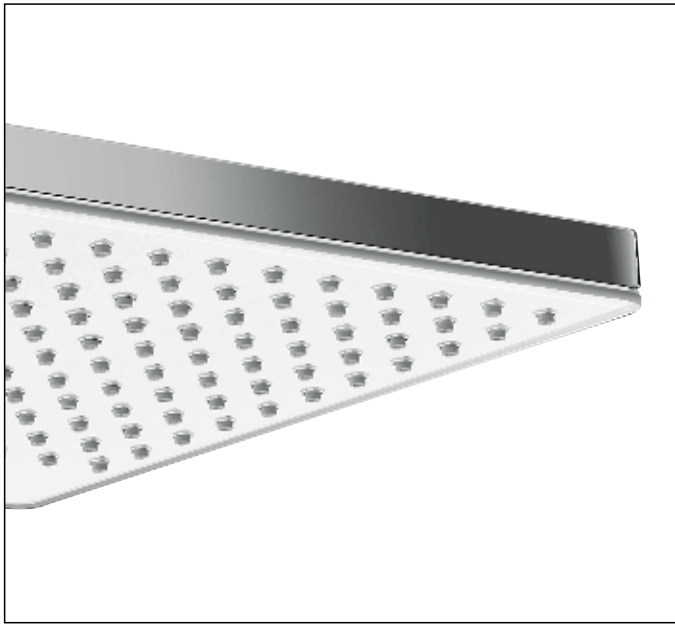

Star de la salle de bains : le verre est le matériau qui se marie le plus naturellement avec l'eau. Ce n'est pas pour rien que l'homme se désaltère de préférence avec des bouteilles ou des verres en verre. Le verre séduit par son esthétisme tout en élégance et précision, son hygiène, sa résistance aux rayures ainsi que par sa facilité d'entretien. Il est en effet résistant à tous les nettoyants chimiques et donc idéal pour les hôtels. Le verre est l'élément architectural central de la gamme

Rainmaker Select. Avec sa finition blanc/chromé, il assure, dans les grands et petits espaces de douche, une transition harmonieuse avec les autres éléments de salle de bains tels que les miroirs ou les parois de douche ou encore avec les produits PuraVida. Et pour garantir cet esthétisme soigné, une attention extrême est portée au moindre détail lors de la fabrication. Le traitement du verre au laser et la gravure sont les signes d'une haute qualité, qui pourra être vécue douche après douche.



Avantages et bénéfices

- Gamme complète, design et ingénieuse pour les grandes douches
- Cohérence des formes et des couleurs pour une salle de bains toute en harmonie
- Atmosphère accueillante grâce aux matériaux durables et de qualité tels que le verre et le métal chromé
- Conception architecturale atypique, susceptible de séduire de nouveaux consommateurs

Douches de tête Rainmaker® Select

NEW

Un géant dans le monde de la douche

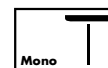
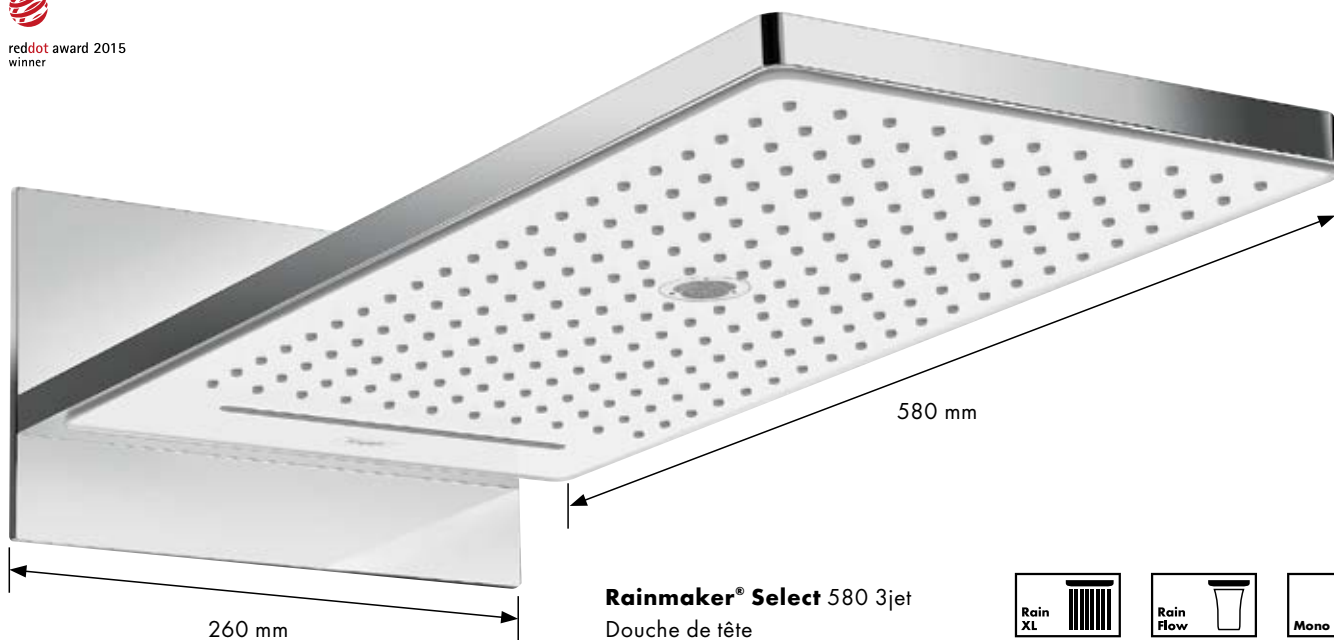

Qualité supérieure : une surface en verre de sécurité avec des orifices réalisés au laser.



Mono : un jet concentré pour un plaisir de la douche toujours au rendez-vous et un rafraîchissement partiel.



RainFlow : un large jet déferlant pour une douche rafraîchissante.

Avantages et bénéfices

- Unique : plaques de jet en verre de taille impressionnante
- Des largeurs de jet jusqu'à 580 mm permettent de remplir de manière optimale de grands espaces de douche
- Montage mural de hauteur variable basé sur l'iBox universal pour une intensité de jet optimale (RainFlow ou RainStream)
- Douche de tête au design et esthétisme architectural
- Les grandes surfaces blanches s'intègrent harmonieusement au plafond avec légèreté et élégance

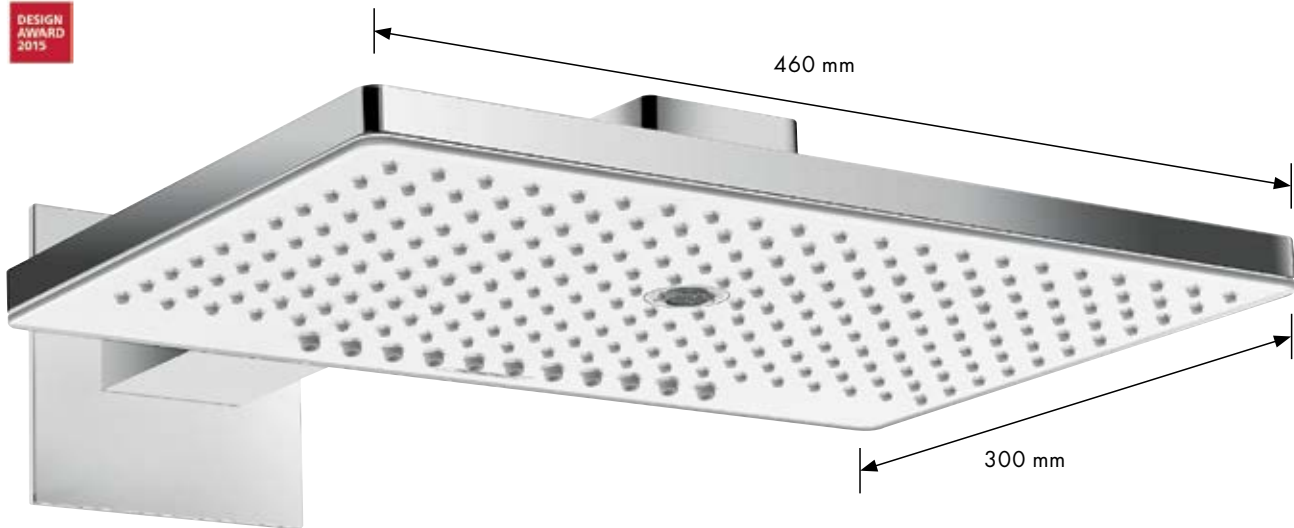

Rainmaker® Select 460 3jet
Douche de tête



Flexible : disponible également pour montage au plafond et ainsi librement positionnable dans la pièce.



Nettoyage facile : grâce à la fixation QuickConnect, la douche de tête peut être montée ou démontée et nettoyée sans outil par une seule personne.

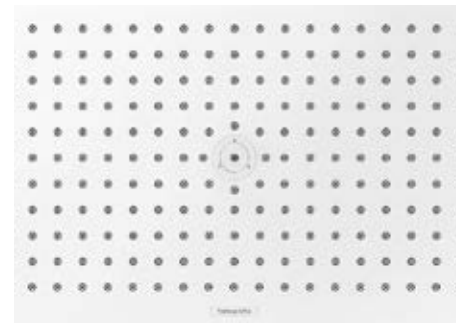

Durable : la plaque de jet est découpée au laser, la couleur et les inscriptions sont apposées au verso puis fixées par cuisson.

- **Facilité de nettoyage,** longévité et haut niveau d'hygiène grâce à la surface plane et résistante en verre sécurit de 4 mm d'épaisseur
- Différentes versions de 1 à 3 jets disponibles
- Nouvelle installation apparente/encastrée de la douche de tête à un jet également possible avec le système ShowerTablet Select 700, permettant ainsi de disposer d'une surface de rangement intégrée
- Également disponible en version EcoSmart limitée à 9 l/min

ShowerSelect® Thermostatique encastré

Lorsque le verre rime avec confort



Harmonie : l'intégration parfaite dans la salle de bains grâce à l'association du verre avec les parois de douche, les miroirs et les fenêtres.

Élégance : les boutons affleurants, présentant un aspect verre, s'intègrent parfaitement.

Intemporel : le design en verre précis apporte une profondeur inattendue et séduit de nouveaux consommateurs par son design.

Impressionnant : les surfaces en verre sécurit et les rosaces métalliques témoignent de la haute qualité des matériaux.



Commande intuitive : simples d'utilisation, les boutons Select séduisent toutes les générations.



Confort de commande : fine poignée tige avec indication de la température distincte pour un réglage simple et intuitif de la température souhaitée.



Nettoyage facile : grâce à la surface en verre lisse et la forme épurée, le nettoyage devient un jeu d'enfant.



Avantages et bénéfices

- Solutions disponibles pour 1 à 4 fonctions
- Design assorti aux douches Rainmaker Select et douchettes Rainmaker Select pour une salle de bains toute en harmonie
- Combinaison également possible avec des douches et douchettes en finition chromé
- Rénovation rapide par simple remplacement des sets de finition existants basé sur l'iBox universel
- Désactivation simple et rapide des différentes fonctions pour des économies d'eau

Thermostatique apparent/encastré ShowerTablet® Select 700

Plus de place pour plus de plaisir

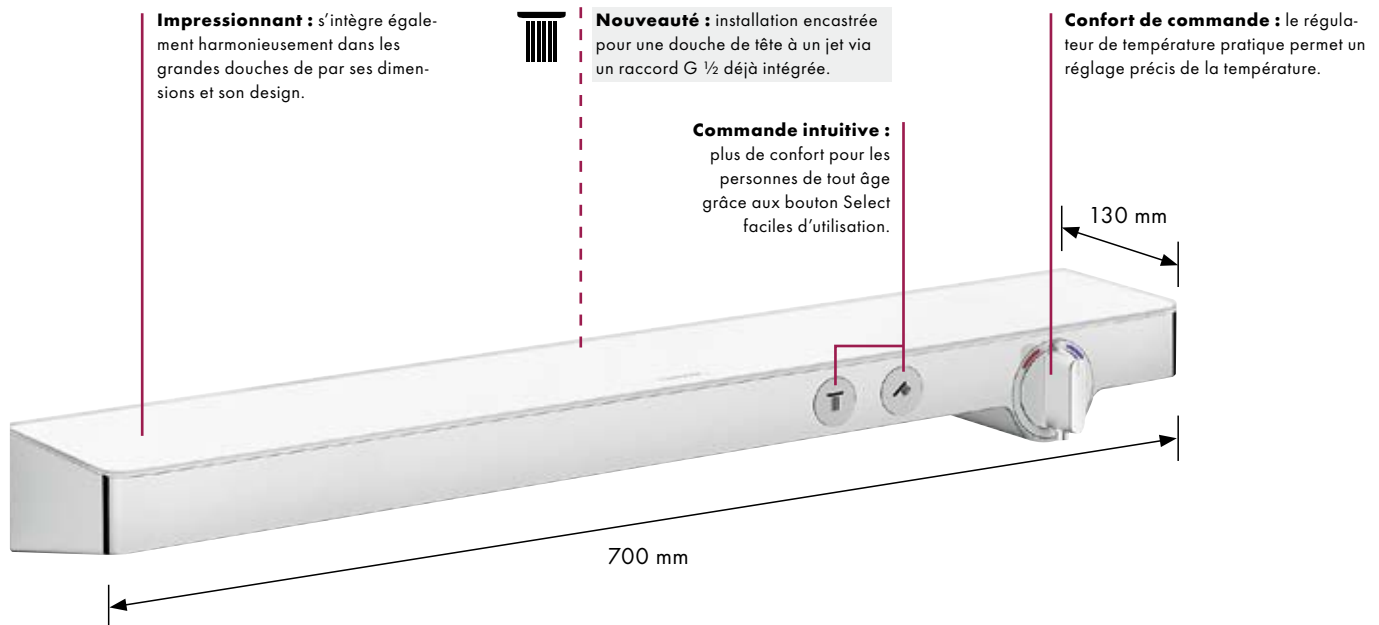

Généreux : tablette en verre sécurité de 700 mm de large pour une plus grande surface de rangement.



Flexible : ShowerTablet Select est également disponible en version baignoire.



Avantages et bénéfices

- Premier thermostatique apparent Hansgrohe commandant, via une installation encastrée (G ½), une douche de tête à un jet
- Esthétisme et facilité de nettoyage grâce à la surface en verre de qualité
- Généreuse surface de rangement de 700 mm de large
- Facilité d'utilisation grâce au changement de fonction par pression de bouton et aux symboles facilement compréhensibles

Showerpipe Rainmaker® Select 460 3jet

Le summum du plaisir de la douche



Nettoyage facile : surface en verre de qualité, plane et par conséquent facile à nettoyer.



Mono : un jet concentré pour un plaisir de la douche toujours au rendez-vous et un rafraîchissement partiel.



Rain XL : jet Rain sur toute la surface de la plaque de jet pour un plaisir de la douche démultiplié.



RainStream : onze jets perlants s'écoulant en parallèle jusqu'au sol. Pour un effet tout aussi fascinant, quelles que soient la hauteur de montage et la taille de l'utilisateur.



Select
Sélection des types de jet.

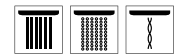

Select
Commande simple de la douchette à main et sélection du type de jet de la douche de tête par simple pression de bouton.

Réglage de la température



Avantages et bénéfices

- Nombreuses variantes avec différents modèles de douches de tête pour profiter au maximum du plaisir que procure une grande douche
- Concept de commande intuitif et global par pression de bouton
- Surface de 700 mm de large pratique pour ranger ses effets de douche
- **Nettoyage simple** grâce à la grande surface plane
- Installation simple : le thermostatique, la douche de tête et la douchette à main étant associés au sein d'un même système
- Idéal pour les grands espaces de douche et pour les travaux de modernisation en raison de la possibilité de montage sur les raccords muraux existants



Installation 2 fonctions

ShowerTablet® Select 700 avec douche de tête Rainmaker® Select 460 1jet
et douchette à main Raindance® Select S 120 3jet



Composants

Robinetteries

- (B) Thermostatique ShowerTablet Select 700 # 13184, -400

Douches et douchettes

- (A) Douche de tête Rainmaker Select 460 1jet # 24003, -400
- (C) Douchette à main Raindance Select S 120 3jet # 26530, -400
- Support de douche Porter'S # 28331, -000
- (D) Flexible de douche Isiflex # 28271, -000
- (E) Garniture de vidage Raindrain XXL # 60067, -000



Diagramme de débit

Douche de tête Rainmaker Select 460 1jet # 24003, -400

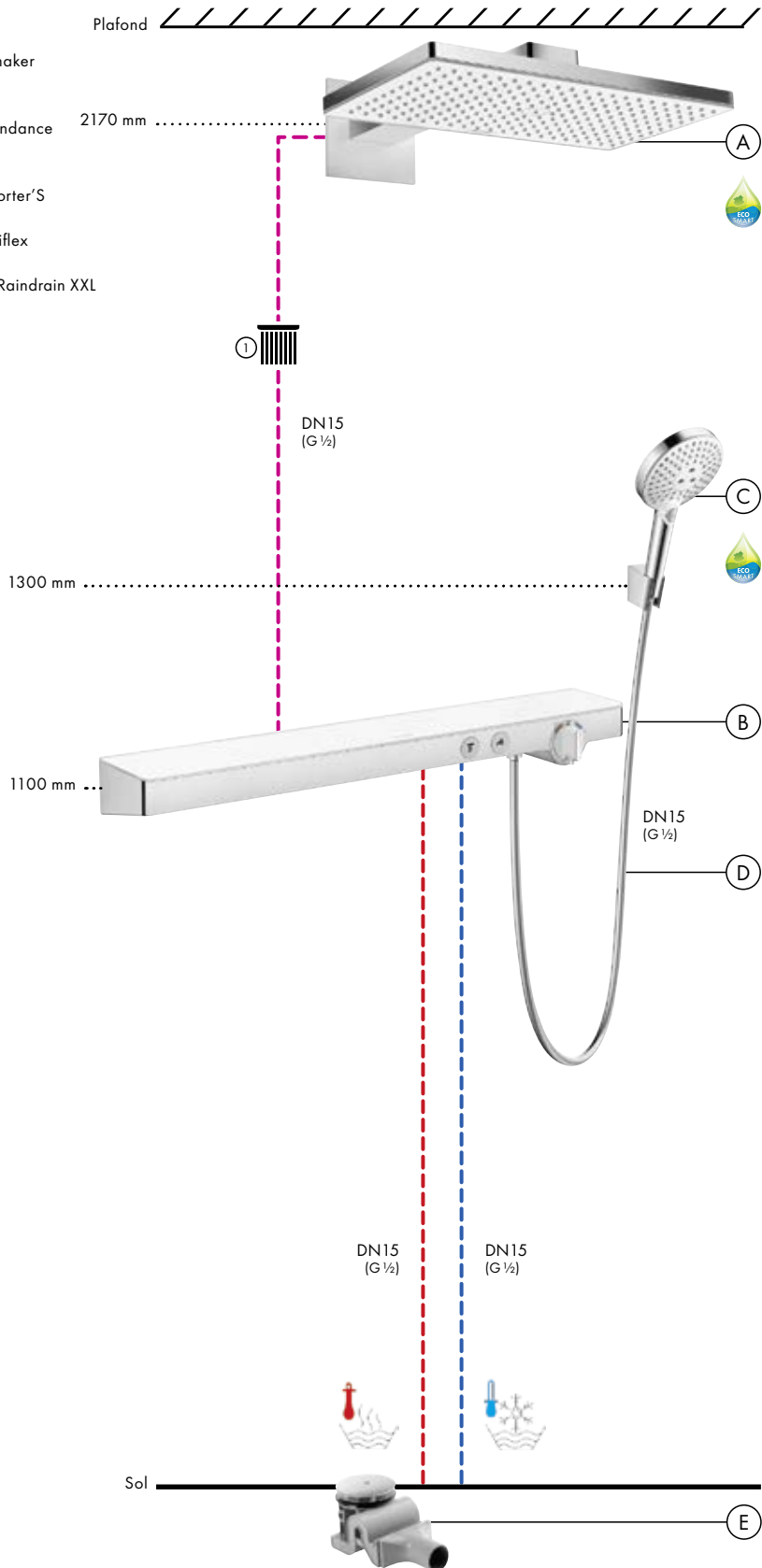
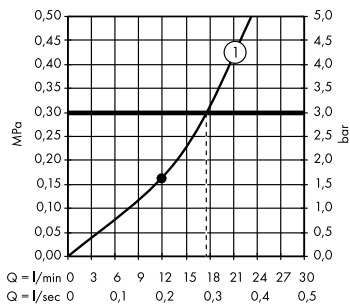

Légende

- (1) Rain XL

Diagramme de débit

Douchette à main Raindance Select S 120 3jet # 26530, -400

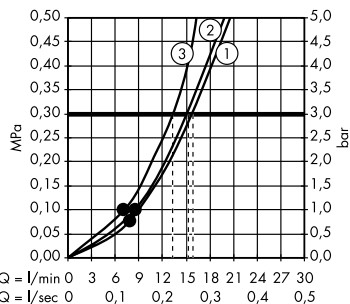

Légende

- (1) RainAir
- (2) Rain
- (3) Whirl

A partir de • le fonctionnement est garanti

Installation 2 fonctions

Thermostatique encastré ShowerSelect® avec douche de tête Rainmaker® Select 460 1jet
et douchette à main Raindance® Select S 120 3jet



Composants

Robinetteries

- (B) Corps d'encastrement iBox universal #01800180
Thermostatique ShowerSelect pour 2 fonctions #15738, -400

Douches et douchettes

- (A) Douche de tête Rainmaker Select 460 1jet #24003, -400
- (C) Douchette à main Raindance Select S 120 3jet #26530, -400
Support de douche Porter'S #28331, -000
- (D) Flexible de douche Isiflex #28271, -000
Coude de raccordement Fixfit Square #26455, -000
- (E) Garniture de vidage Raindrain XXL #60067, -000

Diagramme de débit

Douche de tête Rainmaker Select 460 1jet #24003, -400

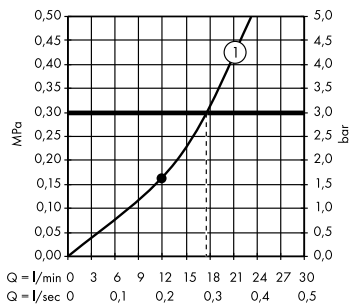

Légende

- (1) Rain XL

Diagramme de débit

Douchette à main Raindance Select S 120 3jet #26530, -400

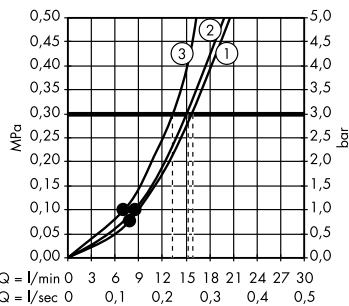

Légende

- (1) RainAir
- (2) Rain
- (3) Whirl

A partir de • le fonctionnement est garanti

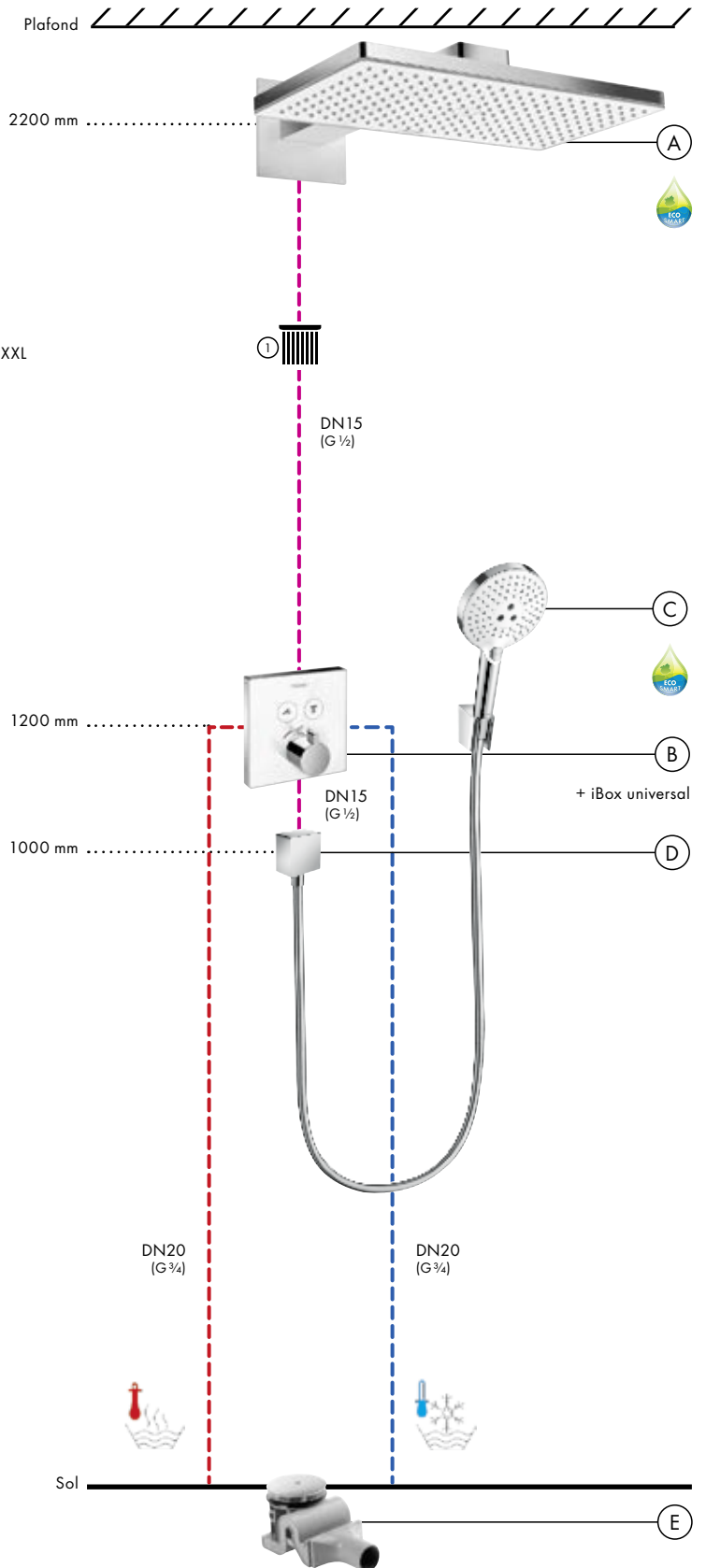

Installation 3 fonctions

Thermostatique encastré ShowerSelect® avec douche de tête Rainmaker® Select 460 2jet
et douchette à main Raindance® Select S 120 3jet



Composants

Robinetteries

- (C) Corps d'encastrement iBox universel #01800180 Robinet ShowerSelect pour 3 fonctions #15736, -400
- (D) Corps d'encastrement iBox universel #01800180 Thermostatique haut débit ShowerSelect #15734, -400

Douches et douchettes

- (A) Corps d'encastrement iBox universel #01800180 Douche de tête Rainmaker Select 460 2jet #24005, -400
- (B) Douchette à main Raindance Select S 120 3jet #26530, -400 Support de douche/Coude de raccordement Fixfit/Porter Square #26486, -000 Flexible de douche Isiflex #28271, -000
- (E) Garniture de vidage Raindrain XXL #60067, -000



Diagramme de débit

Douche de tête Rainmaker Select 460 2jet #24005, -400

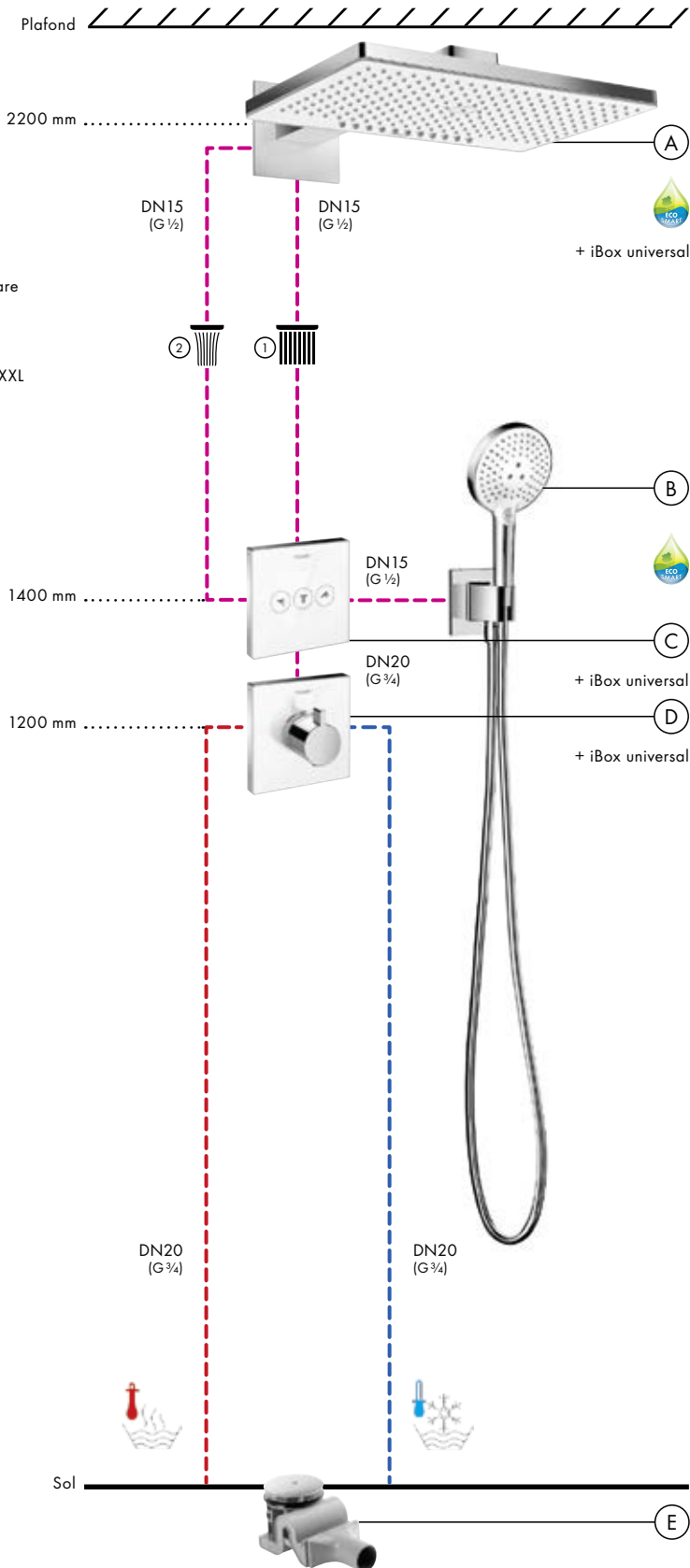
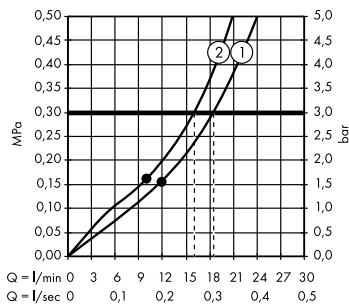

Légende

- (1) Rain XL
- (2) RainStream

Diagramme de débit

Douchette à main Raindance Select S 120 3jet #26530, -400

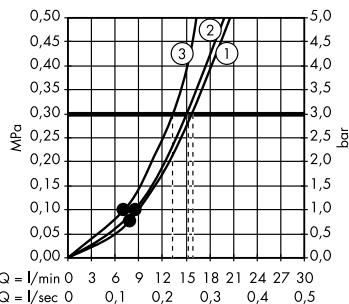

Légende

- (1) RainAir
- (2) Rain
- (3) Whirl

A partir de • le fonctionnement est garanti

Installation 4 fonctions

Thermostatique encastré ShowerSelect avec douche de tête Rainmaker® Select 580 3jet et douchette à main Raindance® Select S 120 3jet



Composants

Robinetteries

- (C) Corps d'encastrement iBox universal #01800180
Robinet ShowerSelect pour 3 fonctions #15736, -400
- (D) Corps d'encastrement iBox universal #01800180
Thermostat haut débit ShowerSelect pour une fonction (haut) et une fonction supplémentaire (bas) #15735, -400

Douches et douchettes

- (A) Corps d'encastrement iBox universal #01800180
Douche de tête Rainmaker Select 580 3jet #24001, -400

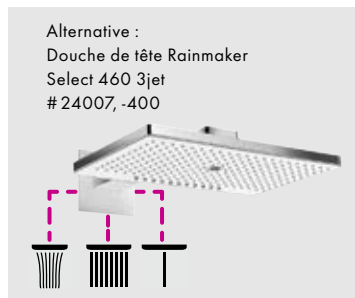

- (B) Douchette à main Raindance Select S 120 3jet #26530, -400
Support de douche Porter'S #28331, -000
Flexible de douche Isiflex #28271, -000
- (E) Coude de raccordement Fixfit Square #26455, -000
- (F) Garniture de vidage Raindrain XXL #60067, -000

Diagramme de débit

Douche de tête Rainmaker Select 580 3jet #24001, -400

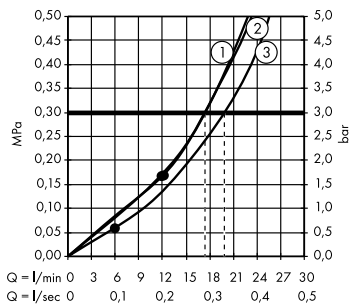

Légende

- (1) Rain XL
- (2) RainFlow
- (3) Mono

Diagramme de débit

Douchette à main Raindance Select S 120 3jet #26530, -400

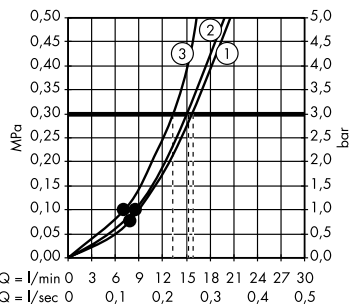

Légende

- (1) RainAir
- (2) Rain
- (3) Whirl

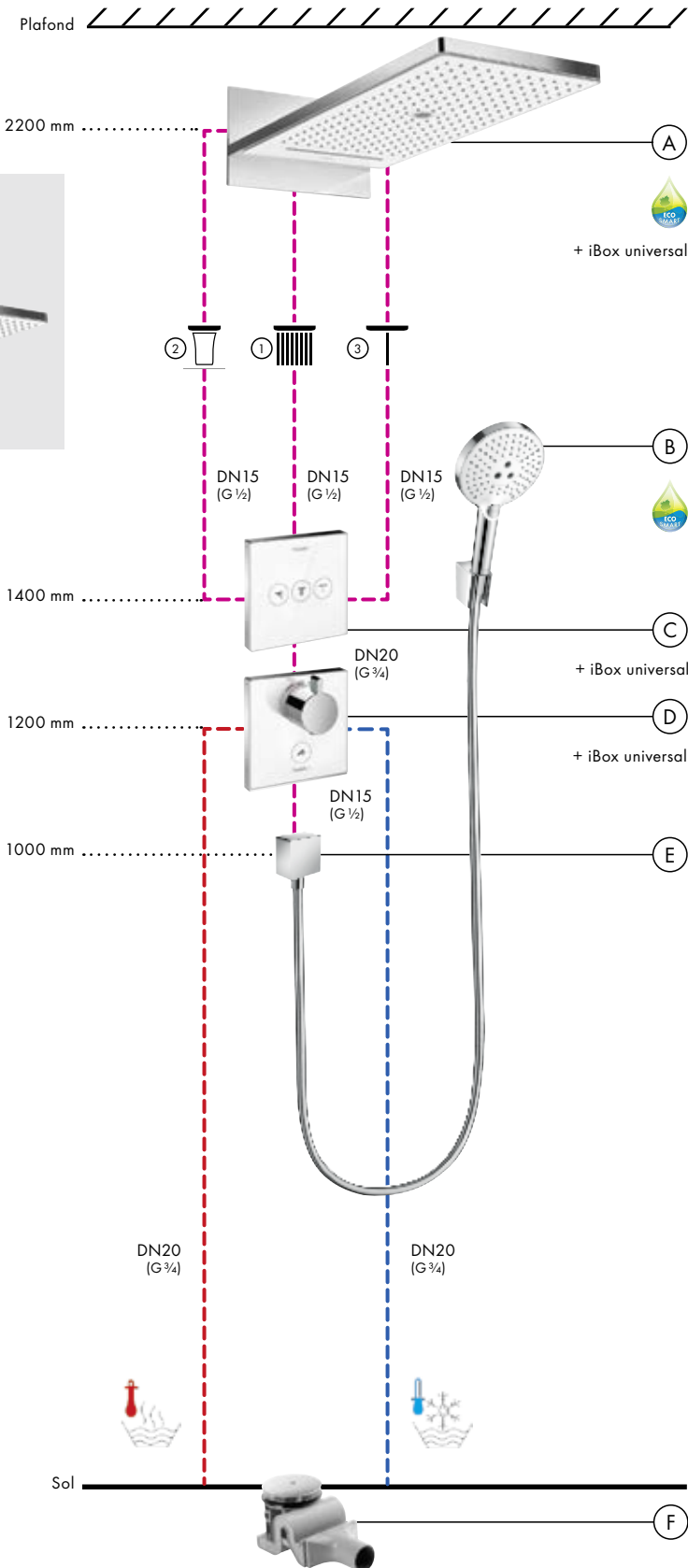

A partir de • le fonctionnement est garanti

Installation dans une baignoire

Thermostatique douche apparent ShowerTablet® Select 700
avec douchette à main Raindance® Select S 120 3jet



Composants

Robinetteries

- (A) Thermostatique ShowerTablet Select 700
13183, -400

Douches et douchettes

- (B) Douchette à main Raindance
Select S 120 3jet
26530, -400
Support de douche Porter'S
28331, -000
Flexible de douche Isiflex
28271, -000
- (C) Garniture de vidage et de trop-plein
Flexaplus
58143, -000



Diagramme de débit

Douchette à main Raindance Select S 120 3jet
26530, -400





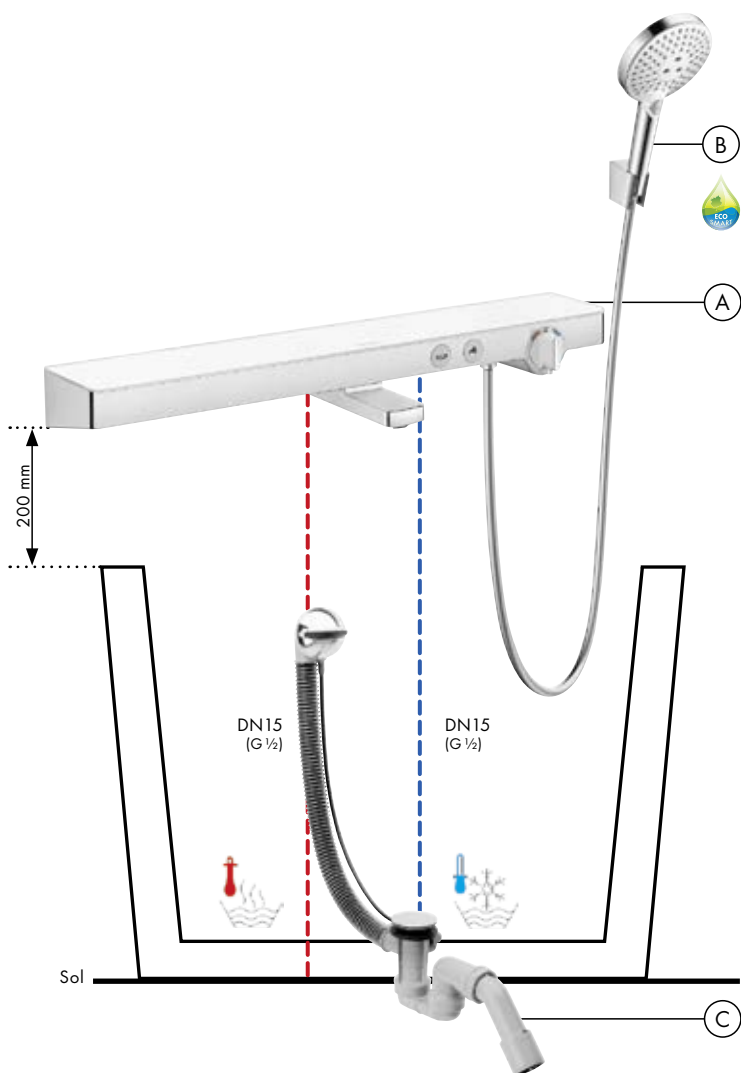
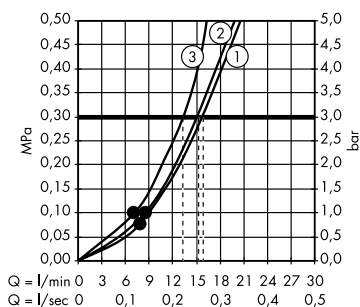









Légende

- (1) RainAir
- (2) Rain
- (3) Whirl

A partir de • le fonctionnement est garanti

Douchettes à main Hansgrohe

Vue d'ensemble de la gamme de douchettes à main

	Crometta® 85	Crometta® 100	Croma® 100	Croma® Select
Performance ↑				 Croma® Select E Multi
				 Croma® Select S Multi
		 Crometta® 100 Multi	 Croma® 100 Multi	 Croma® Select E Vario
		 Crometta® 100 Vario	 Croma® 100 Vario	 Croma® Select S Vario
	 Crometta® 85 Multi		 Croma® Select E 1jet	
	 Crometta® 85 Vario	 Crometta® 100 1jet	 Croma® Select S 1jet	
	<p>Vous trouverez de plus amples informations concernant les douchettes à main Crometta 85 à partir de la page 52.</p>	<p>Vous trouverez de plus amples informations concernant les douchettes à main Crometta 100 à partir de la page 50.</p>	<p>Vous trouverez de plus amples informations concernant les douchettes à main Croma à partir de la page 48.</p>	<p>Vous trouverez de plus amples informations concernant les douchettes à main Croma Select à partir de la page 42.</p>

Conseil d'utilisation de l'aperçu pour votre entretien de vente :

plus une douche est située en haut sur la ligne de produits, plus elle est performante. Vous trouverez toutes les variantes EcoSmart sur les pages suivantes de la gamme.

Raindance®

Raindance® Select



Raindance® E
150 Air 3jet



Raindance® S
150 Air 3jet



Raindance® E
120 Air 3jet



Raindance® S
120 Air 3jet



Raindance® E
100 Air 3jet



Raindance® S
100 Air 3jet



Raindance® Select E
150 3jet



Raindance® Select S
150 3jet



Raindance® Select E
120 3jet



Raindance® Select S
120 3jet

Vous trouverez de plus amples informations concernant les douchettes à main Raindance à partir de la page 45.

Vous trouverez de plus amples informations concernant les douchettes à main Raindance Select à partir de la page 40.

Douchette à main Raindance® Select



À chaque douche son type de jet



(1) **RainAir** : un jet doux comme une caresse.
 (2) **Rain** : un jet intense et vivifiant.



Whirl : un jet massant concentré parfait pour dissiper les tensions.



Testé avec succès : 99 % des utilisateurs sont satisfaits des sensations que procure la douchette à main et ils sont tout aussi nombreux à plébisciter le bouton Select innovant.*

Avantages et bénéfices

- Pression de bouton permettant de basculer facilement d'un type de jet à l'autre
- Répond à tous les goûts : disponible sous différentes formes, rectangulaires ou arrondies dans les finitions chromé et blanc/chromé
- Pour tous les besoins en matière de douche : que ce soit pour se préparer rapidement le matin, rincer le shampoing ou tout simplement pour se détendre
- 2 types de jet grand format dans une douche : un puissant et stimulant et l'autre aussi doux qu'une caresse

Vous trouverez de plus amples informations sur <http://pro.hansgrohe.fr/select>

Raindance® Select



Raindance® Select E 150 3jet
Douchette à main
26550, -000, -400 (16 l/min)
26551, -000, -400 (9 l/min) EcoSmart

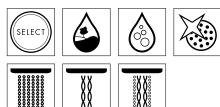

Raindance® Select E 120 3jet
Douchette à main
26520, -000, -400 (16 l/min)
26521, -000, -400 (9 l/min) EcoSmart

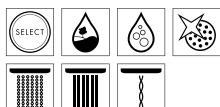

Raindance® Select S 150 3jet
Douchette à main
28587, -000, -400 (16 l/min)
28588, -000, -400 (9 l/min) EcoSmart

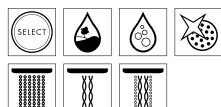

Raindance® Select S 120 3jet
Douchette à main
26530, -000, -400 (16 l/min)
26531, -000, -400 (9 l/min) EcoSmart

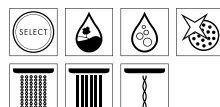

96 % des utilisateurs sont conquis par le design et l'association des finitions blanc/chromé*

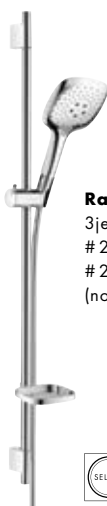

Raindance® Select E 150 3jet/Unica® 'S Puro Set
27857, -000, -400 0,90 m
27856, -000, -400 0,65 m (non représ.)

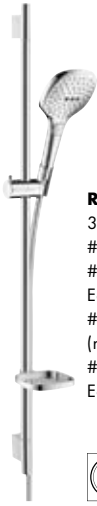
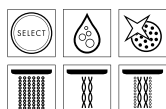

Raindance® Select E 120 3jet/Unica® 'S Puro Set
26621, -000, -400 0,90 m
26623, -000, -400 0,90 m EcoSmart
26620, -000, -400 0,65 m (non représ.)
26622, -000, -400 0,65 m EcoSmart (non représ.)

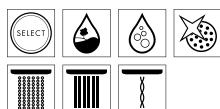

Raindance® Select S 150 3jet/Unica® 'S Puro Set
27803, -000, -400 0,90 m
27802, -000, -400 0,65 m (non représ.)

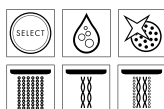

Raindance® Select S 120 3jet/Unica® 'S Puro Set
26631, -000, -400 0,90 m
26633, -000, -400 0,90 m EcoSmart
26630, -000, -400 0,65 m (non représ.)
26632, -000, -400 0,65 m EcoSmart (non représ.)

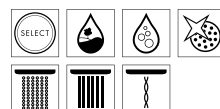

Sets Porter

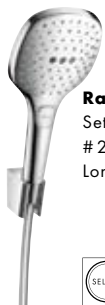

NEW

Raindance® Select E 120 Set Porter
26720, -000, -400
Longueur de flexible 1,60 m

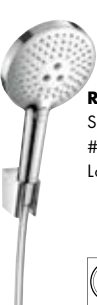
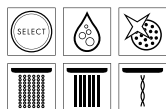

NEW

Raindance® Select S 120 Set Porter
26721, -000, -400
Longueur de flexible 1,60 m

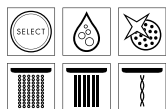

*Test consommateur trnd Raindance® Select E 120 10/2013, regroupant 500 participants en Allemagne, Suisse et Autriche.

Tous les débits indiqués sont valables pour une pression de 0,3 MPa (3 bar) devant la douchette.

Douchette à main Croma® Select

NEW

Plus de confort pour tous

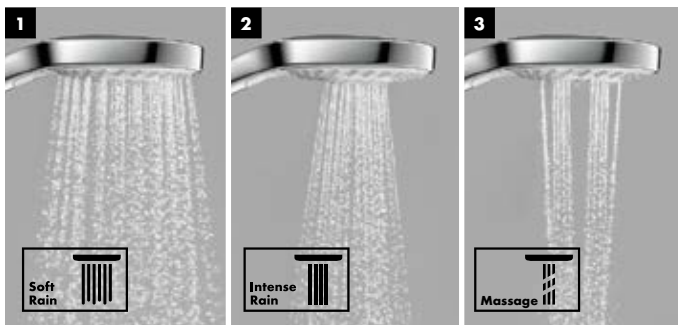
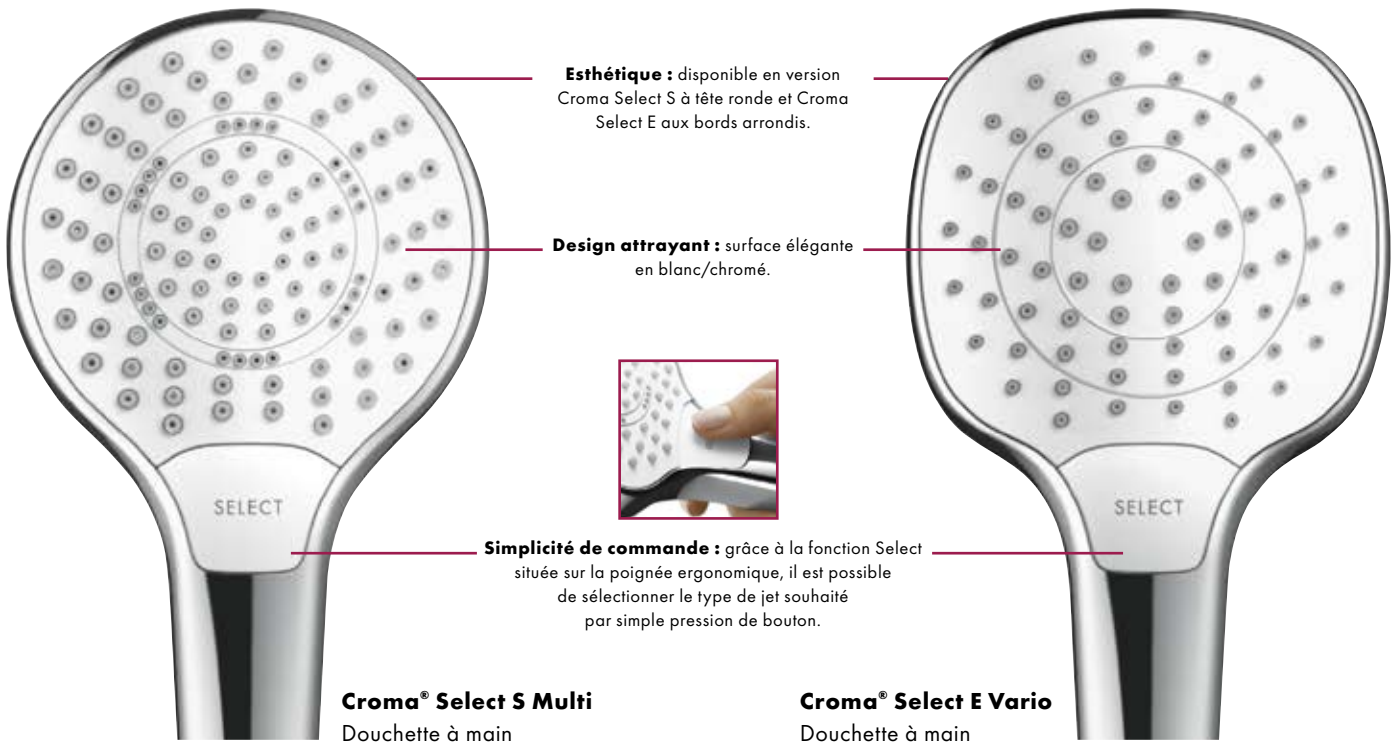

- (1) **SoftRain :** jet d'eau doux bienfaisant.
- (2) **IntenseRain :** jet d'eau intense stimulant et revigorant.
- (3) **Massage :** jet concentré et vivifiant.

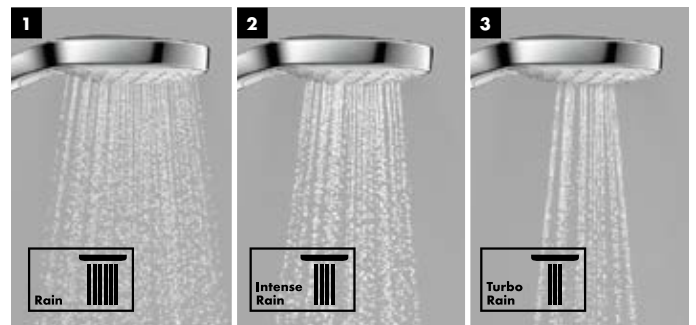

- (1) **Rain :** idéal pour rincer le shampoing des cheveux.
- (2) **IntenseRain :** jet d'eau intense stimulant et revigorant.
- (3) **TurboRain :** le plus puissant de tous les jets Rain, pour une douche tonique et rafraîchissante.



Avantages et bénéfices

- Sélection facile du jet sur simple pression de bouton grâce à la technologie Select équipant désormais la gamme Croma
- Diamètre de 110 cm avec nouveaux types de jets pour tous les besoins en matière de douche : pour rincer le shampoing, se détendre le soir ou commencer la journée plein d'énergie
- **Nettoyage facile** grâce à la fonction QuickClean
- Disponible également en version économe en eau EcoSmart limitée à 7 l/min

Vous trouverez de plus amples informations sur
<http://pro.hansgrohe.fr/select>

Croma® Select

NEW



Croma® Select E Multi Douchette à main
26810, -400 (16 l/min)
26811, -400 (9 l/min) EcoSmart



Croma® Select E Vario Douchette à main
26812, -400 (15 l/min)
26813, -400 (9 l/min) EcoSmart



Croma® Select E 1jet Douchette à main
26814, -400 (16 l/min)
26815, -400 (9 l/min) EcoSmart
26816, -400 (7 l/min) EcoSmart

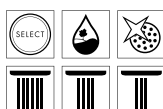
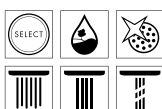

Croma® Select S Multi Douchette à main
26800, -400 (16 l/min)
26801, -400 (9 l/min) EcoSmart



Croma® Select S Vario Douchette à main
26802, -400 (15 l/min)
26803, -400 (9 l/min) EcoSmart



Croma® Select S 1jet Douchette à main
26804, -400 (16 l/min)
26805, -400 (9 l/min) EcoSmart
26806, -400 (7 l/min) EcoSmart

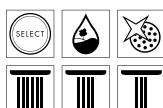
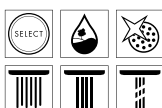

Sets de douche



Croma® Select E Multi Set de douche
26580, -400 0,65 m
26581, -400 0,65 m EcoSmart
26590, -400 0,90 m (non représ.)
26591, -400 0,90 m EcoSmart (non représ.)

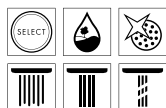

Croma® Select E Vario Set de douche
26582, -400 0,65 m
26583, -400 0,65 m EcoSmart
26586, -400 0,65 m avec Casetta
Porte-savon (non représ.)
26592, -400 0,90 m (non représ.)
26593, -400 0,90 m EcoSmart (non représ.)

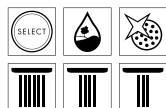

Croma® Select E 1jet Set de douche
26584, -400 0,65 m
26585, -400 0,65 m EcoSmart
26594, -400 0,90 m (non représ.)
26595, -400 0,90 m EcoSmart (non représ.)



Sets de douche



Croma® Select S Multi Set de douche
 # 26560, -400 0,65 m
 # 26561, -400 0,65 m EcoSmart
 # 26570, -400 0,90 m (non représ.)
 # 26571, -400 0,90 m EcoSmart
 (non représ.)

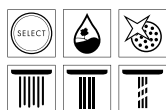

Croma® Select S Vario Set de douche
 # 26562, -400 0,65 m
 # 26563, -400 0,65 m EcoSmart
 # 26566, -400 0,65 m avec Casetta
 Porte-savon (non représ.)
 # 26572, -400 0,90 m (non représ.)
 # 26573, -400 0,90 m EcoSmart
 (non représ.)

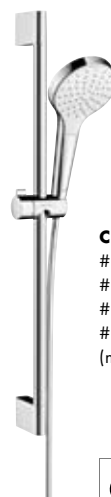
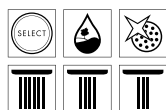

Croma® Select S 1jet Set de douche
 # 26564, -400 0,65 m
 # 26565, -400 0,65 m EcoSmart
 # 26574, -400 0,90 m (non représ.)
 # 26575, -400 0,90 m EcoSmart
 (non représ.)



Sets Porter



Croma® Select E Vario
 Set Porter
 # 26425, -400 Longueur de flexible 1,25 m
 # 26413, -400 Longueur de flexible 1,60 m

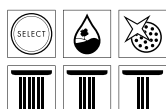

Croma® Select E 1jet
 Set Porter
 # 26424, -400 Longueur de flexible 1,25 m
 # 26412, -400 Longueur de flexible 1,60 m

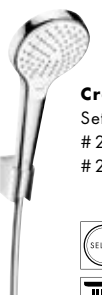

Croma® Select S Vario
 Set Porter
 # 26421, -400 Longueur de flexible 1,25 m
 # 26411, -400 Longueur de flexible 1,60 m

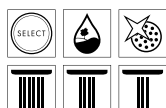

Croma® Select S 1jet
 Set Porter
 # 26420, -400 Longueur de flexible 1,25 m
 # 26410, -400 Longueur de flexible 1,60 m



Raindance®



Raindance® E 150 Air 3jet
Douchette à main
28518, -000 (18 l/min)
28551, -000 (9 l/min) EcoSmart



Raindance® E 120 Air 3jet
Douchette à main
28507, -000 (18 l/min)
28549, -000 (9 l/min) EcoSmart



Raindance® E 100 Air 3jet
Douchette à main
28502, -000 (15 l/min)
28553, -000 (9 l/min) EcoSmart
Raindance® E 100 Air 1jet Douchette à main
28508, -000 (18 l/min) (non représ.)

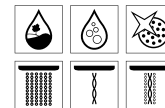
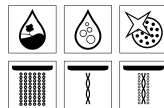
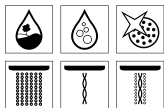

- Poignée courte ergonomique
- Design élégant

- Diamètre jusqu'à 150 mm
- AirPower

- 3 types de jet : RainAir, WhirlAir et BalanceAir



Raindance® S 150 Air 3jet
Douchette à main
28519, -000 (18 l/min)
28550, -000 (9 l/min) EcoSmart
Raindance® S 150 Air 1jet Douchette à main
28505, -000 (17 l/min) (non représ.)



Raindance® S 120 Air 3jet
Douchette à main
28514, -000 (18 l/min)
28554, -000 (9 l/min) EcoSmart



Raindance® S 100 Air 3jet
Douchette à main
28504, -000 (15 l/min)
28552, -000 (9 l/min) EcoSmart
Raindance® S 100 Air 1jet Douchette à main
28509, -000 (18 l/min) (non représ.)

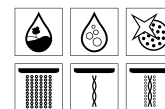
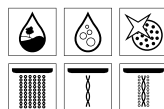
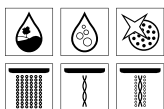

- Des formes sobres, très stylées
- Idéale pour les salles de bains minimalistes

- Diamètre jusqu'à 150 mm
- AirPower

- 3 types de jet : RainAir, WhirlAir et BalanceAir

Set Porter



Raindance® S 100 Air 1jet/Porter 'S Set
27580, -000 Longueur de flexible 1,25 m
27581, -000 Longueur de flexible 1,60 m

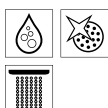

Sets de douche



**Raindance® E 150 Air 3jet/
Raindance® Unica® Set**
27874, -000 0,90 m
27657, -000 0,90 m EcoSmart
27888, -000 1,50 m
(non représ.)

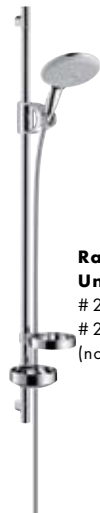
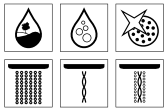

**Raindance® E 150 Air 3jet/
Unica® 'D Set**
27894, -000 0,90 m
27897, -000 0,65 m
(non représ.)

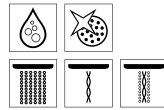

**Raindance® E 100 Air 3jet/
Unica® 'D Set**
27881, -000 0,90 m
27883, -000 0,65 m
(non représ.)
**Raindance® E 120 Air 3jet/
Unica® 'D Set**
27885, -000 0,90 m
(non représ.)
27887, -000 0,65 m
(non représ.)

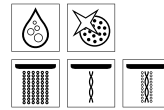

**Raindance® S 150 Air 3jet/
Raindance® Unica® Set**
27893, -000 0,90 m
27658, -000 0,90 m EcoSmart

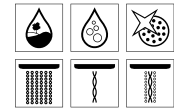

**Raindance® S 150 Air 3jet/
Unica® 'S Puro Set**
27895, -000 0,90 m
27898, -000 0,65 m
(non représ.)

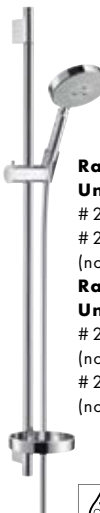
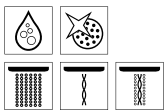

**Raindance® S 120 Air 3jet/
Unica® 'S Puro Set**
27884, -000 0,90 m
27886, -000 0,65 m
(non représ.)
**Raindance® S 100 Air 3jet/
Unica® 'S Puro Set**
27880, -000 0,90 m
(non représ.)
27882, -000 0,65 m
(non représ.)

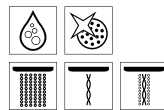

**Raindance® Rainbow® Set
avec Raindance® S 150 Air
3jet**
27876, -000 0,90 m

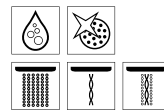

**Raindance® Allrounder Set
avec Raindance® E 150 Air 3jet**
28110, -000
28108, -000 Adaptateur pour
montage encastré (non représ.)

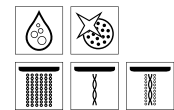

- Réglage en hauteur possible grâce au curseur supplémentaire
- Utilisation possible aussi bien comme douchette à main que douche de tête
- Montage flexible
- Grande saillie
- En métal



- Utilisation possible aussi bien comme douchette à main que douche de tête
- Montage flexible
- Grande saillie
- En métal

Raindance® Classic



Raindance® Classic 100
Air 3jet Douchette à main
28548, -000 (17 l/min)

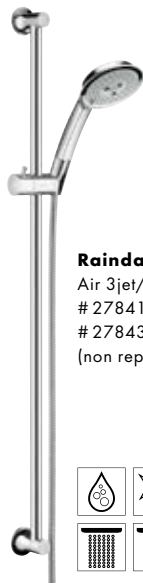
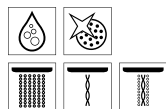

Raindance® Classic 100
Air 3jet/**Unica® Classic Set**
27841, -000 0,90 m
27843, -000 0,65 m
(non représ.)

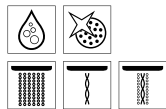

PuraVida®



DESIGN PLUS
powered by **ISH**

PuraVida® 150 3jet
Douchette à main
28557, -000, -400 (16 l/min)
28567, -000, -400 (9 l/min)
EcoSmart

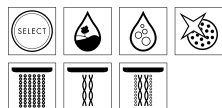

PuraVida® 120 1jet
Douchette micro
28558, -000, -400 (16 l/min)
28568, -000, -400 (9 l/min)
EcoSmart

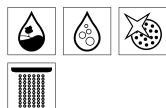

PuraVida®/Unica® Set
27853, -000, -400 0,90 m

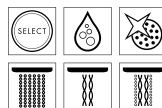

Douchette à main pour enfant



Joco®
Douchette à main
28560, -000 (9 l/min)

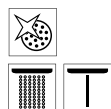

Croma® 100



Croma® 100 Multi
Douchette à main
28536, -000 (19 l/min)
28538, -000 (9 l/min) EcoSmart
26830, -000 (6 l/min) EcoSmart



Croma® 100 Vario
Douchette à main
28535, -000 (18 l/min)
28537, -000 (9 l/min) EcoSmart



Croma® 100 1jet
Douchette à main
28580, -000 (16 l/min)
28583, -000 (9 l/min) EcoSmart

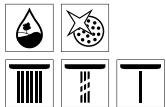

- Vaste surface de jet pour un plaisir de douche intense
- 3 types de jet : pluie, mono, massage

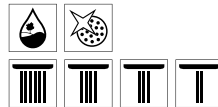

- Vaste surface de jet pour un plaisir de douche intense
- 4 niveaux de jets pluie : de large à concentré

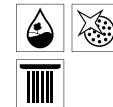

- Vaste surface de jet pour un plaisir de douche intense – convient également à la baignoire

Sets Porter



Croma® 100 Multi/Porter 'S Set
27593, -000 Longueur de flexible 1,25 m
27595, -000 Longueur de flexible 1,60 m



Croma® 100 Vario/Porter 'S Set
27592, -000 Longueur de flexible 1,25 m
27594, -000 Longueur de flexible 1,60 m

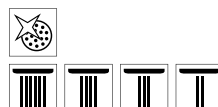

Croma® 100 1jet/Porter 'S Set
27574, -000 Longueur de flexible 1,25 m
27575, -000 Longueur de flexible 1,60 m



Sets de douche



**Croma® 100 Multi/
Unica® 'C Set**
27774, -000 0,90 m
27655, -000 0,90 m
EcoSmart
27775, -000 0,65 m
(non représ.)
27777, -000 0,65 m
EcoSmart (non représ.)

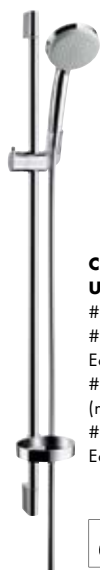

**Croma® 100 Vario/
Unica® 'C Set**
27771, -000 0,90 m
27653, -000 0,90 m
EcoSmart
27772, -000 0,65 m
(non représ.)
27776, -000 0,65 m
EcoSmart (non représ.)

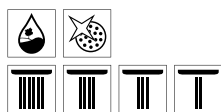

**Croma® 100 1jet/
Unica® 'C Set**
27724, -000 0,90 m
27717, -000 0,65 m
(non représ.)



**Croma® 100 Multi/
Unica® 'Reno Lift Set**
27791, -000 1,05 m
**Croma® 100 Vario/
Unica® 'Reno Lift Set**
27811, -000 1,05 m
(non représ.)

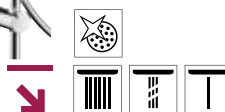

- Barre de douche pivotante
- Solution idéale en rénovation car le trou de perçage existant peut être réutilisé

Croma® 100 Classic



Croma® 100 Classic Multi
Douchette à main
28539, -000 (19 l/min)

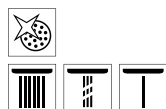

Douchette à main Crometta® 100

NEW

Un objet de design à un prix attractif

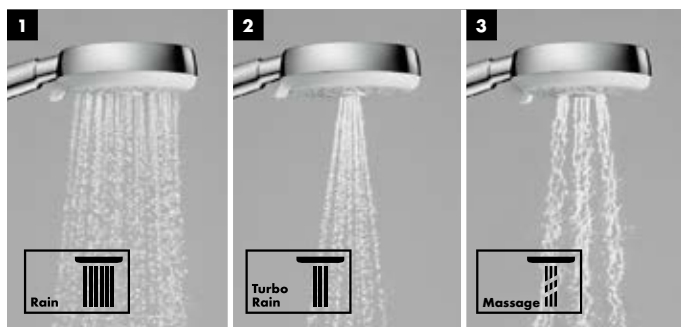
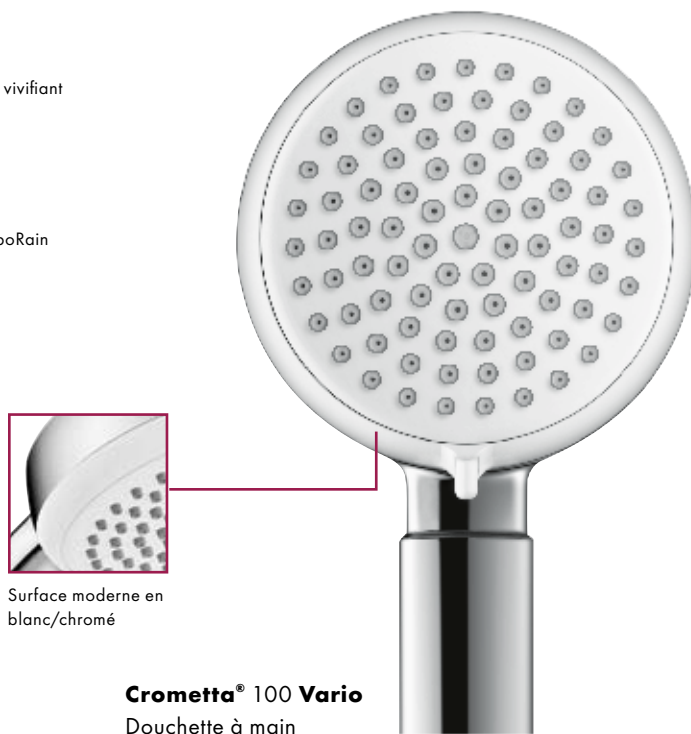
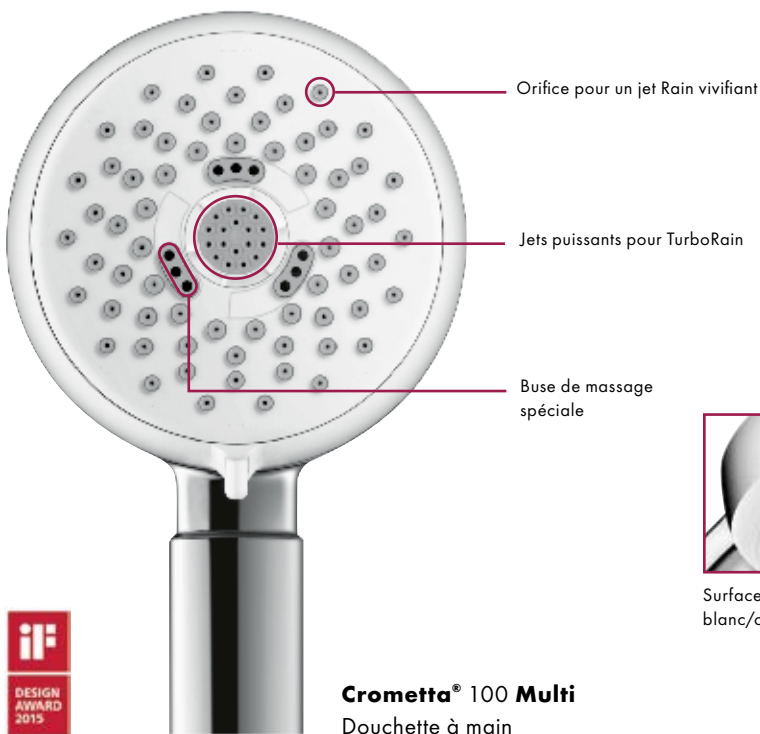

- (1) **Rain** : pluie vivifiante.
- (2) **TurboRain** : le plus puissant de tous les jets Rain, pour une douche tonique et rafraîchissante.
- (3) **Massage** : puissant jet massant pulsé.



- (1-4) **Variantes Rain** : pluie vivifiante à 4 niveaux de réglage, de jet large à concentré.



Avantages et bénéfices

- Plaisir de la douche XXL grâce à la plaque de jet 100 mm
- Très bon rapport qualité/prix grâce au succès de la gamme Crometta 100 et de sa technologie de jet au meilleur prix
- Différents types de jets, de large à concentré
- Design ergonomique de la poignée pour une bonne prise en main
- **Nettoyage facile** grâce à la fonction QuickClean
- Disponible également en version économe en eau EcoSmart limitée à 7 l/min

Crometta® 100



Crometta® 100 Multi
Douchette à main
26823, -400 (19 l/min)
26826, -400 (9 l/min) EcoSmart

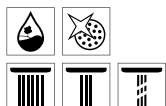

Crometta® 100 Vario
Douchette à main
26824, -400 (18 l/min)
26827, -400 (9 l/min) EcoSmart

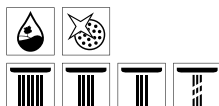

Crometta® 100 1jet
Douchette à main
26825, -400 (16 l/min)
26828, -400 (9 l/min) EcoSmart
26829, -400 (7 l/min) EcoSmart



Sets Porter



Crometta® 100 Vario
Set Porter
26666, -400 Longueur de flexible 1,25 m
26667, -400 Longueur de flexible 1,60 m

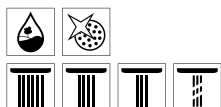

Crometta® 100 1jet
Set Porter
26664, -400 Longueur de flexible 1,25 m
26665, -400 Longueur de flexible 1,60 m

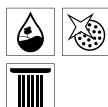

Sets de douche



Crometta® 100 Multi
Set de douche
26656, -400 0,90 m
26659, -400 0,90 m EcoSmart
26650, -400 0,65 m (non représ.)
26653, -400 0,65 m EcoSmart
(non représ.)

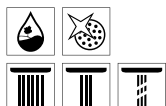

Crometta® 100 Vario
Set de douche
26657, -400 0,90 m
26662, -400 0,90 m EcoSmart
26651, -400 0,65 m (non représ.)
26654, -400 0,65 m EcoSmart
(non représ.)

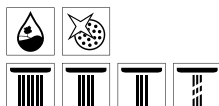

Crometta® 100 1jet
Set de douche
26658, -400 0,90 m
26663, -400 0,90 m EcoSmart
26652, -400 0,65 m (non représ.)
26655, -400 0,65 m EcoSmart
(non représ.)



Tous les débits indiqués sont valables pour une pression de 0,3 MPa (3 bar) devant la douchette.

Crometta® 85



Crometta® 85 Multi
Douchette à main
28563, -000 (16 l/min)
28608, -000 (9 l/min)
EcoSmart



Crometta® 85 Vario
Douchette à main
28562, -000 (17 l/min)
28607, -000 (9 l/min)
EcoSmart
26831, -000 (6 l/min)
EcoSmart



Crometta® 85 1jet
Douchette à main
28585, -000 (16 l/min)
28606, -000 (9 l/min)
EcoSmart



Crometta® 85 Green
Douchette à main
28561, -000 (6 l/min)

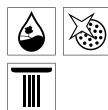
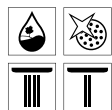

- Douchette d'entrée de gamme
- Divers types de jet
- Douchette convenant aussi parfaitement à la baignoire

Sets Porter



**Crometta® 85 Multi/
Porter 'C Set**
27568, -000
Longueur de flexible 1,25 m
27569, -000
Longueur de flexible 1,60 m



**Crometta® 85 Vario/
Porter 'C Set**
27558, -000
Longueur de flexible 1,25 m
27559, -000
Longueur de flexible 1,60 m



**Crometta® 85 1jet/
Porter 'C Set**
27576, -000
Longueur de flexible 1,25 m
27577, -000
Longueur de flexible 1,60 m

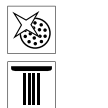
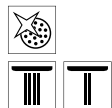
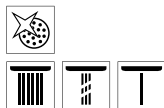

Sets de douche

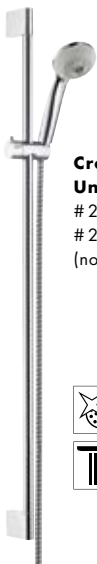

**Crometta® 85 Multi/
Unica 'Crometta' Set**
27766, -000 0,90 m
27767, -000 0,65 m
(non représ.)



**Crometta® 85 Vario/
Unica 'Crometta' Set**
27762, -000 0,90 m
27763, -000 0,65 m
(non représ.)



**Crometta® 85 1jet/
Unica 'Crometta' Set**
27729, -000 0,90 m
27728, -000 0,65 m (non représ.)
**Crometta® 85 Green/
Unica 'Crometta' Set**
27651, -000 0,90 m (non représ.)
27652, -000 0,65 m (non représ.)

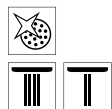
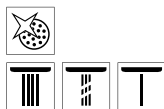

Barres de douche

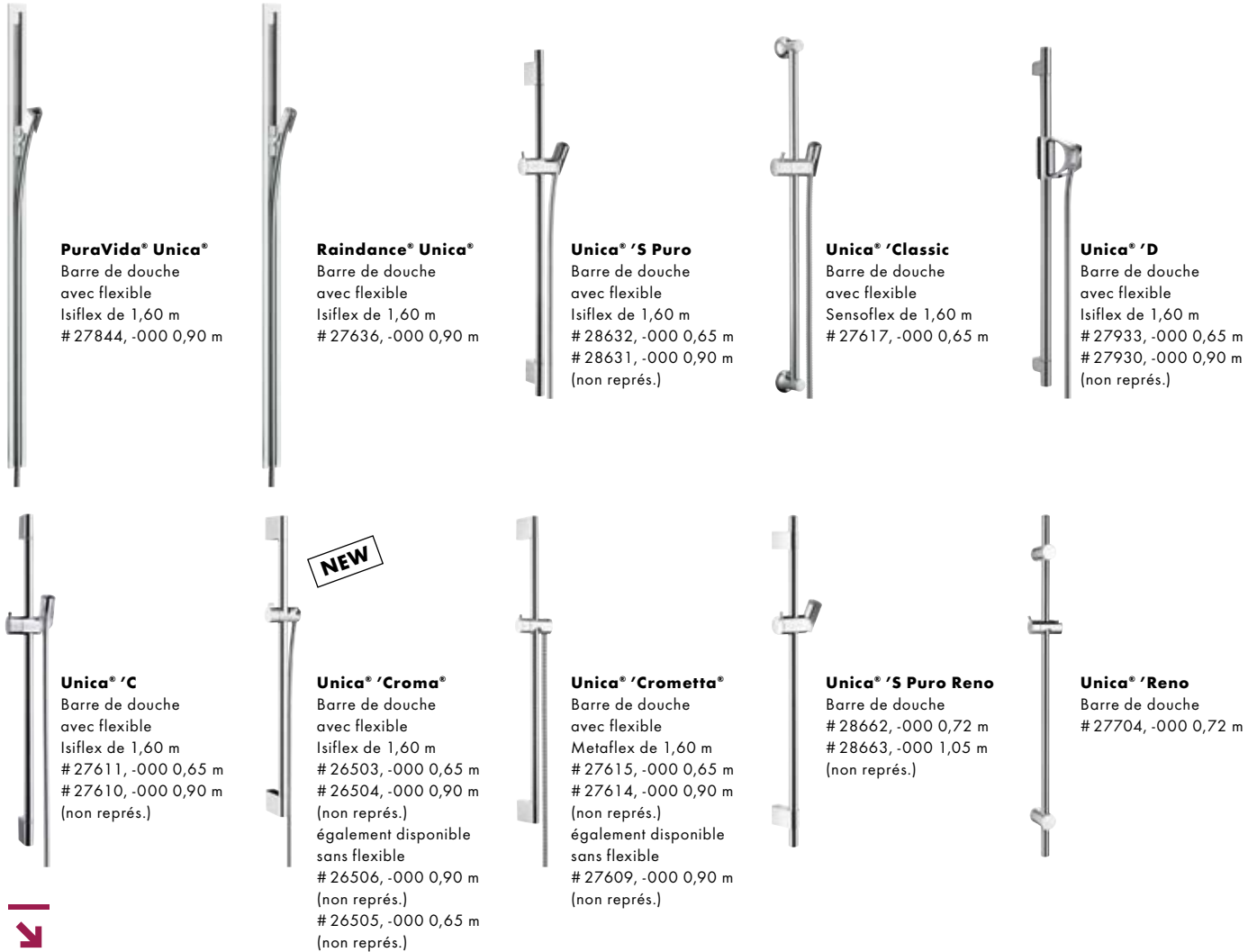

- Réglage possible des hauteurs de douche et des angles d'inclinaison
- Mains libres pendant la douche
- Douchette pivotante
- Montage adaptable dans les receveurs de douche et baignoires

Flexibles de douche



- Matériaux, longueurs et aspects divers
- Adaptation au design des robinetteries grâce au film chromé
- Résistance à la torsion et facilité d'entretien
- Plastique ou couche de protection en matière synthétique antirayure
- Ecrou tournant anti-torsion
- Grande résistance à la traction attestée par des tests

Supports de douche



Porter 'S
Support de douche
28331, -000



Porter 'C
Support de douche
27521, -000



Porter 'D
Support de douche variable
Angle d'inclinaison réglable
27526, -000



Porter 'Classic
Support de douche
28324, -000



Porter 'A
Support de douche variable
métallique
Angle d'inclinaison réglable
27520, -000

Coudes de raccordement



Fixfit* E
Coude de raccordement DN15
27454, -000
avec clapet anti-retour
27458, -000
avec rotule et clapet anti-retour
27505, -000 (non représ.)



Fixfit* E
Coude de raccordement avec clapet
anti-retour et joint synthétique
26457, -000
avec rotule et clapet anti-retour
27414, -000 (non représ.)



Fixfit* E Stop
Coude de raccordement avec robinet
d'arrêt et clapet anti-retour
27452, -000



Fixfit* S
Coude de raccordement avec clapet
anti-retour et joint synthétique
26453, -000
Coude de raccordement DN15
27453, -000
avec clapet anti-retour
27456, -000
avec rotule et clapet anti-retour
27506, -000 (non représ.)



Fixfit* Square
Coude de raccordement avec clapet
anti-retour et joint synthétique
26455, -000



Fixfit* Classic
Coude de raccordement avec clapet
anti-retour
16884, -000, -820

Support de douche avec coude de raccordement

NEW



Fixfit® Porter 'S

Coude de raccordement DN15 avec support de douche intégré
La douchette à main et le flexible de douche peuvent être choisis librement
26487, -000



Fixfit® Porter 'E

Coude de raccordement DN15 avec support de douche intégré
La douchette à main et le flexible de douche peuvent être choisis librement
26485, -000



Fixfit® Porter 'Square

Coude de raccordement DN15 avec support de douche intégré
La douchette à main et le flexible de douche peuvent être choisis librement
26486, -000



Porter 'E

Support de douche variable
Longueur de flexible 1,25 m
Angle d'inclinaison réglable
27507, -000



- Trois design différents adaptés à tous les sets de finition, douches et douchettes

- Sécurité de fonctionnement durable grâce au boîtier métallique de qualité et à la conduite d'eau interne en plastique

- Installation rapide et simple grâce au nombre réduit de perçages
- Convient à tous les flexibles de douche DN15



- Coude de raccordement intégré
- Flexible de douche Isiflex de 1,25 m

Porte-savons



Casetta® 'E

Porte-savon
26519, -000



Casetta® 'C

Porte-savon
28678, -000



Casetta® 'S Puro

Porte-savon
28679, -000

Douches de tête Hansgrohe

Vue d'ensemble de la gamme de douches de tête

Performance ↑

Crometta®

Croma®/Croma® Select

Raindance®



Crometta® 160

Vous trouverez de plus amples informations concernant les douches de tête Crometta à partir de la page 66.



Croma® 220 1jet



Croma® Select E 180 2jet



Croma® Select S 180 2jet

Vous trouverez de plus amples informations concernant les douches de tête Croma et Croma Select à partir de la page 62.



Raindance® E 420 Air 2jet
Raindance® E 420 Air 1jet
(non représ.)



Raindance® E 360 Air 1jet
Raindance® E 240 Air 1jet
(non représ.)



Raindance® Royale S 350 Air 1jet



Raindance® S 300 Air 1jet



Raindance® 260 Air 1jet



Raindance® S 240 Air 1jet

Vous trouverez de plus amples informations concernant les douches de tête Raindance E et Raindance S à partir de la page 64.

Conseil d'utilisation de l'aperçu pour votre entretien de vente :

plus une douche de tête est située en haut sur la ligne de produits, plus elle est performante. Les produits sont organisés en lignes de gauche à droite.

Raindance® Select

**Raindance® Rainmaker®/
Raindance® Rainfall®**

Rainmaker® Select



Raindance® Select E
300 3jet



Raindance® Select S
300 2jet



Raindance® Select S
300 2jet
Raindance® Select S
240 2jet (non représ.)



Raindance® Rainmaker®
Air 3jet



Raindance® Rainfall®
240 Air 3jet



Raindance® Rainfall®
180 Air 2jet



Raindance® Rainfall®
150 1jet



Raindance® Rainfall® Stream
150 1jet



Rainmaker® Select
460 3jet



Rainmaker® Select
580 3jet



Rainmaker® Select 460 2jet
Rainmaker® Select 460 1jet
(non représ.)

Vous trouverez de plus amples informations concernant les douches de tête Raindance Select à partir de la page 60.

Vous trouverez de plus amples informations concernant les douches de tête Raindance Rainmaker et Raindance Rainfall à partir de la page 68.

Vous trouverez de plus amples informations concernant les douches de tête Rainmaker Select à partir de la page 58.

Douche de tête Rainmaker® Select 460 3jet

NEW

Du bonheur XXL

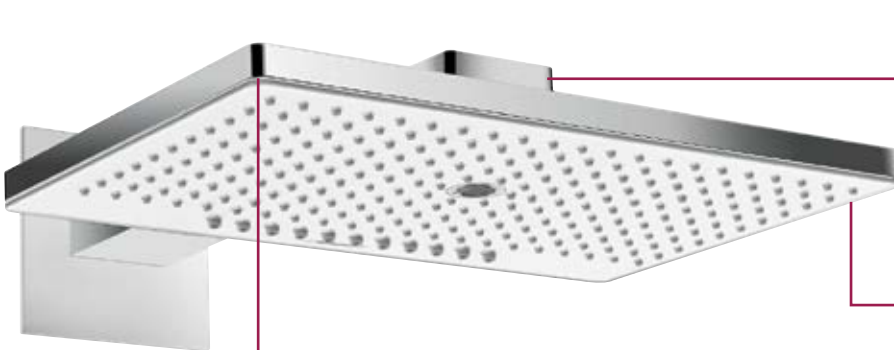

Fixation QuickConnect facilitant le montage et le démontage en vue du nettoyage



La star de votre salle de bains grâce aux matériaux de qualité tels que le métal chromé et le verre sécurisé aux trous réalisés au laser



Finition blanc/
chromé

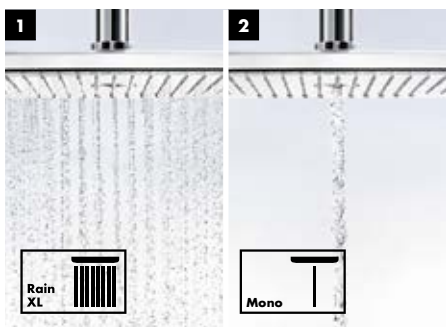

(1) **Rain XL** : pluie sur toute la surface, pour un plaisir de la douche grand format.
(2) **Mono** : jet en faisceau pour un plaisir de la douche toujours au rendez-vous.



RainStream : onze jets individuels en parallèle jusqu'au sol pour une douche généreuse.



Flexible : disponible également pour montage au plafond et ainsi librement positionnable dans la pièce.



Avantages et bénéfices

- Design clair et précis pour la salle de bains moderne
- Un caractère architectural qui suit parfaitement la tendance des grandes douches
- **Nettoyage facile** : la plaque en verre est résistante aux nettoyeurs et ainsi parfaitement adaptée aux hôtels
- Montage mural de hauteur variable pour une intensité de jet optimale basé sur l'iBox universal, sans pose de tuyauterie ni installation au plafond complexe
- Également disponible en version EcoSmart limitée à 9 l/min

Rainmaker® Select

NEW



Rainmaker® Select 580 3jet

Douche de tête

Rain XL : 17 l/min

RainFlow : 17 l/min

Mono : 19 l/min

24001, -400

24011, -400 (9 l/min) EcoSmart

pour iBox universel



Finition blanc/chromé



Surface en verre disponible en noir sur demande

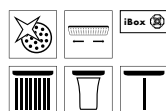

Rainmaker® Select 460 3jet

Douche de tête, avec bras de douche de 460 mm

Rain XL : 18 l/min

RainStream : 16 l/min

Mono : 19 l/min

24007, -400

24017, -400 (9 l/min) EcoSmart

pour iBox universel



Rainmaker® Select 460 2jet

Douche de tête, avec bras de douche de 460 mm

Rain XL : 18 l/min

RainStream : 16 l/min

24005, -400

24015, -400 (9 l/min) EcoSmart

pour iBox universel



Rainmaker® Select 460 1jet

Douche de tête, avec bras de douche de 460 mm

Rain XL : 18 l/min

24003, -400

24013, -400 (9 l/min) EcoSmart

Rainmaker® Select 460 3jet

Douche de tête, avec fixation au plafond de 100 mm (non représ.)

Rain XL : 20 l/min

RainStream : 17 l/min

Mono : 21 l/min

24006, -400

24016, -400 (9 l/min) EcoSmart

Rainmaker® Select 460 2jet

Douche de tête, avec fixation au plafond de 100 mm (non représ.)

Rain XL : 20 l/min

RainStream : 17 l/min

24004, -400

24014, -400 (9 l/min) EcoSmart

Rainmaker® Select 460 1jet

Douche de tête, avec fixation au plafond de 100 mm (non représ.)

Rain XL : 19 l/min

24002, -400

24012, -400 (9 l/min) EcoSmart

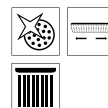
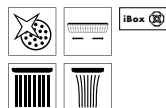
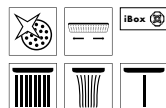

Douche de tête Raindance Select E 300 3jet



1 bouton, 3 jets, beaucoup de plaisir

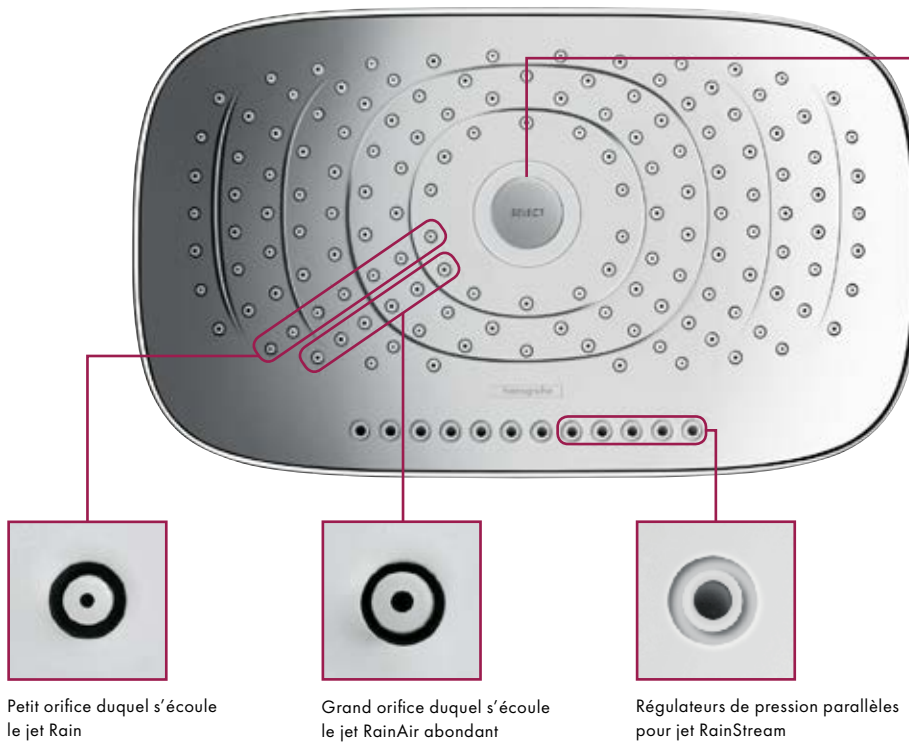

Il suffit d'appuyer sur le bouton Select accessible par le bas pour passer du jet RainAir au jet Rain

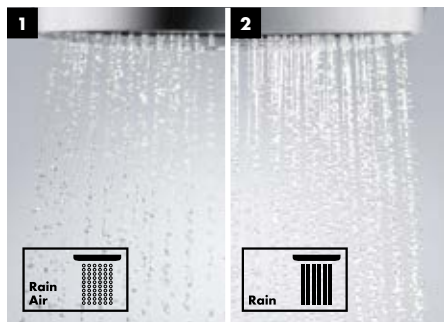

(1) **RainAir** : ce jet agréable et relaxant est constitué de gouttes généreuses et douces.
(2) **Rain** : un jet puissant et stimulant, idéal pour le lavage des cheveux.



RainStream : douze jets individuels en parallèle jusqu'au sol pour une douche généreuse.

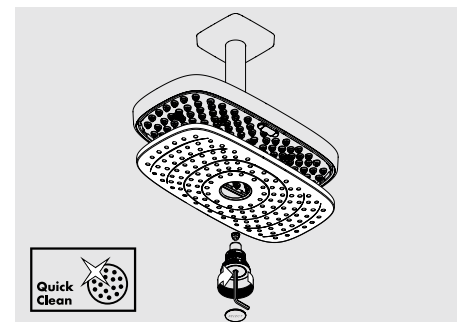

Nettoyage facile : comme d'habitude, la fonction QuickClean permet de nettoyer les buses. La surface de jet se démonte facilement et peut même passer au lave-vaisselle.



Avantages et bénéfices

- Douche de tête comprenant 3 types de jets enveloppants : jet RainAir doux, jet Rain puissant et jet RainStream vivifiant
- Basculement aisé entre les jets RainAir et Rain d'une pression de bouton
- Bouton Select accessible par le bas
- **Facilité de nettoyage** : la surface de jet en métal peut même passer au lave-vaisselle

Vous trouverez de plus amples informations sur
<http://pro.hansgrohe.fr/select>

Raindance® Select



Raindance® Select E 300 3jet
 Douche de tête
 # 26468, -000, -400
 Rain/RainAir : 18 l/min
 RainStream : 22 l/min
 avec bras de douche de 390 mm
 pour iBox universel

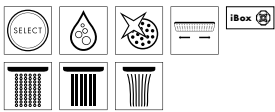

Raindance® Select E 300 2jet
 Douche de tête
 Rain/RainAir : 15 l/min
 avec bras de douche de 390 mm
 # 27385, -000, -400
 # 26609, -000, -400 (Rain/RainAir : 9 l/min) EcoSmart
 avec fixation au plafond de 100 mm (non représ.)
 # 27384, -000, -400
 # 26608, -000, -400 (Rain/RainAir : 9 l/min) EcoSmart (non représ.)

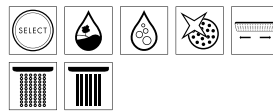

Raindance® Select S 300 2jet
 Douche de tête
 Rain/RainAir : 17 l/min
 # 27378, -000, -400 avec bras de douche de 390 mm
 # 27337, -000, -400 avec fixation au plafond de 100 mm (non représ.)

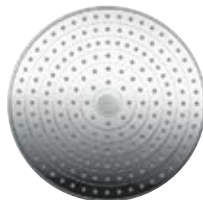
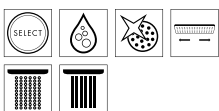

Raindance® Select S 240 2jet
 Douche de tête
 Rain/RainAir : 17 l/min
 avec bras de douche de 390 mm
 # 26466, -000, -400
 # 26470, -000, -400 (Rain/RainAir : 9 l/min) EcoSmart
 avec fixation au plafond de 100 mm (non représ.)
 # 26467, -000, -400
 # 26469, -000, -400 (Rain/RainAir : 9 l/min) EcoSmart (non représ.)

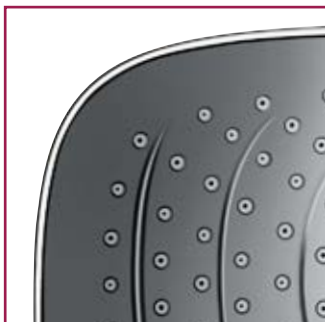
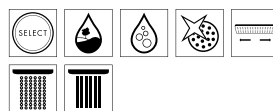

Finition chromé

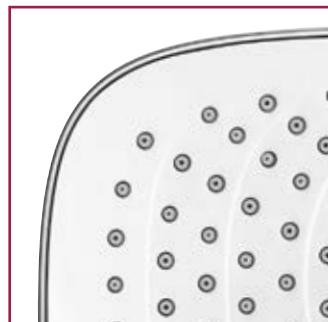

Finition blanc/chromé

Douche de tête Croma® Select

NEW

Confort et esthétique

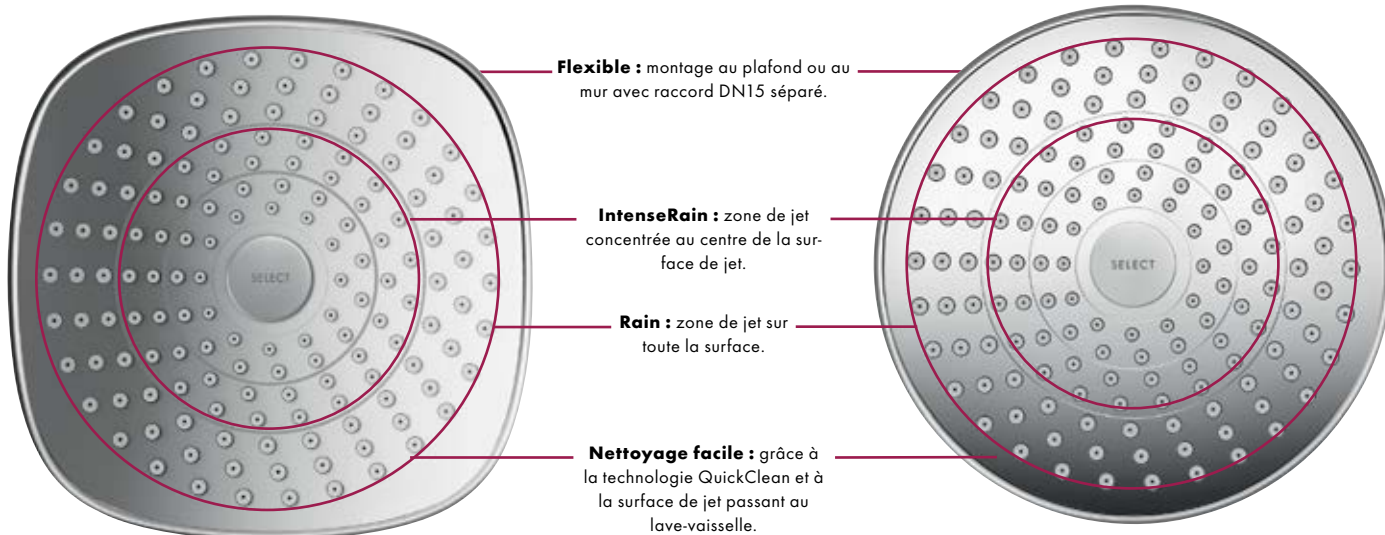
**Croma® Select E** 180 2jet**Croma® Select S** 180 2jet

Rain : pluie de gouttes généreuses et bien-faisantes.



IntenseRain : jet d'eau intense stimulant et revigorant.



Simplicité de commande : il suffit d'appuyer sur le bouton Select accessible par le bas pour changer de type de jet.

Avantages et bénéfices

- Nouvelle forme avec grande surface de jet de 180 mm de diamètre
- Disponible en deux versions : chromé et blanc/chromé
- Deux jets de pluie différents : large jet Rain et jet IntenseRain, plus puissant et rafraichissant
- Sélection aisée du type de jet par pression de bouton
- Également disponible en version EcoSmart limitée à 9 l/min

Vous trouverez de plus amples informations sur <http://pro.hansgrohe.fr/select>

Croma® Select



Croma® Select E 180 2jet
Douche de tête
Rain/IntenseRain : 17 l/min
26524, -000, -400
26528, -000, -400 (9 l/min) EcoSmart



Croma® Select E
Bras de douche de 390 mm
27446, -000



Croma® Select E
Fixation au plafond
27467, -000 100 mm
27388, -000 300 mm (non représ.)

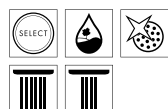

Croma® Select S 180 2jet
Douche de tête
Rain/IntenseRain : 17 l/min
26522, -000, -400
26523, -000, -400 (9 l/min) EcoSmart



Croma® Select S
Bras de douche de 390 mm
27413, -000



Croma® Select S
Fixation au plafond
27393, -000 100 mm
27389, -000 300 mm (non représ.)

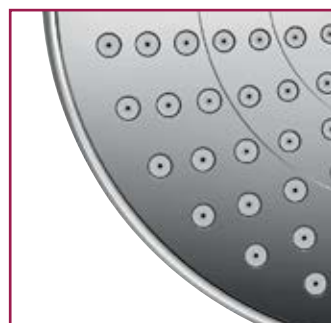
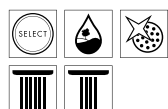

Finition chromé

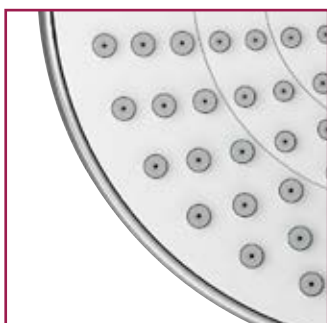

Finition blanc/chromé

Raindance®



Raindance® E 420 Air 2jet

Douche de tête

27373, -000 avec bras de douche de 380 mm

RainAir : 22 l/min

RainFlow : 23 l/min

pour iBox universal

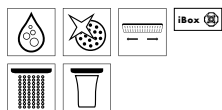

Raindance® E 420 Air 1jet

Douche de tête (19 l/min)

27372, -000 avec bras de douche de 380 mm

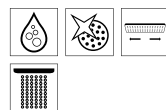

Raindance® E 360 Air 1jet

Douche de tête (17 l/min)

27376, -000 avec bras de douche de 390 mm

27371, -000 avec bras de douche de 240 mm (non représ.)

27381, -000 avec fixation au plafond de 100 mm (non représ.)

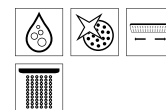

Raindance® E 240 Air 1jet

Douche de tête (20 l/min)

27370, -000 avec bras de douche de 240 mm

27380, -000 avec fixation au plafond de 100 mm (non représ.)

27375, -000 avec bras de douche de 223 mm (9 l/min) EcoSmart (non représ.)

27383, -000 avec fixation au plafond de 100 mm (9 l/min) EcoSmart (non représ.)





Raindance® Royale S 350 Air 1jet

Douche de tête (25 l/min)

28420, -000

27410, -000 Bras de douche de 470 mm (non représ.)

27418, -000 Fixation au plafond de 100 mm (non représ.)



Raindance® S 300 Air 1jet

Douche de tête (18 l/min)

27493, -000 avec bras de douche de 390 mm

27492, -000 avec bras de douche de 450 mm (non représ.)

27494, -000 avec fixation au plafond de 100 mm (non représ.)

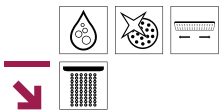

- Très grande surface de jet de 350 mm de diamètre
- Haut débit procurant un confort exceptionnel
- Entièrement en métal

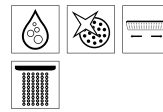

Raindance® S 240 Air 1jet

Douche de tête (18 l/min)

27474, -000 avec bras de douche de 390 mm

27461, -000 avec bras de douche de 390 mm (9 l/min) EcoSmart

27477, -000 avec fixation au plafond de 100 mm (non représ.)

27463, -000 avec fixation au plafond de 100 mm (9 l/min) EcoSmart (non représ.)



Raindance® S 180 Air 1jet

Douche de tête (19 l/min)

27476, -000 avec bras de douche de 240 mm

27462, -000 avec bras de douche de 240 mm (9 l/min) EcoSmart

27468, -000 avec bras de douche de 390 mm (non représ.)

27478, -000 avec fixation au plafond de 100 mm (non représ.)

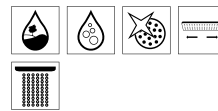

Raindance® Classic



Raindance® Classic 240 Air

Douche de tête (19 l/min)

27424, -000 avec bras de douche de 390 mm

27405, -000 avec fixation au plafond de 100 mm (non représ.)

PuraVida®



PuraVida® 400

Douche de tête (21 l/min)

27437, -000, -400 avec bras de douche de 390 mm

26602, -000, -400 (9 l/min) EcoSmart

27390, -000, -400 avec fixation au plafond de 100 mm (non représ.)

26603, -000, -400 (9 l/min) EcoSmart (non représ.)

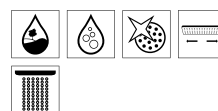
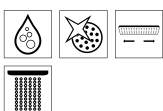

Croma®



Croma® 220 Air 1jet

Douche de tête
 # 26464, -000 (19 l/min)
 # 26465, -000 (9 l/min) EcoSmart
 # 27413, -000 Bras de douche de 390 mm en option (non représ.)
 # 27479, -000 Fixation au plafond de 100 mm en option (non représ.)



Croma® 160 1jet

Douche de tête
 # 27450, -000 (17 l/min)
 # 28450, -000 (9 l/min) EcoSmart
 # 27412, -000 Bras de douche de 230 mm en option (non représ.)
 # 27479, -000 Fixation au plafond de 100 mm en option (non représ.)



Croma® 100 Multi

Douche de tête
 # 27443, -000
 Rain : 20 l/min
 Mono : 15 l/min
 Massage : 14 l/min avec rotule DN15
 # 28460, -000 (9 l/min) EcoSmart
 # 27411, -000 Bras de douche de 128 mm en option (non représ.)



Croma® 100 Vario

Douche de tête
 # 27441, -000
 Rain : 22 l/min
 Shampoo : 17 l/min
 Normal : 20 l/min
 Massage : 11 l/min
 # 28462, -000 (9 l/min) EcoSmart
 # 27411, -000 Bras de douche de 128 mm en option (non représ.)

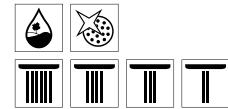
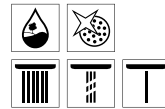
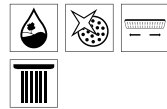
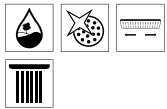

Crometta® 160

NEW



Crometta® 160

Douche de tête
 # 26577, -000, -400 (17 l/min)
 # 26578, -000, -400 (9 l/min) EcoSmart
 # 27412, -000 Bras de douche de 230 mm en option (non représ.)
 # 27479, -000 Fixation au plafond de 100 mm en option (non représ.)

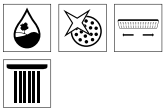

- Segment de prix attrayant pour le secteur public et semi-public
- Disponible également en version économique en eau EcoSmart limitée à 9 l/min
- Disponible également en version LowPressure (à partir de 0,2 bar)
- Nouvelle forme moderne avec finition blanc/chromé
- Grande surface de jet de 160 mm de diamètre



Finition chromé



Finition blanc/chromé

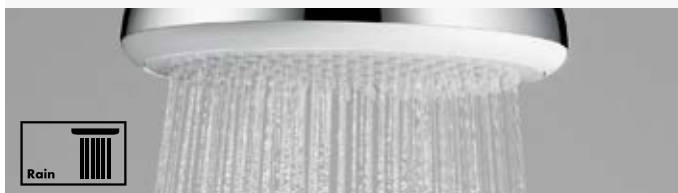

Crometta® 85



Crometta® 85 Multi

Douche de tête
28425, -000
Mono : 13 l/min
Normal : 15 l/min
Massage : 13 l/min
27411, -000 Bras de douche de
128 mm en option (non représ.)



Crometta® 85 Vario

Douche de tête
28424, -000
Normal : 18 l/min
27411, -000 Bras de douche de
128 mm en option (non représ.)



Crometta® 85 Green

Douche de tête
28423, -000 (6 l/min)
27411, -000 Bras de douche de
128 mm en option (non représ.)

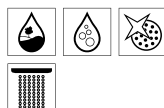
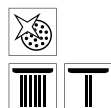
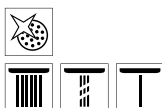

Douches latérales



PuraVida® 100
Douche latérale
28430, -000, -400



Raindance® Air 100
Douche latérale
28477, -000



Bodyvette®
Douche latérale
28466, -000
Bodyvette® Stop
Douche latérale, à arrêt manuel
28467, -000 (non représ.)

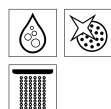
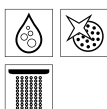

Raindance® Rainmaker® et Raindance® Rainfall®

Le plaisir ultime pour vos clients

Les modèles Raindance Rainmaker et Raindance Rainfall font de la douche quotidienne une expérience nouvelle. Monté de manière affleurante au plafond, Raindance Rainmaker transforme la douche classique en

un espace où l'eau s'écoule en une merveilleuse pluie et ce, par les jets RainAir, RainAir XL, Whirl et Mix. Avec son panneau de pluie horizontal, la douche de tête Raindance Rainfall offre une plus grande liberté de mou-

vement et dispense sur tout le corps les bienfaits de l'eau avec jusqu'à 3 types de jet différents : RainAir relaxant, RainFlow stimulant et Whirl massant.

Raindance® Rainmaker® : la nouvelle dimension de la douche

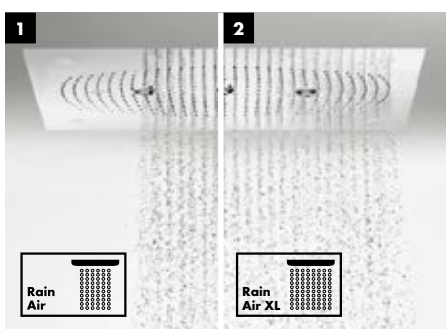

(1) **RainAir** : fonction douche de tête centrale avec technologie AirPower.

(2) **RainAir XL** : jet pluie large, doux et généreux avec technologie AirPower.

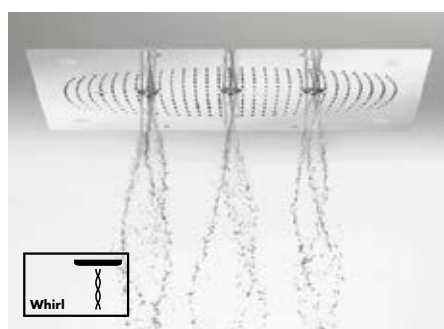

Whirl : 3 jets massants rotatifs avec technologie AirPower.



Avantages et bénéfices

- Montage affleurant au plafond
- Pluie généreuse
- Egalement disponible avec éclairage intégré

Raindance® Rainfall® 240 Air 3jet : la force originelle de l'eau



RainAir : cette douche de tête avec technologie AirPower dispense une pluie généreuse composée de milliers de gouttes d'eau.



RainFlow : large jet déferlant pour une douche rafraîchissante.



Whirl : lorsque l'eau est activée, les jets massants pivotent vers l'avant pour dispenser leurs bienfaits sur la nuque et les épaules.



Avantages et bénéfices

- Un joyau architectural dans la douche
- Liberté de mouvement accrue par la grande saillie
- 3 types de jet : RainAir, RainFlow et Whirl
- Commande accessible par le bas facilitant le changement de jet
- Jet déferlant donnant le sentiment de se doucher sous une cascade
- Montage à fleur de mur sur l'embase iBox universal

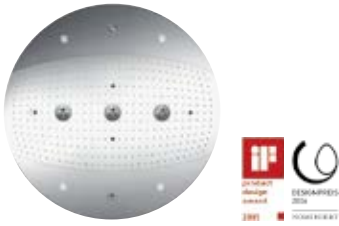

Raindance® Rainmaker® Air 3jet
 Douche de tête
 600 mm
 RainAir : 20 l/min
 RainAir XL : 24 l/min
 Whirl : 22 l/min
 # 26117, -000 avec lumière
 # 26115, -000 sans lumière (non représ.)

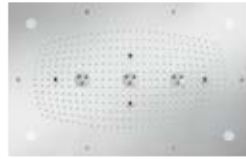

Raindance® Rainmaker® Air 3jet
 Douche de tête
 680 mm x 460 mm
 RainAir : 20 l/min
 RainAir XL : 24 l/min
 Whirl : 22 l/min
 # 28418, -000 avec lumière
 # 28417, -000 sans lumière (non représ.)



Raindance® 260 Air 1jet
 Douche de tête
 260 mm x 260 mm, montage à fleur
 de plafond possible
 # 26472, -000 (17 l/min)
 # 26481, -000 (9 l/min) EcoSmart

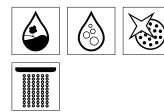
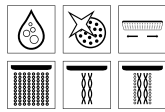
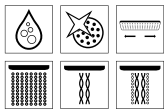

Raindance® Rainfall® 240 Air 3jet
 Douche de tête
 RainAir : 18 l/min
 Whirl : 16 l/min
 RainFlow : 28 l/min
 # 28410, -000, -400 avec lumière (non représ.)
 # 28411, -000, -400 sans lumière
 pour iBox universal



Raindance® Rainfall® 180 Air 2jet
 Douche de tête
 RainAir : 16 l/min
 RainFlow : 24 l/min
 # 28433, -000, -400
 pour iBox universal



Raindance® Rainfall® 150 1jet
 Douche de tête (18 l/min)
 # 26442, -000



Raindance® Rainfall® Stream 150 1jet
 Douche de tête (18 l/min)
 # 26443, -000

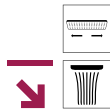

- Large jet déferlant
- Pour se doucher comme sous une cascade

- Jets perlants individuels s'écoulant en parallèle jusqu'au sol
- Pour se doucher comme sous une cascade



Tous les débits indiqués sont valables pour une pression de 0,3 MPa (3 bar) devant la douchette.

Showerpipe Raindance® Select E 300 3jet



Le système complet pour tous les besoins en matière de douche

**Select**

Sélection des types de jet



RainStream : 12 jets perlants s'écoulant en parallèle jusqu'au sol. Pour un effet tout aussi fascinant; quels que soient la hauteur de montage et la taille de l'utilisateur.

**Select**

Sélection des types de jet

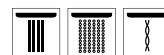
**Select**

Sélection de la douchette à main

Select

Sélection de la douche de tête

Select

Activation et désactivation du jet RainStream sur la douche de tête



Réglage de la température

Raindance® Select E 300 3jet
Showerpipe





Avantages et bénéfices

- Système complet comprenant une douche de tête, une douchette à main et un thermostatique
- Concept de commande intuitif et global par pression de bouton
- La possibilité de montage sur des raccords existants rend cette solution idéale pour rénover facilement la salle de bains
- 6 types de jet : 3 s'écoulant de la douche de tête, 3 de la douchette à main
- Douche de tête, RainStream inclus, avec 12 jets séparés parallèles

Vous trouverez de plus amples informations sur
<http://pro.hansgrohe.fr/select>

Systèmes Showerpipe de Hansgrohe

Vue d'ensemble de la gamme Showerpipe

	Crometta®	Croma®		Croma®	
	 NEW			 NEW	
	Crometta® 160 1jet Showerpipe	Croma® 160 1jet Showerpipe	Croma® 220 1jet Showerpipe	Croma® Select S 180 2jet Showerpipe	
Versions	Douche avec thermostatique	# 27264, -400	# 27135, -000	# 27185, -000	# 27253, -400
	Douche avec thermostatique EcoSmart (9 l/min)	# 27265, -400	# 27238, -000	# 27188, -000	# 27254, -400
	Douche avec mitigeur	# 27266, -400	# 27154, -000	# 27222, -000	# 27255, -400
	Baignoire avec thermostatique	-	-	# 27223, -000	# 27531, -400
	Douche/baignoire Reno	-	-	# 27224, -000	-
Douche de tête	Douche de tête	Crometta 160 1jet	Croma 160 1jet	Croma 220 1jet	Croma Select S 180 2jet
	Dimensions de la douche de tête	Ø 160 mm	Ø 160 mm	Ø 220 mm	Ø 180 mm
	Types de jets de la douche de tête	Rain	Rain	RainAir	Rain IntenseRain
	Débit sous 3 bars de pression	18 l/min	17 l/min	19 l/min	17 l/min
Caractéristiques	Changement de jet Select	-	-	-	■
	Surface de jet démontable pour nettoyage	-	-	■	-
	Bras de douche pivotant	-	-	■	■
	Longueur du bras de douche	350 mm	270 mm	400 mm	400 mm
	Douchette à main	Crometta 100 Vario	Croma 100 Vario	Croma 100 Vario	Croma Select S Multi
Techniques	Flexible de douche	Isiflex 160 cm	Isiflex 160 cm	Isiflex 160 cm	Isiflex 160 cm
	Thermostatique	Ecostat Universal	Ecostat Comfort	Ecostat Comfort	Ecostat Comfort
	Barre de douche recoupable	■	■	■	■
	Select	-	-	-	■
AirPower	-	-	■	-	
QuickClean	■	■	■	■	

■ Disponible. - Non disponible.

a® Select

Raindance®

Raindance® Select S



Croma® Select E 180 2jet Showerpipe	Raindance® 240 Air 1jet Showerpipe	Raindance® Select S 240 1jet Showerpipe	Raindance® Select S 240 2jet Showerpipe	Raindance® Select S 300 1jet Showerpipe
# 27256, -400	# 27145, -000	# 27115, -000	# 27129, -000, -400	# 27114, -000
# 27257, -400	-	# 27116, -000	-	-
# 27258, -400	-	-	-	-
# 27352, -400	-	# 27117, -000	-	-
-	-	-	-	-
Croma Select E 180 2jet	Raindance 240 Air 1jet	Raindance Select S 240 Air 1jet	Raindance Select S 240 2jet	Raindance Select S 300 Air 1jet
Ø 180 mm	Ø 240 mm	Ø 240 mm	Ø 240 mm	Ø 300 mm
Rain IntenseRain	RainAir	RainAir	RainAir Rain	RainAir
17 l/min	17 l/min	17 l/min	15 l/min	17 l/min
■	-	-	■	-
-	-	-	■	-
■	■	■	■	■
400 mm	460 mm	460 mm	460 mm	460 mm
Croma Select E Multi	Raindance S 100 Air 3jet	Raindance Select S 150	Raindance Select S 120 2jet	Raindance Select S 150 3jet
Isiflex 160 cm	Isiflex 160 cm	Isiflex 160 cm	Isiflex 160 cm	Isiflex 160 cm
Ecostat Comfort	Ecostat encastré	Ecostat Comfort	Ecostat Comfort	Ecostat Comfort
■	■	■	■	■
■	-	■	■	■
-	■	■	■	■
■	■	■	■	■

Raindance® Select E



Raindance® Select S 300 2jet Showerpipe	Raindance® Select E 360 Showerpipe	Raindance® Select E 300 2jet Showerpipe	Raindance® Select E 360 ST Showerpipe	Raindance® Select E 300 2jet ST Showerpipe
# 27133, -000, -400	# 27112, -000, -400	# 27128, -000, -400	# 27288, -000, -400	# 27126, -000, -400
-	# 27286, -000, -400	# 27282, -000, -400	# 27287, -000, -400	# 27283, -000, -400
-	-	-	-	-
-	# 27113, -000, -400	-	-	-
-	-	-	-	-
Raindance Select S 300 2jet	Raindance E 360 Air 1jet	Raindance Select E 300 2jet	Raindance E 360 Air 1jet	Raindance Select E 300 2jet
Ø 300 mm	360 mm x 190 mm	300 mm x 160 mm	360 mm x 190 mm	300 mm x 160 mm
RainAir Rain	RainAir	RainAir Rain	RainAir	RainAir Rain
15 l/min	17 l/min	17 l/min	17 l/min	16 l/min
■	-	■	-	■
■	-	■	-	■
■	-	-	-	-
460 mm	380 mm	380 mm	380 mm	380 mm
Raindance Select S 120 3jet	Raindance Select E 120 3jet	Raindance Select E 120 3jet	Raindance Select E 120 3jet	Raindance Select E 120 3jet
Isiflex 160 cm	Isiflex 160 cm	Isiflex 160 cm	Isiflex 160 cm	Isiflex 160 cm
EcoStat Comfort	EcoStat Select	EcoStat Select	ShowerTablet Select 300	ShowerTablet Select 300
■	-	-	-	-
■	■	■	■	■
■	■	■	■	■
■	■	■	■	■

Raindance® E

Rainmaker® Select



Raindance® Select E 300 3jet Showerpipe	Raindance® E 420 2jet Showerpipe	Rainmaker® Select 420 2jet Showerpipe	Rainmaker® Select 460 2jet Showerpipe	Rainmaker® Select 460 3jet Showerpipe
# 27127, -000, -400	# 27149, -000	# 27168, -400	# 27109, -400	# 27106, -400
-	-	-	# 27028, -400	# 27029, -400
-	-	-	-	-
-	-	-	-	-
-	-	-	-	-
Raindance Select E 300 3jet	Raindance E 420 Air 2jet	Raindance E 420 2jet	Rainmaker Select 460 2jet	Rainmaker Select 460 3jet
300 mm x 190 mm	420 mm x 220 mm	420 mm x 220 mm	460 mm x 300 mm	460 mm x 300 mm
RainAir Rain RainStream	RainAir RainFlow	RainAir RainFlow	Rain XL RainStream	Rain XL RainStream Mono
19 l/min	17 l/min	17 l/min	18 l/min	18 l/min
■	-	-	-	-
■	-	■	■	■
-	-	-	-	-
380 mm	450 mm	450 mm	450 mm	450 mm
Raindance Select E 120 3jet	PuraVida 120 1jet	Raindance Select S 120	Raindance Select S 120	Raindance Select S 120
Isiflex 160 cm	Isiflex 160 cm	Isiflex 160 cm	Isiflex 160 cm	Isiflex 160 cm
ShowerTablet Select 300	EcoStat	ShowerTablet Select 700	ShowerTablet Select 700	ShowerTablet Select 700
-	-	-	-	-
■	■	■	■	■
■	■	■	■	■
■	■	■	■	■

Showerpipes Croma® Select S 180 2jet



Pensé pour le confort

Select

Sélection des types de jet



Rain : un jet puissant idéal pour se rafraîchir et laver les cheveux



IntenseRain : un jet intense pour commencer la journée pleine de vitalité



Design moderne en finition blanc/chromé

Select

Sélection des types de jet



SoftRain : jet d'eau doux qui enveloppe le corps de bien-être



Long réceptacle pour une fixation sûre et simple de la douchette à main

IntenseRain : jet d'eau intense, idéal pour rincer le shampoing



Massage : jet concentré et ciblé à effet vivifiant



Ecostat Comfort avec poignée à tige ergonomique en métal résistant pour un réglage précis de la température

Croma® Select S 180 2jet
Showerpipes



Avantages et bénéfices

- Système complet comprenant une douche de tête, une douchette à main et un thermostatique
- Douche de tête pouvant être pivotée et donc parfaitement positionnée indépendamment des raccords
- Technologie Select permettant de changer confortablement de type de jet par simple pression de bouton
- 5 types de jet : 2 s'écoulant de la douche de tête, 3 de la douchette à main
- Idéal pour la rénovation de salle bains en raison du montage possible sur des raccords existants
- Également disponible en version EcoSmart limitée à 9 l/min

Rainmaker® Select

NEW

Douche



Rainmaker® Select 460 3jet

Showerpipe

avec douche de tête Rainmaker Select 460 3jet (Rain XL : 18 l/min, RainStream : 19 l/min, Mono : 16 l/min), douchette à main Raindance Select S 120 3jet (14 l/min) et thermostatique ShowerTablet Select 700, bras de douche de 450 mm

27106, -400

27029, -400 (9 l/min) EcoSmart

Rainmaker® Select 460 2jet

Showerpipe

avec douche de tête Rainmaker Select 460 2jet (Rain XL : 18 l/min, RainStream : 19 l/min), douchette à main Raindance Select S 120 3jet (14 l/min) et thermostatique ShowerTablet Select 700, bras de douche de 450 mm

27109, -400

27028, -400 (9 l/min) EcoSmart

Rainmaker® Select 420 2jet

Showerpipe

avec douche de tête Raindance E 420 2jet (RainAir : 17 l/min, RainFlow : 21 l/min), douchette à main Raindance Select S 120 3jet (14 l/min) et thermostatique ShowerTablet Select 700, bras de douche de 400 mm

27168, -400

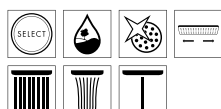

Raindance® Select E

Douche



Raindance® Select E 300 3jet
 Showerpipe
 avec douche de tête Raindance Select E 300 3jet
 (Rain/RainAir : 16 l/min, RainStream : 19 l/min),
 douchette à main Raindance Select E 120 3jet
 (16 l/min) et thermostatique ShowerTablet Select 300,
 bras de douche de 380 mm
 # 27127, -000, -400



Raindance® Select E 300 ST
 Showerpipe
 avec douche de tête Raindance Select E 300 2jet
 (16 l/min), douchette à main Raindance Select
 E 120 3jet (16 l/min) et thermostatique ShowerTablet
 Select 300, bras de douche de 380 mm
 # 27126, -000, -400
 # 27283, -000, -400 (9 l/min) EcoSmart



Raindance® Select E 360 ST
 Showerpipe
 avec douche de tête Raindance E 360 1jet (17 l/min),
 douchette à main Raindance Select E 120 3jet (16 l/min)
 et thermostatique ShowerTablet Select 300,
 bras de douche de 380 mm
 # 27288, -000, -400
 # 27287, -000, -400 (9 l/min) EcoSmart

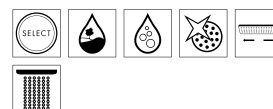
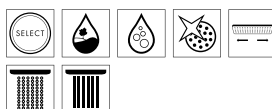

Raindance® Select E

Douche



Raindance® Select E 300 2jet

Showerpipe

avec douche de tête Raindance Select E 300 2jet (17 l/min), douchette à main Raindance Select E 120 3jet (16 l/min) et thermostatique Ecostat Select, bras de douche de 380 mm

27128, -000, -400

27282, -000, -400 (9 l/min) EcoSmart



Raindance® Select E 360 1jet

Showerpipe

avec douche de tête Raindance E 360 1jet (17 l/min), douchette à main Raindance Select E 120 3jet (16 l/min) et thermostatique Ecostat Select, bras de douche de 380 mm

27112, -000, -400

27116, -000 (9 l/min) EcoSmart

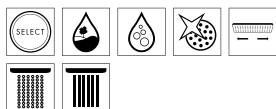

- Douche de tête rectangulaire arrosant tout le corps d'une pluie enveloppant les épaules

Raindance® Select S

Douche



Raindance® Select S 300 2jet
 Showerpipe
 avec douche de tête pivotante Raindance Select S 300 2jet (15 l/min), douchette à main Raindance Select S 120 3jet (16 l/min) et thermostatique Ecostat Comfort, bras de douche de 460 mm
 # 27133, -000, -400
 Curseur réglable en hauteur

Raindance® Select S 240 2jet
 Showerpipe
 avec douche de tête pivotante Raindance Select S 240 2jet (15 l/min), douchette à main Raindance Select S 120 3jet (16 l/min) et thermostatique Ecostat Comfort, bras de douche de 460 mm
 # 27129, -000, -400 (non représ.)
 Curseur réglable en hauteur

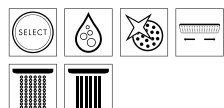

Raindance® Select S 300 1jet
 Showerpipe
 avec douche de tête pivotante Raindance S 300 1jet (17 l/min), douchette à main Raindance Select S 120 3jet (16 l/min) et thermostatique Ecostat Comfort, bras de douche de 460 mm
 # 27114, -000
 Curseur réglable en hauteur

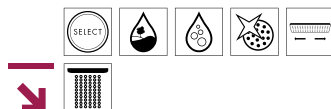

- Douche de tête pivotante pour le savonnage/lavage des cheveux
- Montage excentré également possible



Raindance® Select S 240 1jet
 Showerpipe
 avec douche de tête pivotante Raindance S 240 1jet (17 l/min), douchette à main Raindance Select S 120 3jet (16 l/min) et thermostatique Ecostat Comfort, bras de douche de 460 mm
 # 27115, -000
 Curseur réglable en hauteur

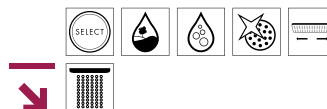

- Douche de tête pivotante pour le savonnage/lavage des cheveux
- Montage excentré également possible

Raindance® E/Raindance®

Douche/Universal



Raindance® E 420 2jet
 Showerpipe
 avec douche de tête Raindance E 420 2jet
 (RainAir : 18 l/min, RainFlow : 22 l/min),
 douchette micro 1jet (16 l/min) et thermostatique,
 bras de douche de 380 mm
 # 27149, -000



Raindance® 240 Air 1jet
 Showerpipe
 avec douche de tête pivotante Raindance
 S 240 Air 1jet (17 l/min), douchette à main
 Raindance S 100 Air 3jet (13 l/min)
 et thermostatique encastré,
 bras de douche de 460 mm
 # 27145, -000
 Curseur réglable en hauteur



Raindance® Connect S 240 Air 1jet
 Showerpipe
 avec douche de tête Raindance
 S 240 Air 1jet (14 l/min),
 douchette micro 2 jets (17 l/min)
 # 27164, -000 Bras de douche de 460 mm
 # 27421, -000 Bras de douche de 350 mm
 (non représ.)
 # 27158, -000 Kit de montage en angle (non représ.)
 Curseur réglable en hauteur

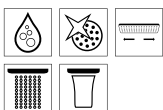

- Avec jet déferlant concentré

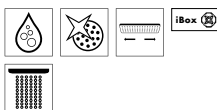

- Idéal pour mettre en valeur les salles de bains existantes avec le corps d'encastrement iBox universel
- Douche de tête pivotante

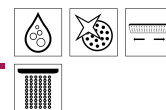

- Possibilité d'installation aisée dans les systèmes où une douchette à main est déjà montée
- Solution optimale en rénovation

Croma® Select E

NEW

Douche/Baignoire



Croma® Select E 180 2jet
 Showerpipe
 avec douche de tête pivotante Croma
 Select E 180 2jet (Rain/IntenseRain : 16 l/min),
 douchette à main Croma Select E Multi (13 l/min)
 et thermostatique Ecostat Comfort,
 bras de douche de 400 mm
 # 27256, -400
 # 27257, -400 (9 l/min) EcoSmart
 Curseur réglable en hauteur

Croma® Select E 180 2jet
 Showerpipe
 # 27352, -400 avec thermostatique Ecostat Comfort
 (non représ.)
 Curseur réglable en hauteur

Croma® Select E 180 2jet
 Showerpipe
 avec douche de tête pivotante Croma
 Select E 180 2jet (Rain/IntenseRain : 16 l/min),
 douchette à main Croma Select E Multi (13 l/min)
 et mitigeur mécanique, bras de douche de 400 mm
 # 27258, -400
 Curseur réglable en hauteur

Croma® Select E Multi
 Semipipe
 avec douchette à main Croma Select E Multi (16 l/min)
 et thermostatique Ecostat Comfort
 # 27248, -400
 # 27259, -400 (9 l/min) EcoSmart

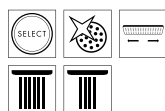

- Barre pouvant servir de poignée de maintien pour une douche en toute sécurité
- Fixation solide, idéale pour les hôtels

Croma® Select S

NEW

Douche/Baignoire



Croma® Select S 180 2jet
 Showerpipes
 avec douche de tête pivotante Croma Select S 180 2jet (Rain/IntenseRain : 16 l/min),
 douchette à main Croma Select S Multi (13 l/min)
 et thermostatique EcoStat Comfort,
 bras de douche de 400 mm
 # 27253, -400
 # 27254, -400 (9 l/min) EcoSmart
 Curseur réglable en hauteur

Croma® Select S 180 2jet
 Showerpipes
 avec douche de tête pivotante Croma Select S 180 2jet (Rain/IntenseRain : 16 l/min),
 douchette à main Croma Select S Multi (13 l/min)
 et mitigeur mécanique, bras de douche de 400 mm
 # 27255, -400
 Curseur réglable en hauteur

Croma® Select S Multi
 Semipipes
 avec douchette à main Croma Select S Multi (16 l/min)
 et thermostatique EcoStat Comfort
 # 27247, -400
 # 27249, -400 (9 l/min) EcoSmart

Croma® Select S 180 2jet
 Showerpipes
 # 27351, -400 avec thermostatique EcoStat Comfort
 (non représ.)
 Curseur réglable en hauteur

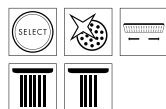

- Barre pouvant servir de poignée de maintien pour une douche en toute sécurité
- Fixation solide, idéale pour les hôtels

Croma® 220**Douche**

Croma® 220 Air 1jet
 Showerpipe
 avec douche de tête pivotante Croma 220 Air 1jet
 (19 l/min), douchette à main Croma 100 Vario
 (15 l/min) et thermostatique EcoStat Comfort,
 bras de douche de 400 mm
 # 27185, -000
 # 27188, -000 EcoSmart
 Curseur réglable en hauteur



Croma® 220 Air 1jet
 Showerpipe
 avec douche de tête pivotante Croma 220 Air 1jet
 (19 l/min), douchette à main Croma 100 Vario
 (15 l/min) et mitigeur mécanique,
 bras de douche de 400 mm
 # 27222, -000
 Curseur réglable en hauteur



Croma® 220 Air 1jet
 Showerpipe Reno
 avec douche de tête pivotante Croma 220 Air 1jet
 (16 l/min), douchette à main Croma 100 Vario
 (15 l/min), sans mitigeur, bras de douche de 400 mm
 # 27224, -000
 # 27158, -000 Kit de montage en angle (non représ.)
 Curseur réglable en hauteur



- Douche de tête pivotante pour le savonnage/lavage des cheveux
- Montage excentré également possible



- S'installe facilement sur des mitigeurs existants
- Douche de tête pivotante

Croma® 160**Douche****Croma® 160 1jet**

Showerpipe

avec douche de tête Croma 160 1jet (17 l/min),
douchette à main Croma 100 Vario (15 l/min)

et thermostatique Ecostat Comfort,

bras de douche de 270 mm

27135, -000

27238, -000 (9 l/min) EcoSmart

Curseur réglable en hauteur

**Croma® 160 1jet**

Showerpipe

avec douche de tête Croma 160 1jet
(17 l/min), douchette à main Croma 100 Vario

(15 l/min) et mitigeur mécanique,

bras de douche de 270 mm

27154, -000

Curseur réglable en hauteur

Crometta® 160**NEW****Douche****Crometta® 160 1jet**

Showerpipe

avec douche de tête Crometta 160 1jet, douchette
à main Crometta 100 Vario et thermostatique Ecostat

Universal

27264, -400

27265, -400 (9 l/min) EcoSmart

Curseur réglable en hauteur

Crometta® 160 1jet

Showerpipe

avec douche de tête Crometta 160 1jet, douchette
à main Crometta 100 Vario et mitigeur mécanique

27266, -400 (non représ.)

Curseur réglable en hauteur

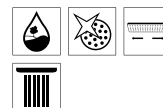
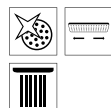
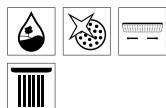

Raindance® Select E/Raindance® Select S/Croma®

Baignoire



Raindance® Select E 360 1jet
 Showerpipe
 avec douche de tête Raindance E 360 1jet
 (17 l/min), douchette à main Raindance Select E 120
 3jet (16 l/min) et thermostatique Ecostat Select
 (20 l/min), bras de douche de 380 mm
 # 27113, -000, -400



Raindance® Select S 240 1jet
 Showerpipe
 avec douche de tête pivotante Raindance S 240 1jet
 (17 l/min), douchette à main Raindance Select S 120
 3jet (16 l/min) et thermostatique Ecostat Comfort
 (20 l/min), bras de douche de 460 mm
 # 27117, -000
 Curseur réglable en hauteur



Croma® 220 Air 1jet
 Showerpipe
 avec douche de tête pivotante Croma 220 Air 1jet
 (17 l/min), douchette à main Croma 100 Vario
 (15 l/min), thermostatique Ecostat Comfort
 (20 l/min), bras de douche de 400 mm
 # 27223, -000
 Curseur réglable en hauteur



- Douche et douchette au format XXL
- Solution idéale pour la rénovation



- Utilisation optimale avec des raccords latéraux ou décalés
- Douche de tête pivotante



- Douche de tête pivotante pour le savonnage/lavage des cheveux
- Montage excentré également possible

Duschpaneel® Hansgrohe

Conçu pour apporter entière satisfaction aux clients

En combinant une douche de tête, une douchette à main et des douches latérales avec différents types de jet le système Duschpaneel de Hansgrohe garantit le plaisir de l'eau et un

bien-être intégral. La facilité de montage complète à merveille le plaisir ressenti : il suffit d'utiliser vos branchements existants pour l'équipement de votre installation. Un encas-

trement dans le mur est inutile. Vous savourez ainsi le plaisir de douche en un tour de main dans votre salle de bains.



Raindance® Lift Duschpaneel®
avec douche de tête Raindance Rainfall
180 Air 2jet (RainAir : 14 l/min,
RainFlow : 17 l/min, douchette micro
PuraVida 120 1jet (16 l/min)
et thermostatique
Réglable en hauteur, 200 mm
27008, -000, -400
27003, -400 (9 l/min) EcoSmart



Lift 2 Duschpaneel®
avec douche de tête Raindance S 180
Air 1jet (22 l/min), douchette micro
PuraVida, 6 douches latérales
et thermostatique
Réglable en hauteur, 200 mm
26871, -000

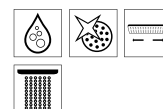

Avantages et bénéfices

- Combinaison d'une douche de tête, d'une douchette à main et, parfois, de douches latérales en un seul système
- Plaisir de l'eau de tous les côtés
- Jusqu'à 6 douches latérales
- Différents types de jet pour un plaisir de la douche individuel



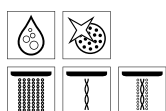

Raindance® S Duschpaneel®
avec douchette à main Raindance S 150
Air 3jet (17 l/min), 6 douches latérales
et thermostatique, apparent
27005, -000



- Montage aisé sans encastrement
- Curseur réglable en hauteur et donc adaptable à toutes les morphologies
- Installation facile sur les raccords existants

Thermostatiques apparents Hansgrohe

Vue d'ensemble des thermostatiques apparents

	Ecostat® Universal		Ecostat® 1001 SL		Ecostat® Comfort	
						
Nom de produit	Ecostat® Universal		Ecostat® 1001 SL		Ecostat® Comfort	
Domaine d'application	Baignoire	Douche	Baignoire	Douche	Baignoire	Douche
N° d'article	# 13123, -000	# 13122, -000	# 13241, -000	# 13261, -000	# 13114, -000	# 13116, -000
Fermeture de sécurité à 40 °C	■	■	■	■	■	■
Limitation de température réglable	■	■	■	■	■	■
Touche Ecostop	-	■	-	■	-	■
Débit raccord douchette à main à 3 bar	30 l/min	30 l/min	30 l/min	30 l/min	30 l/min	30 l/min
Débit bec déverseur baignoire à 3 bar	20 l/min		20 l/min		20 l/min	
Sélection du type de jet par bouton Select	-	-	-	-	-	-
Sélection du type de jet par rotation	■	■	■	■	■	■
Conduite d'eau isolée	-	-	-	-	-	-
Tablette en verre sécurit	-	-	-	-	-	-
Raccord encastré pour 1 fonction	-	-	-	-	-	-
Technologies	Select	-	-	-	-	-
	AirPower	■	-	■	-	■
	QuickClean	■	-	■	-	■

■ Disponible. - Non disponible.

Ecostat® Select

ShowerTablet® Select 300

ShowerTablet® Select 700



Ecostat® Select		ShowerTablet® Select 300		ShowerTablet® Select 700	
Baignoire	Douche	Baignoire	Douche	Baignoire	Universal
# 13141, -000	# 13161, -000	# 13151, -000, -400	# 13171, -000, -400	# 13183, -000, -400	# 13184, -000, -400
▪	▪	▪	▪	▪	▪
▪	▪	▪	▪	▪	▪
-	▪	-	▪	-	▪
30 l/min	30 l/min	30 l/min	30 l/min	30 l/min	30 l/min
20 l/min		20 l/min		20 l/min	
-	-	▪	▪	▪	▪
▪	▪	-	-	-	-
▪	▪	▪	▪	▪	▪
▪	▪	▪	▪	▪	▪
-	-	-	-	-	▪
-	-	▪	▪	▪	▪
▪	-	▪	-	▪	-
▪	-	▪	-	▪	-

ShowerTablet® Select



Le thermostatique qui redéfinit le confort d'utilisation

Grâce à la technologie Select intuitive et aux nombreux avantages du ShowerTablet Select 300, tout fonctionne presque comme par magie : que ce soit l'activation et la désactivation de la douchette à main pour la version douche ou la sélection de la douchette, du bec

déverseur ou des deux à la fois pour la version baignoire. Une simple pression de bouton suffit pour sélectionner la fonction. Tous les éléments Select peuvent être facilement actionnés par l'avant. Les gros caractères et le marquage couleur facilitent la commande. Lorsqu'il est

activé, le bouton de commande dépasse, ce qui permet d'identifier d'un seul coup d'œil la fonction active. La grande tablette de haute qualité en verre résiste aux nettoyants de salle de bains usuels et est donc particulièrement durable.

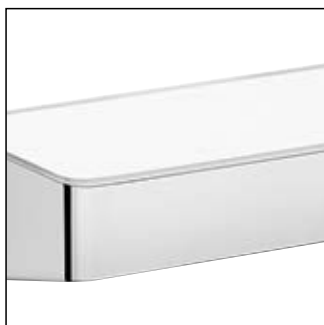
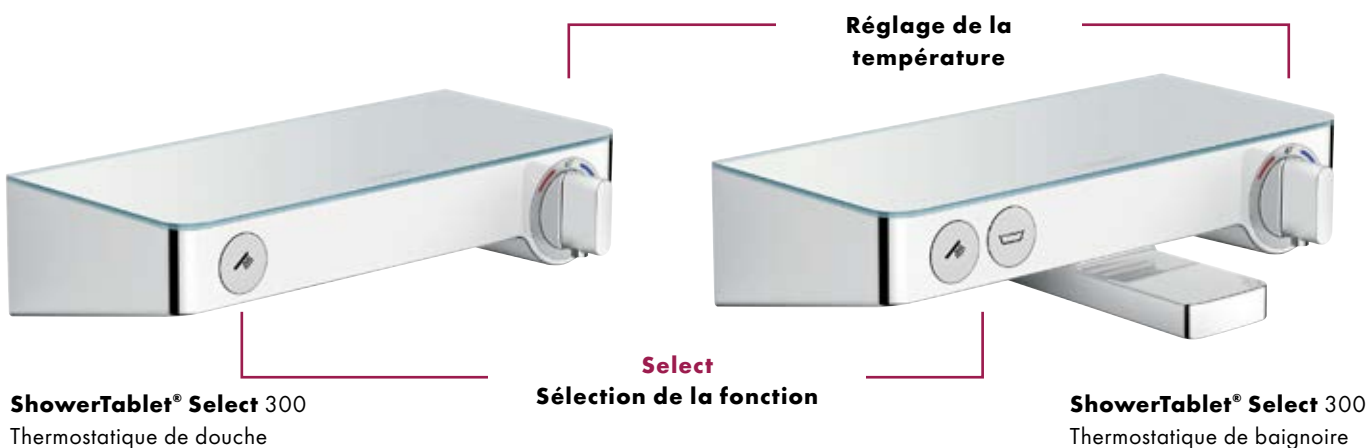

Tablette blanche



Tablette chromée métallisée



Disponible également en tant que **ShowerTablet® Select 700** de 700 mm de large et possibilité de sélectionner 2 fonctions. Une installation encastrée élégante avec une douche de tête à un jet est ainsi possible avec cette version.

Avantages et bénéfices

- Sélection de la fonction d'une simple pression de bouton
- Fonction active immédiatement identifiable par le bouton de commande saillant
- Tous les éléments Select facilement accessibles par l'avant
- Sélection possible de plusieurs fonctions en même temps



Commande intuitive : le bouton Select et le régulateur de température permettent une commande simple et intuitive par l'avant.



Confort de commande : maniable, la bague permet de régler précisément la température souhaitée.



Identifiable : lorsqu'il est activé, le bouton de commande dépasse, ce qui permet d'identifier d'un seul coup d'œil la fonction active.



Clarté : les symboles compréhensibles et résistants à l'usure facilitent la commande.



Sécurité : le corps isolé à bords arrondis protège de la chaleur et du risque de se blesser.



Design attrayant : avec son design unique, le ShowerTablet Select 300 attire tous les regards dans la salle de bains.



Détail pratique : la surface plane en verre offre beaucoup de place pour les ustensiles de douche.



Nettoyage facile : entretien simplifié de la surface lisse du boîtier antiallure.

- Symboles compréhensibles et résistants à l'usure facilitant l'utilisation
- La tablette en verre sécurisé offre de la place aux effets de douche
- **Nettoyage simple** grâce à la surface en verre lisse et résistante aux nettoyants chimiques
- S'intègre harmonieusement dans tous les espaces de douche

Ecostat® Select



Design et plaisir intense

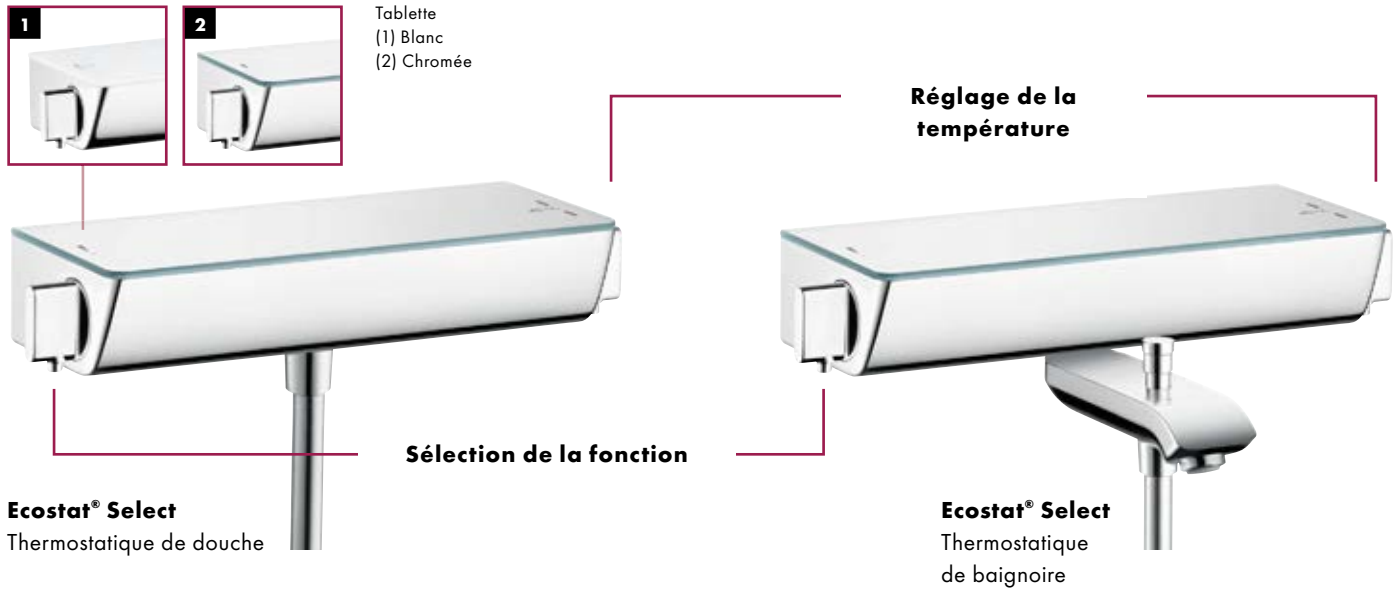

Sécurité : le système de blocage de la température protège du risque de brûlure. En outre, le corps élégant est très bien isolé et les bords arrondis réduisent le risque de se cogner.



Détail pratique : la surface plane en verre sécurit offre de la place aux ustensiles de douche.



Économie : la technologie EcoSmart intégrée permet de limiter le débit d'eau à 10 l/min.



Simplicité de commande : cette commande des plus intuitives maintient le débit et la température de l'eau à un niveau constant.



Avantages et bénéfices

- Attraction visuelle
- Boîtier découplé thermiquement protégeant des brûlures
- Sécurité et facilité d'utilisation pour tous les âges
- Tablette mariant l'utile à l'agréable
- Des économies d'eau en toute simplicité
- **Nettoyage facile**

Baignoire

NEW



ShowerTablet® Select 700
Thermostatique de baignoire
13183, -000, -400



ShowerTablet® Select 300
Thermostatique de baignoire
13151, -000, -400



Ecostat® Select
Thermostatique de baignoire
13141, -000, -400



Douche

NEW



ShowerTablet® Select 700
Thermostatique de douche
13184, -000, -400



ShowerTablet® Select 300
Thermostatique de douche
13171, -000, -400



Ecostat® Select
Thermostatique de douche
13161, -000, -400

Désinfection thermique possible
13162, -000
(non représ.)

Combinaisons de douches



**Raindance® Select E 120/
ShowerTablet® Select 300 Combi set**
Set de douche avec thermostatique
ShowerTablet Select
27027, -000, -400 0,90 m
27026, -000, -400 0,65 m (non représ.)

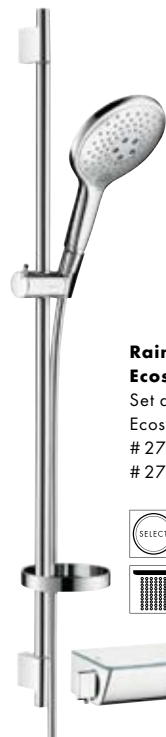
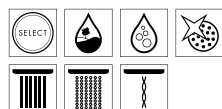

**Raindance® Select S 150/
Ecostat® Select S Combi set**
Set de douche avec thermostatique
Ecostat Select
27037, -000, -400 0,90 m
27036, -000, -400 0,65 m (non représ.)

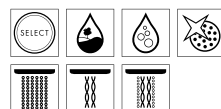

**Raindance® Select E 120/
Ecostat® Select Combi set**
Set de douche avec thermostatique
Ecostat Select
27039, -000, -400 0,90 m
27038, -000, -400 0,65 m (non représ.)

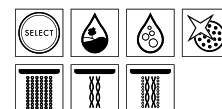

Thermostatiques Ecostat®

Un contrôle parfait qui offrent encore plus de plaisir sous la douche

Hansgrohe propose une multitude de thermostatiques apparents qui permettent non seulement de mettre en valeur la salle de bains de manière esthétique et technique, mais aussi d'améliorer le confort sous la douche. Le débit, la pression et la température de l'eau peuvent ainsi être commandés en tout confort. Pourtant, l'avantage décisif d'un mitigeur thermostatique apparent est tout autre et réside dans le fait qu'il peut être monté facilement et rapidement sur des branchements existants.

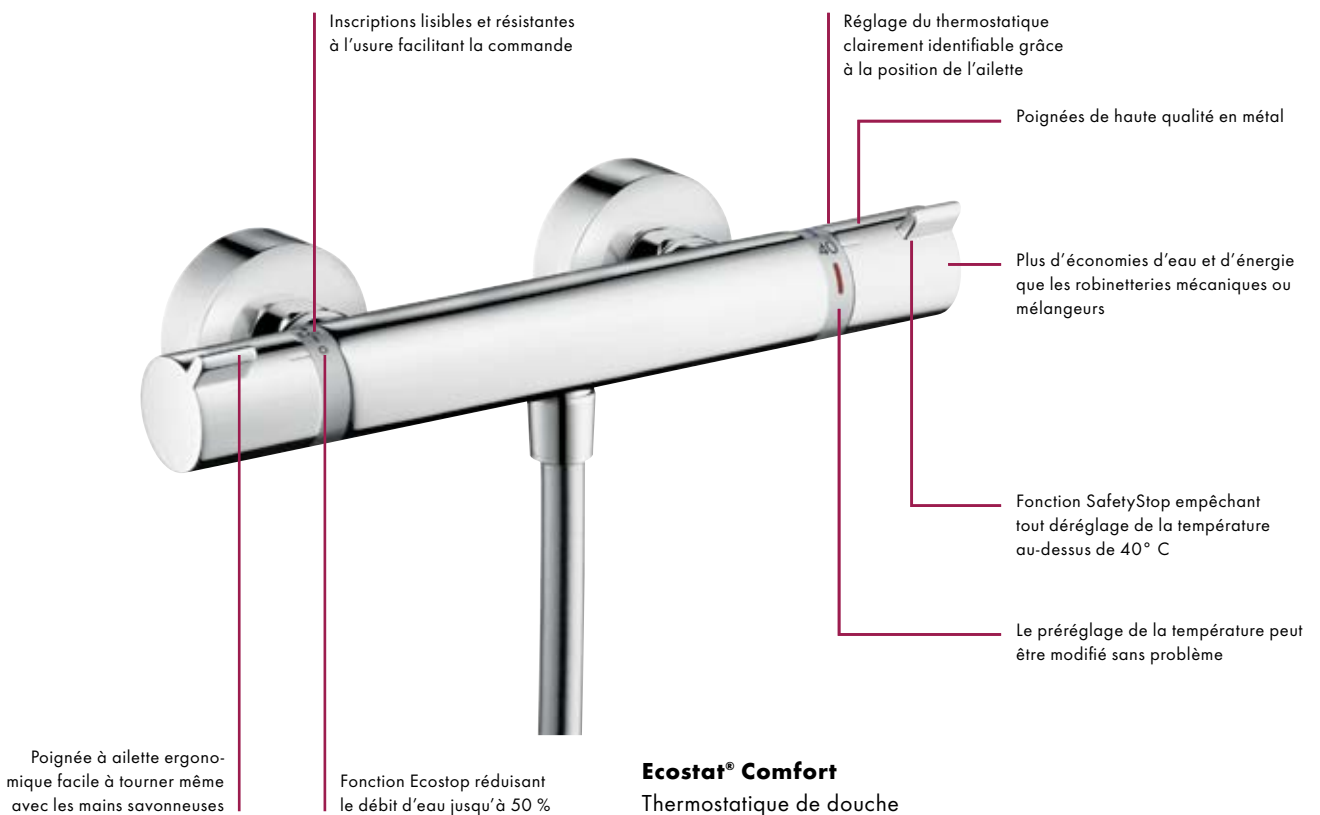

Avantages et bénéfices

- Mise en valeur esthétique et technique de la salle de bains
- Plus d'économies d'eau et d'énergie par rapport aux mitigeurs mécaniques
- Température pré-réglable pour plus de confort
- Protection contre les brûlures grâce à la température constante même en cas de variations de pression/température dans les conduites d'eau

Baignoire



Ecostat® Comfort
Thermostatique de baignoire
13114, -000



Ecostat® 1001 SL
Thermostatique de baignoire
13241, -000



Ecostat® Universal
Thermostatique de baignoire
13123, -000



Ecostat® Comfort Care
Thermostatique de baignoire
13115, -000



Douche



Ecostat® Comfort
Thermostatique de douche
13116, -000



Ecostat® 1001 SL
Thermostatique de douche
13261, -000



Ecostat® Universal
Thermostatique de douche
13122, -000



Ecostat® Comfort Care
Thermostatique de douche
13117, -000



Combinaisons de douches



NEW

Croma® Select E Vario Combi set
avec thermostatique Ecostat Comfort
27082, -400 0,90 m
27081, -400 0,65 m (non représ.)

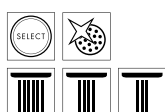

NEW

Croma® Select S Vario Combi set
avec thermostatique Ecostat Comfort
27014, -400 0,90 m
27013, -400 0,65 m (non représ.)



Croma® 100 Vario Combi set
avec thermostatique Ecostat Comfort
27035, -000 0,90 m
27033, -000 0,90 m (9 l/min) EcoSmart
27034, -000 0,65 m (non représ.)
27032, -000 0,65 m (9 l/min) EcoSmart (non représ.)

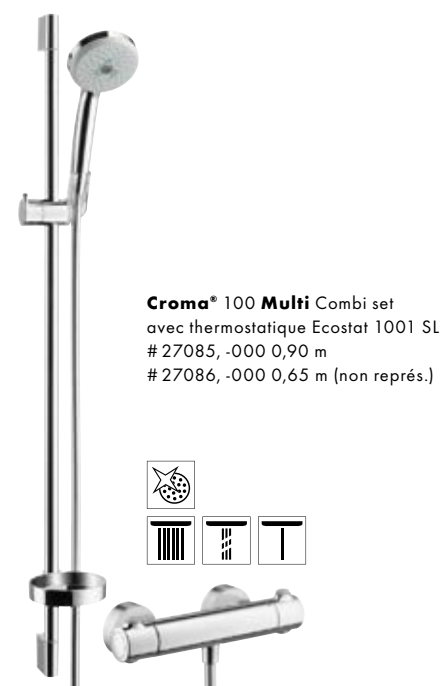
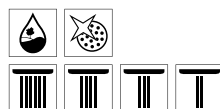

Croma® 100 Multi Combi set
avec thermostatique Ecostat 1001 SL
27085, -000 0,90 m
27086, -000 0,65 m (non représ.)

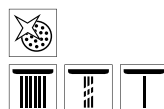

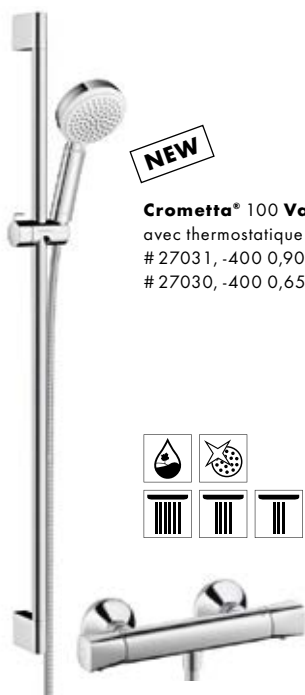

NEW

Crometta® 100 Vario Combi set
avec thermostatique Ecostat Universal
27031, -400 0,90 m
27030, -400 0,65 m (non représ.)

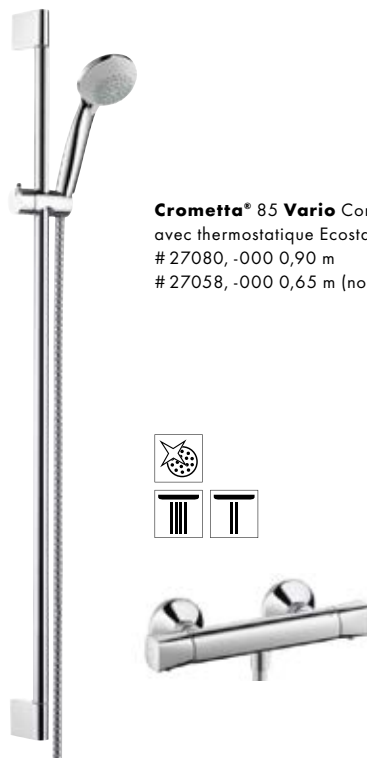

Crometta® 85 Vario Combi set
avec thermostatique Ecostat Universal
27080, -000 0,90 m
27058, -000 0,65 m (non représ.)

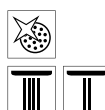

Avantages et bénéfices

- Deux produits en un
- Harmonie parfaite entre la forme et la fonction
- Economique : plus rentable qu'acheté séparément
- Commande simplifiée
- Stockage aisé



Mitigeur thermostatique
version apparente
15346, -000



- Raccord simple sur les robinetteries existantes, par exemple sous l'évier
- Assure une température et un débit constants même en cas de baisse de la pression d'eau froide
- Sécurité par exemple pour les crèches, hôpitaux ou hôtels
- Désinfection thermique possible

Sets de finition encastrés Hansgrohe

NEW

À chaque salle de bains sa solution

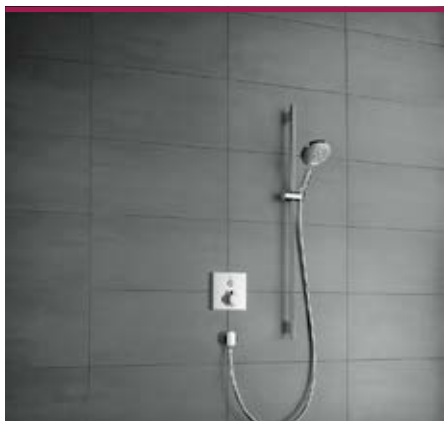

1 fonction



Thermostatique ShowerSelect®



ShowerSelect®
Thermostatique
15762, -000

Mitigeur ShowerSelect®



ShowerSelect®
Mitigeur
15767, -000

Thermostatique Ecostat®



Ecostat® E
Thermostatique
15707, -000

Thermostatique ShowerSelect®



ShowerSelect® S
Thermostatique
15744, -000

Mitigeur ShowerSelect®



ShowerSelect® S
Mitigeur
15747, -000

Thermostatique Ecostat®



Ecostat® S
Thermostatique
15757, -000

Avec la gamme complète de solutions encastrées Hansgrohe, pour une à quatre fonctions, vous saurez satisfaire toutes les exigences et tous les budgets de vos clients. Il est même possible de choisir le mode de commande, par

rotation ou pression de bouton, des douches et douchettes et des types de jets. De plus, vos clients ont le libre choix en matière d'aménagement : ShowerSelect est en effet désormais disponible sous forme de mitigeur et dans une

forme plus ronde. Les thermostatiques Ecostat sont disponibles au design cylindrique ou carré aux bords arrondis. Les possibilités d'installation, pour une intégration harmonieuse dans la salle de bains, sont nombreuses.

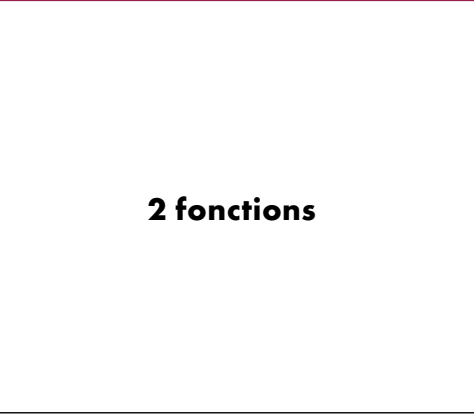

Thermostatique ShowerSelect®



ShowerSelect®
Thermostatique
15763, -000



ShowerSelect®
Thermostatique avec
Fixfit et Porter
15765, -000

Mitigeur ShowerSelect®



ShowerSelect®
Mitigeur
15768, -000

Thermostatique Ecostat®



Ecostat® E
Thermostatique
15708, -000

Thermostatique ShowerSelect®



ShowerSelect® S
Thermostatique
15743, -000

Mitigeur ShowerSelect®



ShowerSelect® S
Mitigeur
15748, -000

Thermostatique Ecostat®



Ecostat® S
Thermostatique
15758, -000



3 fonctions



ShowerSelect®



ShowerSelect®
Robinet
15764, -000



ShowerSelect®
Thermostatique haut débit
15760, -000

Thermostatique Ecostat®



iControl® E
Robinet
15777, -000



Ecostat® E
Thermostatique haut débit
15706, -000
Thermostatique
15705, -000 (non représ.)

Thermostatique Ecostat®



Trio®/Quattro® E
Robinet d'arrêt/inverseur
15937, -000



Ecostat® E
Thermostatique haut débit
15706, -000
Thermostatique
15705, -000 (non représ.)



Robinet d'arrêt E
15978, -000

ShowerSelect®



ShowerSelect® S
Robinet
15745, -000



ShowerSelect® S
Thermostatique haut débit
15741, -000

Thermostatique Ecostat®



iControl® S
Robinet
15955, -000



Ecostat® S
Thermostatique haut débit
15756, -000
Thermostatique
15755, -000 (non représ.)

Thermostatique Ecostat®



Trio®/Quattro® S
Robinet d'arrêt/inverseur
15932, -000



Ecostat® S
Thermostatique haut débit
15756, -000
Thermostatique
15755, -000 (non représ.)



Robinet d'arrêt S
15972, -000



4 fonctions



ShowerSelect®



ShowerSelect®
Robinet
15764, -000



ShowerSelect®
Thermostatique haut débit
15761, -000

Thermostatique Ecostat®



iControl® E
Robinet
15777, -000



Ecostat® E
Thermostatique haut débit
15706, -000



Robinet d'arrêt E
15978, -000

Thermostatique Ecostat®



Trio®/Quattro® E
Robinet d'arrêt/inverseur
15937, -000



Robinet d'arrêt E
15978, -000



Ecostat® E
Thermostatique haut débit
15706, -000



Robinet d'arrêt E
15978, -000

ShowerSelect®



ShowerSelect® S
Robinet
15745, -000



ShowerSelect® S
Thermostatique haut débit
15742, -000

Thermostatique Ecostat®



iControl® S
Robinet
15955, -000



Ecostat® S
Thermostatique haut débit
15756, -000



Robinet d'arrêt S
15972, -000

Thermostatique Ecostat®



Trio®/Quattro® S
Robinet d'arrêt/inverseur
15932, -000



Robinet d'arrêt S
15972, -000



Ecostat® S
Thermostatique haut débit
15756, -000



Robinet d'arrêt S
15972, -000

ShowerSelect® Thermostatique avec Fixfit® et Porter

NEW

Commander le plaisir, en toute simplicité

Des symboles de grande taille permettent une utilisation simple

La star dans toutes les salles de bains, avec ses boutons Select en finition mate élégante, associés à une surface de première qualité



La douchette à main et le flexible peuvent être choisis librement en fonction de la salle de bains et des besoins

Coude de raccordement Fixfit intégré et support de douche Porter pour plus de confort

La poignée tige de forme cylindrique et élancée assure une utilisation ergonomique

Rosaces métalliques chromées

ShowerSelect®

Thermostatique avec Fixfit et Porter

Taille de la rosace 155 mm x 188 mm



Avantages et bénéfices

- Installation unique : coude de raccordement Fixfit intégré et support de douche Porter pour plus de confort
- La solution idéale pour la douche : pas de perçage séparé pour le raccord du tuyau et le support de douche. Installation basée sur l'iBox universel
- Rosace métallique, raccord de tuyau pour tous les flexibles G ½
- Utilisation simple grâce aux touches en finition mate contrastant avec les rosaces chromées et aux indications de température bien lisibles
- Limitation de température réglable manuellement
- Sélection simultanée des deux fonctions

ShowerSelect® Sets de finition encastrés



Performance et simplicité

ShowerSelect®

Thermostatique pour 2 fonctions
Taille de la rosace 155 mm x 155 mm

NEW

ShowerSelect® S

Mitigeur pour 2 fonctions
Diamètre de rosace 150 mm

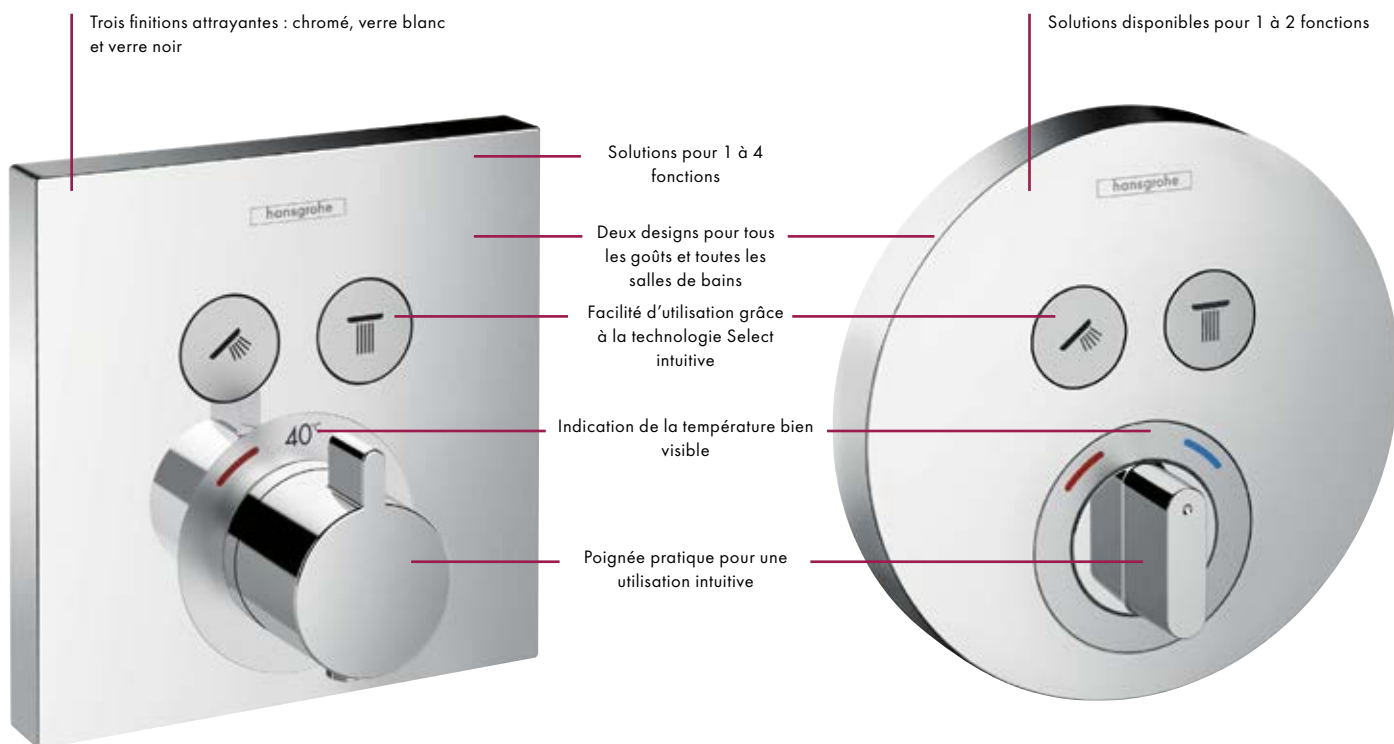

- Température constante de l'eau même en cas de variation de pression
- Limitation de la température à 40 °C. Des températures plus élevées peuvent être réglées par pression du bouton sous la poignée
- Désinfection thermique possible
- Rosace en plastique avec poignée en métal

- Pour conduites avec pression d'eau stable
- Produit unique : technologie de mitigeur avec nouvelle poignée, permettant ainsi d'identifier clairement chaque gamme de robinetteries, de douches et de douchettes
- Réglage facile de la température
- Profondeur de la poignée métallique indépendante de la profondeur de montage de l'iBox universal
- Cartouche robuste en cas de qualité d'eau variable



Avantages et bénéfices

- Deux technologies différentes : thermostatique ou mitigeur
- Inscriptions de la température et des touches résistantes à l'usure
- Combinaisons pour toutes les situations de douche : touches logiques fournies pour la sélection des fonctions
- Installation basée sur l'iBox universal
- Pression de service recommandée des robinets Select de 0,1 à 0,5 MPa, max. 1 MPa

De nombreux avantages pour un grand bénéfice



Commande intuitive : faciles d'utilisation, les boutons Select garantissent une commande simple et intuitive, même pour les personnes à mobilité réduite.



Des symboles clairs : des symboles faciles à comprendre et résistants à l'usure simplifient la commande.



Identifiable : le bouton saillant permet d'identifier immédiatement les fonctions actives. Lorsque l'extension fournie est installée, la commande est possible même avec une liberté de mouvement réduite.



Confort de commande : facile d'utilisation, la poignée permet de régler précisément la température souhaitée.



Nettoyage facile : grâce aux boutons affleurants, la surface est plane et facile à entretenir.



Design attrayant : la forme rectangulaire s'insère idéalement dans une salle de bains carrelée et s'adapte à de nombreuses salles de bains modernes.



Économie : le bouton facile à utiliser incite à couper l'eau plus souvent, ce qui contribue à économiser l'eau.



Simplicité de commande : il est possible d'activer simultanément toutes les fonctions pour encore plus de plaisir sous la douche.



Avantages et bénéfices

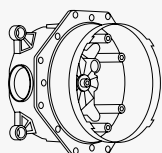

- Deux technologies différentes : thermostatique ou mitigeur
- Disponible en forme ronde ou carrée - pour tous les goûts, styles et types de douches et douchettes
- Trois finitions attrayantes : chromé, verre blanc et verre noir ouvrant de nombreuses possibilités d'aménagement et permettant ainsi de viser de nouveaux consommateurs
- Grands symboles pour une manipulation plus simple

Surfaces attrayantes pour toutes les ambiances et tous les goûts



Chromé : classique et intemporel, pour toutes les salles de bains.



Verre blanc : stylé et raffiné, se combine idéalement avec les douches et douchettes en finition blanc/chromé et notamment avec les douches de tête Rainmaker Select et les mitigeurs de lavabo PuraVida.



Verre noir : moderne et élégant, il attire tous les regards et s'harmonise parfaitement avec les produits en chromé et de nombreux éléments d'aménagement.

- Commande intuitive et confortable d'une simple pression de bouton
- Désactivation simple et rapide des différentes fonctions pour des économies d'eau
- Rénovation rapide et économique grâce au remplacement aisé des sets de finition existants
- Activation simultanée de plusieurs fonctions pour un confort accru



ShowersSelect avec 2 fonctions a remporté le « Design Plus Award » et « iF Award 2014 », également récompensé par le Zentralverband Sanitär, Heizung, Klima (ZVSHK, association allemande des installateurs en sanitaire, chauffage et climatisation).

Thermostatiques



ShowerSelect®
Thermostatique pour 1 fonction
15762, -000
Taille de la rosace 155 mm x 155 mm



ShowerSelect®
Thermostatique pour 2 fonctions
15763, -000
Taille de la rosace 155 mm x 155 mm



ShowerSelect®
Thermostatique pour 2 fonctions avec
coude de raccordement et support de
douche (La douchette à main et le
flexible peuvent être choisis librement)
15765, -000
Taille de la rosace 155 mm x 188 mm



ShowerSelect®
Robinet pour 3 fonctions
15764, -000
Taille de la rosace 155 mm x 155 mm



ShowerSelect®
Thermostatique Haut débit
15760, -000
Taille de la rosace 155 mm x 155 mm



ShowerSelect®
Thermostatique Haut débit
pour 1 fonction (bas) et 1 fonction
additionnelle (haut)
15761, -000
Taille de la rosace 155 mm x 155 mm



NEW

ShowerSelect®
Mitigeur pour 1 fonction
15767, -000
Taille de la rosace 155 mm x 155 mm



NEW

ShowerSelect®
Mitigeur pour 2 fonctions
15768, -000
Taille de la rosace 155 mm x 155 mm



Thermostatiques – Surface en verre

NEW



- Surface en verre élégante captant tous les regards
- Touches affleurantes en verre se fondant avec fluidité dans le set de finition
- Inscription des touches durable et résistante à l'usure
- Combinaison de touches (pictos) les plus courantes fournies solutions spéciales disponibles sur demande
- Interaction parfaite de la surface en verre avec les parois de douche, les miroirs, les fenêtres et les douches de tête Rainmaker Select, permettant ainsi une intégration harmonieuse dans la salle de bains
- Technologie Select pour une commande par simple pression de bouton
- Installation simple basée sur l'iBox universal



ShowerSelect®
Thermostatique pour 1 fonction
Surface en verre
15762, -400, -600
Taille de la rosace 155 mm x 155 mm



ShowerSelect®
Thermostatique pour 2 fonctions
Surface en verre
15738, -400, -600
Taille de la rosace 155 mm x 155 mm





NEW

ShowerSelect® S
Thermostatique pour 1 fonction
15744, -000
Diamètre de rosace 150 mm



NEW

ShowerSelect® S
Thermostatique pour 2 fonctions
15743, -000
Diamètre de rosace 150 mm



NEW

ShowerSelect® S
Robinet pour 3 fonctions
15745, -000
Diamètre de rosace 150 mm

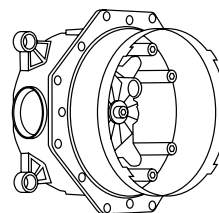

iBox® universal
Corps d'encastrement iBox universal
01800180
Rallonge 25 mm en cas d'encastrement trop profond :
13595000
Rosace 22 mm en cas d'encastrement trop faible :
13593000 pour ShowerSelect d'un diamètre de 155 mm x 155 mm
13597000 pour ShowerSelect d'un diamètre de 150 mm



NEW

ShowerSelect® S
Thermostatique Haut débit
15741, -000
Diamètre de rosace 150 mm



NEW

ShowerSelect® S
Thermostatique Haut débit pour 1 fonction (bas) et 1 fonction additionnelle (haut)
15742, -000
Diamètre de rosace 150 mm



NEW

ShowerSelect® S
Mitigeur pour 1 fonction
15747, -000
Diamètre de rosace 150 mm



NEW

ShowerSelect® S
Mitigeur pour 2 fonctions
15748, -000
Diamètre de rosace 150 mm



ShowerSelect®
Thermostatique Haut débit
Surface en verre
15734, -400, -600
Taille de la rosace 155 mm x 155 mm



ShowerSelect®
Thermostatique Haut débit pour 1 fonction (bas) et 1 fonction additionnelle (haut)
Surface en verre
15735, -400, -600
Taille de la rosace 155 mm x 155 mm



ShowerSelect®
Robinet pour 3 fonctions
Surface en verre
15736, -400, -600
Taille de la rosace 155 mm x 155 mm



Finition blanc/
chromé
(-400)



Finition noir/chromé
(-600)

Sets de finition encastrés Ecostat®

Technique éprouvée, nouveau design

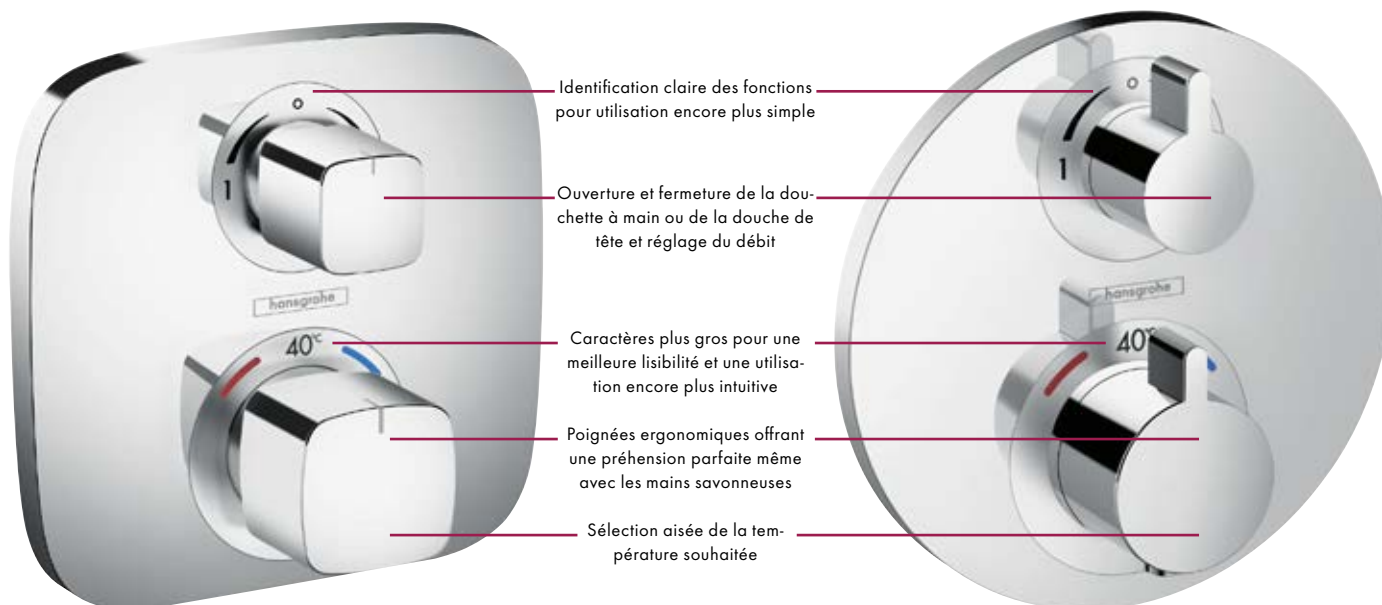

Ecostat® E : thermostatique au design carré, coins arrondis.

Ecostat® S : thermostatique au design rond.



Identifiable : identification claire des fonctions pour une utilisation encore plus simple.



Des symboles clairs : caractères plus gros pour une meilleure lisibilité et une utilisation encore plus intuitive.



Sécurité : poignées ergonomiques offrant une préhension parfaite même avec les mains savonneuses.



Avantages et bénéfices

- Régulateurs rotatifs pour sélectionner la douche à main ou la douche de tête et pour réguler le débit
- Commande précise de la température de l'eau, aucune expérience désagréable pour l'utilisateur
- Deux designs, pour toutes les salles de bains et formes de douche/douche
- Température constante de l'eau grâce à la technologie de thermostatique
- Poignées de taille optimale pour une utilisation simple et sûre



Ecostat® E
Thermostatique pour 1 fonction
15707, -000
Taille de la rosace 155 mm x 155 mm



Ecostat® E
Thermostatique pour 2 fonctions
15708, -000
Taille de la rosace 155 mm x 155 mm



Ecostat® E
Thermostatique
15705, -000
Thermostatique Haut débit
15706, -000 (non représ.)
Taille de la rosace 155 mm x 155 mm



iControl® E
Robinet pour 3 fonctions
15777, -000
Taille de la rosace 155 mm x 155 mm



Ecostat® S
Thermostatique pour 1 fonction
15757, -000
Diamètre de rosace 150 mm



Ecostat® S
Thermostatique pour 2 fonctions
15758, -000
Diamètre de rosace 150 mm



Ecostat® S
Thermostatique
15755, -000
Thermostatique Haut débit
15756, -000 (non représ.)
Diamètre de rosace 150 mm



iControl® S
Robinet pour 3 fonctions
15955, -000
Diamètre de rosace 150 mm

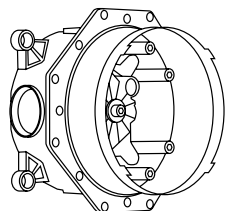

iBox® universal
Corps d'encastrement iBox universal
01800180
Rallonge 25 mm en cas d'encastrement trop profond :
13595000
Rosace 22 mm en cas d'encastrement trop faible :
13597000 pour rosaces d'un diamètre de 150 mm
15597000 pour rosaces d'un diamètre de 155 mm x 155 mm



EcoStat® S
Thermostatique pour
1 fonction
15701, -000
Diamètre de rosace
170 mm



EcoStat® S
Thermostatique pour
2 fonctions
15721, -000
Diamètre de rosace
170 mm



EcoStat® S
Thermostatique
15711, -000
Thermostatique
Haut débit
15715, -000
(non représ.)
Diamètre de rosace
170 mm



EcoStat® Classic
Thermostatique pour
2 fonctions
15753, -000
Diamètre de rosace
170 mm

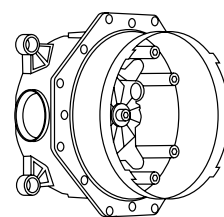

iBox® universal
Corps d'encastrement iBox universal
01800180
Rallonge 25 mm en cas d'encastrement trop profond :
13595000
Rosace 22 mm en cas d'encastrement trop faible :
13596000 pour rosaces d'un diamètre de 170 mm
13597000 pour rosaces d'un diamètre de 150 mm
97407000 pour rosaces d'un diamètre de 172 mm
15597000 pour PuraVida



PuraVida®
Thermostatique pour
1 fonction
15775, -000, -400
Taille de la rosace
155 mm x 155 mm



PuraVida®
Thermostatique pour
2 fonctions
15771, -000, -400
Taille de la rosace
155 mm x 155 mm



PuraVida®
Thermostatique Haut débit
15772, -000, -400
Taille de la rosace
155 mm x 155 mm



PuraVida® iControl®
Robinet pour 3 fonctions
15777, -000, -400
Taille de la rosace
155 mm x 155 mm



Metris®
Thermostatique pour
1 fonction
31572, -000
Diamètre de rosace
150 mm



Metris®
Thermostatique pour
2 fonctions
31573, -000
Diamètre de rosace
150 mm



Metris®
Thermostatique
31570, -000
Thermostatique
Haut débit
31571, -000
(non représ.)
Diamètre de rosace
150 mm



Metris® iControl®
Robinet pour 3 fonctions
31958, -000
Diamètre de rosace
150 mm

Robinetts



Trio®/Quattro®
Robinet d'arrêt/
inverseur
pour PuraVida
15937, -000, -400



Robinet d'arrêt
pour PuraVida
15978, -000, -400



Trio®/Quattro® E
Robinet d'arrêt/
inverseur
31634, -000



Robinet d'arrêt E
31677, -000



Trio®/Quattro® S
Robinet d'arrêt/
inverseur
15932, -000



Robinet d'arrêt S
15972, -000



Robinet d'arrêt
pour Logis
71970, -000



Robinet d'arrêt
pour Logis Classic
71976, -000

iBox® universal

L'iBox universal pour toutes les solutions encastrées

Le système iBox universal permet de dissimuler élégamment les modules techniques dans le mur, tout en offrant plus d'espace et donc un plaisir de douche accru. Ce système

se caractérise également par sa flexibilité. L'iBox universal peut être installé sans avoir à choisir un système de douche. Ce corps d'encastrement compatible avec toutes les solutions

standard et thermostatiques de Hansgrohe peut être installé à l'avance.

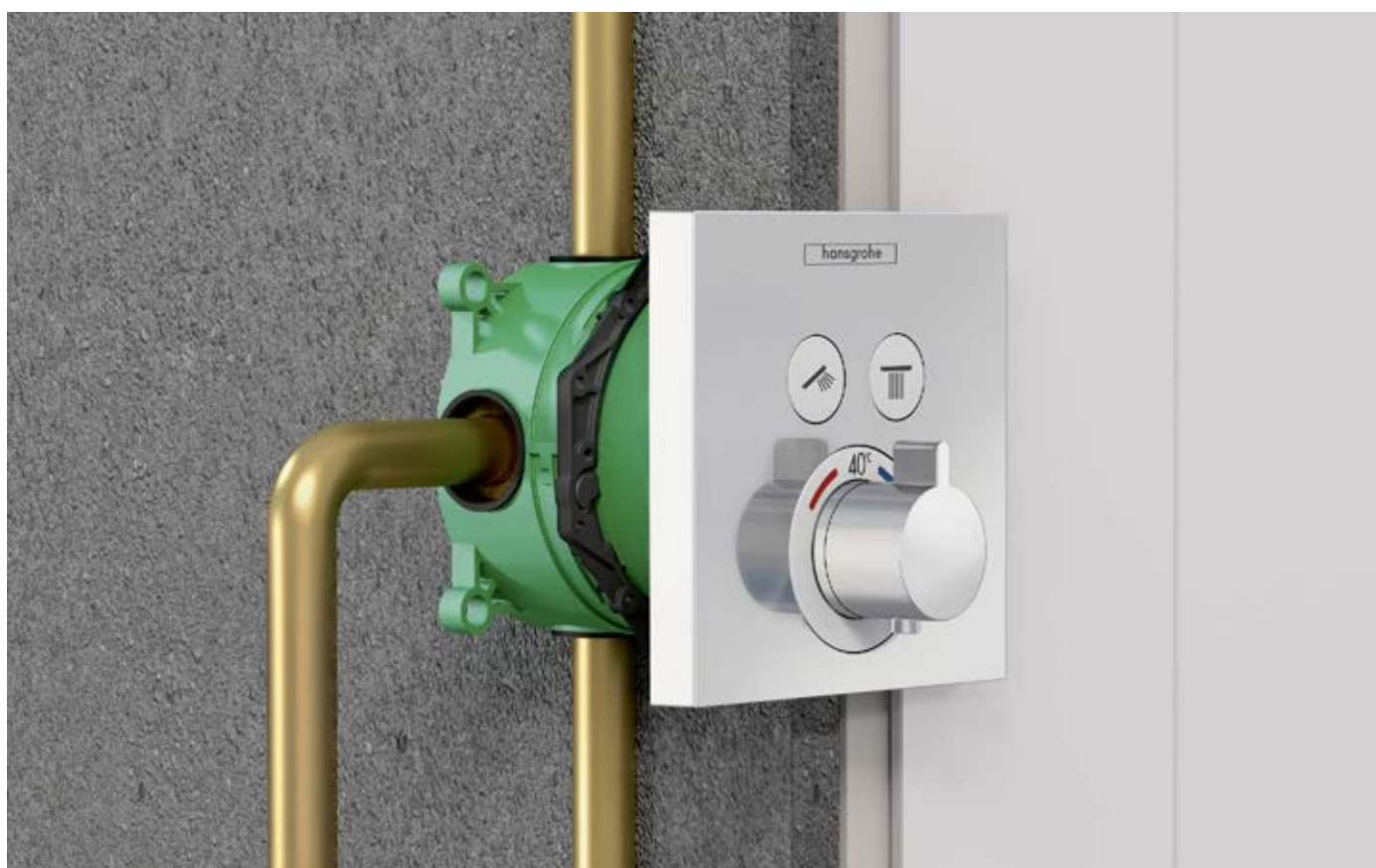

Montage encastré : le corps d'encastrement disparaît complètement dans le mur. Des sets de finition douche et bain/douche de différentes séries peuvent être montés au mur.

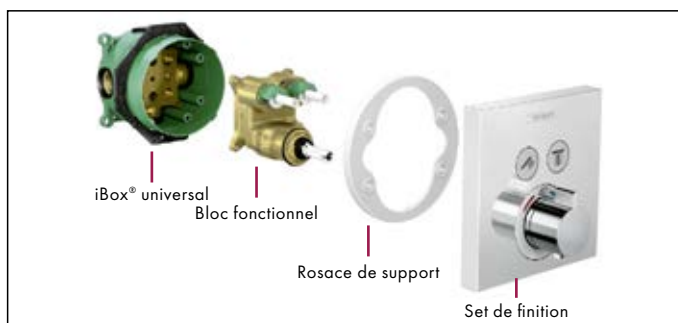

Durable : le corps d'encastrement est conservé en cas de rénovation de salle de bains. Le bloc fonctionnel et le set de finition se remplacent aisément.



iBox® universal : un pour tous

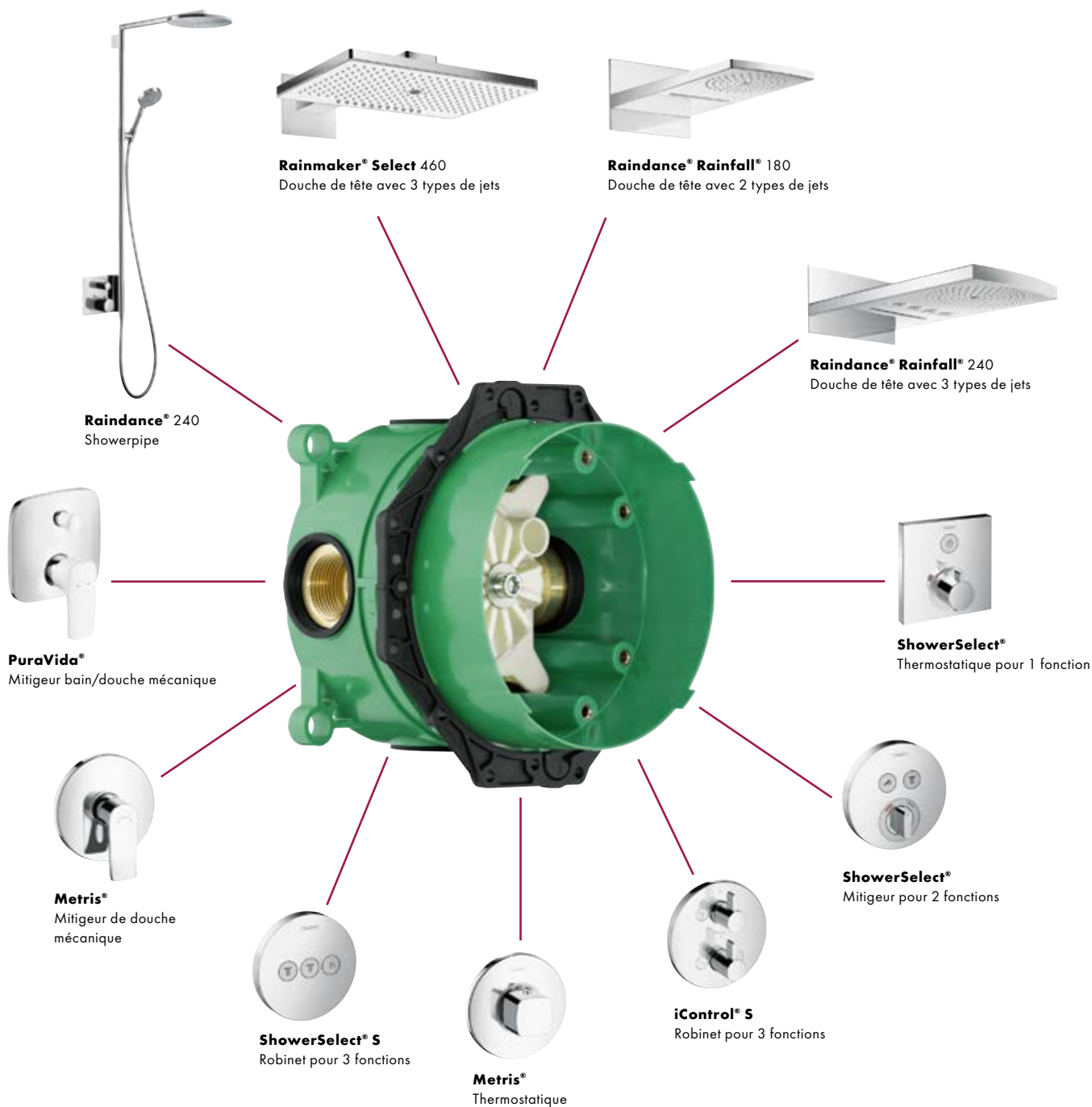

L'iBox® universal fait l'unanimité

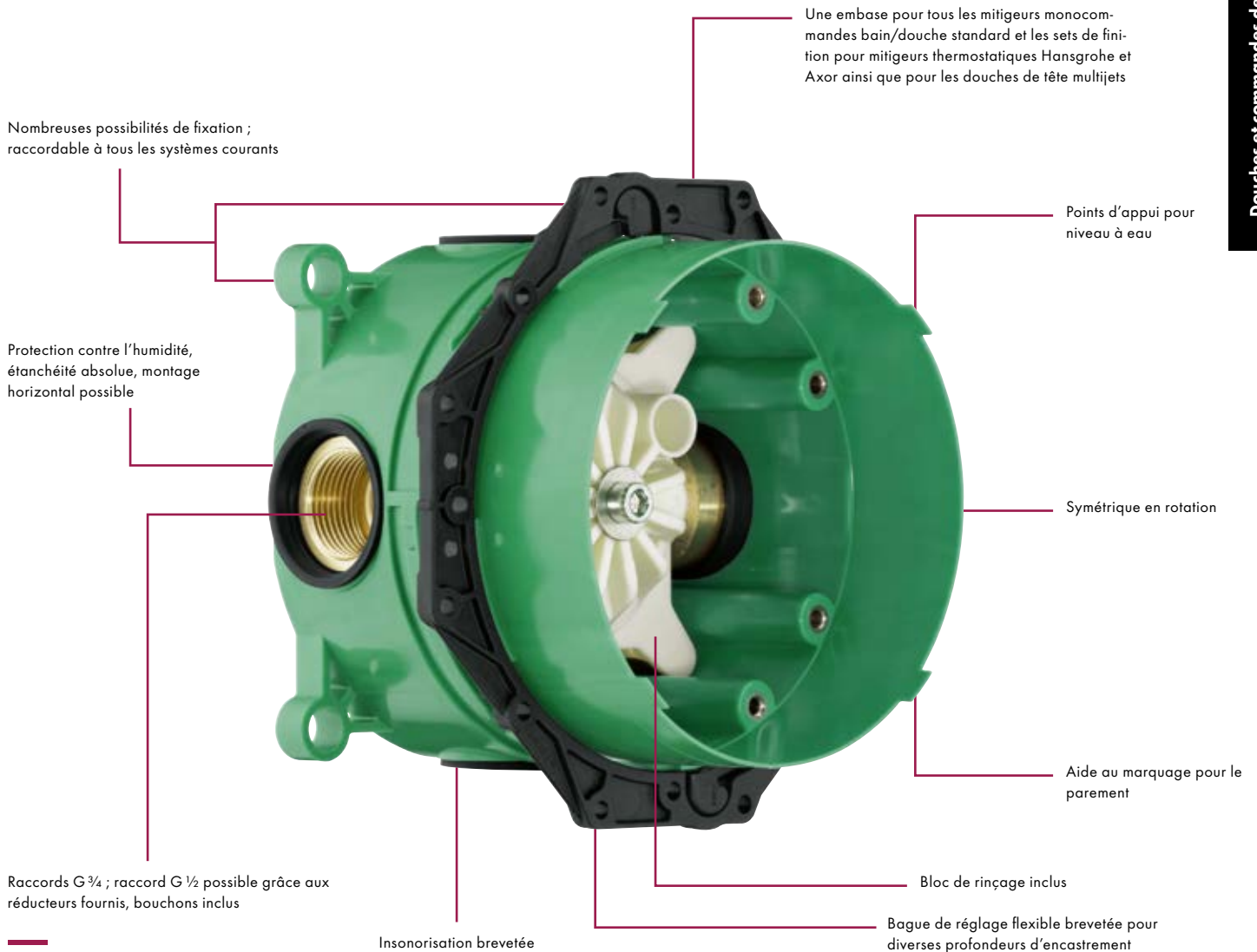

Avantages et bénéfices

- Un seul corps d'encastrement pour 16 solutions fonctionnelles
- Plus grande liberté de mouvement dans la douche
- Pour plus de 200 sets de finition Hansgrohe et Axor
- Remplacement aisé par de nouvelles robinetteries en cas de rénovation
- Plus de flexibilité dans le choix des robinetteries grâce à la préinstallation
- Solution encastrée éprouvée des millions de fois
- Dissimulation des composants techniques encombrants dans le mur rendant la salle de bains attrayante

Avantages et bénéfices spécifiques aux secteurs public et semi-public

- Grande flexibilité et nombreuses options de design
- L'iBox peut être utilisé dans les espaces privés et publics et satisfait les normes internationales courantes
- Planification de projet simplifiée car un corps d'encastrement suffit pour toutes les solutions
- Réalisation de toutes les solutions avec 4 fonctions maximum

iBox® universal : le multitalent et ses nombreux points forts

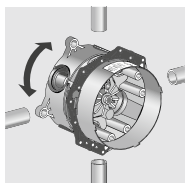

Montage symétrique en rotation

- Conception symétrique ; tous les raccords sont identiques
- L'important est de raccorder l'eau froide à droite et l'eau chaude à l'opposé
- Lorsque l'iBox universal est utilisé comme mitigeur de baignoire, la sortie inférieure est prioritaire
- S'il est utilisé comme mitigeur de douche, le raccordement peut s'effectuer via la sortie inférieure ou supérieure

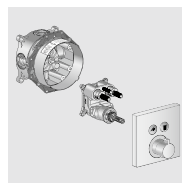

Un système sûr et économique

- Le corps d'encastrement ne comprend que le bloc de raccordement. Le précieux bloc fonctionnel est livré et monté ultérieurement avec le set de finition
- Aucun risque de vol, de salissures ou de dégâts dus au gel durant le gros œuvre et réduction des frais de stockage

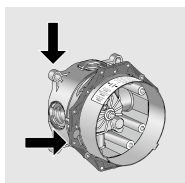

Possibilités d'installation variées

- Compatible avec tous les systèmes d'installation courants et tous les types de raccordement
- Bague de réglage flexible brevetée
- Possibilités de fixation sur 2 niveaux et raccords DN20 pour des solutions de montage universelles
- Idéal aussi pour les murs épais, les cloisons sèches ou les murs de maisons préfabriquées

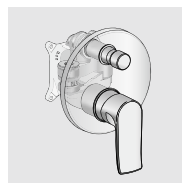

Système de sécurité intégré

- Plus besoin d'ajouter un coupe-circuit externe au niveau du mitigeur bain/douche encastré avec garniture de remplissage, vidage et trop-plein Exafill : réduction des coûts d'installation et du nombre de pièces de fonctionnement dans le mur avec un débit élevé

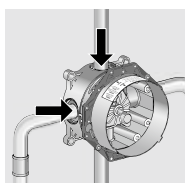

Protection parfaite contre l'humidité

- Les manchettes d'étanchéité équipant les 4 raccords, les manchettes d'étanchéité sous le carrelage et la rosace étanche aux projections d'eau protègent parfaitement et intégralement la paroi murale de l'humidité

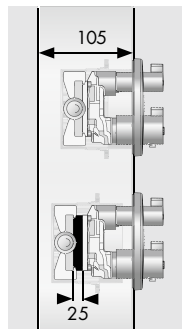

Solutions pour des murs très épais ou très fins

- Si le module iBox universal est encastré trop profondément dans le mur, Hansgrohe vous propose une rallonge pour corps d'encastrement à placer entre le bloc de raccordement et le bloc fonctionnel
- Ce kit de rallonge garantit une étanchéité parfaite jusqu'au mur, qu'il protège de l'humidité
- Le corps standard de l'iBox universal a été aminci, ce qui le rend encore plus adapté à des profondeurs d'encastrement réduites

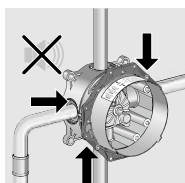

Un minimum de bruit

- Le corps en laiton monté sur des éléments d'étanchéité évite la propagation dans la cloison des résonances présentes dans les conduites d'eau
- La rosace est vissée au boîtier de l'iBox universal et non au bloc fonctionnel, ce qui empêche la transmission du bruit jusqu'au carrelage

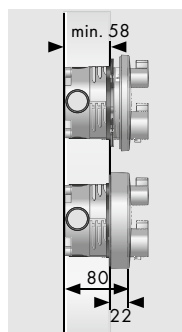

Rosace de compensation

- Grâce à cette rosace, l'encastrement dans des murs de faible épaisseur ne pose plus problème
- La rosace permet d'encastrer l'iBox universal, même dans des cloisons fines

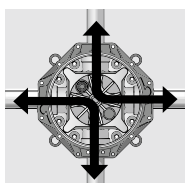

Rinçage facilité

- Le bloc de rinçage fourni peut être monté dans différentes positions, ce qui permet de rincer les conduites jusqu'à leur extrémité au niveau de la cloison, conformément aux normes DIN 1988/EN 1717 partie 2

Possibilités de montage

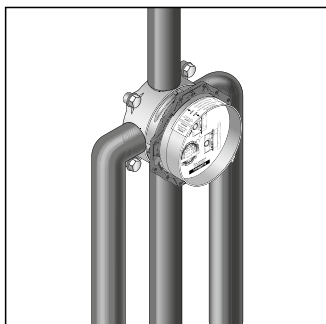

Installation directe sur le mur

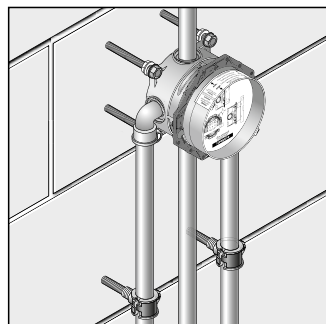
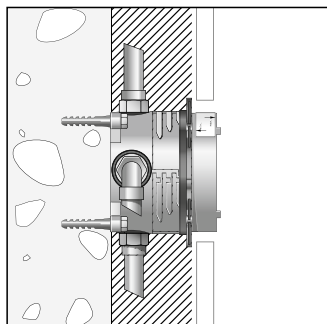

Installation murale ; ici avec entretoises variables et vis à double filetage M 10

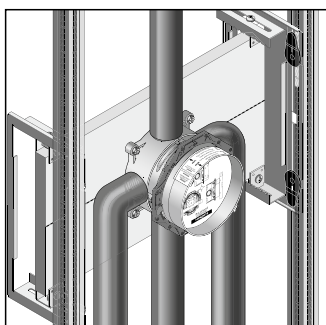
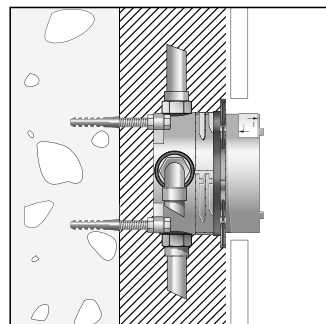

Montage sur système de support

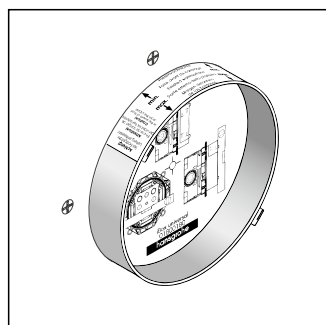
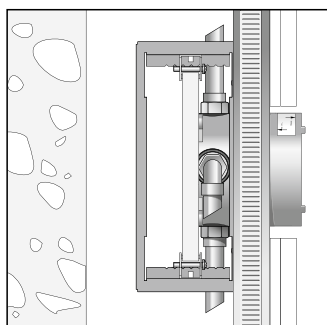

Installation sur plaques de montage de maisons préfabriquées ou unités préfabriquées

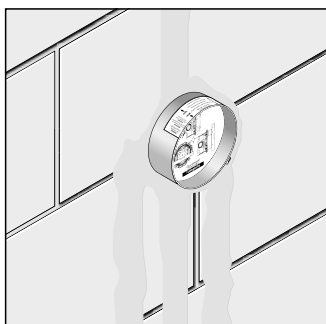
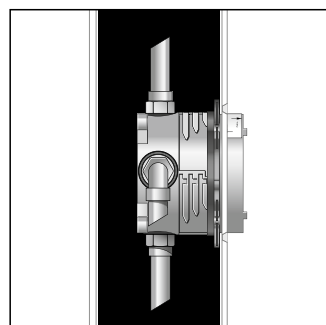

Installation directe sur le mur

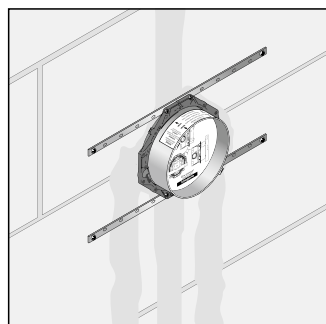
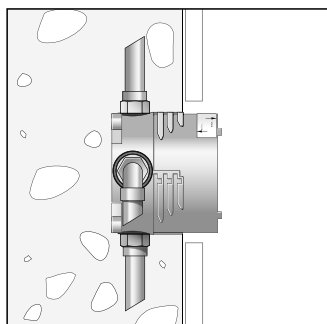

Installation avec kit de rails de montage

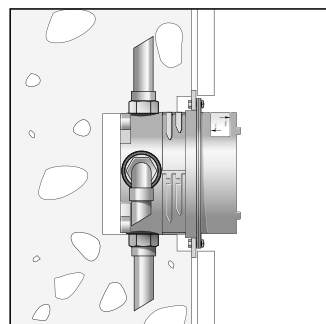

Commande de douche RainBrain®

La façon la plus intelligente de profiter du confort

La commande électronique RainBrain | un écran tactile. Du changement de type de jet | passant par le réglage de la température, permet de régler les paramètres de douche sur | à la sélection de la musique sous la douche en | RainBrain commande tout.

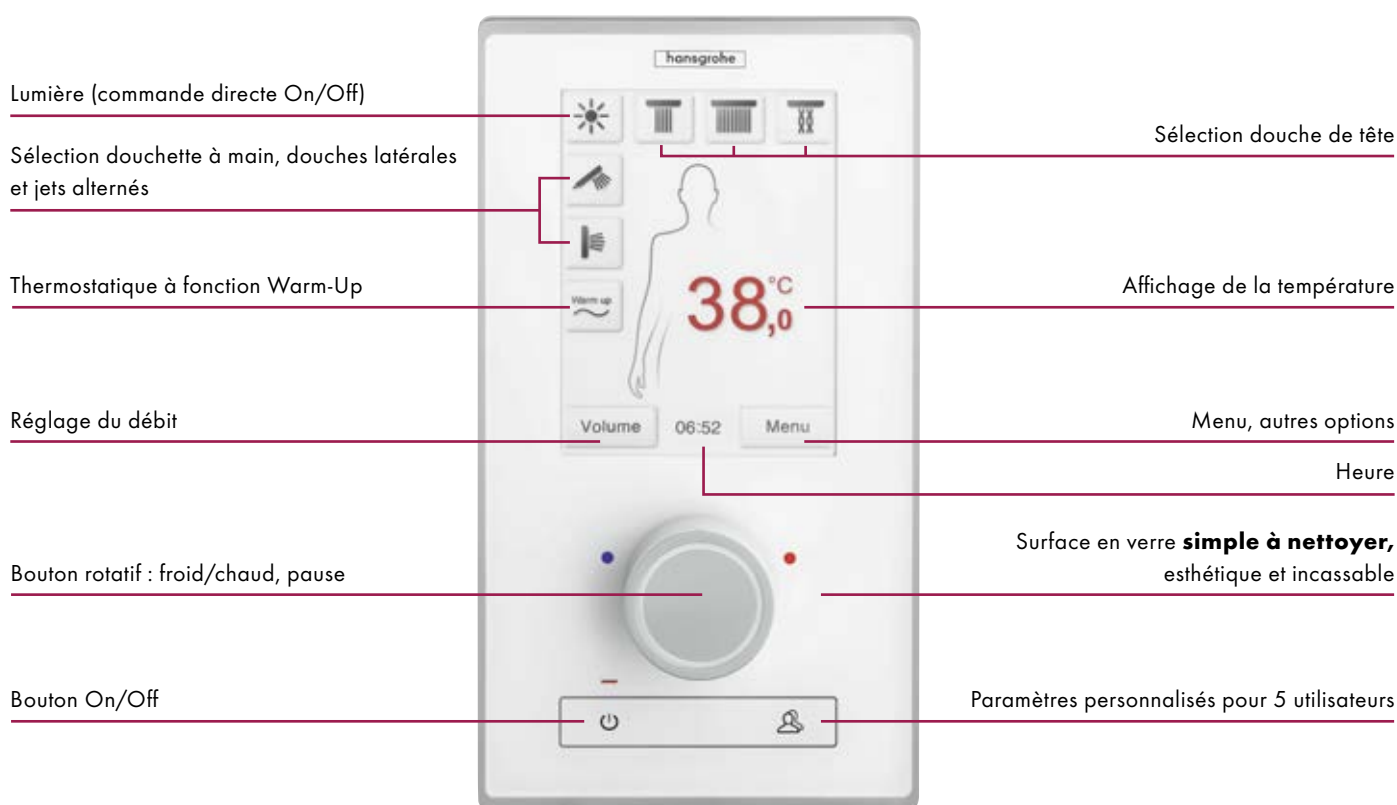

Set de finition RainBrain®

Commande de douche électronique avec réglage du débit d'eau
15842, -000, -400

Information concernant l'installation

La commande de douche RainBrain comprend 4 composants divisés en corps d'encastrement et set de finition axés sur les besoins de la pratique. Éléments du corps d'encastrement : pont de connexion pour recevoir la boîte de fonctions ainsi que le boîtier de montage pour le panneau de commande. Éléments du set de finition : boîte de fonctions et panneau de commande.



Avantages et bénéfices

- L'attraction technologique et esthétique de la salle de bains
- Technologie d'écran tactile unique, utilisation intuitive par le biais de symboles
- Commande aisée des paramètres d'un effleurement du doigt : fonctions, types de jet, lumière, musique
- Possibilité de programmer les paramètres personnalisés de 5 utilisateurs maximum
- Design compact pour une plus grande liberté de mouvement
- Planification et installation aisées

Vous trouverez de plus amples informations sur
<http://pro.hansgrohe.fr/rainbrain>

Situation de montage



La commande électronique Hansgrohe RainBrain est constituée, conformément à la pratique, de quatre composants individuels divisés en un corps d'encastrement et un set de finition.

Corps d'encastrement :

- (3) Pont de connexion pour recevoir la boîte de fonctions
- (5) Boîtier de montage pour le panneau de commande

Set de finition :

- (4) Boîte de fonctions
- (6) Panneau de commande

La répartition des composants pour le montage brut et préfabriqué permet une installation simple et sûre. De plus, le temps de travail peut être facilement calculé.

- (1) Alimentation en eau chaude et en eau froide
- (2) Conduites d'amenée des douches/douchettes
- (3) Pont de connexion Hansgrohe RainBrain
- (4) Boîte de fonctions Hansgrohe RainBrain
- (5) Boîtier de montage pour panneau de commande Hansgrohe RainBrain
- (6) Panneau de commande Hansgrohe RainBrain
- (7) Hansgrohe Raindance Rainfall
- (8) Coude de raccordement Hansgrohe Fixfit
- (9) Douche latérale Hansgrohe Raindance Air 100
- (10) Système de vidage Hansgrohe Raindrain XXL
- (11) Amplificateur audio
- (12) Kit de commande d'éclairage
- (13) Boîte de distribution pour la tension de service
- (14) Haut-parleur
- (15) Éclairage

Installation 1 fonction

Thermostatique encastré ShowerSelect® avec douchette à main Raindance® Select S 120 3jet

Composants

Robinetteries

- (B) Corps d'encastrement
iBox universal
01800180
Thermostatique ShowerSelect pour
1 fonction
15762, -000

Alternative :

- Thermostatique ShowerSelect S
15744000
- Mitigeur ShowerSelect
15767000
- Mitigeur ShowerSelect S
15747000
- Thermostatique Ecostat E
15707000
- Thermostatique Ecostat S
15757000

Douches et douchettes

- (A) Douchette à main Raindance
Select S 120 3jet
26530, -000
Support de douche Porter'S
28331, -000
Flexible de douche Isiflex
28276, -000
- (C) Coude de raccordement
Fixfit Square
26455, -000
- (D) Garniture de vidage Staro 90
60056, -000

Plafond



Diagramme de débit

Douchette à main Raindance Select S 120 3jet
26530, -000

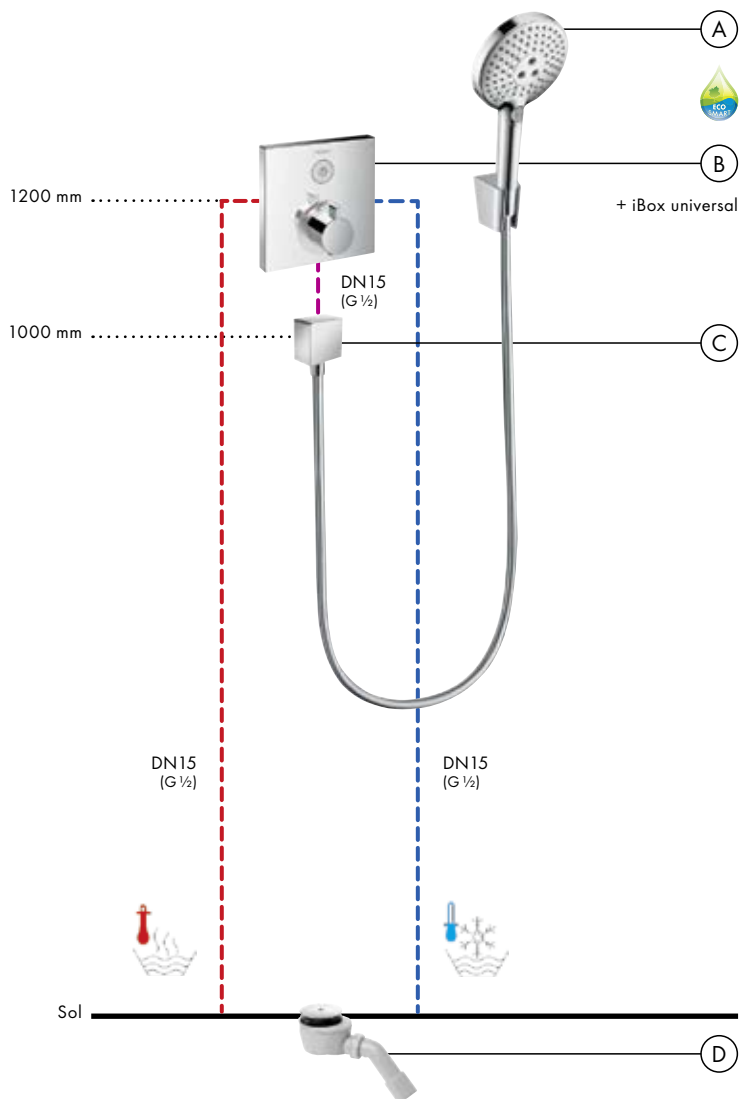
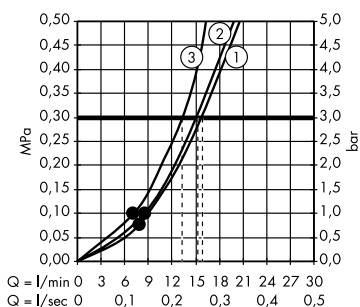

Légende

- (1) RainAir
- (2) Rain
- (3) Whirl

A partir de • le fonctionnement est garanti

Installation 2 fonctions

Thermostatique encastré ShowerSelect® avec douche de tête Raindance® Select S 300 2jet et douchette à main Raindance® Select S 120 3jet

Composants

Robinetteries

- (B) Corps d'encastrement iBox universal #01800180
Thermostatique ShowerSelect pour 2 fonctions #15763, -000

Alternative :

- Thermostatique ShowerSelect S #15743, -000
- Mitigeur ShowerSelect #15768, -000
- Mitigeur ShowerSelect S #15748, -000
- Thermostatique Ecostat E #15708, -000
- Thermostatique Ecostat S #15758, -000

Douches et douchettes

- (A) Douche de tête Raindance Select S 300 2jet #27378, -000
- (C) Douchette à main Raindance Select S 120 3jet #26530, -000
- Support de douche Porter'S #28331, -000
- Flexible de douche Isiflex #28276, -000
- (D) Coude de raccordement Fixfit Square #26455, -000
- (E) Garniture de vidage Staro 90 #60056, -000



Diagramme de débit

Douche de tête Raindance Select S 300 2jet #27378, -000

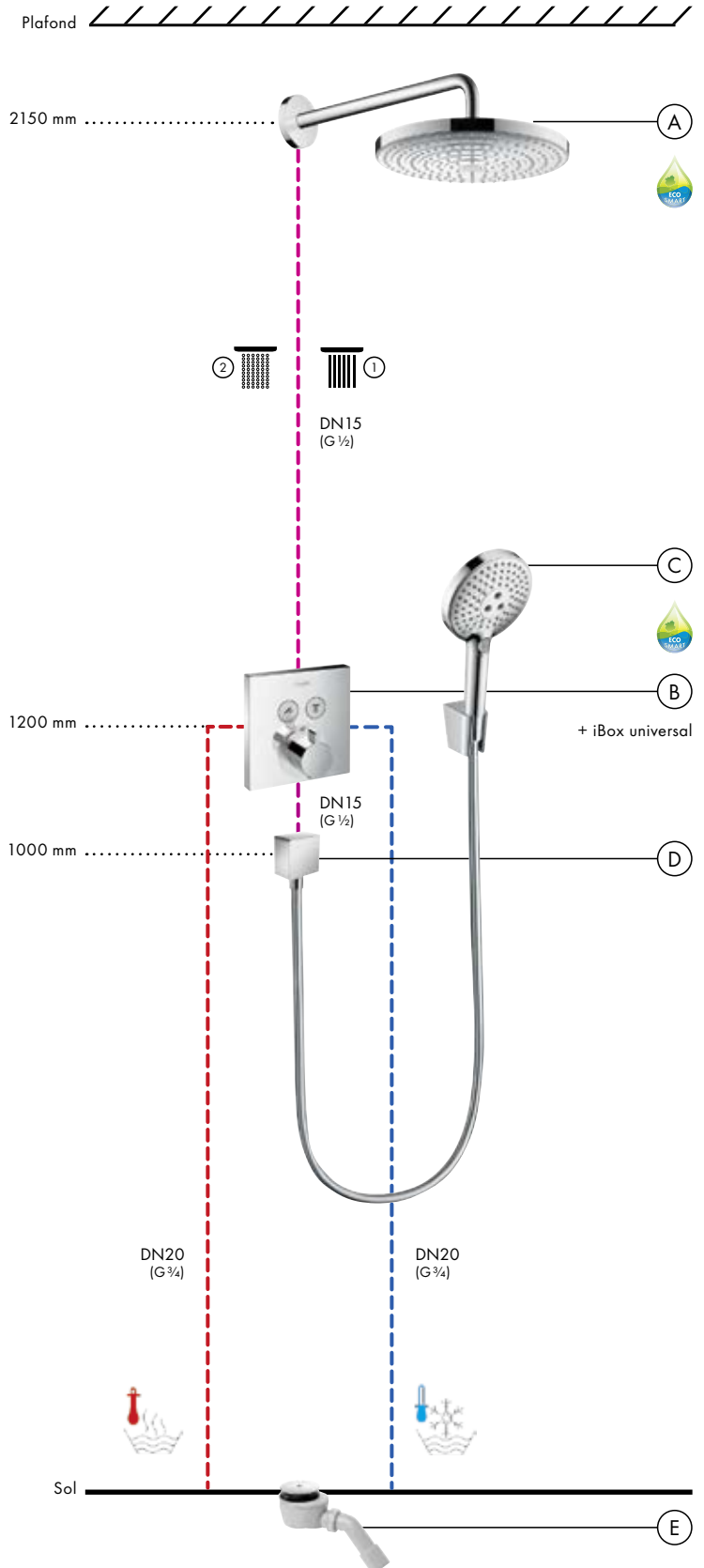

Diagramme de débit

Douchette à main Raindance Select S 120 3jet #26530, -000

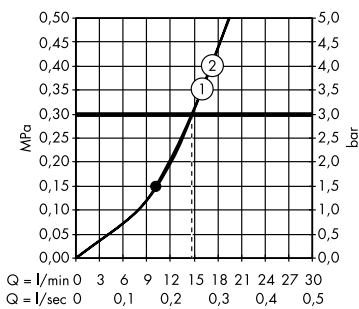
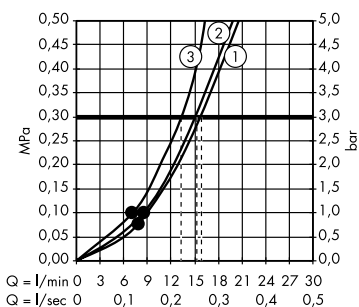

A partir de • le fonctionnement est garanti

Installation 3 fonctions

Thermostatique encastré ShowerSelect® avec douche de tête Raindance® Rainfall® 2jet et douchette à main Raindance® Select S 120 3jet

Composants

Robinetteries

- (C) Corps d'encastrement iBox universal #01800180 Robinet ShowerSelect pour 3 fonctions #15764, -000
- (D) Corps d'encastrement iBox universal #01800180 Thermostatique haut débit ShowerSelect #15760, -000

Alternative : Robinet ShowerSelect S pour 3 fonctions #15745, -000 Thermostatique haut débit ShowerSelect S #15741, -000

Douches et douchettes

- (A) Corps d'encastrement iBox universal #01800180 Douche de tête Raindance Rainfall 2jet #28433, -000

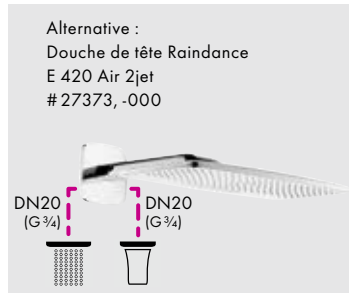

- (B) Douchette à main Raindance Select S 120 3jet #26530, -000 Support de douche Porter'S #28331, -000 Flexible de douche Isiflex #28276, -000
- (E) Coude de raccordement Fixfit Square #26455, -000
- (F) Garniture de vidage Raindrain XXL #60067, -000



Diagramme de débit

Douche de tête Raindance Rainfall 2jet #28433, -000

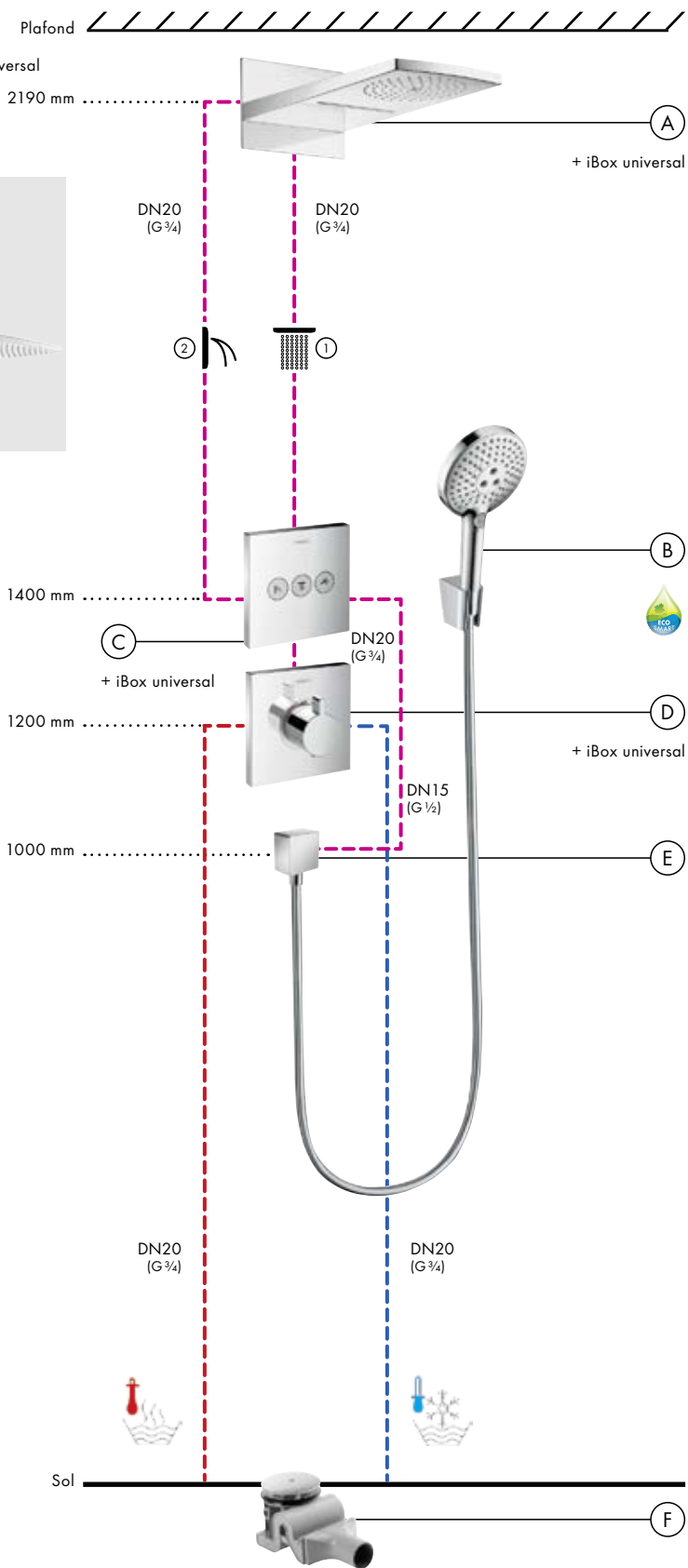
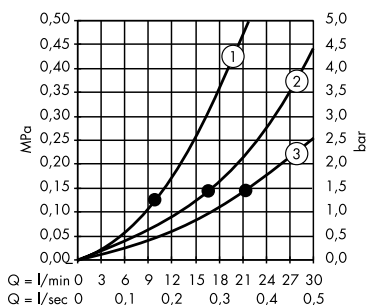

Légende

- ① RainAir
- ② RainFlow
- ③ RainAir + RainFlow

Diagramme de débit

Douchette à main Raindance Select S 120 3jet #26530, -000

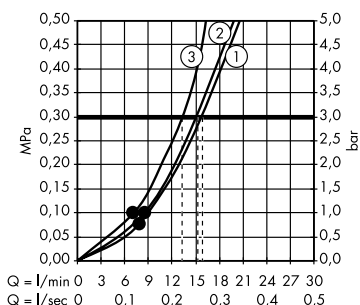

Légende

- ① RainAir
- ② Rain
- ③ Whirl

A partir de • le fonctionnement est garanti

Installation 3 fonctions

Thermostatique encastré Ecostat® S avec douche de tête Raindance® Rainfall® 2jet et douchette à main Raindance® Select S 120 3jet

Composants

Robinetteries

- (C) Corps d'encastrement Trio/Quattro # 15981180
Robinet d'arrêt Trio/Quattro S # 15932, -000
- (D) Corps d'encastrement iBox universal # 01800180
Thermostatique haut débit Ecostat S # 15715, -000
- (E) Robinet d'arrêt corps d'encastrement # 15974180
Robinet d'arrêt S DN15/DN20 # 15972, -000

Autres alternatives possibles.

Douches et douchettes

- (A) Corps d'encastrement iBox universal # 01800180
Douche de tête Raindance Rainfall 2jet # 28433, -000

Alternative :
Douche de tête Raindance Select E 300 3jet # 26468, -000

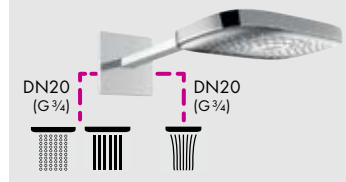

- (B) Douchette à main Raindance Select S 120 3jet # 26530, -000
Support de douche Porter'S # 28331, -000
Flexible de douche Isiflex # 28276, -000
- (F) Coude de raccordement Fixfit S # 27453, -000
- (G) Garniture de vidage Raindrain XXL # 60067, -000

Diagramme de débit

Douche de tête Raindance Rainfall 2jet # 28433, -000



Diagramme de débit

Douchette à main Raindance Select S 120 3jet # 26530, -000



A partir de • le fonctionnement est garanti

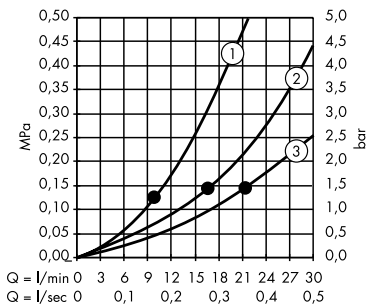
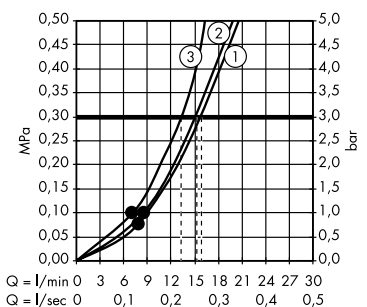
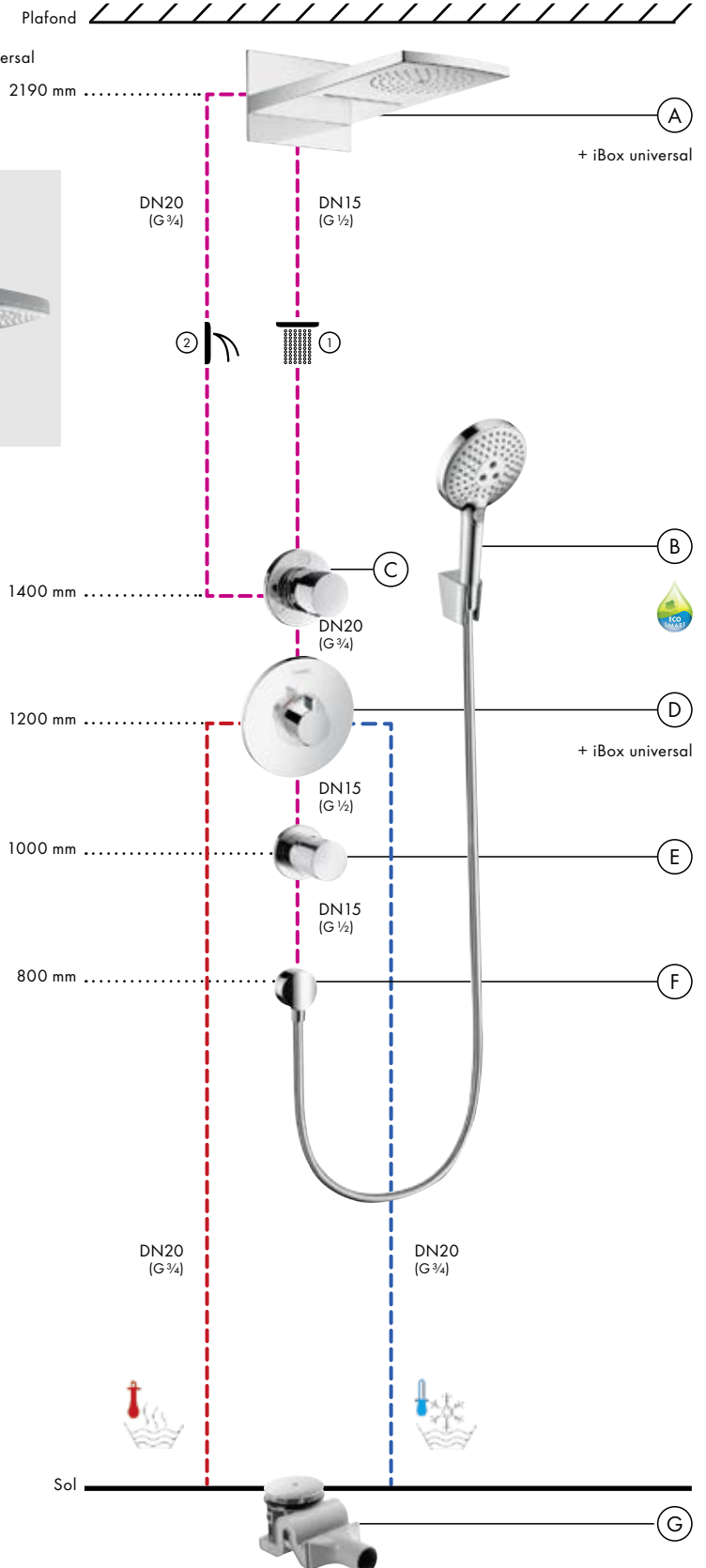

Installation 4 fonctions

Thermostatique encastré ShowerSelect® avec douche de tête Raindance® Rainfall® 3jet et douchette à main Raindance® Select S 120 3jet

Composants

Robinetteries

- (C) Corps d'encastrement iBox universal #01800180 Robinet ShowerSelect pour 3 fonctions #15764, -000
- (D) Corps d'encastrement iBox universal #01800180 Thermostatique haut débit ShowerSelect #15760, -000

Alternative :
 Robinet ShowerSelect S pour 3 fonctions #15745, -000
 Thermostatique haut débit ShowerSelect S #15742, -000

Douches et douchettes

- (A) Corps d'encastrement iBox universal #01800180 Douche de tête Raindance Rainfall 240 3jet #28411, -000
- (B) Douchette à main Raindance Select S 120 3jet #26530, -000 Support de douche Porter'S #28331, -000 Flexible de douche Isiflex #28276, -000
- (E) Coude de raccordement Fixfit Square #26455, -000
- (F) Garniture de vidage Raindrain XXL #60067, -000



Diagramme de débit

Douche de tête Raindance Rainfall 3jet #28411, -000

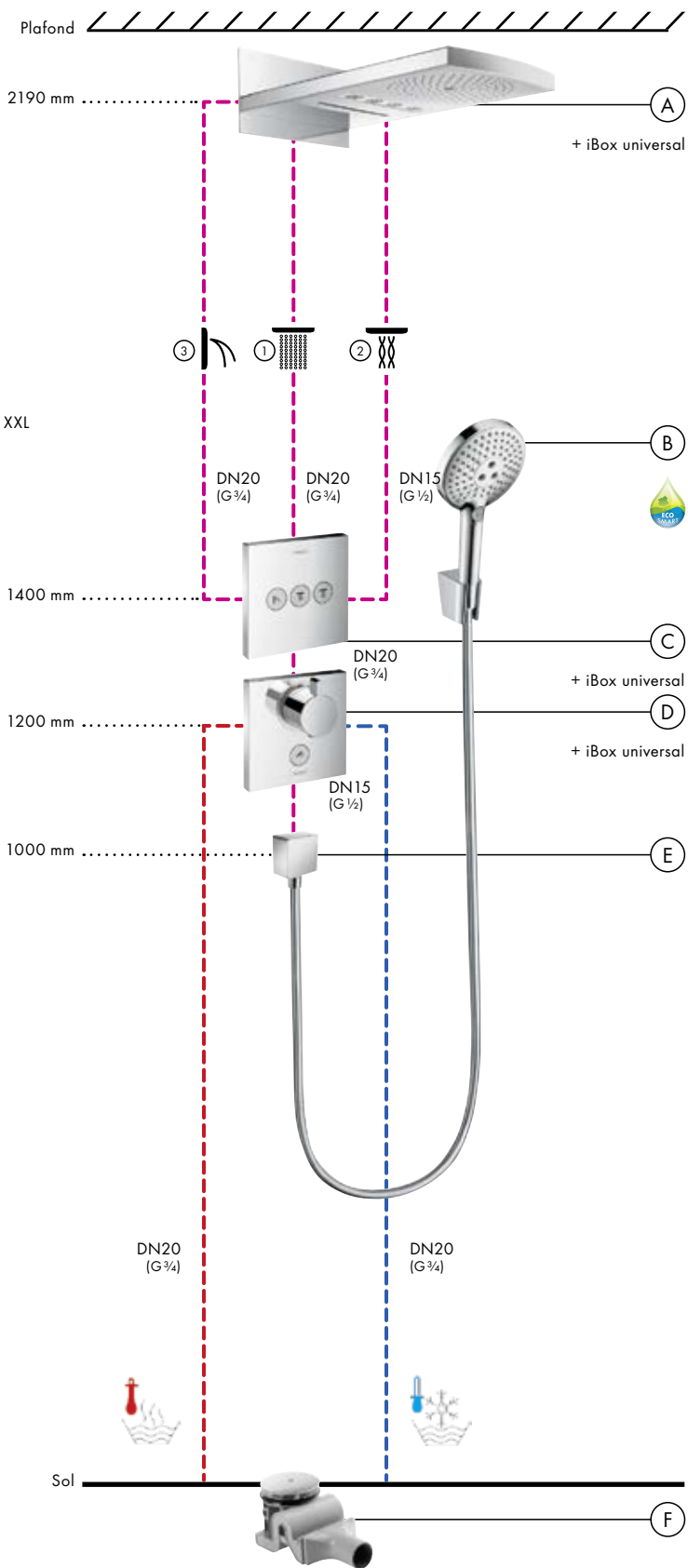

Diagramme de débit

Douchette à main Raindance Select S 120 3jet #26530, -000

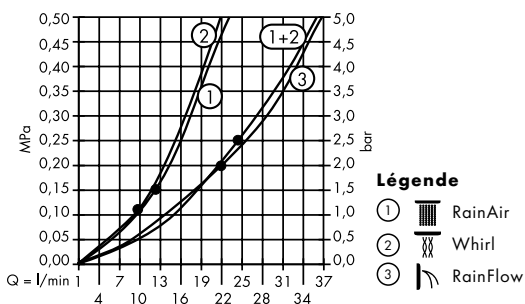
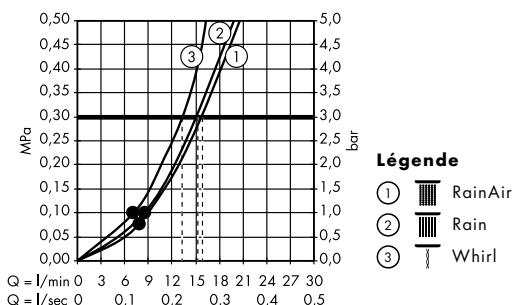

A partir de • le fonctionnement est garanti

Installation 4 fonctions

Thermostatique encastré Ecostat® S avec douche de tête Raindance® Rainfall® 3jet et douchette à main Raindance® Select S 120 3jet

Composants

Robinetteries

- (C) Corps d'encastrement Quattro
15930180
Robinet d'arrêt Trio/Quattro S
15932, -000
- (D) Robinet d'arrêt
corps d'encastrement
15970180
Robinet d'arrêt S DN15/DN20
15972, -000
- (E) Corps d'encastrement
iBox universal
01800180
Thermostatique haut débit
Ecostat S
15715, -000
- (F) Robinet d'arrêt corps
d'encastrement
15974180
Robinet d'arrêt S DN15/DN20
15972, -000

Douches et douchettes

- (A) Corps d'encastrement
iBox universal
01800180
Douche de tête Raindance
Rainfall 240 3jet
28411, -000
- (B) Douchette à main Raindance
Select S 120 3jet
26530, -000
Support de douche Porter'S
28331, -000
Flexible de douche Isiflex
28276, -000
- (G) Coude de raccordement Fixfit S
27453, -000
- (H) Garniture de vidage Raindrain XXL
60067, -000

Autres alternatives possibles.

Diagramme de débit

Douche de tête Raindance Rainfall 3jet
28411, -000



Diagramme de débit

Douchette à main Raindance Select S 120 3jet
26530, -000



A partir de • le fonctionnement est garanti

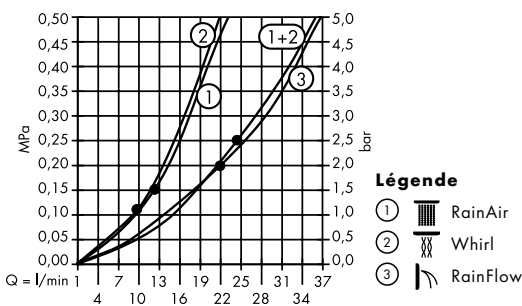
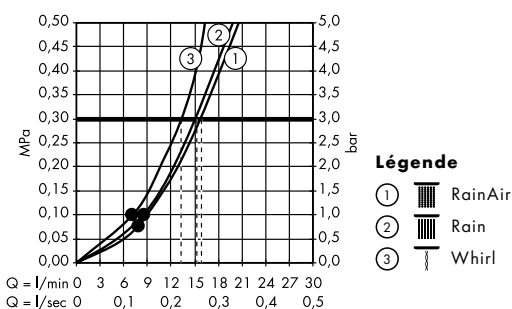
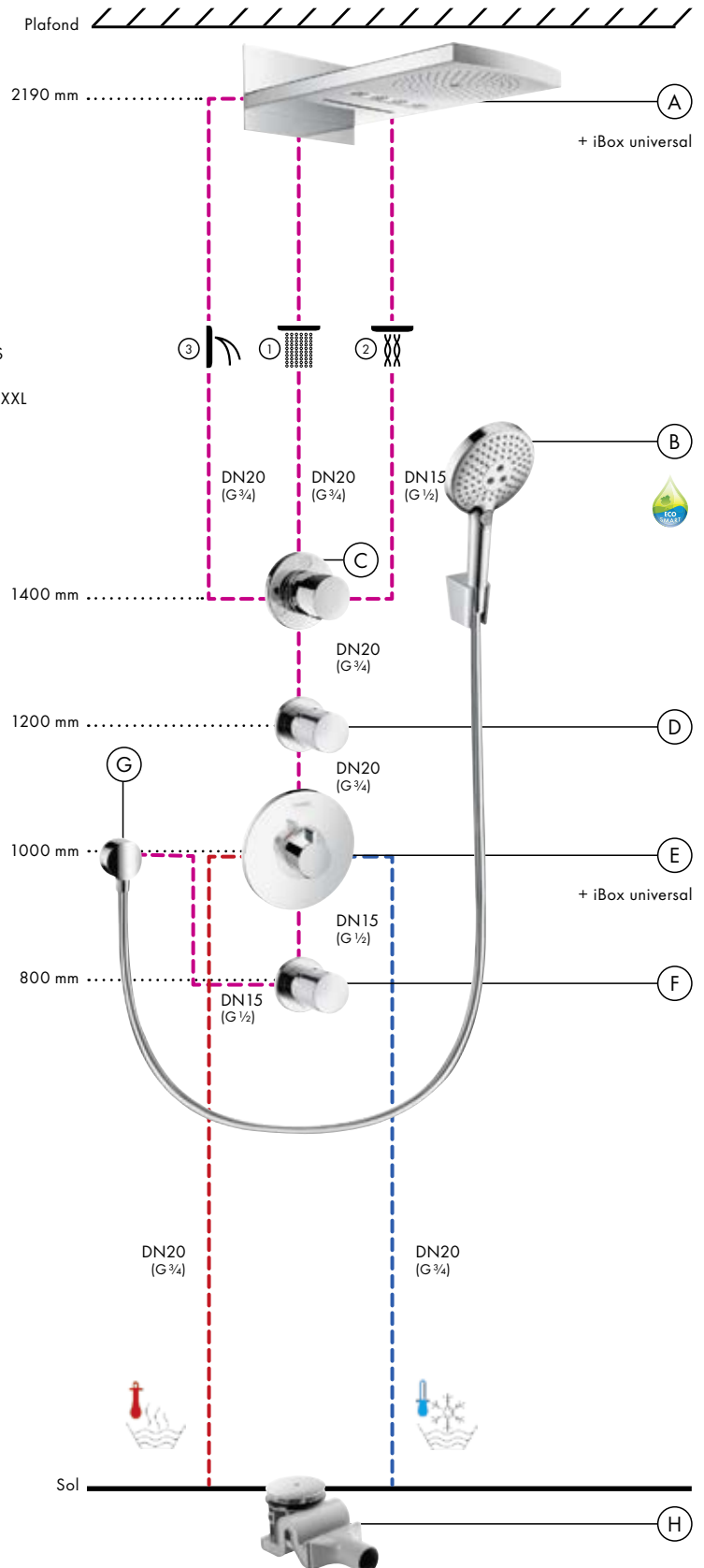

ROBINETTERIES DE SALLE DE BAINS

Le bon produit pour tous les goûts :

Robinetteries de lavabo | Robinetteries de bidet

Robinetteries de baignoire et de douche

Accessoires



Robinetteries de salle de bains Hansgrohe

Un assortiment élégant pour la salle de bains de vos rêves

Dans les lignes de robinetterie Hansgrohe, chacun retrouve son style et ses goûts personnels : du design moderne à classique aux formes géométriques à galbées.

Cette large gamme donne aux clients la possibilité d'exprimer leur style de vie personnel dans toute la salle de bains. Outre les robinetteries de lavabo, cette gamme comprend éga-

lement les robinetteries de baignoire et de douche ainsi que les accessoires assortis.

PuraVida®



Des mitigeurs gracieux – pour plus de volupté dans la salle de bains. À partir de la page 140.

Metris®/Metris® S



Les surfaces généreuses apportent une élégance intemporelle dans la salle de bains. À partir de la page 146.

Talis® Select S/Talis® S

NEW

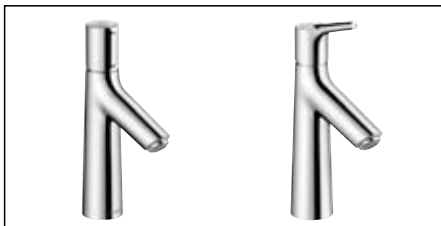

Plus de naturel sur simple pression de bouton. À partir de la page 152.

Talis®/Talis® S



Des formes fluides pour une touche de modernité. À partir de la page 156.

Talis® Select E/Talis® E

NEW



Un style précurseur avec commande intuitive par bouton. À partir de la page 158.

Focus®



Design dynamique empreint de fraîcheur et de légèreté. À partir de la page 162.

Logis®

NEW



Une douce silhouette pour une atmosphère accueillante. À partir de la page 164.

Metris® Classic



Lignes décoratives donnant une ambiance sophistiquée. À partir de la page 168.

Talis® Classic



Impression d'harmonie pour des salles de bains raffinées. À partir de la page 170.

Logis® Classic

NEW



Une touche classique pour une salle de bains toute en élégance. À partir de la page 172.

ComfortZone : combinaisons robinetterie/lavabo



À chaque hauteur son exigence

Lavabo à poser, suspendu, sous plan ou encastré : vous trouverez une solution Hansgrohe à chacun de vos besoins. Les mitigeurs à bec haut et les robinetteries surélevées et orientables offrent la liberté de remplir de grands récipients ou de se laver les cheveux en tout confort. Les robinetteries de hauteur moyenne apportent une liberté de mouvement

suffisante au quotidien. Des robinetteries plus basses sont également indispensables pour égayer par exemple les toilettes réservées aux invités. Outre le fonctionnement optimal, l'impression visuelle laissée par la combinaison robinetterie/lavabo est capitale. Pour comparer au mieux cet aspect, le configurateur Hansgrohe ComfortZone en ligne vous permet

d'agencer très facilement l'espace lavabo. Vous montrerez ainsi à vos clients comment les différentes lignes de robinetterie s'intègrent parfaitement dans leur environnement respectif. Vous trouverez à la fin de cette double page le lien vers le configurateur gratuit.

Avantgarde

PuraVida®

Lavabo à pose libre

Exemple avec **PuraVida®** 240

Lavabo suspendu

Exemple avec **PuraVida®** 200

Modern

Metris®/Metris® S

Talis® Select S/Talis® S

Talis®/Talis® S

Talis® Select E/Talis® E

Focus®

Logis®

Exemple avec **Metris®** 260Exemple avec **Metris®** 230

Classic

Metris® Classic

Talis® Classic

Logis® Classic

Exemple avec **Metris® Classic** 250



ComfortZone : que ce soit pour avoir une plus grande liberté de mouvement en se lavant les mains, pour se laver les cheveux en tout confort ou remplir des récipients : plus la robinetterie est haute, plus on utilise l'eau de manière flexible au quotidien. Nous appelons ComfortZone l'espace individuel utile entre la robinetterie et l'élément en céramique. Pour plus de confort. Pour plus d'espace. Pour tous les jours.

Bec pivotant Talis® : ce bec déverseur pratique permet d'obtenir un jet d'eau arqué et agrandit ainsi la ComfortZone de chacun en un tour de main.



()

Lavabo à poser

Lavabo sous plan/encastré

Lave-mains



Exemple avec **PuraVida®** 100



Exemple avec **Metris®** 200



Exemple avec **Metris®** 110



Exemple avec **Metris®** 100



Exemple avec **Metris® Classic** 100

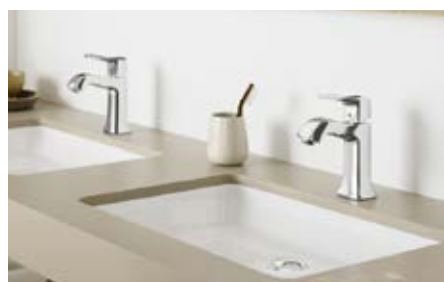

Exemple avec **Metris® Classic** 100



Exemple avec **Metris® Classic** 100

Test ComfortZone



À chaque lavabo sa robinetterie assortie

Plus la robinetterie est haute, plus l'espace utile est important. Mais lorsque le lavabo et la robinetterie ne s'accordent pas parfaitement, il existe un risque d'éclaboussure

désagréable. Afin d'exclure d'emblée tout désagrément, Hansgrohe a mis au point le test ComfortZone au cours duquel on contrôle, dans des conditions proches de la réalité, la

coordination des robinetteries Hansgrohe avec les lavabos courants des principaux fabricants. Les 5 emplacements de lavabo suivants ont été pris en compte :

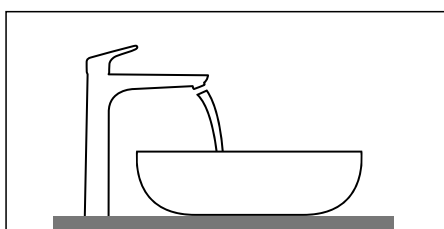

Robinetterie derrière le lavabo à poser en îlot ou derrière la vasque.

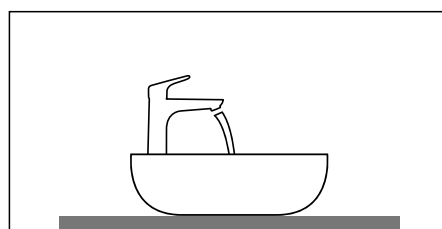

Vasque avec robinetterie superposée.

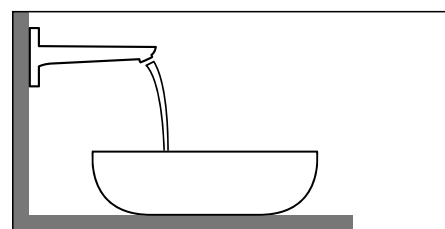

Vasque avec robinetterie murale.

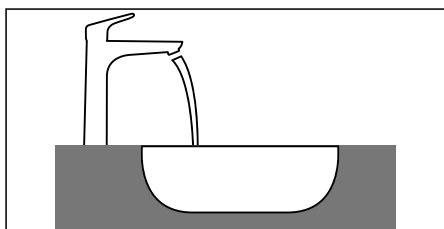

Robinetterie pour lavabo sous plan ou encastré.

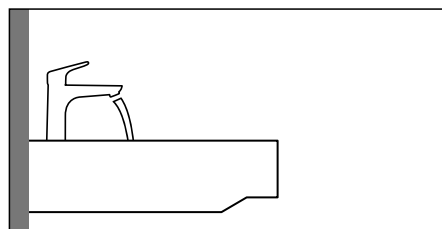

Lavabo mural avec robinetterie montée dessus.



Le label de test ComfortZone de Hansgrohe atteste du contrôle de la sécurité.



Fonctionnement du test ComfortZone

1. Test de l'espace libre

La combinaison robinetterie/lavabo offre-t-elle suffisamment d'espace ? Une boule de contrôle est placée entre la robinetterie et le lavabo pour vérifier la possibilité de se laver les mains en tout confort.

2. Test d'éclaboussure

L'eau gicle-t-elle à l'ouverture du mitigeur ? Le mitigeur est ouvert et refermé plusieurs fois à des pressions d'eau différentes. Entre-temps, les éclaboussures sont analysées et le lavabo est essuyé à chaque fois.

3. Test pratique

L'eau gicle-t-elle pendant le lavage des mains ? Un modèle de main standard est agité sous le jet d'eau et les éclaboussures sont analysées.

Les résultats du test réalisé sur plus de 9 000 combinaisons sont disponibles gratuitement au format PDF

Bénéficiez des enseignements que nous avons tirés de milliers de contrôles : nous mettons exclusivement à la disposition de nos partenaires professionnels tous les résultats des

séries de tests. Cet aperçu de toutes les combinaisons de mitigeur/lavabo soumises à des essais techniques vous fournit une base solide pour votre entretien de vente. Les fichiers PDF

contenant les résultats des tests sont disponibles gratuitement sur <http://pro.hansgrohe.fr/comfortzone-test>

hansgrohe

Which Hansgrohe mixer suits which basin?

Mitigeur Hansgrohe ComfortZone avec numéro d'article

Vasque avec numéro d'article

	450	500 x 230	485 x 315	595 x 465	550 x 465	850 x 490	1050 x 490	1250 x 490	600 x 470	800 x 470	1000 x 470	1200 x 470	500 x 380	600 x 380									
Metris	# 070215.00	# 070340.28	# 070340.29	# 070340.30	# 033048.00	# 033048.22	# 040740.00	# 031555.00	# 032985.00	# 032910.00	# 032912.00	# 045460.30	# 045460.37	# 045460.41	# 045480.00	# 045480.27	# 045410.27	# 045410.28	# 045412.20	# 045412.40	# 045390.00	# 045390.00	
Metris 100	# 31088000	✓	✓	✓																			
	# 31166000	✓	✓	✓																			
Metris 110	# 31080000	✓	✓	✓	✓ b1	✓	✓	✓	✓	✓	✓	✓	✓	✓	✓	✓	✓	✓	✓	✓	✓	✓	✓
	# 31121000	✓	✓	✓	✓ b1	✓	✓	✓	✓	✓	✓	✓	✓	✓	✓	✓	✓	✓	✓	✓	✓	✓	✓
	# 31084000	✓	✓	✓	✓ b1	✓	✓	✓	✓	✓	✓	✓	✓	✓	✓	✓	✓	✓	✓	✓	✓	✓	✓
Metris 200	# 31183000			✓ b1	✓	✓	✓	✓	✓	✓	✓	✓	✓	✓	✓	✓	✓	✓	✓	✓	✓	✓	✓
	# 31185000			✓ b1	✓	✓	✓	✓	✓	✓	✓	✓	✓	✓	✓	✓	✓	✓	✓	✓	✓	✓	✓
Metris 200	# 31087000			✓ b1	✓	✓	✓	✓	✓	✓	✓	✓	✓	✓	✓	✓	✓	✓	✓	✓	✓	✓	✓
	# 31187000			✓ b1	✓	✓	✓	✓	✓	✓	✓	✓	✓	✓	✓	✓	✓	✓	✓	✓	✓	✓	✓
	# 31081000			✓ b1	✓	✓	✓	✓	✓	✓	✓	✓	✓	✓	✓	✓	✓	✓	✓	✓	✓	✓	✓
Metris 200	# 31082000			✓ b2	✓	✓	✓	✓	✓	✓	✓	✓	✓	✓	✓	✓	✓	✓	✓	✓	✓	✓	✓
	# 31184000			✓ b2	✓	✓	✓	✓	✓	✓	✓	✓	✓	✓	✓	✓	✓	✓	✓	✓	✓	✓	✓
Metris 165 mm	# 31085000			✓ d1																	✓ d1	✓ d2	✓ d3
Metris 225 mm	# 31086000			✓ d1																	✓ d1	✓ d2	✓ d3

Combinaisons adéquates

Dimensions de montage pour différentes situations



FUNCTION APPROVED
Hansgrohe
Test Center

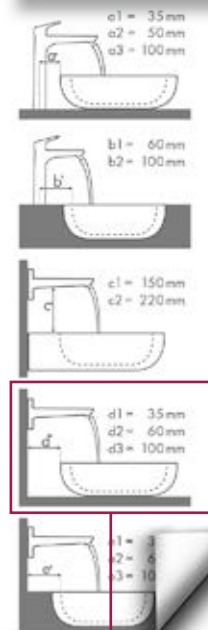

Robinettes de salle de bains - ComfortZone



Avantages et bénéfices

- Procédure de contrôle fiable avec les vasques des principaux fabricants, montés conformément aux instructions correspondantes
 - Des recommandations d'agencement formulées à partir de plus de 9 000 combinaisons de robinetterie/lavabo testées sont disponibles en ligne. Elles sont constamment complétées et mises à jour
 - Coordination garantie du lavabo et de la robinetterie sans éclaboussures gênantes
- Vous trouverez de plus amples informations dans l'entretien technique « Test de la ComfortZone » et sur <http://pro.hansgrohe.fr/comfortzone-test>

Technologies de robinetterie innovantes de Hansgrohe

Technologie et confort accrus pour vous et vos clients



Avantages et bénéfices

- Technologie EcoSmart limite le débit à 5 l/min, d'où une économie d'eau et d'énergie
- Nettoyage facilité et durabilité des robinetteries grâce à QuickClean
- AirPower offre un jet d'une générosité et d'une douceur infinies
- Satisfaction de l'ordonnance en matière d'eau potable 2013
- Divers designs - à chaque style sa robinetterie
- Garantie fabricant de 5 ans

Vous trouverez de plus amples informations sur <http://pro.hansgrohe.fr>



Select : commande confortable par pression de bouton

Un bouton remplace la poignée pour une utilisation encore plus confortable du lavabo. Une simple pression du bouton Select suffit pour faire couler l'eau. Une pression sup-

plémentaire et l'eau s'arrête de couler. Le rasage, le lavage de cheveux ou le brossage des dents quotidiens deviennent plus simples. Et ce, quel que soit l'âge de l'utilisateur. Le

bouton mécanique Select satisfait à toutes les exigences : des tests de longévité ont prouvé sa qualité et robustesse.



Avantages et bénéfices

- Utilisation confortable, adaptée à tous les âges
- Possibilité de préréglager la température
- Commande possible avec le bras ou le coude

AirPower : de l'eau à profusion



Grâce à **AirPower**, l'air est aspiré au niveau du bec et vient enrichir l'eau affluant. Le jet d'eau devient plus généreux, plus léger et plus doux.



Avantages et bénéfices

- Des gouttes plus généreuses, légères et douces pour un jet plus agréable
- Risque d'éclaboussure moindre
- Grande efficacité contribuant à réduire la consommation d'eau

QuickClean : élimination des dépôts calcaires et autres en un clin d'œil



Doté d'inserts en silicone flexibles au niveau du mousseur, **QuickClean** permet d'éliminer rapidement les salissures et dépôts calcaires avec le doigt. Les produits restent ainsi parfaitement fonctionnels et durent plus longtemps.



Avantages et bénéfices

- Nettoyage rapide et facile
- Longévité et fonctionnement durable



EcoSmart : faire des économies d'eau et d'énergie

Grâce à la technologie EcoSmart, la consommation d'eau de tous les mitigeurs de lavabo Hansgrohe habituellement égale à 13 l/min a été abaissée à 5 l/min. Des économies d'énergie sont également réalisées, car il faut chauffer une quantité d'eau chaude moins

importante grâce à l'adjonction d'air et au système EcoSmart intégré. L'attribution du label de qualité européen **WELL (Water Efficiency Label)** atteste de cette efficacité. Nos mitigeurs de lavabo Talis, Focus et Metris obtiennent la note d'efficacité maximale, classe A, dans la

catégorie « Home ». Le thème des économies d'eau et d'énergie prend de l'ampleur dans le domaine aussi bien privé que public et semi-public. L'important est ici de considérer non seulement le potentiel d'économie, mais aussi la protection de l'environnement.



WELL Home Water Efficiency Label	
Manufacturer:	Hansgrohe SE
Product category:	Wash-basin valve
Type:	Single-lever valve
Model:	Hansgrohe Metris 110
Registration number:	WA1000320110009
Water Efficiency Criteria	
Flow rate > 6.0 l/min ≤ 9.0 l/min	* ←
Controlled flow rate ≥ 4.0 l/min ≤ 6.0 l/min	** ←
Flow-independent temperature setting	* ←
Temperature limit / Cold water valve	** ←
<small>Information about use and installation: www.well-online.eu. A Label of EUNED Valves European Valve Manufacturers Association</small>	

l/min
5,0

Exemple de calcul d'économie par an avec le mitigeur de lavabo EcoSmart* :

Eau **env. 61 880 l**
CO₂ **env. 413 kg**
Dépenses en eau et énergie **env. 549 €**

* Comparaison avec un mitigeur de lavabo consommant 13,5 l/min. Valeurs moyennes en Allemagne pour une famille de 4 personnes en 2014.

Tous les produits certifiés WELL sont identifiés en tant que tels dans le catalogue

Avantages et bénéfices

- Consommation d'eau d'à peine 5 l/min
- Joint torique de précision assurant un débit constant même à des pressions d'eau différentes
- Adjonction d'air pour générer un abondant jet mousseux
- Consommation d'énergie réduite entraînant la diminution des émissions de CO₂
- Deux fois plus d'économies grâce à la réduction de la consommation d'eau et d'énergie
- Label de qualité WELL : base pour l'obtention de certifications dans les secteurs public et semi-public



Pour connaître la quantité d'eau que vous pouvez économiser, consultez le calculateur d'économies sur <http://pro.hansgrohe.fr/calculateur>

l/min
3,5

Bas débit : des robinetteries présentant un débit minimal

Les économies d'eau et d'énergie constituent un critère important pour l'obtention de la certification écologique des bâtiments publics et semi-publics, notamment selon

les systèmes LEED et BREEAM. Pour ce faire, Hansgrohe a développé des cartouches spéciales qui réduisent le débit des robinetteries. Ces cartouches à faible débit possèdent un

angle d'ouverture limité ainsi que des régulateurs de pression particuliers. Elles permettent ainsi d'obtenir un débit de seulement 3,5 l/min.



Avantages et bénéfices

- Économies d'eau et d'énergie
- Avantages pour l'obtention de certifications en particulier dans les secteurs public et semi-public
- Réglage de la température précis malgré un faible débit

CoolStart : faire des économies d'énergie plus facilement

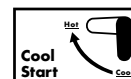

Avec des robinetteries CoolStart, seule l'eau froide coule lorsque la poignée est positionnée au milieu, alors qu'avec des robinetteries standard le chauffe-eau instantané ou la pompe de recirculation démarre instantané-

ment. Le système de conduites n'est donc pas inutilement rempli d'eau chaude. Seul l'actionnement de la poignée vers la gauche permet à l'eau chaude de s'écouler. Par conséquent, la consommation d'énergie diminue et les

émissions de CO₂ aussi, ce qui préserve l'environnement et votre porte-monnaie par la même occasion.



Technologie CoolStart disponible dans les robinetteries suivantes :



Metris® 110



Talis® 80
Talis® S 80
Talis® E 80



Focus® 100
Focus® 70



Logis® 100
Logis® 70

CoolStart : l'eau chaude coule lorsque cela est vraiment nécessaire.



Avantages et bénéfices

- Lorsque la poignée est en position initiale, seule l'eau froide s'écoule sans que le chauffe-eau instantané ou la pompe de recirculation n'ait à démarrer
- Grand potentiel d'économie d'eau et d'énergie, permettant d'économiser de l'argent
- Concept de commande spécifique (la poignée pour l'eau chaude ne peut être déplacée qu'à gauche)

Robinetteries de salle de bains Hansgrohe

Vue d'ensemble des lignes de robinetteries de salle de bains

Hauteur de déversement

NEW

PuraVida®

Metris®

Metris® S

Metris® Classic

Talis® Select S/Talis S



PuraVida® 240



Metris® 260



Metris® S



Metris® Classic 250



Metris® 230



Metris® S



Talis® S 210



PuraVida® 200



Metris® 200



Metris® S

NEW



Talis® Select S 190



Talis® S 190



PuraVida® 110



Metris® 110



Metris® S



Talis® Select S 100



Talis® S 100



PuraVida® 100



Metris® 100



Metris® Classic 100



Talis® Select S 80



Talis® S 80

Vous trouverez de plus amples informations concernant les robinetteries de salle de bains PuraVida à partir de la page 140.

Vous trouverez de plus amples informations concernant les robinetteries de salle de bains Metris à partir de la page 146.

Vous trouverez de plus amples informations concernant les robinetteries de salle de bains Metris Classic à partir de la page 168.

























Vous trouverez de plus amples informations concernant les robinetteries de salle de bains Talis à partir de la page 152.

Conseil d'utilisation de l'aperçu pour votre entretien de vente :























































plus un produit est situé en haut, plus l'espace de la ComfortZone est important. Les produits sont organisés en lignes de gauche à droite.

Robinetteries de salle de bains Hansgrohe

























Aperçu de la gamme de robinetteries de salle de bains















































		PuraVida®	Metris®	NEW Talis® Select S
Lavabo				
	Robinet	 # 15132, -000, -400	 # 31166, -000	
Mitigeur lavabo encastré mural	pour lave-mains	 # 15075, -000, -400	 # 31088, -000	
	avec garniture de vidage à tirette	 # 15074, -000, -400	 # 31080, -000	 # 72040, -000
	avec Push-Open	 # 15070, -000, -400		
	sans garniture de vidage		 # 31084, -000	 # 72041, -000
	pour chauffe-eau à écoulement libre		 # 31074, -000	
Modèles surélevés	avec garniture de vidage à tirette	 # 15081, -000, -400	 # 31183, -000	 # 72042, -000
	sans garniture de vidage			 # 72043, -000
Mitigeur lavabo avec bec pivotant	avec garniture de vidage à tirette		 # 31087, -000	
	avec Push-Open		 # 31187, -000	
	sans garniture de vidage		 # 31081, -000	
Mitigeur lavabo surélevé pour vasque libre	avec garniture de vidage à tirette	 # 15072, -000, -400	 # 31082, -000	 # 72044, -000
	sans garniture de vidage		 # 31184, -000	 # 72045, -000
Mélangeur de lavabo 3 trous		 # 15073, -000, -400	 # 31083, -000	

Cet extrait de la gamme de produits Hansgrohe permettra à vos clients de toujours trouver la solution adaptée à chaque application. Cet aperçu vous montre les possibilités d'installation disponibles dans la gamme principale de Hansgrohe.

NEW Talis® S	NEW Talis® Select E	NEW Talis® E	Talis®	Focus®	Logis®
 #72017,-000		 #71706,-000	 #32130,-000	 #31130,-000	 #71120,-000
 #72010,-000		 #71700,-000	 #32040,-000	 #31730,-000	 #71070,-000
 #72011,-000		 #71701,-000		 #31604,-000	 #71077,-000
 #72012,-000		 #71702,-000	 #32041,-000	 #31733,-000	 #71071,-000
 #72016,-000		 #71707,-000		 #31132,-000	 #71074,-000
 #72020,-000	 #71750,-000	 #71710,-000	 #32052,-000	 #31607,-000	 #71100,-000
 #72021,-000	 #71751,-000	 #71712,-000		 #31517,-000	 #71101,-000
 #72105,-000			 #32084,-000	 #31609,-000	 #71130,-000
			 #32082,-000		
				 #31519,-000	 #71131,-000
 #72031,-000	 #71752,-000	 #71716,-000		 #31608,-000	 #71090,-000
 #72032,-000	 #71753,-000	 #71717,-000		 #31518,-000	 #71091,-000
 #72130,-000		 #71733,-000	 #32310,-000		 #71133,-000

NEW

		PuraVida®	Metris®	Talis® Select S
Lavabo				
Mitigeur lavabo encastré mural	montage mural 165 mm	 # 15084, -000, -400	 # 31085, -000	
	montage mural 225 mm	 # 15085, -000, -400	 # 31086, -000	
Mitigeur électronique		 # 15170, -000, -400	 # 31100, -000	
Bidet				
Mitigeur de bidet		 # 15270, -000, -400	 # 31280, -000	 # 72202, -000
Baignoire				
Mitigeur bain/douche	version apparente	 # 15472, -000, -400	 # 31480, -000	
	version encastrée	 # 15445, -000, -400 # 15447, -000, -400	 # 31487, -000 # 31493, -000 # 31454, -000 # 31451, -000	
	sur pied	 # 15473, -000, -400	 # 31471, -000	
Robinetterie à 3 trous pour montage sur gorge				
Mitigeur de bord de baignoire à 3 trous		 # 15432, -000, -400	 # 31190, -000	
Robinetterie à 4 trous pour montage sur gorge		 # 15446, -000, -400	 # 31442, -000	
Bec déverseur de baignoire		 # 15412, -000, -400	 # 31494, -000	
Douche				
Mitigeur de douche	version apparente	 # 15672, -000, -400	 # 31680, -000	
	version encastrée	 # 15665, -000, -400	 # 31685, -000 # 31456, -000	

NEW Talis® S	NEW Talis® Select E	NEW Talis® E	Talis®	Focus®	Logis®
 #72110, -000		 #71732, -000	 #31618, -000		 195 mm #71220, -000
 #72111, -000		 #71134, -000	 #31611, -000		
			 #32110, -000	 #31171, -000	
 #72200, -000		 #71720, -000	 #32240, -000	 #31920, -000	 #71200, -000 #71204, -000
 #72400, -000		 #71740, -000	 #32440, -000	 #31940, -000	 #71400, -000
 #72405, -000 #72406, -000		 #71745, -000 #71474, -000	 #32475, -000 #32477, -000	 #31945, -000 #31946, -000	 #71405, -000 #71407, -000
 #72412, -000					
 #72415, -000		 #71747, -000			
 #72416, -000		 #71730, -000			 #71310, -000
 #72418, -000		 #71748, -000			
 #72410, -000		 #71410, -000	 #13414, -000	 #13414, -000	 #71410, -000
 #72600, -000		 #71760, -000	 #32640, -000	 #31960, -000	 #71600, -000
 #72605, -000		 #71765, -000	 #32675, -000	 #31965, -000	 #71605, -000

NEW

Talis®/Talis® S

Talis® Select E/Talis® E

Talis® Classic

Focus®

Logis®



Talis® 250



Talis® Select E 240



Talis® E 240



Talis® Classic 230



Focus® 240



Logis® 210



Talis® 210



Talis® S



Talis® 150



Focus® 190



Logis® 190



Talis® Select E 110



Talis® E 110



Focus® 100



Logis® 100



Talis® 80



Talis® S



Talis® E 80



Talis® Classic 80



Talis® Classic Natural 90



Focus® 70



Logis® 70

Vous trouverez de plus amples informations concernant les robinetteries de salle de bains Talis Classic à partir de la page 170.

Vous trouverez de plus amples informations concernant les robinetteries de salle de bains Focus à partir de la page 162.

Vous trouverez de plus amples informations concernant les robinetteries de salle de bains Logis à partir de la page 164.

PuraVida®

Pureté et clarté en symbiose totale



PuraVida® 110



Design attrayant : PuraVida dégage un certain charme et s'intègre parfaitement dans la salle de bains, car elle s'harmonise notamment avec des éléments en céramique blanche.

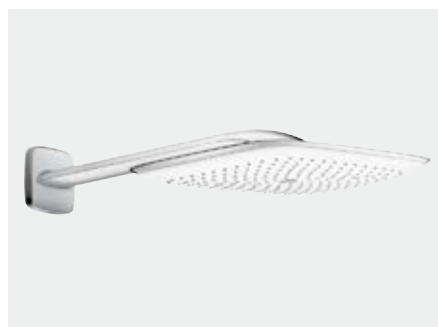

Design harmonieux : L'élégance épurée se retrouve ici dans tous les détails. Les contours de la douche de tête sont conçus pour épouser la forme des épaules de l'utilisateur.



Dimension émotionnelle : grâce au traitement des surfaces réalisé selon le principe de dualité des matériaux (DualFinish), les contrastes blanc et chromé se fondent dans une élégante harmonie.



Avantages et bénéfices

- Gamme complète pour un agencement cohérent des éléments
- Mousseur invisible avec jet laminaire clair et angle de jet réglable
- Unité harmonieuse formée par le corps et le bec de la robinetterie soulignant son côté sculptural
- Principe de dualité (DualFinish) séparant précisément le chromé et le blanc
- Poignée tige plate avec cartouche de type joystick
- Revêtement de peinture en poudre résistant aux éraflures
- Qualité perceptible aux lignes de contour précises

Lavabo/bidet



PuraVida® 240
Mitigeur lavabo
avec Push-Open
15072, -000, -400 Longueur
de flexible 900 mm
15066, -000, -400 Longueur
de flexible 600 mm



PuraVida® 200
Mitigeur lavabo
avec Push-Open
15081, -000, -400



PuraVida® 110
Mitigeur lavabo
15070, -000, -400
avec Push-Open
15074, -000, -400
avec garniture de vidage
à tirette



PuraVida® 100
Mitigeur lavabo
pour lave-mains
avec Push-Open
15075, -000, -400



- Plus d'espace sur le plan de lavabo pour plus de confort



PuraVida® 100
Robinet pour lave-mains
15132, -000, -400



PuraVida®
Mitigeur lavabo électronique
avec régulation de la température
15170, -000, -400
Fonctionnement sur pile
15172, -000, -400
Alimentation sur secteur 230 V



PuraVida® 100
Mélangeur de lavabo 3 trous
avec bec déverseur fixe
15073, -000, -400
sans garniture de vidage
15063, -000, -400
avec garniture de vidage
à tirette



PuraVida®
Mitigeur lavabo
pour un montage mural
15085, -000, -400 225 mm
Corps d'encastrement
pour montage encastré
13622180



PuraVida®
Mitigeur lavabo
pour un montage mural
15084, -000, -400 165 mm
Corps d'encastrement
pour montage encastré
13622180



PuraVida®
Mitigeur de bidet
avec garniture
de vidage à tirette
15270, -000, -400



Finition chromé
(-000)



Finition blanc/
chromé (-400)

Tous les produits sont représentés dans la finition blanc/chromé (-400).



PuraVida®

Baignoire



PuraVida®
Mitigeur de bord de baignoire à 3 trous
15432, -000, -400
Corps d'encastrement
pour montage encastré
13437180



PuraVida®
Mélangeur 4 trous pour montage
sur bord de baignoire
15446, -000, -400
Corps d'encastrement
pour montage encastré
13444180



PuraVida®
Thermostatique 2 trous pour montage
sur bord de baignoire
15474, -000, -400
Corps d'encastrement
pour montage encastré
13550180



- Pas de casse de carreaux grâce au corps d'encastrement prémonté
- Boîte Secuflex protégeant le flexible de douche derrière la baignoire
- Utilisation sans accrochage du flexible de douche
- Système complètement étanche facilitant l'entretien et démontage sans révision



PuraVida®
Mitigeur de baignoire monté au sol, avec douchette micro PuraVida 120 1jet
15473, -000, -400
Corps d'encastrement pour montage encastré
10452180



PuraVida®
Mitigeur de baignoire apparent
15472, -000, -400



PuraVida®
Mitigeur de baignoire encastré
15445, -000, -400
15447, -000, -400
avec système de sécurité



PuraVida®
Bec déverseur de baignoire apparent
15412, -000, -400



Douche



PuraVida®
Mitigeur de douche
apparent
15672, -000, -400



PuraVida®
Mitigeur de douche
encastré
15665, -000, -400



Finition chromé
(-000)



Finition blanc/
chromé (-400)



PuraVida®
Thermostatique pour 1 fonction
version encastrée
15775, -000, -400



PuraVida®
Thermostatique encastré
pour 2 fonctions
15771, -000, -400



PuraVida®
Thermostatique haut débit
version encastrée
15772, -000, -400



PuraVida® **iControl**®
Robinet pour 3 fonctions
version encastrée
15777, -000, -400



Trio®/**Quattro**®
Robinet d'arrêt/inverseur
15937, -000, -400



Robinet d'arrêt
15978, -000, -400

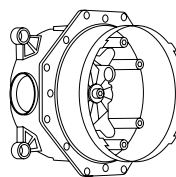

Corps d'encastrement
01800180 iBox universal



PuraVida®

Douches et douchettes



PuraVida® 400
Douche de tête (21 l/min)
27437, -000, -400 avec bras de douche de 390 mm
27390, -000, -400 avec fixation au plafond de 100 mm (non représ.)



PuraVida® 150 3jet
Douchette à main
28557, -000, -400 (16 l/min)
28567, -000, -400 (9 l/min) EcoSmart



PuraVida® 120 1jet
Douchette micro
28558, -000, -400 (16 l/min)
28568, -000, -400 (9 l/min) EcoSmart



- Contour ergonomique conçu pour envelopper les épaules
- Long bras de douche offrant une grande liberté de mouvement
- Conception plate et élégante (DualFinish)



- Forme innovante
- Construction à double paroi
- Changement de jet par pression de bouton
- Système de conduite d'eau interne, hygiénique



PuraVida® 100
Douche latérale
28430, -000, -400

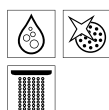

PuraVida®/Unica® Set
27853, -000, -400 0,90 m

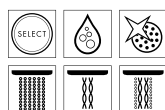

Accessoires



Porter 'S
Support de douche
28331, -000



PuraVida® Fixfit®
Coude de raccordement DN15 avec rotule et clapet anti-retour
27414, -000

Accessoires



PuraVida®
Distributeur de savon
41503, -000



PuraVida®
Verre à dents
41504, -000



PuraVida®
Porte-savon
41502, -000



PuraVida®
Crochet
41501, -000



PuraVida®
Porte-papier
41508, -000



PuraVida®
Porte-papier
avec réserve
41518, -000



PuraVida®
Porte-brosse de WC
en céramique
41505, -000



PuraVida®
Porte-serviette
à 2 barres
41512, -000



PuraVida®
Poignée d'appui
300 mm
41513, -000



PuraVida®
Porte-serviette 600 mm
41506, -000

Metris®

À chaque hauteur son exigence



Metris® 110



Confort de commande : une solution appropriée à chaque situation de montage grâce aux 5 hauteurs de mitigeur de lavabo disponibles.



Élégance : les grandes surfaces de la poignée et du bec déverseur confèrent à la salle de bains un aspect luxueux.



Modernité : les robinetteries Metris arborent un design sobre et laissent de la place pour la ComfortZone de chacun.



Avantages et bénéfices

- Grandes surfaces permettant un agencement élégant et de haute qualité
- La conception dynamique de la poignée plate révèle sa simplicité d'utilisation
- Le corps d'encastrement de forme conique et les arêtes nettes soulignent l'impression de grande valeur
- 5 hauteurs différentes pour les mitigeurs de lavabo garantissent un espace de liberté individuel
- Technologie EcoSmart limitant automatiquement le débit d'eau à 5 l/min

Lavabo/bidet



Metris® 260
Mitigeur lavabo
31082, -000 avec garniture
de vidage à tirette
31184, -000 sans garniture de
vidage



Metris® 230
Mitigeur lavabo,
bec pivotant à 120°
31087, -000 avec garniture
de vidage à tirette
31187, -000 avec Push-Open
31081, -000 sans garniture de
vidage



Metris® 200
Mitigeur lavabo
31183, -000 avec garniture
de vidage à tirette
31185, -000 sans garniture
de vidage



Metris® 110
Mitigeur lavabo
31080, -000 avec garniture de vidage à tirette
31084, -000 sans garniture de vidage
31203, -000 Bas débit avec garniture
de vidage à tirette
31074, -000 pour chauffe-eau à écoulement libre
31204, -000 Bas débit pour chauffe-eau
à écoulement libre
31121, -000 CoolStart avec garniture de vidage
à tirette (non représ.)



Metris® 100
Mitigeur lavabo
31088, -000 avec garniture de vidage à tirette
31186, -000 sans garniture de vidage



Metris® 100
Mitigeur lavabo 3 trous
31083, -000 avec bec déverseur



Metris®
Mitigeur lavabo
pour un montage mural
31086, -000 225 mm
31085, -000 165 mm (non représ.)
Corps d'encastrement
pour montage encastré
13622180



Metris®
Robinet pour lave-mains
31166, -000



Metris®
Mitigeur de bidet
31280, -000 avec garniture de vidage à tirette



Metris®

Baignoire



Metris®
Mitigeur de baignoire
apparent
31480, -000



Metris®
Mitigeur de baignoire
encastré
31493, -000
31487, -000 avec système de sécurité



Metris®
Mitigeur de baignoire
encastré
31454, -000
31451, -000 avec système de sécurité



Metris®
Bec déverseur de baignoire
apparent
31494, -000



Metris®
Mitigeur de bord de baignoire à 3 trous
31190, -000
Corps d'encastrement
pour montage encastré
13437180



Metris®
Mélangeur 4 trous pour montage
sur bord de baignoire
31442, -000
Corps d'encastrement
pour montage encastré
13444180



- Pas de casse de carreaux grâce au corps d'encastrement prémonté
- Boîte Secuflex protégeant le flexible de douche derrière la baignoire
- Utilisation sans accrochage du flexible de douche
- Système complètement étanche facilitant l'entretien et démontage sans révision



Metris®
Mitigeur de baignoire
monté au sol, avec douchette micro
PuraVida 120 1jet
31471, -000
Corps d'encastrement
pour montage encastré
10452180

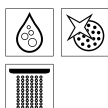

Douche



Metris®
Mitigeur de douche
apparent
31680, -000



Metris®
Mitigeur de douche
encastré
31685, -000



Metris®
Mitigeur de douche
encastré
31456, -000



Metris®
Thermostatique
de douche encastrée
31572, -000 pour 1 fonction (non représ.)
31573, -000 pour 2 fonctions



Metris®
Thermostatique
de douche encastrée
31570, -000
Thermostatique haut débit
31571, -000 (non représ.)



iControl® S
Robinet d'arrêt/inverseur encastré
pour 3 fonctions
15955, -000

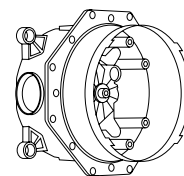

Corps d'encastrement
01800180 iBox universal

Metris® S

Lavabo



Metris® S

Mitigeur lavabo
31022, -000 avec garniture de vidage à tirette
31023, -000 sans garniture de vidage



Metris® S

Mitigeur lavabo
31021, -000 avec garniture de vidage à tirette
31026, -000 sans garniture de vidage



Metris® S

Mitigeur lavabo, bec pivotant à 120°
31159, -000 avec garniture de vidage à tirette
31161, -000 avec Push-Open



Metris® S

Mitigeur lavabo
31060, -000 avec garniture de vidage à tirette
31068, -000 sans garniture de vidage
31063, -000 Bas débit



Metris® S

Mitigeur lavabo pour un montage mural
31162, -000 165 mm (non représ.)
31163, -000 225 mm
Corps d'encastrement pour montage encastré
13622180



Metris® S

Mitigeur lavabo électronique avec régulation de la température
31100, -000 Fonctionnement sur pile
31102, -000 Alimentation sur secteur 230 V sans régulation de la température
31101, -000 Fonctionnement sur pile (non représ.)
31103, -000 Alimentation sur secteur 230 V (non représ.)



Bidet



Metris® S

Mitigeur de bidet
31261, -000 avec garniture de vidage à tirette

Baignoire



Metris® S
Mitigeur de baignoire
apparent
31460, -000



Metris® S
Mitigeur de baignoire
encastré
31465, -000
31466, -000 avec système de sécurité



Metris® S
Bec déverseur de baignoire
apparent
14420, -000



Metris® S
Mélangeur 4 trous pour montage
sur bord de baignoire
31446, -000 170 mm
31447, -000 220 mm
13444180 Corps d'encastrement
pour montage encastré

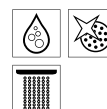

Douche



Metris® S
Mitigeur de douche
apparent
31660, -000



Metris® S
Mitigeur de douche
encastré
31665, -000

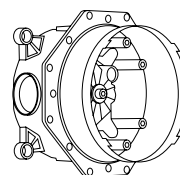

Corps d'encastrement
01800180 iBox universal



- Metris S arbore un design intemporel aux lignes claires et précises
- Formes précises marquées par la poignée tige ergonomique
- Vaste gamme pour tous les domaines d'utilisation
- Idéale pour le secteur public et semi-public



Diamètre de rosace Metris S : 150 mm. Vous trouverez les **robinetteries adéquates** à la page 110.

Talis® Select S/Talis® S

NEW

Ici, forme et fonction fusionnent

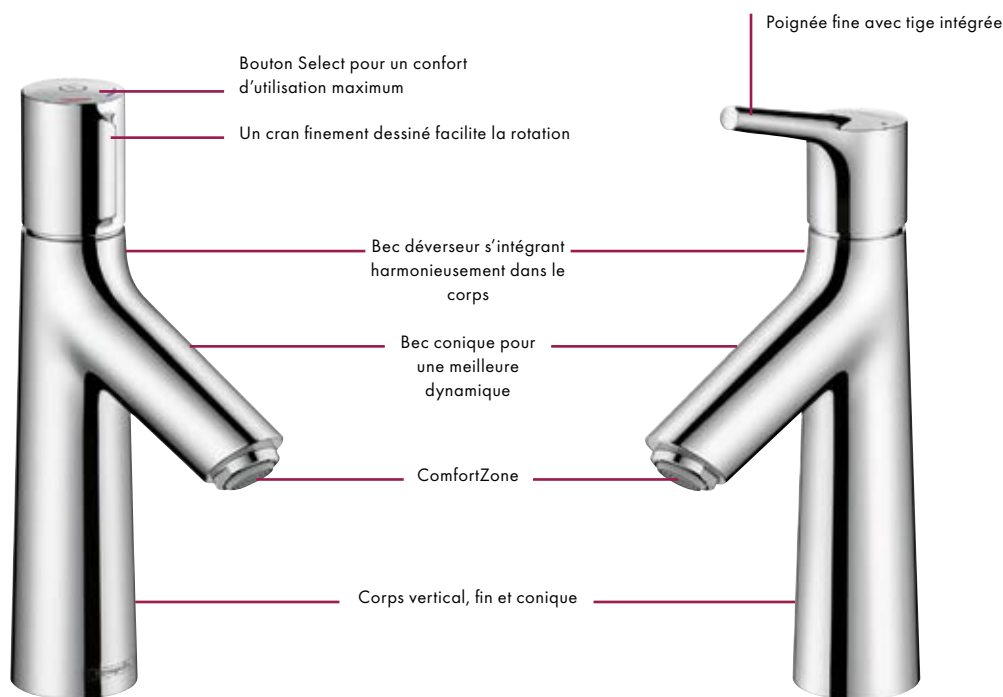

Talis® Select S 100

Talis® S 100



Confort de commande : que ce soit avec le doigt, le bras ou le coude, l'utilisation du bouton Select n'a jamais été aussi simple. La température peut être pré-réglée à l'avance.



Perfection des formes : grâce au bouton Select sans poignée, le mitigeur séduit par son harmonie. Il n'est pas nécessaire de replacer la poignée, et l'eau est toujours à la température souhaitée.

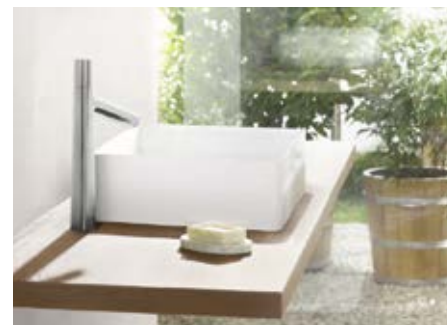

Charme naturel : intégration harmonieuse des robinetteries dans la salle de bains, permettant une fusion naturelle des structures tubulaires.



Avantages et bénéfices

- La technologie Select facilite les gestes de toilette quotidiens grâce à une pression du bouton
- Aide à économiser de l'eau : la simplicité d'utilisation incite à fermer l'eau plus souvent
- **Nettoyage simple** grâce aux formes coniques et pures
- Technologie EcoSmart limitant automatiquement le débit d'eau à 5 l/min

NEW

Lavabo



Talis® Select S 190
Mitigeur lavabo
72044, -000 avec garniture de vidage à tirette
72045, -000 sans garniture de vidage



Talis® Select S 100
Mitigeur lavabo
72042, -000 avec garniture de vidage à tirette
72043, -000 sans garniture de vidage



Talis® Select S 80
Mitigeur lavabo
72040, -000 avec garniture de vidage à tirette
72041, -000 sans garniture de vidage

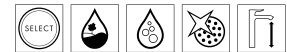

Talis® S 190
Mitigeur lavabo
72031, -000 avec garniture de vidage à tirette
72032, -000 sans garniture de vidage



Talis® S 100
Mitigeur lavabo
72020, -000 avec garniture de vidage à tirette
72021, -000 sans garniture de vidage à tirette
72022, -000 CoolStart avec garniture de vidage à tirette (non représ.)
72023, -000 CoolStart sans garniture de vidage (non représ.)
72024, -000 Bas débit avec garniture de vidage à tirette
72025, -000 Bas débit sans garniture de vidage



Talis® S 80
Mitigeur lavabo
72010, -000 avec garniture de vidage à tirette
72011, -000 avec Push-Open
72012, -000 sans garniture de vidage à tirette
72013, -000 CoolStart avec garniture de vidage à tirette (non représ.)
72014, -000 CoolStart sans garniture de vidage (non représ.)
72015, -000 Bas débit avec garniture de vidage à tirette
72018, -000 Bas débit sans garniture de vidage
72016, -000 pour chauffe-eau à écoulement libre
72017, -000 Robinet d'eau froide (non représ.)



Talis® Select S/Talis® S

NEW

Lavabo



Talis® S 250
Mitigeur lavabo
72115, -000 avec garniture de vidage à tirette
72116, -000 sans garniture de vidage

Disponible à partir du 1er trimestre 2016



Talis® S 140
Mitigeur lavabo
72113, -000 avec garniture de vidage à tirette
72114, -000 sans garniture de vidage

Disponible à partir du 1er trimestre 2016



Talis® S 210
Mitigeur lavabo,
bec pivotant à 120°
72105, -000 avec garniture de vidage à tirette

Disponible à partir du 1er trimestre 2016



- Utilisation confortable grâce à la poignée tige facilement accessible
- **Nettoyage simple** grâce à la poignée latérale réduisant l'encrassement
- Formes novatrices susceptibles de séduire de nouveaux consommateurs
- Convient aux grands lavabos



Talis® S
Mitigeur lavabo 3 trous
72130, -000

Disponible à partir du 1er trimestre 2016



Talis® S
Mitigeur lavabo pour un montage mural
72111, -000 225 mm
Corps d'encastrement pour montage encastré
13622180



Talis® S
Mitigeur lavabo pour un montage mural
72110, -000 165 mm
Corps d'encastrement pour montage encastré
13622180



Bidet



Talis® Select S
Mitigeur de bidet
72202, -000



Talis® S
Mitigeur de bidet
72200, -000



NEW

Baignoire



Talis® S
Mélangeur 3 trous
pour montage sur gorge
72415, -000
Corps d'encastrement
pour montage encastré
13233180

Disponible à partir du 1er trimestre 2016



Talis® S
Mitigeur de bord de baignoire à 3 trous
72416, -000
Corps d'encastrement
pour montage encastré
13437180

Disponible à partir du 1er trimestre 2016



Talis® S
Mélangeur 4 trous pour montage
sur bord de baignoire
72418, -000
Corps d'encastrement
pour montage encastré
13444180

Disponible à partir du 1er trimestre 2016



Talis® S
Bec déverseur de baignoire apparent
72410, -000

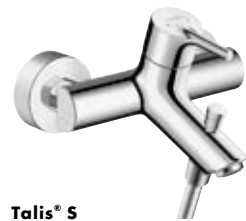

Talis® S
Mitigeur de baignoire
apparent
72400, -000



Talis® S
Mitigeur de baignoire
encastré
72405, -000
72406, -000 avec système de sécurité



Talis® S
Mitigeur de baignoire monté
au sol, avec douche micro
Axor Starck
72412, -000
Corps d'encastrement
pour montage encastré
10452180

Disponible à partir
du 1er trimestre 2016

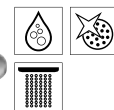

Douche



Talis® S
Mitigeur de douche
apparent
72600, -000



Talis® S
Mitigeur de douche
encastré
72605, -000
72607, -000 Haut débit (non représ.)

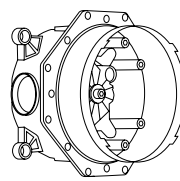

Corps d'encastrement
01800180 iBox universel

Talis®/Talis® S

Lavabo



reddot design award
winner 2012

Talis® 250
Mitigeur lavabo,
bec pivotant à 60°
32055, -000 avec
Push-Open



Talis® 210
Mitigeur lavabo,
bec pivotant à 120°
32082, -000 avec
Push-Open
32084, -000 avec garniture
de vidage à tirette
32080, -000 avec bec
déverseur fixe



Talis® S
Mitigeur lavabo
32070, -000
Bec pivotant à 360° avec
garniture de vidage à tirette
32073, -000
Bec pivotant à 120° avec
garniture de vidage à tirette



reddot design award
winner 2012

Talis® 150
Mitigeur lavabo avec
bec pivotant
32052, -000 avec garniture
de vidage à tirette



reddot design award
winner 2012

Talis® 80
Mitigeur lavabo avec bec pivotant
32053, -000 avec garniture de vidage
à tirette



Talis® 80
Mitigeur lavabo
32040, -000 avec garniture
de vidage à tirette
32041, -000 sans garniture de vidage
32046, -000 Bas débit avec garniture
de vidage à tirette
32146, -000 Bas débit sans garniture
de vidage
32042, -000 pour chauffe-eau
à écoulement libre
32057, -000 CoolStart avec garniture
de vidage à tirette (non représ.)



Talis® 80
Robinet pour lave-mains
32130, -000
13132, -000 (non représ.)



Talis® S
Mitigeur lavabo
32020, -000 avec garniture
de vidage à tirette
32031, -000 sans garniture de vidage
32032, -000 avec garniture
de vidage à tirette, pour chauffe-eau
à écoulement libre



Talis® 200
Mélangeur de lavabo
à 2 poignées, bec pivotant à 120°
32030, -000



Talis® 230
Mélangeur de lavabo 3 trous
32310, -000



Talis®
Mitigeur lavabo
pour un montage mural
31618, -000 165 mm
31620, -000 165 mm Bas débit
31611, -000 225 mm (non représ.)
13622180 Corps d'encastrement
pour montage encastré



Bidet



Talis®
Mitigeur de bidet
32240, -000



Talis® S
Mitigeur de bidet
32220, -000



Baignoire



Talis®
Mitigeur de baignoire
apparent
32440, -000



Talis® S
Mitigeur de baignoire
apparent
32420, -000



Talis®
Mitigeur de baignoire
encastré
32475, -000
32477, -000 avec système de sécurité



Talis®
Bec déverseur de baignoire
apparent
13414, -000



Douche



Talis®
Mitigeur de douche
apparent
32640, -000



Talis® S
Mitigeur de douche
apparent
32620, -000



Talis®
Mitigeur de douche
encastré
32675, -000

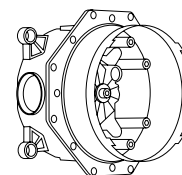

Corps d'encastrement
01800180 iBox universal



- Les robinetteries Talis et Talis S allient design et clarté fonctionnelle
- Conception sobre et élancée
- Poignée tige caractéristique simplifiant la commande
- Talis avec bec pivotant permettant un jet arqué agrandissant ainsi la ComfortZone



Talis® Select E/Talis® E

NEW

Le confort sous sa forme la plus naturelle

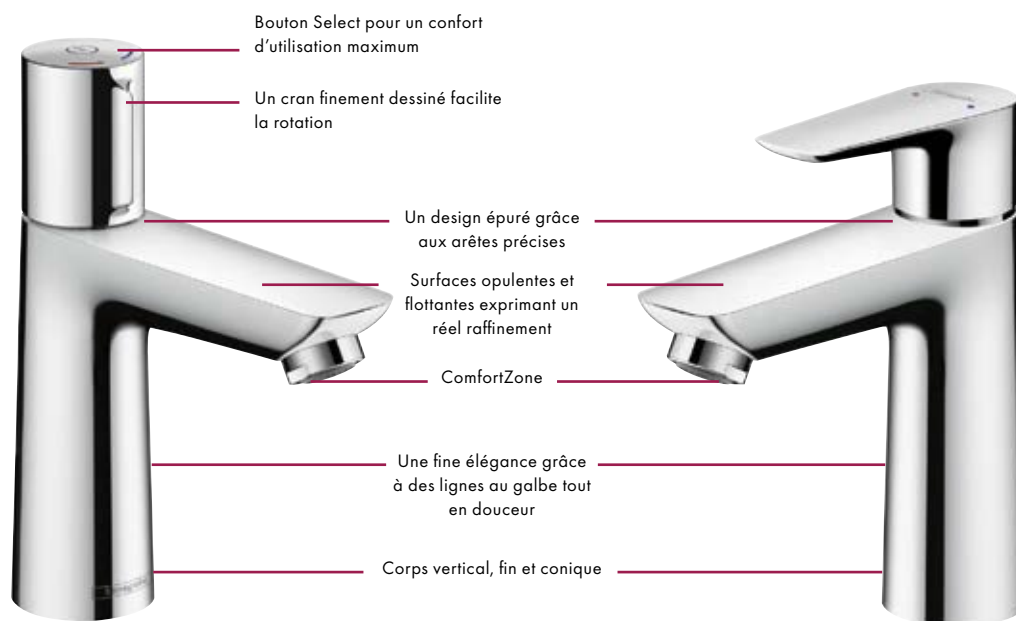

Talis® Select E 110

Talis® E 110

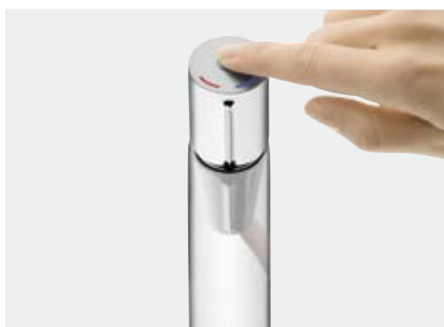

Confort de commande : que ce soit avec le doigt, le bras ou le coude, l'utilisation du bouton Select n'a jamais été aussi simple.



Perfection des formes : grâce au bouton Select sans poignée le mitigeur séduit par son harmonie. Il n'est pas nécessaire de replacer le poignée et l'eau est toujours à la température souhaitée.



Élégance : les mitigeurs, avec leurs arêtes précises apportent une réelle homogénéité dans la salle de bains moderne.



Avantages et bénéfices

- La technologie Select facilite les gestes de toilette quotidiens grâce à une pression du bouton
- Aide à économiser de l'eau : la simplicité d'utilisation incite à fermer l'eau plus souvent
- **Nettoyage simple** grâce aux surfaces généreuses
- Technologie EcoSmart limitant automatiquement le débit d'eau à 5 l/min

NEW

Lavabo



Talis® Select E 240
Mitigeur lavabo
71752, -000 avec garniture de vidage à tirette
71753, -000 sans garniture de vidage

Disponible à partir du 1er trimestre 2016



Talis® Select E 110
Mitigeur lavabo
71750, -000 avec garniture de vidage à tirette
71751, -000 sans garniture de vidage

Disponible à partir du 1er trimestre 2016

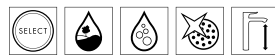

Talis® E 240
Mitigeur lavabo
71716, -000 avec garniture de vidage à tirette
71717, -000 sans garniture de vidage



Talis® E 110
Mitigeur lavabo
71710, -000 avec garniture de vidage à tirette
71711, -000 avec Push-Open
71712, -000 sans garniture de vidage
71713, -000 CoolStart avec garniture de vidage à tirette (non représ.)
71714, -000 CoolStart sans garniture de vidage (non représ.)
71715, -000 Bas débit avec garniture de vidage à tirette
71709, -000 Bas débit sans garniture de vidage



Talis® E 80
Mitigeur lavabo
71700, -000 avec garniture de vidage à tirette
71701, -000 avec Push-Open
71702, -000 sans garniture de vidage
71703, -000 CoolStart avec garniture de vidage à tirette (non représ.)
71704, -000 CoolStart sans garniture de vidage (non représ.)
71705, -000 Bas débit avec garniture de vidage à tirette
71708, -000 Bas débit sans garniture de vidage
71707, -000 pour chauffe-eau à écoulement libre
71706, -000 Robinet de lave-mains (eau froide) (non représ.)



Talis® E

NEW

Lavabo



Talis® E 150

Mitigeur lavabo

#71754, -000 avec garniture de vidage à tirette

#71755, -000 sans garniture de vidage

Disponible à partir du 1er trimestre 2016



Talis® E

Mélangeur de lavabo 3 trous

#71733, -000

Disponible à partir du 1er trimestre 2016



Talis® E

Mitigeur lavabo

pour un montage mural

#71732, -000 165 mm

#71734, -000 225 mm (non représ.)



- Utilisation confortable grâce à la poignée tige facilement accessible
- **Nettoyage simple** grâce à la poignée latérale réduisant l'encrassement
- Formes novatrices susceptibles de séduire de nouveaux consommateurs
- Convient aux grands lavabos



Bidet



Talis® E

Mitigeur de bidet

#71720, -000 avec garniture de vidage à tirette

#71721, -000 avec Push-Open



NEW

Baignoire



Talis® E
Mélangeur 3 trous
pour montage sur gorge
71747, -000
Corps d'encastrement
pour montage encastré
13233180

Disponible à partir du 1er trimestre 2016



Talis® E
Mitigeur de bord de baignoire à 3 trous
71730, -000
Corps d'encastrement
pour montage encastré
13437180

Disponible à partir du 1er trimestre 2016



Talis® E
Mélangeur 4 trous pour montage
sur bord de baignoire
71748, -000
Corps d'encastrement
pour montage encastré
13444180

Disponible à partir du 1er trimestre 2016



Talis® E
Mitigeur de baignoire
apparent
71740, -000



Talis® E
Mitigeur de baignoire
encastré
71745, -000
71474, -000 avec système de sécurité



Talis® E
Bec déverseur de baignoire
apparent
71410, -000



Douche



Talis® E
Mitigeur de douche
apparent
71760, -000



Talis® E
Mitigeur de douche
encastré
71765, -000

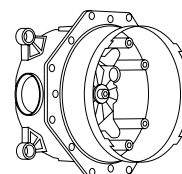

Corps d'encastrement
01800180 iBox universal



Taille de la rosace Talis E : 155 mm x 155 mm. Vous trouverez les **robinetteries adéquates** à la page 110.

Focus®

L'excellence en termes de qualité, de confort et de prix



Focus® 100



Confort de commande : avec ses rondeurs douces et raffinées la poignée ergonomique assure un maniement confortable.



Vitalité : avec leur corps cylindrique incliné, les robinetteries Focus apportent une touche d'élégance et de noblesse à la salle de bains.



Avantages et bénéfices

- Design en harmonie avec des formes claires et plates
- Qualité soulignée par la silhouette dynamique et la douceur des rondeurs
- Poignée ergonomique simplifiant la commande
- Grand confort à bon prix
- Technologie EcoSmart limitant automatiquement le débit d'eau à 5 l/min

Lavabo/bidet



Focus® 240
Mitigeur lavabo,
bec pivotant à 120°
31609, -000 avec garniture
de vidage à tirette
31519, -000 sans garniture
de vidage



Focus® 190
Mitigeur lavabo
31608, -000 avec garniture
de vidage à tirette
31518, -000 sans garniture
de vidage



Focus® 100
Mitigeur lavabo
31607, -000 avec garniture
de vidage à tirette
31517, -000 sans garniture
de vidage
31603, -000 Bas débit avec
garniture de vidage à tirette
31513, -000 Bas débit sans
garniture de vidage
31621, -000 CoolStart avec
garniture de vidage à tirette
(non représ.)



Focus® 70
Mitigeur lavabo
31730, -000 avec garniture
de vidage à tirette
31733, -000 sans garniture
de vidage
31951, -000 Bas débit avec
garniture de vidage à tirette
31952, -000 Bas débit sans
garniture de vidage
31132, -000 pour chauffeau
à écoulement libre
31604, -000 avec Push-Open
31130, -000 Robinet
(non représ.)
31539, -000 CoolStart avec
garniture de vidage à tirette
(non représ.)



Focus®
Mitigeur lavabo
pour un montage mural
31923, -000



Focus®
Mitigeur lavabo électronique avec
régulation de la température
31171, -000 Fonctionnement sur
pile
31173, -000 Alimentation sur
secteur 230 V



Focus®
Mitigeur lavabo électronique sans
régulation de la température
31172, -000 Fonctionnement sur
pile
31174, -000 Alimentation sur
secteur 230 V



Focus®
Mitigeur de bidet
31920, -000 avec garniture
de vidage à tirette
31922, -000 avec Push-Open



Baignoire



Focus®
Mitigeur de baignoire
apparent
31940, -000



Focus®
Mitigeur de baignoire
encastré*
31945, -000
31946, -000 avec système de
sécurité



Focus®
Bec déverseur de baignoire
apparent
13414, -000



Douche



Focus®
Mitigeur de douche
apparent
31960, -000



Focus®
Mitigeur de douche
encastré*
31965, -000



Vous trouverez les **robinetteries de cuisine** de la ligne Focus à la page 194.

Diamètre de rosace Focus : 150 mm. ***Embase pour robinetterie encastrée** # 01800180 iBox universal.

Vous trouverez les produits **Focus Care** pour les personnes à mobilité réduite à partir de la page 174.

Logis®

NEW

Design alliant harmonie et virtuosité



Des lignes justes, empreintes de sérénité

Formes harmonieuses grâce au design SoftCube de l'embase

La poignée pleine de caractère flatte la main avec ses contours arrondis

Les surfaces généreuses projettent une réelle élégance

Les arrêtes précises apportent de la clarté

ComfortZone grâce au bec surélevé

Logis® 100



Esthétique : les lignes précises et les coins arrondis flattent tant le regard que la main.



Flexible : la vaste gamme propose pour chaque situation la solution appropriée.



Accueillant : grâce à la douceur de leur silhouette, les mitigeurs Logis permettent de créer une atmosphère harmonieuse.



Avantages et bénéfices

- Surfaces claires et généreuses pour une utilisation et un nettoyage simplifiés
- Formes arrondies de la poignée et de l'embase s'intégrant parfaitement au galbe élégant des lavabos
- Cartouche céramique de haute qualité et silencieuse, idéale pour les immeubles, les hôtels et les bureaux
- Un premier prix offrant une belle qualité
- Large gamme avec différentes hauteurs de mitigeurs de lavabo
- Technologie EcoSmart limitant automatiquement le débit d'eau à 5 l/min

NEW

Lavabo



Logis® 210
 Mitigeur lavabo,
 bec pivotant à 120°
 # 71130, -000 avec garniture de vidage
 à tirette
 # 71131, -000 sans garniture de vidage



Logis® 190
 Mitigeur lavabo
 # 71090, -000 avec garniture de vidage
 à tirette
 # 71091, -000 sans garniture de vidage



Logis® 100
 Mitigeur lavabo
 # 71100, -000 avec garniture de vidage
 à tirette
 # 71107, -000 avec Push-Open
 # 71102, -000 CoolStart avec garniture
 de vidage à tirette (non représ.)
 # 71103, -000 CoolStart sans garniture
 de vidage (non représ.)
 # 71101, -000 sans garniture de vidage



Logis® 70
 Mitigeur lavabo
 # 71070, -000 avec garniture de vidage
 à tirette
 # 71077, -000 avec Push-Open
 # 71072, -000 CoolStart avec garniture
 de vidage à tirette (non représ.)
 # 71073, -000 CoolStart sans garniture
 de vidage (non représ.)
 # 71071, -000 sans garniture de vidage
 # 71074, -000 pour chauffe-eau
 à écoulement libre
 # 71078, -000 avec garniture de vidage
 à tirette



Logis®
 Mitigeur lavabo
 pour un montage mural
 # 71220, -000 195 mm
 # 13622180
 Corps d'encastrement
 pour montage encastré



Logis®
 Mitigeur lavabo
 pour un montage mural
 version apparente
 # 71225, -000



Logis®

NEW

Lavabo



Logis®
Mélangeur de lavabo 3 trous
71133, -000 avec garniture de vidage à tirette



Logis®
Mélangeur de lavabo
à 2 poignées
71222, -000 avec garniture de vidage à tirette
71221, -000 sans garniture de vidage



Logis® 70
Robinet
71120, -000 Eau froide
71121, -000 Eau chaude (non représ.)



Bidet



Logis® 70
Mitigeur de bidet
71204, -000



Logis® 100
Mitigeur de bidet
71200, -000



NEW

Baignoire



Logis®
Mitigeur de baignoire
apparent
71400, -000



Logis®
Robinetterie de baignoire à 2 poignées,
apparente
71243, -000



Logis®
Mitigeur de baignoire
encastré
71405, -000
71407, -000 avec système de sécurité



Logis®
Bec déverseur de baignoire apparent
71410, -000



Logis®
Mitigeur de bord de baignoire à 3 trous
71310, -000
Corps d'encastrement
pour montage encastré
13437180



Douche



Logis®
Mitigeur de douche
apparent
71600, -000



Logis®
Robinetterie de douche à 2 poignées,
apparente
71263, -000



Logis®
Mitigeur de douche
encastré
71605, -000
71607, -000 Haut débit (non représ.)



Logis®
Robinet d'arrêt
71970, -000

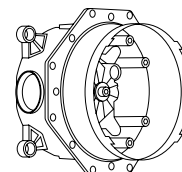

Corps d'encastrement
01800180 iBox universal



Metris® Classic

L'alliance du classicisme moderne et de l'élégance



Le design élancé et la hauteur dégagent une réelle impression de qualité

Forme de base géométrique avec des lignes décoratives créant une ambiance sophistiquée

La poignée et le bec aux formes gracieuses apportent de la gaieté

Surfaces brillantes et lisses, synonymes de luxe

ComfortZone grâce au bec surélevé

Metris® Classic 100



Élégance : la surface brillante et plane des robinetteries réhausse l'éclat de chaque salle de bains.



Classicisme : une impression de grande valeur et de joie se dégage des formes gracieuses de la poignée et du bec déverseur légèrement galbés.



Avantages et bénéfices

- Design minimaliste et équilibré dont le charme classique est totalement dénué de fioritures
- Très fin et simple à utiliser grâce à la cartouche M1
- **Nettoyage simple** grâce aux surfaces chromées de qualité
- Technologie EcoSmart limitant automatiquement le débit d'eau à 5 l/min
- Raccordement via des flexibles PEX résistants à la température garantis sans goût et sans odeur
- Sécurité grâce à la protection anti-brûlure

Lavabo/bidet



Metris® Classic 250
Mitigeur lavabo
31078, -000 avec garniture
de vidage à tirette



Metris® Classic 100
Mitigeur lavabo
31075, -000 avec garniture
de vidage à tirette
31077, -000 sans garniture
de vidage



Metris® Classic
Mitigeur lavabo
pour un montage mural
31003, -000 225 mm
Corps d'encastrement
pour montage encastré
13622180

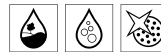

Metris® Classic 100
Mélangeur de lavabo 3 trous
31073, -000 avec garniture
de vidage à tirette



Metris® Classic
Mitigeur de bidet
31275, -000 avec garniture
de vidage à tirette



Baignoire



Metris® Classic
Mitigeur de baignoire
apparent
31478, -000



Metris® Classic
Mitigeur de baignoire
encastré
31485, -000



Metris® Classic
Bec déverseur de baignoire
apparent
13413, -000



Douche



Metris® Classic
Mitigeur de douche
apparent
31672, -000



Metris® Classic
Mitigeur de douche
encastré
31676, -000



Fixfit® Classic
Coude de raccordement DN15
avec clapet anti-retour
16884, -000

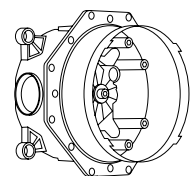

Corps d'encastrement
01800180 iBox universel



Diamètre de rosace Metris Classic : 170 mm. Vous trouverez les **robinetteries adéquates** à la page 110.

Talis® Classic

L'harmonie de l'élégance classique



Talis® Classic 80



Charme naturel : les robinetteries de la ligne Talis Classic allient leur charme authentique à une technologie novatrice permettant d'économiser l'eau.



Caractère souverain : transitions géométriques, courbes nobles, lignes discrètes donnent un style aussi serein que captivant à la salle de bains.



Avantages et bénéfices

- La forme cylindrique et filigrane et la géométrie élancée respirent l'élégance
- Très fin et simple à utiliser grâce à la cartouche M1
- Poignée tige pour une utilisation simple
- Technologie EcoSmart limitant automatiquement le débit d'eau à 5 l/min
- Raccordement via des flexibles PEX résistants à la température garantis sans goût et sans odeur
- Sécurité grâce à la protection anti-brûlure

Lavabo/bidet



Talis® Classic 230
Mitigeur lavabo
14116, -000 avec garniture
de vidage à tirette



Talis® Classic 80
Mitigeur lavabo
14111, -000 avec garniture
de vidage à tirette
14118, -000 sans garniture
de vidage



Talis® Classic Natural 90
Mitigeur lavabo
14127, -000 avec garniture
de vidage à tirette



Talis® Classic
Mitigeur de bidet
14120, -000 avec garniture
de vidage à tirette



Baignoire



Talis® Classic
Mitigeur de baignoire
apparent
14140, -000



Talis® Classic
Mitigeur de baignoire
encastré
14145, -000

Douche



Talis® Classic
Mitigeur de douche
apparent
14161, -000



Talis® Classic
Mitigeur de douche
encastré
14165, -000

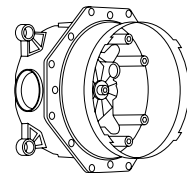

Corps d'encastrement
01800180 iBox universal



Logis® Classic

NEW

Ici, forme et fonction fusionnent

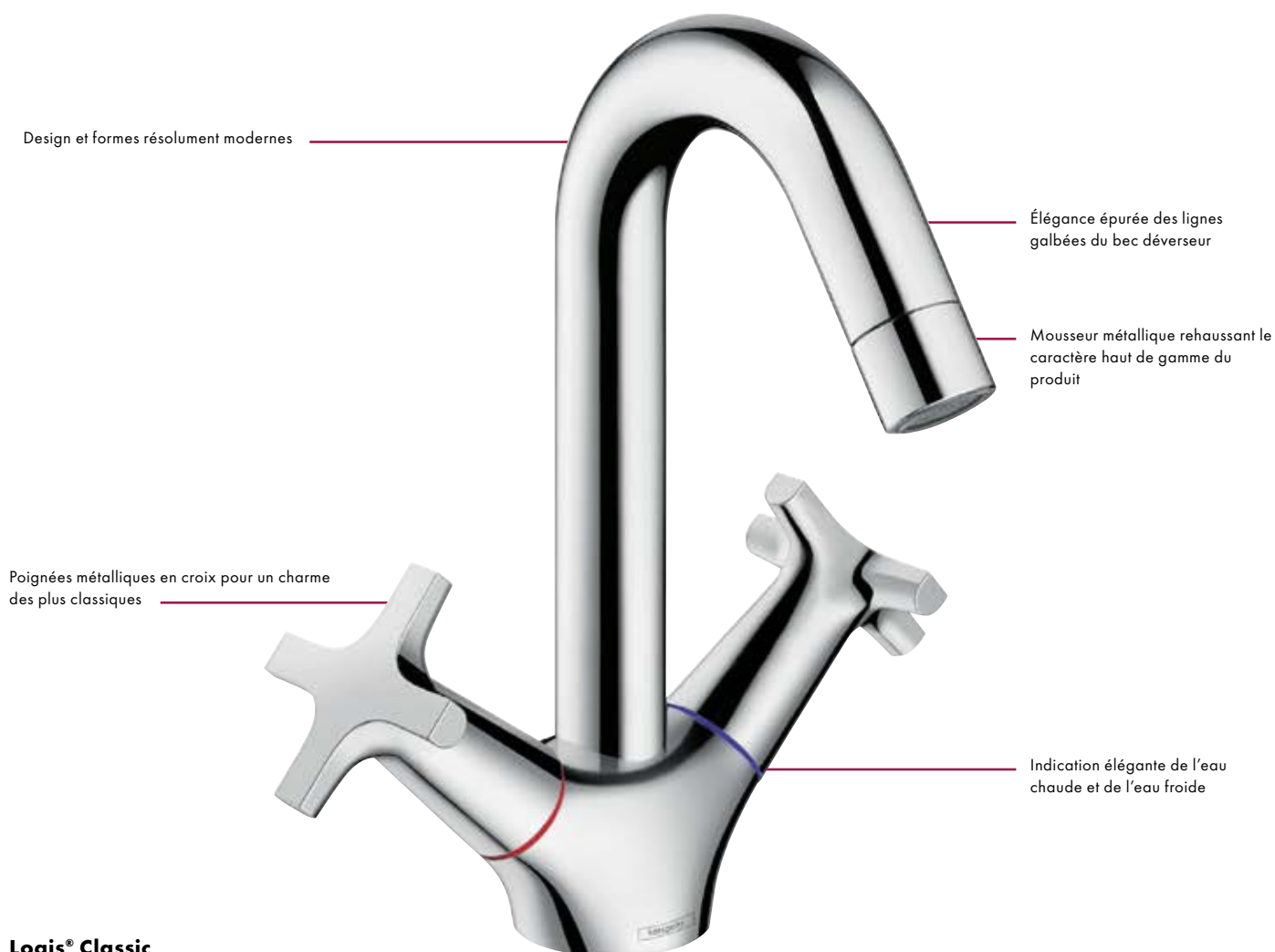

Avantages et bénéfices

- Design à la fois élégant et classique
- Forme assortie au lavabo, pour une intégration harmonieuse
- **Nettoyage simple** grâce aux formes cylindriques et pures
- Limitation du pivotement pour une manipulation plus aisée
- Robinets en céramique durable équipant toute la gamme
- Technologie EcoSmart limitant automatiquement le débit d'eau à 5 l/min
- Également disponible en version basse pression
- La qualité Hansgrohe au prix d'entrée de gamme

NEW

Lavabo



Logis® Classic
Mélangeur de lavabo à 2 poignées
71270, -000 avec garniture de vidage
à tirette
71272, -000 avec Push-Open



Logis® Classic
Mélangeur de lavabo 3 trous
71323, -000 avec garniture de vidage
à tirette



Logis® Classic
Robinnet
71135, -000 Eau froide
71136, -000 Eau chaude (non représ.)



Baignoire



Logis® Classic
Robinetterie de baignoire à 2 poignées,
apparente
71240, -000



Douche



Logis® Classic
Robinetterie de douche à
2 poignées, apparente
71260, -000



Logis® Classic
Robinnet d'arrêt
71976, -000



Robinetteries Care

Une conception universelle pour plus de confort et de sécurité

Poignées allongées, manipulation intuitive, températures constantes, grand marquage : les robinetteries des lignes Talis Care et Focus Care ainsi que les thermostatiques Ecostat Comfort Care améliorent la sécurité, le confort et la facilité d'emploi dans la salle de bains. L'eau peut ainsi être utilisée sans le

moindre souci, ce qui simplifie le quotidien des familles ayant des enfants en bas âge. En outre, les solutions bien pensées sont adaptées dans tous les endroits où l'on a besoin d'aide, où les besoins des personnes âgées ou malades sont pris en compte et où les exigences en matière d'hygiène sont particulières : dans les maisons

de retraite, les hôpitaux, les établissements thermaux ou les hospices. Ces solutions conviennent également dans les endroits nécessitant un confort d'utilisation et une sécurité accrue, notamment dans les garderies, les hôtels ou les maisons intergénérationnelles.



Focus® Care
Mitigeur lavabo

Ecostat® Comfort Care
Thermostatique de douche

Avantages et bénéfices

- Poignée plate, extra longue : grâce à sa forme ergonomique, elle peut être déplacée avec toute la main ou tout le bras
- Corps en laiton et poignée métallique robustes pour une longévité remarquable
- Souplesse et confort de commande
- Température pré réglable, notamment pour les personnes qui ne ressentent plus la température

Talis® Care

Lavabo



Talis® Care 80
Mitigeur lavabo
32035, -000



Talis® Care
Mitigeur lavabo mural
version apparente
32037, -000

Baignoire



Ecostat® Comfort Care
Thermostatique de baignoire
13115, -000

Douche



Talis® Care
Mitigeur de douche
32641, -000



Ecostat® Comfort Care
Thermostatique de douche
13117, -000



Focus® Care

Lavabo



Focus® Care 100
Mitigeur lavabo
31911, -000 avec garniture
de vidage à tirette
31915, -000 sans garniture
de vidage
31917, -000 CoolStart sans
garniture de vidage (non représ.)



Focus® Care 70
Mitigeur lavabo
31910, -000 avec garniture
de vidage à tirette
31914, -000 sans garniture
de vidage

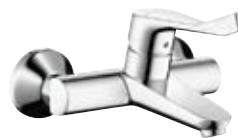

Focus® Care
Mitigeur lavabo mural
version apparente
31913, -000

Douche



Focus® Care
Mitigeur de douche
31916, -000



- Poignée de 121 mm optimisée pour les utilisateurs
- Corps et poignées métalliques robustes
- Jet laminaire



Mitigeur thermostatique
version apparente
15346, -000



Raccord rapide
28346, -000



- Raccord simple sur les robinetteries existantes, par exemple sous l'évier
- Assure une température et un débit constants même en cas de baisse de la pression d'eau froide
- Sécurité par exemple pour les crèches, hôpitaux ou hôtels
- Désinfection thermique possible

- Permet une vidange rapide et simple des flexibles

Mitigeur lavabo électronique

Hygiène et économies d'eau accrues grâce à la technique de capteur

L'eau s'écoule uniquement lorsque l'on en a vraiment besoin : dans les établissements publics, les robinetteries à détecteur infrarouge sans contact aident à économiser de l'eau et ainsi à diminuer les coûts de consommation et

d'énergie. Par ailleurs, la technologie sans contact prévient tout risque de contagion inhérent aux robinets très sollicités dans les installations sanitaires publiques et industrielles. C'est surtout dans le domaine des soins et de

la santé que les points d'eau commandés par capteur sont recommandés par des experts en hygiène.

**Focus®**

Mitigeur lavabo électronique



Avantages et bénéfices

- Économie d'eau grâce à l'arrêt automatique du débit
- Disponible en alimentation par pile ou sur secteur
- Particulièrement hygiénique car sans contact
- Idéal pour les secteurs public et industriel
- Certification WELL

Mitigeur lavabo électronique

PuraVida®



PuraVida®

Mitigeur lavabo électronique
avec régulation de la température
15170, -000, -400 Fonctionnement sur pile
15172, -000, -400 Alimentation sur secteur
230 V



Metris® S



Metris® S

Mitigeur lavabo électronique
avec régulation de la température
31100, -000 Fonctionnement sur pile
31102, -000 Alimentation sur secteur 230 V



Metris® S

Mitigeur lavabo électronique
sans régulation de la température
31101, -000 Fonctionnement sur pile
31103, -000 Alimentation sur secteur 230 V



Focus®



Focus®

Mitigeur lavabo électronique
avec régulation de la température
31171, -000 Fonctionnement sur pile
31173, -000 Alimentation sur secteur 230 V



Focus®

Mitigeur lavabo électronique
sans régulation de la température
31172, -000 Fonctionnement sur pile
31174, -000 Alimentation sur secteur 230 V



Logis®



Distributeur de savon liquide
Verre
40514, -000



Verre à dents
Verre
40518, -000



Porte-savon
Verre
40515, -000



Crochet
40511, -000



Porte-papier
40523, -000



Porte-papier sans couvercle
40526, -000



Porte-papier avec réserve
40517, -000



Porte-brosse de WC
Verre
40522, -000



Porte-serviette à 2 barres
40512, -000



Poignée d'appui 300 mm
40513, -000



Porte-serviette 600 mm
40516, -000

Logis® Classic



Distributeur de savon liquide
Céramique
41614, -000



Verre à dents
Céramique
41618, -000



Porte-savon
Céramique
41615, -000



Crochet
41611, -000



Porte-papier
41623, -000



Porte-papier
sans couvercle
41626, -000



Porte-papier
avec réserve
41617, -000



Porte-brosse de WC
Céramique
41632, -000



Porte-serviette
à 2 barres
41612, -000



Poignée d'appui
300 mm
41613, -000



Porte-serviette
600 mm
41616, -000

Systèmes de vidage Hansgrohe

Sobriété du design et fonctionnalité parfaite

Le bien-être passe inévitablement par une salle de bains propre. C'est la raison pour laquelle Hansgrohe a développé une multitude de systèmes de vidage innovants. L'eau usée

peut ainsi s'écouler rapidement et facilement. Divers modèles tels qu'Exafill, Flexaplus, Rain-drain et Flowstar sont simples à installer et extrêmement faciles à utiliser. Le régulateur de

trop-plein ou d'autres fonctions intelligentes procurent une sensation de confort durable, même après la douche.



Push-Open : la bonde de lavabo Push-Open offre un confort très appréciable : pour l'ouvrir ou la fermer, il suffit d'appuyer dessus.



Flowstar® : le siphon Flowstar garantit l'harmonie parfaite des éléments jusque sous le lavabo.



Exafill® S pour baignoire : un bec déverseur de baignoire séparé est ici inutile car le fin jet déferlant intégré permet de remplir la baignoire en tout confort et sans éclaboussures. Exafill S regroupe les fonctions remplissage, vidage et trop-plein en un seul système. En outre, l'installation ne pose aucun problème, de même que le nettoyage des buses d'arrivée d'eau grâce à la technologie QuickClean.



Flexaplus® S pour baignoire : votre baignoire ne sera plus jamais trop remplie grâce à la garniture de vidage et de trop-plein dont le régulateur contrôle l'excédent d'eau dans la baignoire. En outre, il est possible de gagner 25 mm de profondeur d'immersion pour encore plus de plaisir.



Douche : Raindrain® 90 XXL. Une solution idéale pour les douches de grandes dimensions à haut débit comme le système Raindance Rainfall ou Raindance Rainmaker. Permet d'évacuer rapidement et aisément tous les receveurs de douche. Facile à installer, ce siphon parfait offre un débit exceptionnel pouvant atteindre 51 l/min.



Avantages et bénéfices

- Évacuation rapide et aisée de l'eau
- Facilité d'installation et grande simplicité d'utilisation
- Fiable même avec des douches de grandes dimensions à haut débit
- Régulateur de trop-plein et autres fonctions intelligentes

Siphons



Siphon design Flowstar®

52100, -000

Set : 1 siphon Flowstar,
2 caches pour robinet équerre
(sans robinet équerre)

52110, -000 (non représ.)

Set : 1 siphon Flowstar,
2 caches pour robinet équerre
(avec robinet équerre)

52120, -000 (non représ.)



Siphon design Flowstar® S

52105, -000



Robinet équerre E

13902, -000



Robinet équerre S

13901, -000



Bonde de lavabo

Push-Open

50100, -000



Bonde de lavabo

Push-Open

50105, -000



Bonde de lavabo

avec cache plein

50001, -000, -800



Garniture de vidage

avec levier basculant

94139, -000

Systèmes de vidage de douche



Raindrain® 90 XXL

Set complet 51 l/min

60067, -000



- Débit maximal : 51 l/min
- Installation facile



Staro® '90

Set complet 29 l/min

60056, -000



Staro® '90

Corps d'encastrement 29 l/min

60054180



Staro® '90

Set de finition

60055, -000



Staro® '52

Set complet 33 l/min

60060, -000



Starolift® '52

Corps d'encastrement 33 l/min

60052180



Starolift® '52

Set de finition

60053, -000

Garnitures pour la baignoire



Flexaplust®
58143, -000
Set complet : garniture de vidage et de trop-plein avec tube de trop-plein rigide pour baignoires standard



Flexaplust® S
58150, -000
Set complet : garniture de vidage et de trop-plein avec tube de trop-plein rigide pour baignoires standard



Flexaplust®
58140180
Corps d'encastrement : garniture de vidage et de trop-plein avec tube de trop-plein rigide pour baignoires standard



Flexaplust®
58141180
Corps d'encastrement : garniture de vidage et de trop-plein avec tube de trop-plein rigide pour baignoires spéciales



- Le clapet de vidage sur ressort protège des blessures
- Siphon démontable et autonettoyant

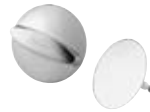

Flexaplust®
58185, -000 Set de finition



Flexaplust® S
58186, -000 Set de finition



Exafill®
58123, -000
Set complet : garniture de remplissage, vidage et trop-plein pour baignoires standard



Exafill®
58125180
Corps d'encastrement : garniture de remplissage, vidage et trop-plein pour baignoires standard



Exafill®
58126180
Corps d'encastrement : garniture de remplissage, vidage et trop-plein pour baignoires spéciales



Exafill®
58127, -000 Set de finition



Exafill® S
58113, -000
Set complet : garniture de remplissage, vidage et trop-plein pour baignoires standard



Exafill® S
58115180
Corps d'encastrement : garniture de remplissage, vidage et trop-plein pour baignoires standard



Exafill® S
58116180
Corps d'encastrement : garniture de remplissage, vidage et trop-plein pour baignoires spéciales



Exafill® S
58117, -000
Set de finition



- Adaptation flexible aux formes de baignoire

ROBINETTERIES DE CUISINE

**Savoir-faire, qualité, fonctionnalité et design
regroupés dans une diversité de robinetteries :**

PuraVida® | Metris® Select | Metris® | Talis® Select S | Talis® S | Focus® | Logis® | Logis® Classic



Technologie Select

Le confort, aussi simple qu'une pression de bouton – pour le plus grand plaisir de vos clients

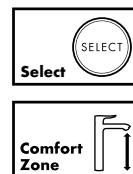

La technologie Select innovante permet une utilisation des plus intuitives par simple pression de bouton et cela, également dans la cuisine. Cuisiner est une activité qui permet à beaucoup de gens de décompresser et de se détendre. Et c'est justement cela que permet le bouton Select, le bonheur est à portée de main.

De plus, le mitigeur reste propre même si les mains, elles, le sont beaucoup moins. Il devient beaucoup plus facile de couper l'eau entre les différentes séquences de travail, ce qui permet ainsi d'éviter le gaspillage d'eau et d'énergie. Faire la cuisine reste un moment de détente grâce au design à la fois moderne et pratique





des robinetteries de cuisine. Même la douche extractible est désormais disponible avec la technologie Select. Grâce à la manipulation intelligente des robinetteries, cuisiner devient ainsi un plaisir.









Une plus grande liberté de mouvement : le bouton Select peut être actionné en passant, et apporte ainsi plus de confort et de flexibilité dans la cuisine.

Robinetteries de cuisine Hansgrohe

Vue d'ensemble des lignes de robinetteries de cuisine

	PuraVida®	Metris® Select/Metris®		Talis® Select S/Talis® S	
					
Nom de produit	PuraVida® 280	Metris® Select 320	Metris® 320	Talis Select® S 300	Talis® S 200
Avec technologie Select	-	Oui	-	Oui	-
Avec douchette extractible	-	-	# 14820, -000, -800	-	# 72813, -000, -800
Avec bec extractible	-	# 14884, -000, -800	# 14821, -000, -800	# 72821, -000, -800	-
Avec bec pivotant	# 15805, -000, -800 # 15812, -000, -800	# 14883, -000, -800	# 14822, -000, -800	# 72820, -000, -800	# 72810, -000, -800
Pour le montage devant une fenêtre	-	-	# 14823, -000	-	-
Pour des chauffe-eaux instantanés	-	-	-	-	# 72812, -000
Avec robinet d'arrêt	-	-	# 14888, -000	-	-

Versions

Talis® S² Variarc	Talis® S	Focus®		Logis®		
						
Talis® S² Variarc	Talis® S	Focus® 240	Focus® 160	Logis® 260	Logis® 200	Logis® 160
-	-	-	-	-	-	-
# 14877, -000, -800	# 32841, -000, -800	# 31815, -000, -800	-	-	-	-
# 14872, -000, -800	-	-	-	-	-	-
# 14870, -000, -800	# 32851, -000, -800	# 31817, -000, -800 # 31820, -000, -800	# 31806, -000, -800	# 71835, -000	# 71280, -000	# 71832, -000 # 71830, -000
# 14877, -000, -800 # 14872, -000, -800	-	-	-	-	-	# 71833, -000
# 14873, -000	# 32842, -000 # 32852, -000	# 31822, -000	# 31804, -000	-	-	# 71831, -000
# 14875, -000	# 32855, -000	# 31823, -000	# 31803, -000	-	-	# 71834, -000

Mitigeur d'évier 2 trous PuraVida®

Pour combler tous les désirs en matière d'ergonomie

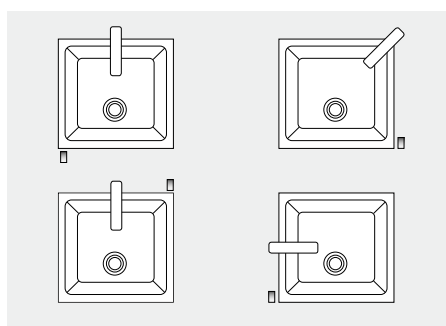

Exemples de variantes de pose



PuraVida®
Mitigeur d'évier
2 trous, bec pivotant à 120°
(ill. aspect inox)
15812, -000, -800



Avantages et bénéfices

- Séparation de la commande et du corps d'encastrement conférant une esthétique exceptionnelle
- Positionnement individuel du mitigeur et de la poignée autour de l'évier pour une utilisation confortable et ergonomique
- Bec pivotant élevé pour plus d'espace entre le bec et l'évier
- DualFinish : transition fluide du corps brossé et du bec poli

Vous trouverez de plus amples informations sur
<http://pro.hansgrohe.fr/cuisine>

Mitigeur d'évier électronique à 2 trous PuraVida®

La solution fonctionnelle et intelligente à installer sur l'évier



Sélection rapide de la température



Appuyer



1x - eau froide



2x - eau mitigée



3x - eau chaude

Température



Tourner

Débit



Appuyer et tourner

Nettoyage



Appuyer et maintenir

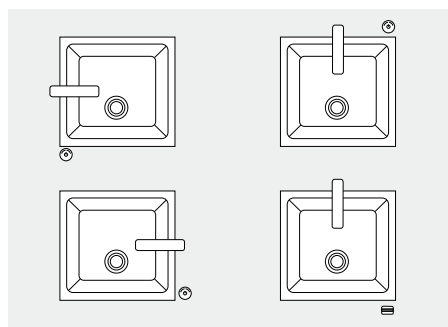

Exemples de variantes de pose



PuraVida®
Mitigeur d'évier électronique à 2 trous, bec pivotant à 120° (ill. aspect inox)
15805, -000, -800



Avantages et bénéfices

- Séparation de la commande et du corps d'encastrement conférant une esthétique exceptionnelle
- Positionnement individuel du mitigeur et de la poignée autour de l'évier pour une utilisation confortable et ergonomique
- Bec pivotant élevé pour plus d'espace entre le bec et l'évier
- Commande aisée par pression de bouton et rotation
- Anneau lumineux LED indiquant la température de l'eau
- DualFinish : transition fluide du corps brossé et du bec poli

Vous trouverez de plus amples informations sur <http://pro.hansgrohe.fr/cuisine>

Metris® Select

Une utilisation simple est la meilleure des recettes



Flexible : le travail en cuisine s'enchaîne en toute fluidité grâce à l'association du bouton Select intuitif et de la douchette à main extractible très pratique – pour toujours plus de confort dans la cuisine et au delà de l'évier.

Avantages et bénéfices

- Ouverture et fermeture facile de la robinetterie sur simple pression de bouton
- Idéal pour tous les groupes d'âge, grâce au concept d'utilisation intuitif
- Nouveau design de douchette pour une manipulation simple sans contorsion du poignet
- Poignée plate ergonomique pour un meilleur réglage de la température et du débit
- Forme de base adaptée à l'évier et intégrée de manière harmonieuse à la cuisine

Metris® Select

NEW



Metris® Select 320
Mitigeur de cuisine
avec bec extractible,
bec pivotant à 150°
14884, -000, -800

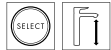

Metris® Select 320
Mitigeur de cuisine,
bec pivotant à 110°/150°/360°
14883, -000, -800



Metris®



Metris® 320
Mitigeur de cuisine
avec douchette extractible, 2 jets,
bec pivotant à 110°/150°
14820, -000, -800



Metris® 320
Mitigeur de cuisine
avec bec extractible,
bec pivotant à 110°/150°
14821, -000, -800



Metris® 320
Mitigeur de cuisine,
bec pivotant à 110°/150°/360°
14822, -000, -800
14823, -000 pour le montage
devant une fenêtre (non représ.)
14888, -000 avec robinet d'arrêt
(non représ.)



- Position verticale de la poignée
- Douchette extractible équipée de 2 types de jets (normal ou pluie)
- Jet laminaire réduisant les éclaboussures



- Convient également pour un montage devant une fenêtre
- Disponible avec fonction d'arrêt des appareils

Talis® Select

Le multitalent pour la cuisine moderne

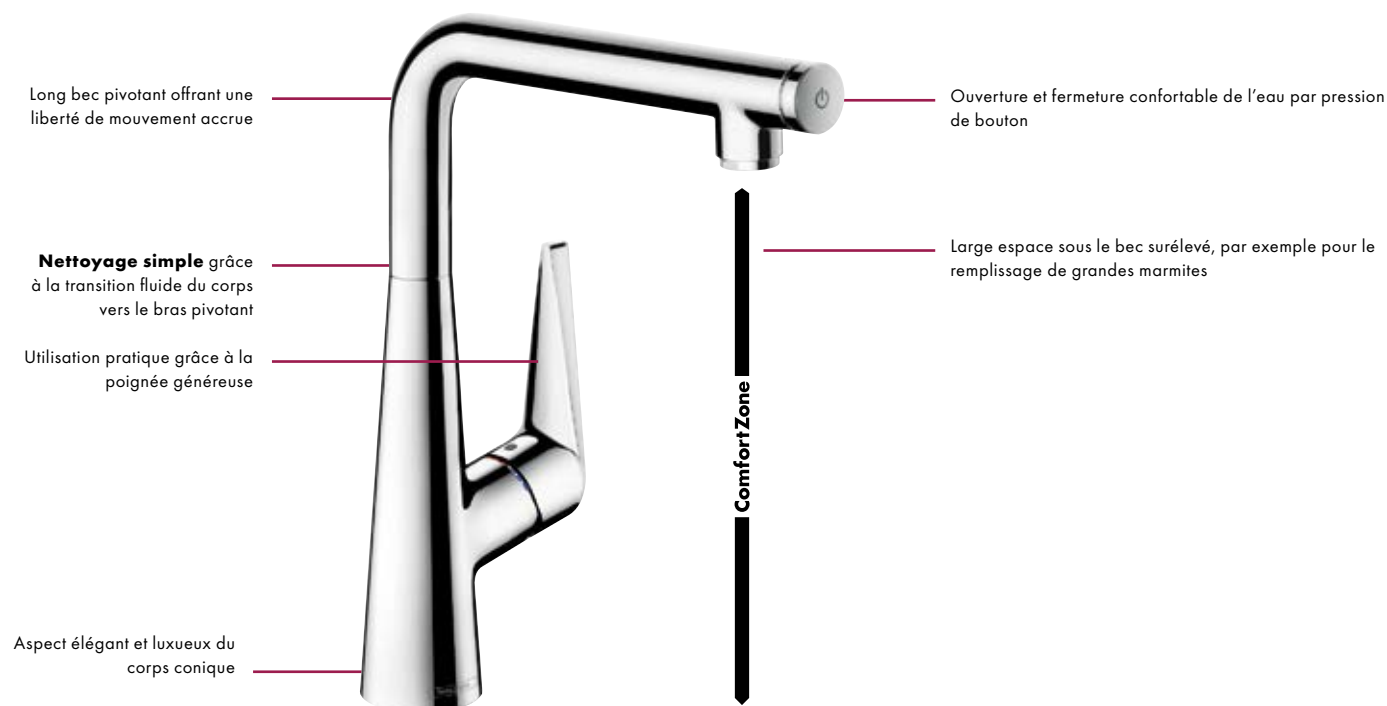

Polyvalence : même des récipients éloignés les uns des autres peuvent être remplis sans éclaboussures grâce au bouton Select et à la douchette extractible, et ce, d'une seule main.



Robustesse : qu'il soit placé sur la douchette extractible ou sur le bec pivotant à 150°, le bouton Select fonctionne de manière purement mécanique et est, de ce fait, particulièrement fiable.



Avantages et bénéfices

- Version Select avec commande intuitive par pression de bouton
- Technologie Select s'intégrant harmonieusement dans le bec élancé
- Forme conique d'une grande élégance
- **Nettoyage simple** grâce aux surfaces généreuses et aux transitions précises
- Deux types de robinetteries Select pour les besoins individuels : avec bec extractible ou pivotant

Talis® Select S/Talis® S

NEW



Talis® Select S 300
Mitigeur de cuisine
avec bec extractible 150°
72821, -000, -800



Talis® Select S 300
Mitigeur de cuisine,
bec pivotant à
110°/150°/360°
72820, -000, -800

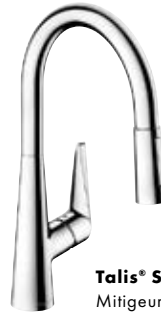

Talis® S 200
Mitigeur de cuisine,
bec pivotant à 110°/150°
72813, -000, -800



Talis® S 280
Mitigeur de cuisine,
bec pivotant à
110°/150°/360°
72810, -000, -800
72812, -000
pour chauffe-eau à écoulement
libre



- Extractible jusqu'à 50 cm
- Deux types de jets sélectionnables par interrupteur à bascule

Talis® S Variarc



Talis® S² Variarc
Mitigeur de cuisine,
2 jets, bec pivotant à 150°
declipsable pour un montage
devant la fenêtre
14877, -000, -800



Talis® S² Variarc
Mitigeur de cuisine
avec bec extractible, bec pivota-
nt à 150°, declipsable pour
un montage devant la fenêtre
14872, -000, -800



Talis® S² Variarc
Mitigeur de cuisine,
bec pivotant à
110°/150°/360°
14870, -000, -800
14873, -000 pour chauffe-
eau à écoulement libre
14875, -000 avec robinet
d'arrêt (non représ.)



Talis® S² Variarc
Mitigeur de cuisine
avec douchette extractible,
2 jets, bec pivotant à 150°
32856, -000



Talis® S



Talis® S
Mitigeur de cuisine
avec douchette extractible,
2 jets, bec pivotant à 150°
32841, -000, -800
32842, -000 pour chauffe-
eau à écoulement libre



Talis® S
Mitigeur de cuisine,
bec pivotant à 150°
32851, -000, -800
32855, -000 avec robinet
d'arrêt (non représ.)



Talis® Classic



Talis® Classic
Mitigeur de cuisine
avec douchette extractible,
2 jets, bec pivotant à 150°
14864, -000
ComfortZone 210
14863, -000
ComfortZone 240 (non représ.)



Talis® Classic
Mitigeur de cuisine,
bec pivotant à 150°
14858, -000



Focus®



Focus® 240
Mitigeur de cuisine
avec douchette extractible, 2 jets,
bec pivotant à 150°
31815, -000, -800



Focus® 260
Mitigeur de cuisine,
bec pivotant à 110°/150°/360°
31820, -000, -800
31822, -000 pour chauffe-eau
à écoulement libre
31823, -000 avec robinet d'arrêt
(non représ.)



Focus® 280
Mitigeur de cuisine,
bec pivotant à 110°/150°/360°
31817, -000, -800



- Douchette extractible avec 2 types de jet (normal/douchette)
- Support magnétique de douchette MagFit



- Plage de pivotement réglable sur 3 niveaux (110°/150°/360°)
- Placement variable de la poignée (droite ou gauche)



Focus® 160
Mitigeur de cuisine,
bec pivotant à 360°
31806, -000, -800
31804, -000 pour chauffe-eau
à écoulement libre
31803, -000 avec robinet d'arrêt
(non représ.)



Focus® E
Mitigeur de cuisine,
bec pivotant à 360°
31780, -000
31784, -000 pour chauffe-eau
à écoulement libre



Focus® S
Mitigeur de cuisine,
bec pivotant à 360°
31786, -000
31785, -000 pour chauffe-eau
à écoulement libre
31783, -000 avec robinet d'arrêt
(non représ.)



Focus®
Mitigeur de cuisine,
bec pivotant à 180°,
pour montage mural
31825, -000



Robinet d'arrêt de cuisine
10823, -000, -800
Convient pour tous les robinetteries de cuisine
Hansgrohe



Logis®

NEW



Logis® 260
Mitigeur de cuisine,
bec pivotant à 110°/150°/360°
71835, -000



Logis® 200
Mélangeur de cuisine,
bec pivotant
110°/150°/360°
71280, -000



Logis®
Mitigeur de cuisine,
bec pivotant à 180°,
pour montage mural
71836, -000



Logis® 160
Mitigeur de cuisine,
bec pivotant à 360°
71832, -000
71833, -000 pour le montage
devant une fenêtre (non représ.)
71834, -000 avec robinet d'arrêt
(non représ.)
71839, -000 CoolStart Eco
(non représ.)



Logis® 120
Mitigeur de cuisine,
bec pivotant à 360°
71830, -000
71831, -000 pour chauffe-eau
à écoulement libre
71837, -000 CoolStart Eco
(non représ.)



Logis® Classic

NEW



Logis® Classic 200
Mélangeur de cuisine,
bec pivotant
110°/150°/360°
71285, -000



Logis® Classic
Mélangeur de cuisine,
bec pivotant 180°
pour montage mural
71286, -000



Logis® Classic
Mélangeur de cuisine,
bec pivotant 180°
pour montage mural
71287, -000



Technologies de cuisine Hansgrohe

Tout ce qui fait l'excellence d'un accessoire de cuisine

Un accessoire de cuisine doit non seulement attirer le regard, mais aussi être résistant à toute épreuve car, au final, un mitigeur d'évier est actionné jusqu'à 90 fois par jour. Il s'agit donc de l'ustensile de cuisine le plus souvent utilisé. De plus, nous réalisons chaque

robinetterie de cuisine exclusivement à partir de matériaux de premier choix et les dotons de composants techniques. En d'autres termes, les robinetteries de cuisine Hansgrohe sont adaptées aux besoins et plaisirs de chacun. Quelle que soit la personne qui ouvre le robinet,

celui-ci renferme un concentré de savoir-faire, de qualité, de fonctionnalité et de design. Nos mitigeurs d'évier deviennent donc des instruments qui facilitent le travail et convainquent même les clients les plus exigeants.



Quality made by Hansgrohe : des matériaux haut de gamme et la satisfaction des normes internationales donnent l'assurance d'acquiescer un produit durable et de qualité.



Support magnétique MagFit : grâce à la fonction MagFit, le flexible glisse pratiquement sans bruit pour se remettre en place et s'ajuste parfaitement dans le bec du robinet.



Douchette extractible avec 2 types de jet : la douchette extractible propose deux types de jet (normal et pluie) très faciles à inverser.



Poignées ergonomiques : les poignées longues et plates rendent l'utilisation particulièrement confortable.



Fonction de pivotement : les robinetteries offrent soit une plage de pivotement limitée (110°/120°/150°), soit une liberté de mouvement sous tous les angles (360°).



Douchette/Bec extractible : la douchette et le bec extractibles élargissent le rayon d'action au niveau de l'évier.



ComfortZone : le bec surélevé permet de dégager un large espace et de remplir des récipients sans problème.



Bouton Select : la technologie Select assure le confort d'utilisation et permet l'ouverture et la fermeture de l'eau en un seul clic. Grâce à l'actionnement aisé avec le coude ou le dos de la main, le robinet reste propre.



Position verticale de la poignée : permet une installation, même en cas d'espace réduit entre la robinetterie et le mur. En outre, l'eau chaude s'écoule lorsque la poignée est en position verticale (une position plus difficile à atteindre pour les enfants).



Séparation du bec et de l'unité de commande : la poignée peut être positionnée librement autour de l'évier, selon les souhaits de chacun.



Placement variable de la poignée : la poignée peut être installée à droite ou à gauche, selon les souhaits de chacun.



PVD aspect inox : les surfaces aspect inox sont réalisées grâce à des technologies PVD et sont extrêmement résistantes aux frottements et aux éraflures.



QuickClean : la bague élastique empêche le calcaire de s'incruster et, s'il se dépose malgré tout, les éventuels résidus s'éliminent facilement en frottant avec le doigt.



Fonction déclinable pour le montage devant une fenêtre : idéal pour le montage devant une fenêtre. Il suffit de lever et rabattre le robinet selon les besoins.



Cartouche céramique ou de type joystick avec verrouillage de poignée Boltic : grâce à une matière plastique durcie, les cartouches « Joystick », M1 et M2 assurent une durée de vie allongée de la robinetterie. Le verrouillage de poignée Boltic assure la stabilité du dispositif lors de l'utilisation.



Flexibles PEX : les flexibles PEX supportent les températures élevées et sont garantis sans goût et sans odeur.



Montage simplifié : les raccords flexibles et la plaque de stabilisation intégrée pour les éviers en inox à paroi mince simplifient l'installation de la robinetterie et garantissent son assemblage.



QuickConnect pour flexibles de douchettes extractibles : grâce à la fonction QuickConnect, les flexibles sont particulièrement faciles à monter.



Robinet d'arrêt de cuisine : dans un design assorti à toutes les robinetteries de cuisine Hansgrohe pour l'installation d'appareils externes (lave-vaisselle, par exemple).



Garantie de 5 ans : on peut se fier à la qualité de Hansgrohe, comme le prouve la garantie fabricant de 5 ans.

ENTREPRISE

**L'eau, génératrice d'idées :
depuis 1901, Hansgrohe a pour habitude d'être en avance
sur son temps**



L'entreprise Hansgrohe

Notre amour pour l'eau est de famille

Hans Grohe ne s'est pas contenté des objectifs atteints car il savait qu'il n'y a que de cette manière que l'on crée quelque chose de nouveau, d'exceptionnel et de novateur. A une époque où l'on commençait à évoquer les salles de bains privées et où la douche quotidienne était encore une utopie, il développait déjà les premières douches de tête. Il a ainsi établi, de nouvelles normes dans la salle de bains qui dépassent largement les frontières de la Forêt-Noire. Avec des succursales et des

filiales dans 44 pays sur tous les continents ainsi qu'une disponibilité mondiale des produits, la marque Hansgrohe est considérée comme l'un des rares acteurs mondiaux du secteur sanitaire. L'entreprise façonnée par la famille continue de produire majoritairement à Schiltach et Offenburg et témoigne ainsi de son engagement en faveur du « made in Germany » tout en exprimant les valeurs propres à Hansgrohe. Le fait d'assumer la responsabilité sociale constitue l'une des principales

valeurs. Le groupe Hansgrohe est donc l'un des pionniers du secteur en matière de développement durable, de protection de l'environnement et du climat. Ce rôle de pionnier transparaît dans les produits permettant de réaliser des économies d'eau et d'énergie, de même que dans les systèmes de recyclage sophistiqués, les techniques de fabrication écologiques ainsi que dans les projets internationaux de protection environnementale et la volonté de préserver les ressources en eau.



Le jeune Hans Grohe fonde la société en 1901.



Hans Grohe avec son fils Klaus en 1937.



Klaus Grohe avec ses fils Richard et Philippe en 2013.

Historique des douches et douchettes Hansgrohe

Grandes dates des technologies en matière de douche et douchette

Du compte-gouttes à l'inversion du jet d'une simple pression de bouton : depuis 1901, les inventions de la boîte à idées de la Forêt-Noire marquent de leur empreinte le paysage de la salle de bains à travers le monde. De

nombreux produits, concepts et solutions, qui ont été développés et conçus chez Hansgrohe, ont donné une impulsion au secteur sanitaire international. Bon nombre d'entre eux ont écrit l'histoire de la salle de bains et peut-être même

celle de la civilisation. Une histoire jalonnée d'autant de succès contraint (et incite) à toujours rester en avance sur son temps.



1928

Première douchette à main avec poignée en porcelaine blanche.



1968

Selecta®

Douchette à main Selecta à jet réglable en continu et aspect verre.



1974

Tribel®

Première douchette à main colorée récompensée pour son design et réglable avec trois types de jet différents.



1976

Mistral®

Première douchette à main avec jet massage rotatif.



1986

Aktiva®

Première douchette à main avec fonction anticalcaire QuickClean.



1987

Mistral® Eco

Nouvelle technologie réduisant la consommation d'eau de 50 %.



1993

Joco®

Première douchette à main design „cartoon“ pour les enfants.

1999

Aktiva® A8

Douchette à main double coque avec système de conduite d'eau interne et fonction anticalcaire triple.

2003

Raindance®

Première douchette à main avec pomme de douche XL et jet Whirl.

2004

Raindance® Air

Première douchette à main avec technologie AirPower.

2009

PuraVida®

Langage formel révolutionnaire avec la finition DualFinish blanc/chromé, changement de jet d'une simple pression de bouton.

2011

Raindance® Select

Première douchette à main Raindance dotée de la technologie Select pour l'inversion des jets.

2012

Raindance® Select

Première douchette à main avec 2 types de jet grand format, permutables avec le bouton Select.

Historique des robinetteries Hansgrohe

Une histoire pleine de révolutions

Un mitigeur Hansgrohe n'est pas un simple robinet. Il a été, est et sera toujours un élément d'avenir dans la salle de bains. Déjà en 1981, Hansgrohe faisait figure de précurseur en termes de technologie et de design en créant son premier mitigeur. De nombreuses

innovations et inventions ont suivi et de nouveaux standards ont été établis en matière de design et de fonctionnalité, comme en témoignent les nombreuses récompenses reçues. Il est évident que ce succès s'accompagne de grandes responsabilités. C'est pour

cette raison que Hansgrohe compte encore écrire de nombreux autres chapitres dans l'histoire de la robinetterie sanitaire. Car depuis toujours, Hansgrohe est synonyme d'innovation.



1981

ALLEGROH

Premier mitigeur avec nouvelle poignée étrier, bec rotatif et technique à sphère innovante.

1985

Uno

Mitigeur monocommande, pour la première fois dans les couleurs rouge, blanc et jaune, récompensé pour son design par de nombreuses distinctions internationales.

1997

Boltic

Le système de verrouillage breveté assure à la poignée une parfaite stabilité, même après des années d'utilisation.

2001

iBox® universal

Premier et unique corps d'encastrement pour toutes les solutions standards et thermostatiques, une révolution de l'installation encastrée.

2002

Talis® S

Apporte de par sa forme élancée et élégante une nouvelle sobriété dans la salle de bains.



2005

World of Styles

Deux styles, deux mondes : Elegance avec ses formes rondes, galbées et organiques et Style, tout en simplicité, pureté et retenue.

2007

EcoSmart

De nouvelles technologies écologiques : les robinetteries Hansgrohe consomment en moyenne seulement 5 l/min.

2009

PuraVida®

Design avant-gardiste avec Dual Finish en finition blanc/chromé : récompensé par la scène internationale pour son aspect sculptural et ses fonctions techniques.

2011

ComfortZone

Différentes hauteurs de bec garantissent une plus grande liberté de mouvement dans la salle de bains.

2012

CoolStart

Technique intuitive, économe en énergie : en position médiane de la poignée, seule de l'eau froide s'écoule.

2015

Talis® Select

Premier mitigeur de lavabo équipé de la technologie Select. L'eau est ouverte et fermée par simple pression du bouton.

Le fabricant Hansgrohe récompensé pour son design exceptionnel



Chez nous, le plaisir de l'eau passe par la perfection des formes

La question du design ne se limite pas chez nous à une plus-value marketing ou à une question de bon goût. C'est un état d'esprit et même une passion. C'est la raison pour laquelle nous pouvons encore et toujours nous réjouir de notre reconnaissance au niveau international : la société Hansgrohe SE occupe,

avec ses marques Hansgrohe et Axor, la onzième place du classement iF 2015, ce qui fait d'elle le leader de la branche sanitaire. Avec plus de 450 distinctions, nous sommes l'une des entreprises sanitaires le plus souvent récompensées par des prix de design. Le design n'est jamais une fin en soi, mais est tou-

jours l'expression d'un équilibre entre la forme et la fonction. Dans notre quête de solutions plus intelligentes, nous créons des douches, des douchettes et des robinetteries dont la qualité exceptionnelle garantit un plaisir d'utilisation durable.



Raindance®
Douchette à main



2003 2003 2004



Raindance® S 150
Douchette à main



2005 2006 2006



Raindance® Royale 350
Douche de tête



2005 2005 2006



Rainmaker® Rainmaker®
Douche de tête



2005 2006



Metris® S
Mitigeur lavabo électronique



2006 2007



Focus® S
Mitigeur lavabo monocommande



2006 2007



Raindance®
Douchette à main



2007



Talis® E2
Mitigeur lavabo monocommande



2007 2008



Croma® 100 Multi
Douchette à main



2007 2008



Raindance® Rainfall® 240
Douche de tête



2007 2008 2009



Talis® S2
Mitigeur lavabo monocommande



2007 2007 2008



Raindance® Connect S 240
Showerpipe



2007 2007 2008 2010



Croma® 100
Showerpipe



2008



Raindance® S 150 / Raindance® Unica® S Set



2008 2009



Ecostat® E
Thermostatique de baignoire



2008 2009



Talis® Classic
Mitigeur lavabo monocommande



2008 2009



Crometta® 85 Green
Douchette à main



2008 2010



PuraVida® 240
Mitigeur lavabo monocommande



2009 2009 2010 2011



PuraVida® 400
Douche de tête



2009 2010



PuraVida® 150
Douchette à main



2009 2009 2010



PuraVida® 110
Mitigeur lavabo monocommande



2009 2009 2010



RainBrain®
Commande de douche



2009 2012



Focus® E2
Mitigeur lavabo monocommande



2010 2011



Raindance® E 420
Showerpipe



2010 2011 2013



reddot design award



Focus Open Silber 2012

DESIGN PLUS
powered by: **ISH**



Raindance® 240
Showerpipe



2010 2010 2011



Raindance® E 420
Douche de tête



2010 2012



PuraVida®
Mitigeur de cuisine électronique



2011 2012



Raindance® Select S 150
Douchette à main



2011 2012 2012



Raindance® Rainfall® 180
Douche de tête



2012



PuraVida®
Mitigeur lavabo électronique



2012



Focus® 240
Mitigeur lavabo monocommande



2012



Focus®
Mitigeur lavabo électronique



2012 2012



PuraVida® 225
Mitigeur lavabo monocommande



2012 2012



Metris®
Famille de produits Mitigeur lavabo

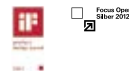

2012 2012



Talis®
Famille de produits Mitigeur lavabo



2012



Focus®
Famille de produits Mitigeur lavabo



2012



Raindance® Select E 120
Douchette à main



2013



Raindance® Rainfall® Stream 150 1jet



2013



Raindance® Lift Duschpaneel®



2013



ShowerSelect®
Famille de produits Thermostatiques



2013 2014 2014



ShowerTablet® Select 300
Thermostatique



2013 2014



Raindance® Select S 120
Douchette à main



2014



Metris® 320
Mitigeur monocommande de cuisine



2014



Logis®
Famille de produits Mitigeur lavabo



2014 2014



Metris® Select 320
Mitigeur monocommande de cuisine



2014



Talis® Select S
Famille de produits Select Mitigeur lavabo



2015 2015



Rainmaker® Select
Showerpipe



2015 2015



ShowerSelect® Glass
Famille de produits Thermostatiques



2015 2015



Crometta® 100
Famille de produits Douchette à main



2015



Manfred Dorn, Tom Schönherr, Andreas Haug et Harald Lutz (de gauche à droite)

Primé plusieurs fois: Phoenix Design

Cette équipe incarne depuis de nombreuses années le visage de Hansgrohe : Andreas Haug, Tom Schönherr, Manfred Dorn et Harald Lutz. Le critère de réussite de leur travail réside dans l'appréciation des gens qui devront utiliser leurs produits. Ces créatifs opèrent plutôt au second plan, tout en se réjouissant tout particulièrement des nombreux prix engrangés par leur atelier de design.

Photo : Phoenix Design

Références de projet internationales

Chez soi partout dans le monde



Dans le monde entier, des maîtres d'œuvre et des investisseurs concrétisent de grands projets en collaboration avec des architectes et des planificateurs. Des solutions à la fois intelligentes et esthétiques sont demandées pour l'utilisation de l'élément vital qu'est l'eau.

Les robinetteries, douches et collections pour la salle de bains fabriquées dans la Forêt-Noire confèrent aux enseignes de renom un avantage décisif en matière de design et de confort : dans des hôtels impressionnants, des bâtiments publics, des résidences privées et

des châteaux, dans des clubs de sport exclusifs et sur des bateaux de croisière et des yachts de luxe. Vous trouverez d'autres exemples inspirants sur notre plateforme de conception de salles de bains innovantes :

<http://ispecify.hansgrohe.com>



Hotel Vander Urbani Resort, Ljubljana
Produits Hansgrohe :
mitigeur lavabo PuraVida® 200,
mitigeur bain/douche PuraVida®,
douchette tube PuraVida®

Photos : Miran Kambic



Unique Design Hotel Lone, Rovinj
Produits Hansgrohe :
mitigeur lavabo Talis®, mitigeur baignoire Talis®,
douchette à main Croma® 100

Photos : 3LHD



Hotel JW Marriott Santa Fe, Mexico City
 Produits Hansgrohe :
 mitigeur lavabo PuraVida®,
 mitigeur bain/douche PuraVida®,
 douchette tube PuraVida®

Photos : Hotel Marriott Santa Fe



Neue Hofgärten, Ludwigshafen
 Produits Hansgrohe :
 mitigeur bain/douche Metris®,
 set de douche Croma® 100 Vario/Porter 'S

Photos : Hansgrohe Esch



Hotel 5S Hilton, Gdańsk
 Produits Hansgrohe :
 mitigeur lavabo Talis® 80,
 set de douche Raindance® S 120 Air/Unica® 'S Puro,
 thermostatique Ecostat S

Photos : Jan Wójcikiewicz

Stamford Residences, Sydney
Produits Hansgrohe :
mitigeur lavabo Focus® 100,
bec déverseur Focus®

Photos : Stuart Scott



Hotel Saint Regis, Rome
Produits Hansgrohe :
Showerpipe Raindance® E 420 Air,
douche de tête Raindance® Classic 300,
douchette à main Raindance® E 120 Air

Photo en haut : Matthias Hamel Fotografie
Photo à gauche : Enrico Maria Santoni

Al Matrook Tower, Bahrain
 Produits Hansgrohe :
 robinetterie de bord de
 baignoire 3 trous Metris®

Photos : The Domain Bahrain



Salle de bains privée Christina Obergfäll, Championne du monde de lancer du javelot 2013

Produits Hansgrohe :
 set de finition ShowerSelect®, Raindance® Rainfall®,
 douchette à main Raindance® Select E 120,
 mitigeur lavabo Metris®, mitigeur de baignoire Metris®

Photos : Peng Chen



Cruiselinier Norwegian Breakaway

Produits Hansgrohe :
 mitigeur lavabo Metris®,
 mitigeur baignoire 3 trous Metris®,
 Duschpaneel Raindance® S

Photo en haut : Meyer Werft
 Photo à gauche : Ingrid Fiebak-Kremer

Technologies



Passe très facilement d'une fonction ou d'un type de jet à l'autre et permet de savourer le plaisir de la douche d'une simple pression de bouton.



Limite le débit et permet ainsi d'économiser de l'eau et de l'énergie pour un plaisir durable.



Mélange une grande quantité d'air à l'eau pour obtenir un jet doux sans éclaboussure et de fines gouttes généreuses.



Élimine très facilement les dépôts de calcaire en frottant légèrement les picots souples en silicone.

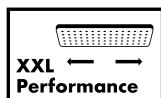

Répartit l'eau sur la grande surface de jet. Tout le corps est ainsi enveloppé de gouttes bienfaisantes.



Définit l'espace individuel utile entre le lavabo et la robinetterie. À chaque hauteur son exigence.

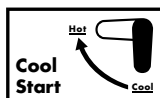

Lorsque la poignée est en position initiale, l'eau froide s'écoule à l'ouverture de la robinetterie. L'eau chaude n'est alors consommée qu'en cas de besoin.

Types de jet



Jet Rain sur toute la surface de la plaque de jet pour un plaisir de la douche démultiplié.



Idéal pour rincer le shampooing des cheveux.

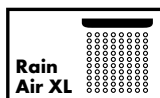

La surface de jet particulièrement grande enveloppe tout votre corps de douces gouttes.



Un doux jet pluie agrémenté de gouttes enrichies d'air.



Un bienfait pour la peau et l'esprit grâce aux gouttes particulièrement douces.



Un jet d'eau intense stimulant et revigorant.



Le plus puissant de tous les jets Rain, pour une douche tonique et rafraîchissante.

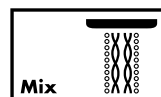

La combinaison harmonieuse de fines gouttes douces et d'un jet dynamique.

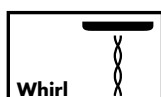

Un jet concentré qui vous permet de masser des parties du corps bien précises.

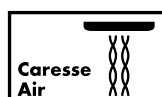

Ce jet massage bienfaisant et stimulant vous redonne de l'énergie après une journée fatigante.



Puissant jet massant pulsé.



Jet concentré fin pour un plaisir de la douche toujours au rendez-vous et un rafraîchissement partiel.



Lame d'eau donnant la sensation d'être sous une cascade.



Jets perlants individuels s'écoulant en parallèle jusqu'au sol pour des sensations de douche identiques, quelle que soit la taille de la personne.

Finitions

Chaque référence de produit (#) comporte, avec le code pour la finition, 8 chiffres, par exemple 28500, -000 = Chromé

-000 Chromé

-400 Blanc/Chromé

-450 Blanc

-600 Noir/chromé

-800 Aspect inox

Plateforme de conception Hansgrohe iSpecify sur Internet

La conception de projet en toute simplicité

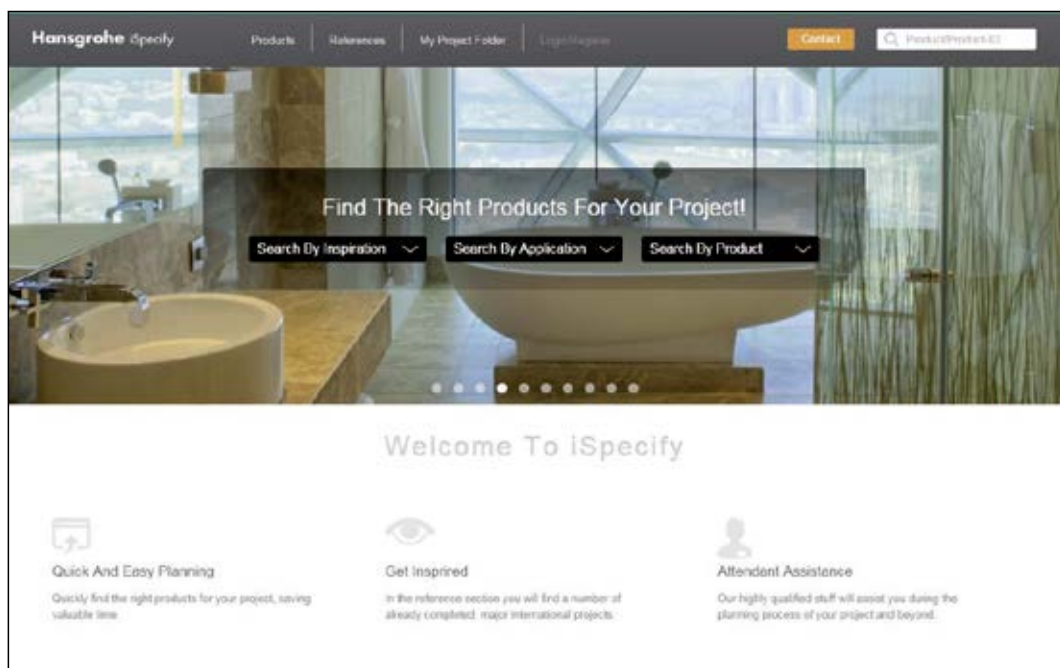

Complet : la plateforme en ligne iSpecify permet la planification et la conception optimales d'une salle de bains avec toutes les spécifications produits pertinentes et constitue une source d'inspiration grâce aux nombreuses références internationales.

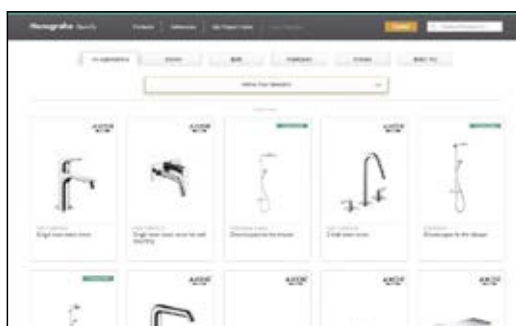

Simplicité de commande : il est possible de commencer la conception en se basant soit sur les références mondiales impressionnantes, soit sur le domaine d'application, soit sur le produit.

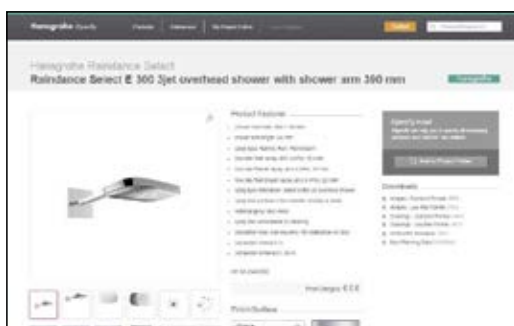

Rapide : toutes les données produits les plus importantes, telles que les caractéristiques techniques et les dessins cotés, peuvent être consultées et enregistrées dans des listes de projet.



Utilisez désormais iSpecify pour la conception et la planification simplifiées de vos salles de bains :

<http://ispecify.hansgrohe.com>

YouTube Pour en apprendre davantage sur iSpecify, n'hésitez pas à consulter la vidéo sous :

www.youtube.com/hansgrohe



Les services PartnerPlus pour les artisans plombiers :

Le service Technique Hansgrohe

Pour toutes questions techniques, nos spécialistes expérimentés se tiennent à votre disposition pour vous conseiller sur l'ensemble de la gamme Hansgrohe. Le SAV et la fourniture de pièces détachées se font par la voie la plus rapide.

Horaires de service :

Du lundi au vendredi : de 8h à 18h

Tél. : +33 1 46 11 45 00

Fax : +33 1 46 11 45 39

E-mail : servicetechnique@hansgrohe.fr

Le service clients ADV

Demandes téléphoniques concernant les produits et les délais de livraison :

Horaires de service :

Du lundi au jeudi : de 9h à 12h / 14h à 17h

Le vendredi : de 9h à 12h / 14h à 16h

Tél. : +33 1 46 11 45 00

Fax : +33 1 46 11 45 39

E-mail : contact-fr@hansgrohe.com

La garantie d'après-vente Hansgrohe

Vous pouvez commander pendant 10 ans toutes les pièces détachées. Vous pouvez ainsi être sûr de garantir vos projets à long terme.

L'Aquademie Hansgrohe

L'Aquademie est notre centre événementiel sur le thème de l'eau. Découvrez dans notre musée toute l'histoire du bain et de la salle de bains. Notre exposition vous présente comment des designers internationaux transforment la salle de bains en un véritable oasis de bien-être. Nous vous montrerons comment des technologies innovantes permettent d'économiser de l'eau tout en procurant un réel plaisir sous la douche. Venez profiter de notre Showerworld, la plus grande salle de bains d'Allemagne, pour le pur plaisir de l'eau et de la douche.

Horaires d'ouverture :

Du lundi au vendredi : de 7h30 à 19h00

Samedi et dimanche : de 10h30 à 16h00

L'entrée est gratuite. Pour le Showerworld :

Inscription et vêtements de bain requis.

Notez bien que ce guide de vente ne contient qu'un extrait de nos produits.

Notre offre complète est disponible sur Internet.

Pour plus d'infos concernant l'univers Hansgrohe, rendez-vous <http://pro.hansgrohe.fr>



Découvrez l'univers interactif des produits Hansgrohe

Vous trouverez la version iPad de ce catalogue destiné aux clients finaux sur

<http://appstore.com/hansgroheshowroom>



Planifiez avec Hansgrohe@home

Grâce à cette application, faites découvrir à vos clients à quel point les robinetteries Hansgrohe

s'adaptent parfaitement à leur lavabo. iTunes: <http://appstore.com/hansgrohehome>

Google Play: <http://play.google.com/store/search?q=hansgrohe+se>



Faites des économies avec Hansgrohe

Pour tout savoir sur la façon dont Hansgrohe peut vous aider à faire des économies d'eau et d'énergie, rendez-vous sur

<http://pro.hansgrohe.fr/calculateur> ou consultez la version mobile sur <http://m.pro.savings.hansgrohe.fr>

Hansgrohe S.A.R.L. · Parc de Haute Technologie · 27, rue Georges Besse · 92182 Antony Cedex · France

Tél. +33 1 461145-00 · Fax +33 1 461145-39 · contact-fr@hansgrohe.com · www.hansgrohe.fr



Ce catalogue a été imprimé en veillant au respect des impératifs écologiques. Vous pouvez, vous aussi, contribuer à la protection de notre environnement en remettant, après usage, ce catalogue à d'autres personnes intéressées ou en le recyclant.

