

hansgrohe



**Des idées pour l'eau.**

Douches et mitigeurs pour salle de bains et cuisine.



**UNIDOMO®**

**Web:** [www.unidomo.de](http://www.unidomo.de)

**Telefon:** 04621- 30 60 89 0

**Mail:** [info@unidomo.com](mailto:info@unidomo.com)

**Öffnungszeiten:** Mo.-Fr. 8:00-17:00 Uhr

**VIESMANN**

**Buderus**

 **Vaillant**

**WOLF**

 **JUNKERS**  **BOSCH**

 **remeha**



 **DAIKIN**

**ROTEX**

a member of DAIKIN group



-  Individuelle Beratung
-  Kostenloser Versand
-  Hochwertige Produkte

-  Komplettpakete
-  Über 15 Jahre Erfahrung
-  Markenhersteller

# Sommaire.

**Ce qui distingue Hansgrohe. 4**

## **Plaisir de la douche.**

Rainmaker® Select™	<b>14</b>
Configurations de douche	<b>30</b>
Types de jet	<b>32</b>
Douchettes	<b>34</b>
Sets de douche	<b>38</b>
Douches de tête	<b>40</b>
Showerpipes	<b>44</b>
Commande de douche apparente	<b>48</b>
Commande de douche encastrée	<b>52</b>

## **Robinetteries de salle de bains.**

Univers de style	<b>60</b>
Univers de style Avantgarde	<b>62</b>
Univers de style Modern	<b>66</b>
Univers de style Classic	<b>74</b>
Accessoires	<b>82</b>

**Robinetteries de cuisine. 84**

## **Technologies.**

Select™	<b>94</b>
ComfortZone	<b>96</b>
EcoSmart	<b>100</b>
QuickClean	<b>101</b>
Autres technologies	<b>102</b>

# Hansgrohe – une marque et une promesse.

Dans la salle de bains ou la cuisine, ce petit bouton procure un grand confort.



Depuis plus de 100 ans, Hansgrohe réinvente notre utilisation de l'eau. Nous sommes d'autant plus satisfaits de constater l'image de la salle de bains et de la cuisine évolue. Ces pièces fonctionnelles deviennent de véritables espaces de vie et de bien-être.

Ainsi, les exigences en matière de design et de fonctionnalité se sont radicalement modifiées. En tant que pionnier du secteur sanitaire, nous sommes fiers de prendre activement part à cette évolution. La technologie de réglage intelligente du bouton Select est devenue incontournable dans la salle de bains comme dans la cuisine.

Et avec notre produit Rainmaker Select primé, nous avons imposé de nouveaux critères esthétiques et qualitatifs en matière de douche.

Dans les pages suivantes, vous découvrirez comment un design exceptionnel associé à une technologie innovante et au souci de la qualité de l'eau peuvent vous faire vivre une expérience unique chez vous.

Bonne lecture !

Très cordialement,  
Richard Grohe



Découvrez de manière interactive les produits Hansgrohe directement chez vous sur votre iPad grâce à l'application Hansgrohe Showroom : [www.hansgrohe-int.com/app](http://www.hansgrohe-int.com/app)



# Nous faisons de vos exigences notre référence.

Qualité signée Hansgrohe.



Chez nous, tout est axé sur la fabrication de produits conçus pour répondre à vos besoins. Des produits avec une longue durée de vie, un design exceptionnel et un grand confort d'utilisation. Pour vous proposer de tels produits, nous réfléchissons, cherchons, testons et produisons avec beaucoup d'ambition, aussi bien au siège en Forêt-Noire que sur nos sites à travers le monde.



## **TRADITION.**

Hansgrohe suscite l'enthousiasme dans le monde entier. Car chacun de nos produits conçus pour durer se base sur plus de 100 années d'expérience. C'est la raison de votre confiance, ce qui vous donne jour après jour le sentiment d'avoir fait le bon choix.

## DÉVELOPPEMENT.

Nos ingénieurs mettent tout en œuvre pour faire d'une simple douche une véritable expérience. Aussi, nous développons sans cesse de nouveaux types de jets et usages possibles, afin de répondre de manière aussi ciblée et conviviale que possible à votre utilisation quotidienne de l'eau.

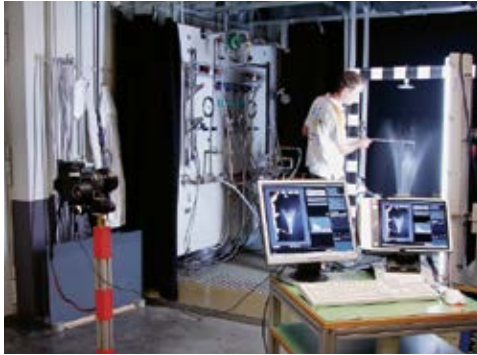

## CENTRE DE TEST.

Votre satisfaction est notre priorité. Des produits en parfait état de fonctionnement sont de fait une nécessité absolue. Avec d'innombrables batteries de tests, nous nous assurons que nos mitigeurs et nos douches sont parfaitement adaptés à un usage quotidien. Nous faisons aussi volontiers appel à vos services – en tant que testeurs de produits.



## PRODUCTION.

La mention Hansgrohe sur vos produits est un gage de qualité. Pour garantir ce point, tous nos sites à travers le monde produisent selon les mêmes normes de qualité élevées de Hansgrohe.



## PRODUITS CLASSIQUES.

Classique est un dérivé de classe. Grâce à leur design exceptionnel, à leur grande fonctionnalité et à leur production soignée, nos produits vous offrent des années de satisfaction.



## DESIGN.

Pour que vous puissiez profiter au quotidien de la forme et de la fonctionnalité de nos produits, nous travaillons depuis longtemps avec des designers renommés. Nous sommes d'autant plus satisfaits que notre ambition esthétique soit non seulement reconnue par nos clients, mais aussi primée par des jurys internationaux de designers. Notre dernière récompense en date est l'iF Gold Award 2015 pour le Showerpipe Rainmaker Select 460 3jet.



# La plus belle façon d'embellir votre quotidien.

Design – conçu par Hansgrohe.



Pour nous, le design n'est pas une question de goût, c'est une manière d'être. En collaboration avec l'équipe maintes fois distinguée de Phoenix Design, nous travaillons sans relâche sur des créations exceptionnelles. Dans ce cadre, la recherche de la solution la plus intelligente est notre principal objectif. En effet, le design et la fonctionnalité sont indissociables pour créer des produits offrant une qualité exceptionnelle tout en définissant de nouveaux standards esthétiques. Ainsi, le classement iF Company pour l'année 2015 place Hansgrohe au premier rang des fabricants du secteur sanitaire et au 11ème rang des fabricants toutes branches confondues.



En coopération avec Phoenix Design, nous créons des produits qui repoussent les limites, tant esthétiques que fonctionnelles. Des premiers croquis au produit fini, le souci du détail joue un rôle prépondérant.

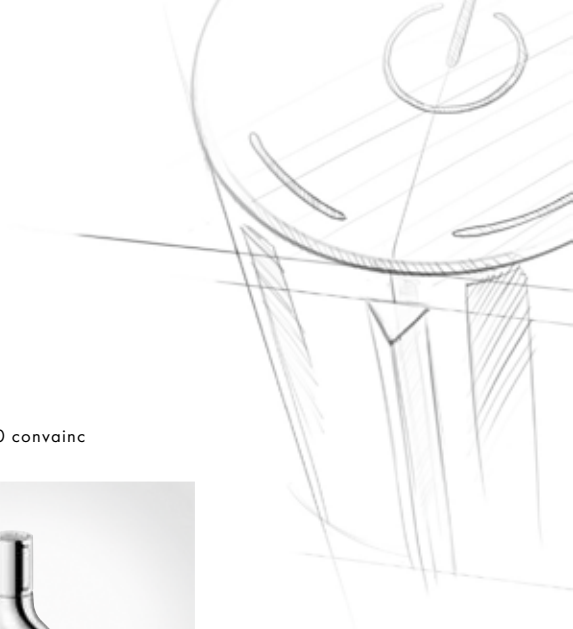

Le mitigeur PuraVida a su convaincre les jurys entre 2009 et 2011.



Le Talis Select S 100 convainc sur toute la ligne.



La douchette Raindance Select E 120 a remporté les suffrages en 2013 pour la simplicité d'utilisation de son bouton.

La Raindance Rainfall 240 Air 3jet s'est vu attribuer une pluie de prix du design entre 2007 et 2009.



Le mitigeur de cuisine Metris Select 320 a obtenu sa première médaille d'argent dans la catégorie Cuisine à l'occasion du Focus Open 2014.

Le Showerpipe Rainmaker Select 460 3jet à finition chromée a aussi obtenu l'or à l'occasion de l'iF Award 2015.



# Un bouton qui vous simplifie la vie.

Technologie Select de Hansgrohe.



Dans notre quête de solutions innovantes, une question revient sans cesse : comment pouvons-nous rendre votre quotidien encore plus confortable ? Dans la salle de bains et la cuisine, l'essentiel est l'aspect pratique. Inspiré des boutons qui simplifient la vie en un seul clic, le bouton que nous avons développé est aussi simple que génial. En 2009, nous avons commercialisé la première douchette dotée d'un bouton de sélection purement mécanique. Depuis, le bouton Select permet une utilisation intuitive dans la salle de bains comme dans la cuisine. Dans la douche, une simple pression sur ce bouton permet de changer de jet ou de commande alors que sur les mitigeurs de salle de bains et de cuisine, il permet d'activer et de désactiver le débit d'eau, sans les mains.



Le bouton Select offre un confort accru et facilite votre quotidien dans la salle de bains et la cuisine.

**2011**

Les douchettes et douches de tête Raindance Select ont été les premiers produits Hansgrohe dotés de la technologie Select.



**2012**



**2013**



**2013**



**2014**



Dans la cuisine, le bouton Select fluidifie les tâches quotidiennes.

**2015**



Nos mitigeurs et douchettes Select sont de parfaits exemples de la façon dont les produits simplifient la vie de manière pertinente et durable, jusqu'à faire partie intégrante de la culture quotidienne.



# Plongez dans l'univers du confort.

Références – la figure de proue de Hansgrohe.



Dans le monde entier, des maîtres d'œuvre et des investisseurs concrétisent de grands projets en collaboration avec des architectes et des planificateurs. Des solutions à la fois intelligentes et esthétiques sont demandées pour l'utilisation de l'élément vital qu'est l'eau. Les mitigeurs et douches fabriqués dans la Forêt-Noire confèrent aux meilleures maisons un avantage décisif en matière de design et de confort : dans les grands hôtels et les bâtiments publics, dans les résidences privées et les châteaux royaux, dans les clubs de sport de haut niveau, les bateaux de croisière et les yachts de luxe. Sur notre site Internet, vous trouverez de nombreuses autres références. [www.hansgrohe.fr/références](http://www.hansgrohe.fr/références)



Hotel Saint Regis, Rome:  
Showerpipe Raindance E 420 Air,  
douche de tête Raindance Classic 300,  
douchette Raindance E 120 Air



Château Bethlehem, Maastricht:  
mitigeur lavabo Metris® S, Talis® S, Metropol® S,  
PuraVida®, douche de tête Raindance® Rainmaker®,  
thermostatique Ecostat® S, Cromo® 100 Showerpipe.



Bella Sky Hotel, Copenhagen:  
douche de tête Cromo® 160,  
douchette Cromo® Vario 100.



Royal Spa Hotel, Kitzbühel:  
douche de tête Raindance®, douchette Cromo® 100.



Navire de croisière Celebrity Equinox:  
mitigeur Talis® S.



Alice Lane Towers, Afrique du Sud:  
mitigeur électronique Metris S.



Hyatt Capital Gate Hotel, Abu Dhabi:  
douche de tête Raindance® S 240.



# Découvrez nos produits simplement en ligne.

Hansgrohe mobil - les pages interactives de Hansgrohe.

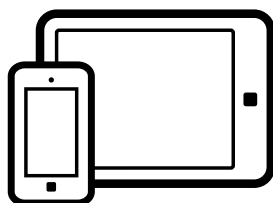

La diversité des produits Hansgrohe vous permet de savourer les plaisirs de l'eau à votre guise. Pour vous tenir informé, il existe une multitude d'applications en ligne. De cette manière, les innovations Hansgrohe arrivent directement chez vous, à l'endroit de votre choix.



Découvrez de nombreux produits Hansgrohe de manière interactive sur votre iPad ou votre Smartphone, ainsi que des informations détaillées.

## Hansgrohe Showroom App.

Avec l'application Hansgrohe Showroom, découvrez de manière interactive nos douches, mitigeurs etc. Voyez par exemple la spectaculaire fonction Photo. Elle vous permet d'intégrer dans votre intérieur le produit de votre choix d'une simple pression du doigt. Ainsi, le produit choisi se positionne au centre de l'image réelle de votre appareil. Prenez alors une photo selon l'angle approprié et le produit sélectionné est virtuellement intégré dans votre intérieur. Si le résultat obtenu vous plaît, vous pouvez trouver rapidement le revendeur le plus proche grâce à la fonction de recherche intégrée.

### Fonctions interactives :

- Fonction photo pour visualiser directement le produit dans votre salle de bains
- Vidéos sur les technologies et les types de jet
- Liste de vos produits favoris Hansgrohe
- Recherche de revendeurs

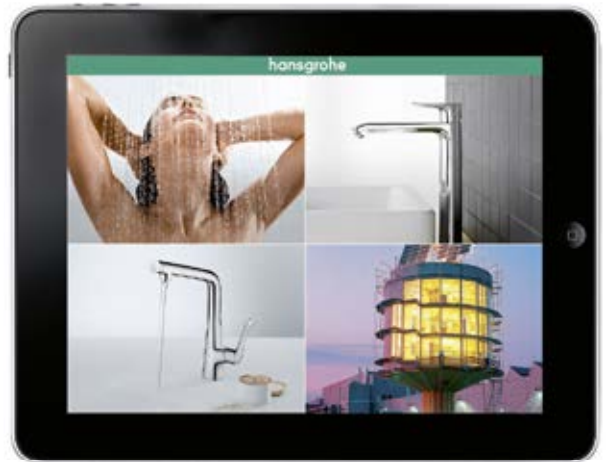

[www.hansgrohe-int.com/app](http://www.hansgrohe-int.com/app)



## Hansgrohe@home App.

Parce que votre salle de bains ne peut pas venir chez Hansgrohe, Hansgrohe vient désormais chez vous. L'application Hansgrohe@home est une solution pratique pour tous ceux qui souhaitent voir à quoi ressemble la nouvelle robinetterie ou configuration de douche dans leur propre maison.

Faites simplement une photo de votre salle de bains actuelle, effacez la robinetterie ou la douche existante et remplacez-la par les produits Hansgrohe de votre choix. En quelques secondes vous obtenez un aperçu de votre future salle de bains.

La recherche intégrée vous affiche le revendeur le plus proche. Les applications pour iPhone, iPad ou Android sont disponibles sur le site [www.hansgrohe.fr](http://www.hansgrohe.fr) ou directement sur iTunes et Google Play.

[www.hansgrohe-int.com/home-app](http://www.hansgrohe-int.com/home-app)

<http://itunes.com/app/hansgrohehome>

<http://play.google.com/store/apps/details?id=de.hansgrohe.HansgroheAtHome>

## World Wide Water.

Pour connaître les nouveautés sur le thème de l'eau et Hansgrohe, rendez-vous sur

[www.facebook.com/hansgrohe](http://www.facebook.com/hansgrohe)

[www.twitter.com/hansgrohe\\_pr](http://www.twitter.com/hansgrohe_pr)

[www.youtube.com/hansgrohe](http://www.youtube.com/hansgrohe)



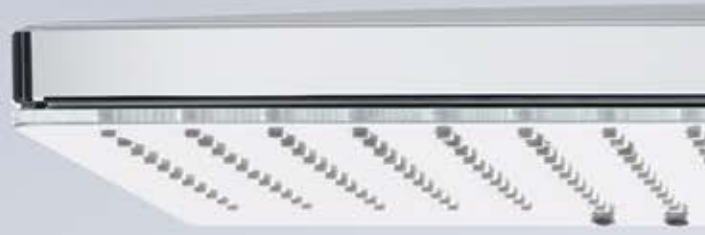

# La nouvelle dimension de la douche.

Rainmaker<sup>®</sup> Select<sup>™</sup>.





# Du design aux matériaux : un véritable chef-d'oeuvre.

Rainmaker® Select convainc surtout par son esthétique et les matériaux utilisés.

Ces dernières années, la tendance de la salle de bains à vivre est devenue réalité, ce qui a entraîné une évolution des exigences vis-à-vis de cette pièce. L'espace sanitaire fonctionnel d'autrefois s'est transformé en un lieu dédié à l'esthétique et au bien-être. À partir de cet enseignement, nous avons conçu Rainmaker Select en collaboration avec Phoenix Design. Ce produit de très grande qualité garantit une expérience aquatique d'un genre nouveau. Rainmaker Select sé-

duit d'emblée par son design rectiligne et minimaliste. Ce langage formel tout en clarté se reflète également dans le choix des matériaux, au sens propre du terme. Le grand disque de jet en verre et son cadre fin en chrome confèrent à Rainmaker Select une esthétique brillante et un aspect haut de gamme. Ses surfaces en verre à fond blanc et en métal étincelant soulignent non seulement le naturel de la salle de bains, mais établissent aussi une relation visuelle avec les éléments

qui l'entourent tels que les composants en céramique, le carrelage ou le miroir. Rainmaker Select convainc par l'impression d'ensemble qu'il dégage mais également par sa finition de haute qualité. Ainsi, au cours d'un procédé de fabrication extrêmement complexe, plus de 200 trous sont découpés un à un dans la plaque en verre de la douche de tête à l'aide d'un laser de précision. Mais, ce n'est qu'avec ce souci du détail que l'on peut révéler la vraie grandeur d'un produit.



### Le design.

C'est en collaboration avec Phoenix Design qu'est né le concept innovant d'agencement spatial et de produit.

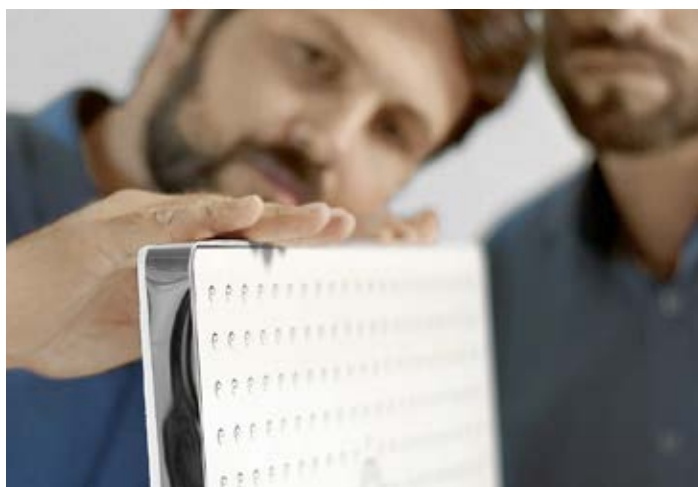

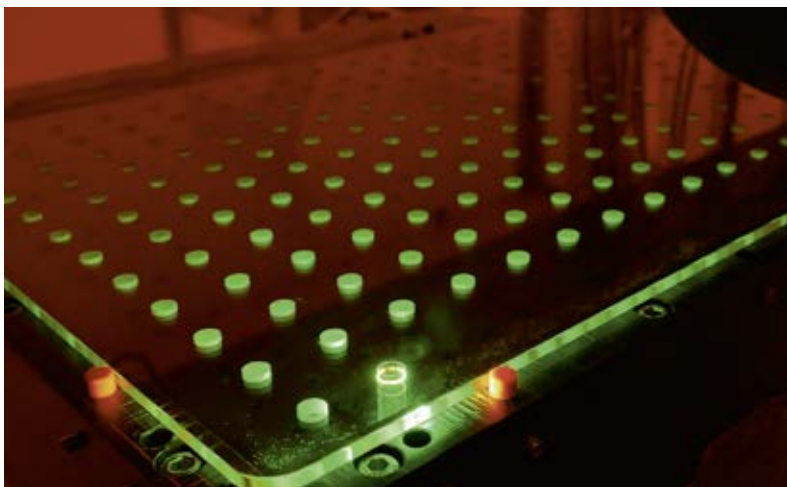
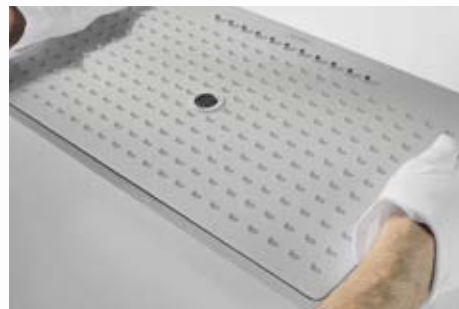
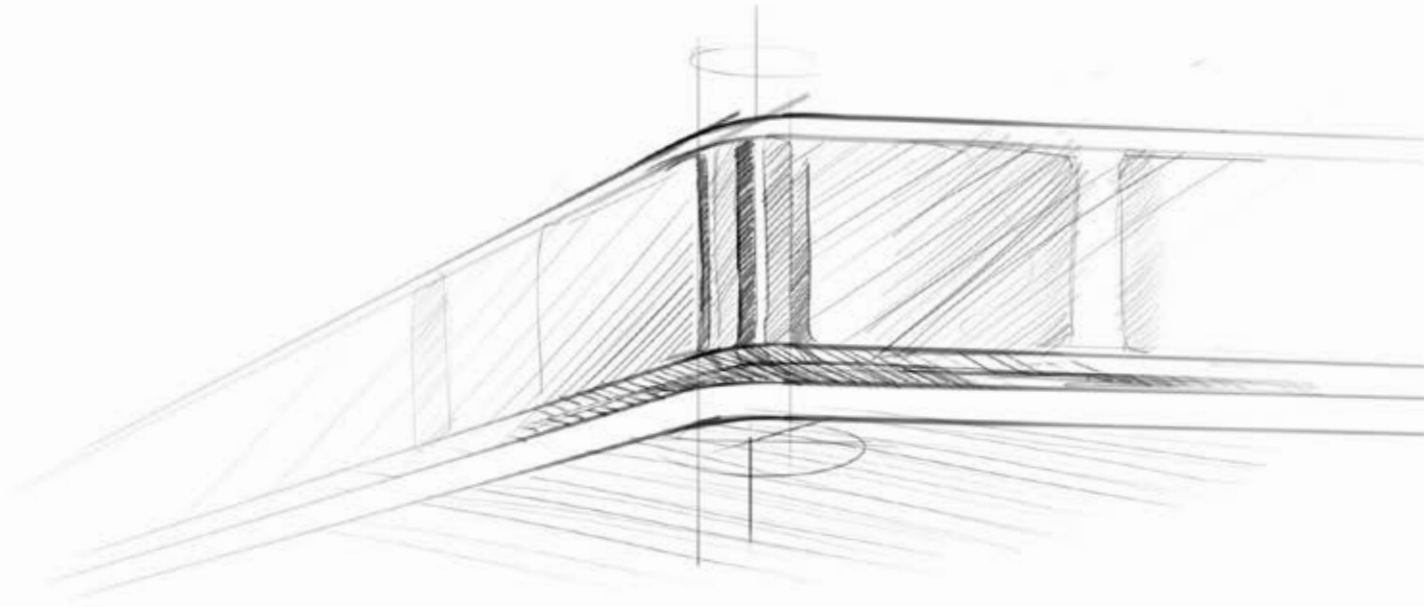

**La matière.**

Le processus de fabrication du disque de jet en verre allie la matière originale à une technologie laser ultra moderne.

**Le produit.**

Contrôlé et assemblé avec le plus grand soin, le Rainmaker Select satisfait les plus hautes exigences en termes de qualité.

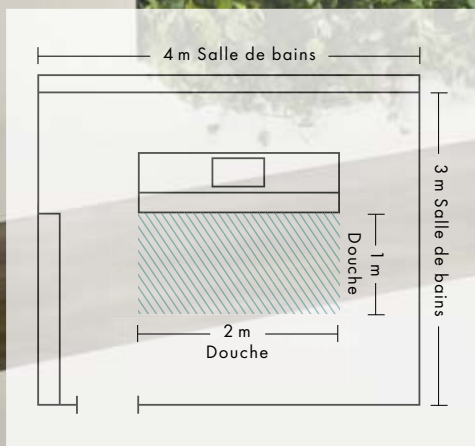





## **Ambiance 1 : la douche au cœur de la salle de bains.**

Showerpipe Rainmaker® Select – la solution apparente idéale.

Ces dernières années, aucune autre pièce dans la maison n'a connu une évolution aussi importante que la salle de bains : l'espace sanitaire fonctionnel d'autrefois s'est transformé en un lieu dédié à l'esthétique et au bien-être. Certes, la salle de bains n'est pas forcément plus grande, mais le besoin accru de

confort et d'une utilisation plus agréable de l'eau nécessite une toute nouvelle approche, aussi bien en termes d'architecture que de produit. L'espace douche occupe une place de plus en plus importante et devient le nouvel élément central de la salle de bains. Rien que de par sa taille, Showerpipe Rainmaker Select rem-

plit ce rôle d'une manière plus que satisfaisante. Ses surfaces brillantes en verre et chrome le font ressortir dans la pièce et garantissent une intégration harmonieuse de la douche dans un ensemble composé de parois vitrées, de miroirs et d'éléments en céramique.



## Ambiance 2 : la solution innovante pour la douche.

Installation apparente et encastrée de Rainmaker® Select.

La salle de bains n'est plus uniquement un endroit dédié à la toilette, elle fait désormais partie de l'espace à vivre. Il s'agit donc aussi d'une pièce génératrice d'idées nouvelles. Les matériaux comme le bois et le tissu y apportent de la chaleur et de la convivialité et les coins pour s'asseoir invitent à se détendre et à

se ressourcer. Pourquoi ne pas changer totalement d'approche pour l'aménagement de la douche ? C'est pourquoi, avec Rainmaker Select, nous vous offrons pour la première fois la possibilité de combiner le meilleur des installations apparentes et encastrées. Avec sa grande tablette, le ShowerTablet Select 700 est directe-

ment monté sur les branchements d'eau venant du mur, tandis que le tube raccordant la douche de tête à un jet disparaît derrière le mur. La solution idéale combinant installation apparente et encastrée. La douche devient ainsi un « meuble » élégant et fonctionnel.



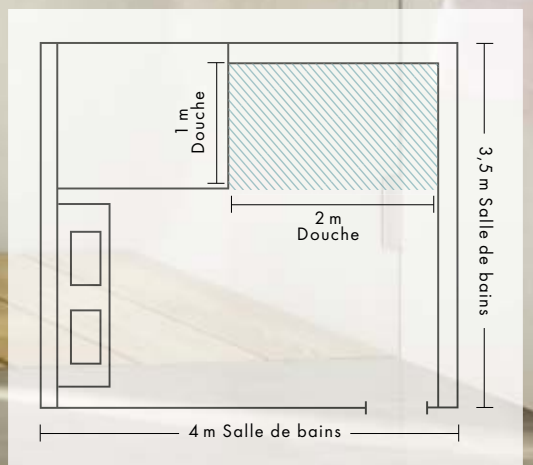



# Ambiance 3 : intégration parfaite du design et de la technique.

Solution encastrée Rainmaker® Select.

L'harmonie de la douche et des éléments d'intérieur joue un rôle décisif dans l'aménagement moderne de la salle de bains : que ce soit par l'installation d'une douche de plain-pied, ou par la présence de parois en verre, ou même avec l'installation parfaite de la robinetterie de douche en elle-même. L'instal-

lation encastrée du système Rainmaker Select montre que même une grande douche peut s'insérer avec élégance et discrétion dans n'importe quelle salle de bains. Les éléments techniques modernes sont dissimulés dans le mur, tandis que les surfaces en verre à fond blanc sur la douche de tête et le thermostatique s'in-

tègrent facilement et élégamment dans le mur et le plafond. C'est ainsi que l'on accroît le plaisir de la douche dans toutes les salles de bains. La douche est perçue comme l'élément central de la salle de bains, quelles que soient les dimensions réelles de la pièce.

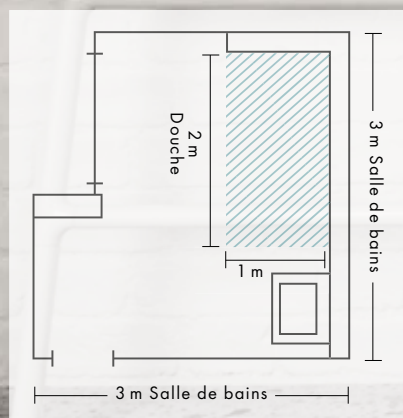



# Showerpipe Rainmaker® Select™ – la solution apparente idéale.



Scannez simplement le code  
pour visionner la vidéo.

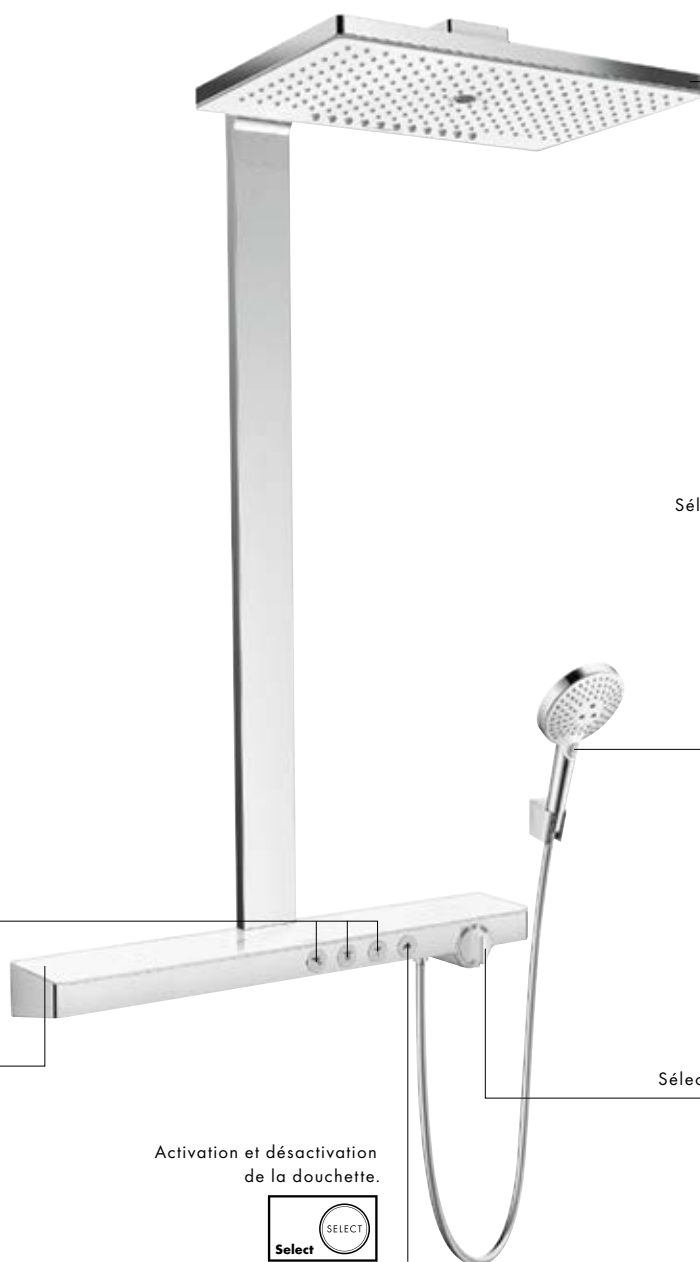

Douche de tête avec  
3 types de jets.



Sélection confortable du type de jet.



Activation et désactivation des  
types de jet de la douche de tête  
d'une pression de bouton.

Tablette en verre à fond blanc entourée  
d'un cadre en métal chromé.

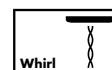

Sélection de la température souhaitée.

Activation et désactivation  
de la douche.





# La rencontre du montage apparent et encastré – la solution innovante pour la douche.



Scannez simplement le code pour visionner la vidéo.



reddot award 2015 winner

Douche de tête avec un type de jet.



Sélection confortable du type de jet.



Activation et désactivation de la douchette.



Le ShowerTablet est monté directement sur les branchements d'eau venant du mur.

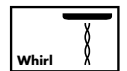
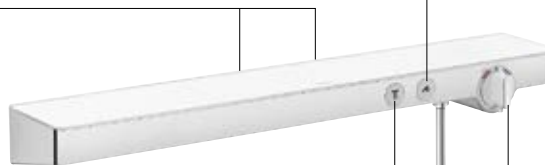

Activation et désactivation de la douche de tête.



Sélection de la température souhaitée.

# Solution encastrée Rainmaker® Select™ – intégration parfaite du design et de la technique.



Scannez simplement le code pour visionner la vidéo.



Cadre en métal chromé dessinant des lignes claires.



Douche de tête avec 3 types de jets.

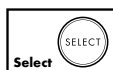

Activation et désactivation des types de jet de la douche de tête d'une pression de bouton.

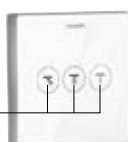

Activation et désactivation de la douchette.



Sélection confortable du type de jet.



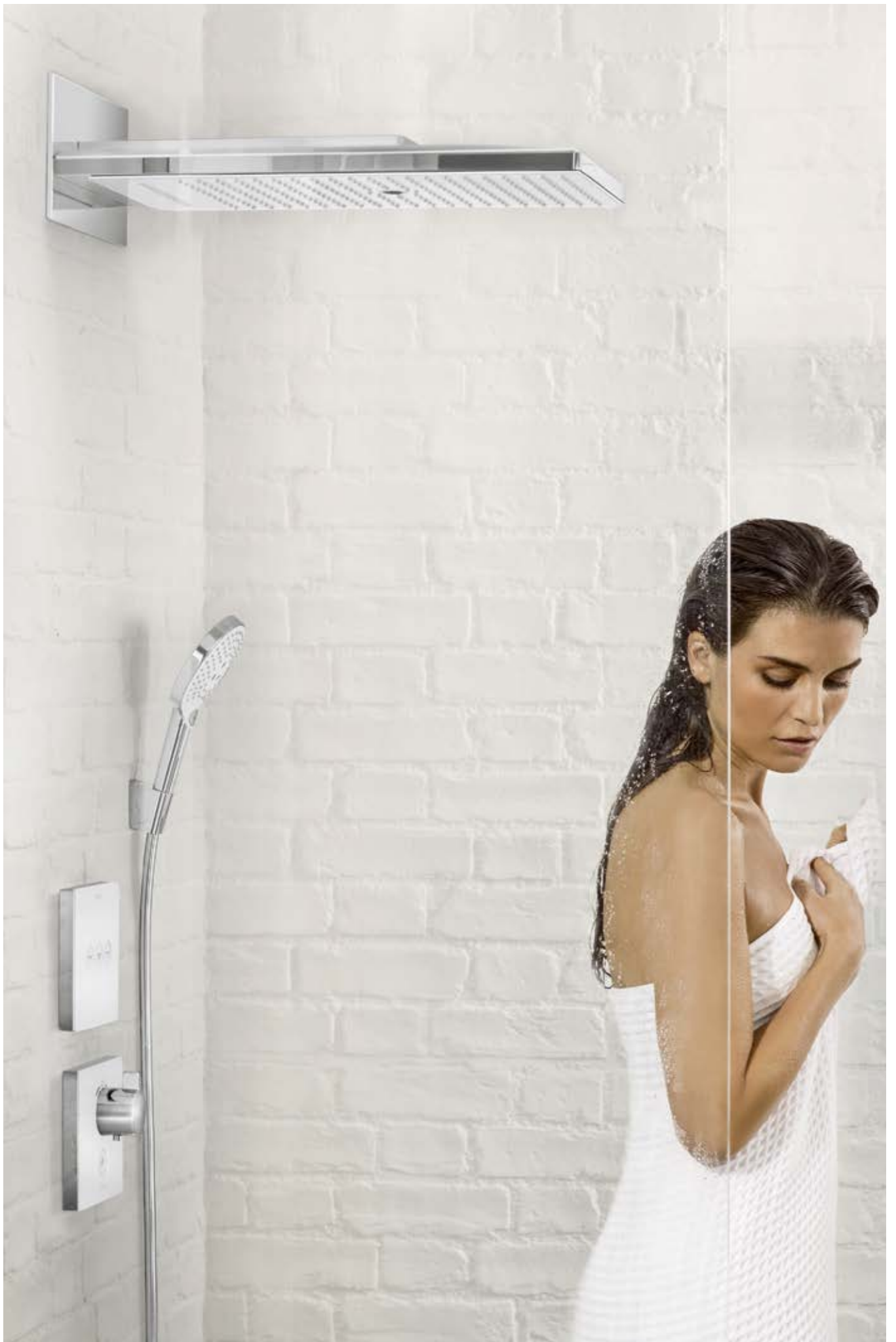







**Dédiée au plaisir :**

Tout le plaisir de la douche  
avec Hansgrohe.

# Mille façons d'éveiller vos sens.

Sélectionnez votre configuration idéale parmi notre gamme de douches.

Une douce pluie d'été, une puissante cascade ou un jet de douche revigorant ? Quelle que soit l'idée que vous vous faites de la douche idéale, optimisez votre plaisir de douche grâce à nos différentes solutions. Utilisez la configuration de robinetterie qui vous convient le mieux pour composer votre douche personnalisée.

## Douchette et set de douche.

La solution de base : les douchettes peuvent être utilisées de manière polyvalente en tant que produit distinct ou dans un set de douche - le complément idéal pour les mitigeurs et thermostatiques.



## Douche de tête.

Pour se rafraîchir ou se détendre quotidiennement. En montage encastré dans le mur.



## Showerpipe et Duschpaneel®.

Le plaisir de la douche parfaite - incluant un montage rapide et facile sur des branchements d'eau existants. Une solution idéale en rénovation.



## **Commande de douche apparente.**

Parfaite pour une installation sur des branchements existants. La solution la plus simple pour une nouvelle expérience de la douche.



## **Commande de douche encastrée.**

Le corps du mitigeur disparaît dans le mur, offrant une liberté de mouvement totale sous la douche.



## **Commandes de douche avec installation apparente et encastrée.**

Pour ce type d'installation, le ShowerTablet peut pour la première fois être librement associé à une douche de tête à un jet. Le raccordement s'effectue de manière invisible dans le mur.



# Nos types de jets.

Différents types de jet pour un plaisir de douche accru.



Scannez simplement le code pour visionner les vidéos de tous les types de jet.



## Rain et Rain XL

Le jet Rain vivifie et rafraîchit grâce à sa manière particulièrement puissante de crépiter sur le corps. Il est donc idéal pour rincer rapidement et efficacement le shampoing.



## RainAir et RainAir XL

Douchette ou douche de tête avec le jet RainAir abondant et doux, dont chaque goutte gorgée d'air est diffusée par une large et grande buse, est exactement ce dont ont besoin ces personnes pour évacuer les tensions du quotidien.



## SoftRain

Le doux jet d'eau enveloppe agréablement le corps et vient caresser la peau. Que ce soit pour la douche quotidienne ou pour se détendre, avec le jet SoftRain vous ne pouvez pas vous tromper. Il saura vous ravir tant le matin lors de la douche rapide que le soir, lors du long bain après une journée de travail.



## IntenseRain

Puissant, ce jet permet de rincer très facilement le shampoing. Idéal le matin pour être en pleine forme pour toute la journée. Le jet IntenseRain permet d'éliminer sous la douche non seulement le shampoing mais également la fatigue matinale, pour une journée pleine de vitalité.



## TurboRain

L'arme fatale pour des résultats rapides : le jet TurboRain vivifiant fait honneur à son nom. Le plus intense de tous les jets Rain offre, avec sa puissance pure, une expérience de douche des plus rafraichissantes. Pour ceux qui recherchent la rapidité et la simplicité.



## Mix

Doux et dynamique à la fois. Le jet Mix est un mélange du doux jet RainAir et du puissant et vivifiant jet CaresseAir. À l'extérieur, des gouttes agissent sur votre corps comme une délicate caresse, pendant qu'au milieu, un jet vigoureux vient masser ponctuellement votre peau. Le mélange parfait, pour la douche quotidienne.

**Le type de jet peut varier selon les produits.**





### Whirl

Le jet Whirl concentré permet d'éliminer facilement les fatigues de la journée. Douchette ou douche de tête : 3 jets individuels se mêlent entre eux en tournoyant et contribuent, de par leur effet massant intense, à dissiper les tensions.



### CaresseAir

5 jets puissants s'entremêlent pour former un jet de massage vivifiant et intense pour un agréable moment de détente. C'est exactement ce qu'il vous faut pour vous ressourcer après le sport ou une dure journée de travail.



### Massage

Un jet concentré, qui chasse toutes les fatigues du quotidien. Grâce au jet ciblé, toutes les tensions s'effacent rapidement. Grâce à l'agencement circulaire innovant des jets de la douchette, vous pouvez profiter, dans votre propre salle de bains, de soins de bien-être.

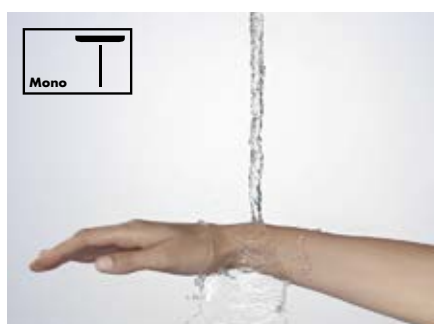

### Mono

Jet décontractant et apaisant s'écoulant ponctuellement du milieu de la douchette. Le jet Mono, tout en légèreté, permet de se relaxer et constitue ainsi le jet parfait pour se détendre.



### RainFlow

Une douche de tête dotée du jet déferlant RainFlow limpide et esthétique donne l'impression de se doucher sous une cascade. Ce jet déferlant qui se déverse sur la nuque et les épaules permet de savourer l'eau dans sa forme originelle. Ce type de jet est particulièrement plébiscité dans la salle de bains bien-être.



### RainStream

Avec le nouveau RainStream composé de jets perlants individuels, les ingénieurs Hansgrohe ont accompli un travail remarquable. En effet, ces jets de douche de tête ne se mêlent pas entre eux, mais conservent leur effet vivifiant et intense de la tête au pied. Les sensations obtenues sont tout aussi inédites que revitalisantes et ce, quelle que soit la taille de l'utilisateur.

**Le type de jet peut varier selon les produits.**



# Nos douchettes : innovations à saisir.



Un petit bouton pour un maximum de plaisir.

La nouvelle technologie Select sur la douchette rend la douche encore plus agréable. Fini le réglage fastidieux du disque de jets : une simple pression de bouton suffit désormais pour bascu-

ler entre les trois types de jets. Nos douchettes convainquent également par leur aspect. Grâce à leur forme ronde ou carrée, en chrome pur avec disque de jet blanc, le plaisir n'est pas seulement tac-

tile mais aussi visuel. Même l'environnement y trouve un bénéfice, grâce au limiteur de débit intelligent, la variante EcoSmart réduit jusqu'à 60 % la consommation d'eau.

## Raindance® Select E 120 3jet Douchette



De grandes ouvertures de jet diffusent un doux jet pluie avec des gouttes enrichies d'air, procurant d'agréables sensations.



Un jet pluie puissant s'échappe des petites ouvertures de jet, idéal pour rincer le shampooing.



Jet concentré, à effet massant et émis par des ouvertures de jet rotatives pour dissiper les tensions.



Une pression de bouton permet de changer de type de jet très facilement et de manière intuitive.













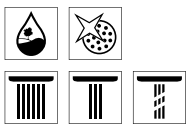

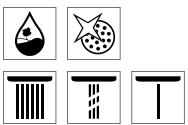



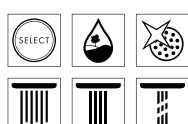



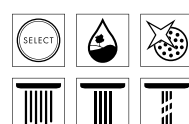

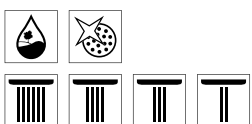

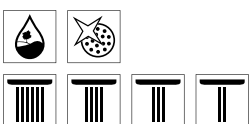



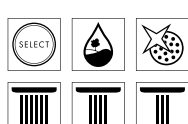



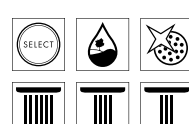



# Vue d'ensemble des douchettes.

Ce tableau regroupe les produits de pointe sélectionnés dans nos différentes lignes de douchettes. Vous trouverez la gamme complète avec de nombreuses autres douchettes de qualité sur notre site Web à l'adresse :

**[www.hansgrohe.fr/douchettes](http://www.hansgrohe.fr/douchettes)**

Les explications détaillées des pictogrammes se trouvent sur le dépliant de la couverture.

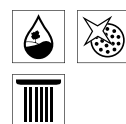
↑ Design / Fonctionnalité / Matériau / Prix	  <p><b>Crometta® 100 Multi</b></p> 	  <p><b>Croma® 100 Multi</b></p> 	   <p><b>Croma® Select E Multi</b></p> 	   <p><b>Croma® Select S Multi</b></p> 
	  <p><b>Crometta® 100 Vario</b></p> 	 <p><b>Croma® 100 Vario</b></p> 	   <p><b>Croma® Select E Vario</b></p> 	   <p><b>Croma® Select S Vario</b></p> 
	 <p><b>Crometta® 100 1jet</b></p> 	 <p><b>Croma® 100 1jet</b></p> 	   <p><b>Croma® Select E 1jet</b></p> 	   <p><b>Croma® Select S 1jet</b></p> 
<b>Crometta®</b>		<b>Croma®</b>		





**Raindance® Select E 120 3jet**

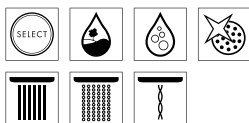

**Raindance® Select S 120 3jet**

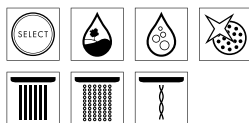

**Raindance® Select E 150 3jet**

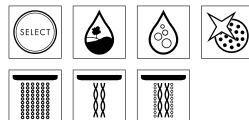

**Raindance® Select S 150 3jet**

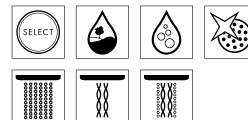

**if**  
 product  
 design  
 award  
 2011

Focus Open  
 Silver 2012







Design / Fonctionnalité / Matériau / Prix

# Vue d'ensemble des sets de douche.

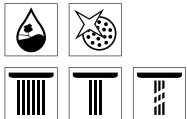
Ce tableau regroupe les produits de pointe sélectionnés dans nos différentes lignes de sets de douche. Vous trouverez la gamme complète avec de nombreux autres sets de douche de qualité sur notre site Web à l'adresse :

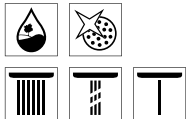
[www.hansgrohe.fr/sets](http://www.hansgrohe.fr/sets)

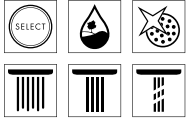
Les explications détaillées des pictogrammes se trouvent sur le dépliant de la couverture.

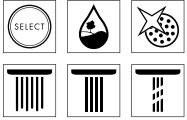
<p style="writing-mode: vertical-rl; transform: rotate(180deg);">Design / Fonctionnalité / Matériau / Prix</p>  <p><b>Crometta® 100 Multi Set</b></p>  <p><b>Crometta®</b></p>	 <p><b>Croma® 100 Multi/ Unica® 'C Set</b></p>  <p><b>Croma®</b></p>	 <p><b>Croma® Select E Multi Set</b></p>  <p><b>Croma®</b></p>	 <p><b>Croma® Select S Multi Set</b></p>  <p><b>Croma®</b></p>
	<p><b>Croma®</b></p>	<p><b>Croma®</b></p>	<p><b>Croma®</b></p>



**Raindance® Select E 120/  
Unica® 'S Puro Set**

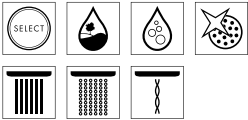

**Raindance® Select S 120/  
Unica® 'S Puro Set**

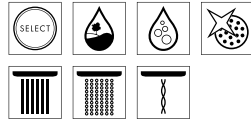

**Raindance® Select E 150/  
Unica® 'S Puro Set**

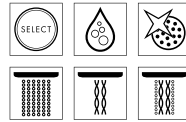

**Raindance® Select S 150/  
Unica® 'S Puro Set**

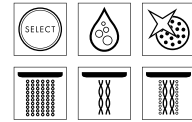

Design / Fonctionnalité / Matériau / Prix





# Nos douches de tête : la plus belle pluie au monde.



Découvrez le plaisir de l'eau ultime, d'une pression de bouton.

Il est désormais possible de choisir le type de jet d'une simple pression de bouton sur les douches de tête Hansgrohe. Les jets Rain et RainAir invitent à la détente lorsqu'ils sont diffusés sur toute la surface du disque. Quant au jet RainStream, il émet une pluie douze fois plus abon-

dante perlant sur vos épaules pour évacuer toute la fatigue. Les douches de tête ont une apparence tout aussi diverse que les sensations procurées : elles existent dans une variante ronde classique ou carrée contemporaine, ainsi qu'en chromé pur ou avec disque de jet blanc. En outre,

elles ont été embellies d'un anneau chromé sobre et élégant et dotées d'une bordure surélevée de plus grande valeur, ainsi que d'une attrayante structure ondulée. Par ailleurs, le disque de jet amovible et donc facile à nettoyer assure une grande longévité et conserve sa beauté d'origine.

## Raindance® Select E 300 3jet Douche de tête



Une pression de bouton permet de changer de type de jet très facilement et de manière intuitive.

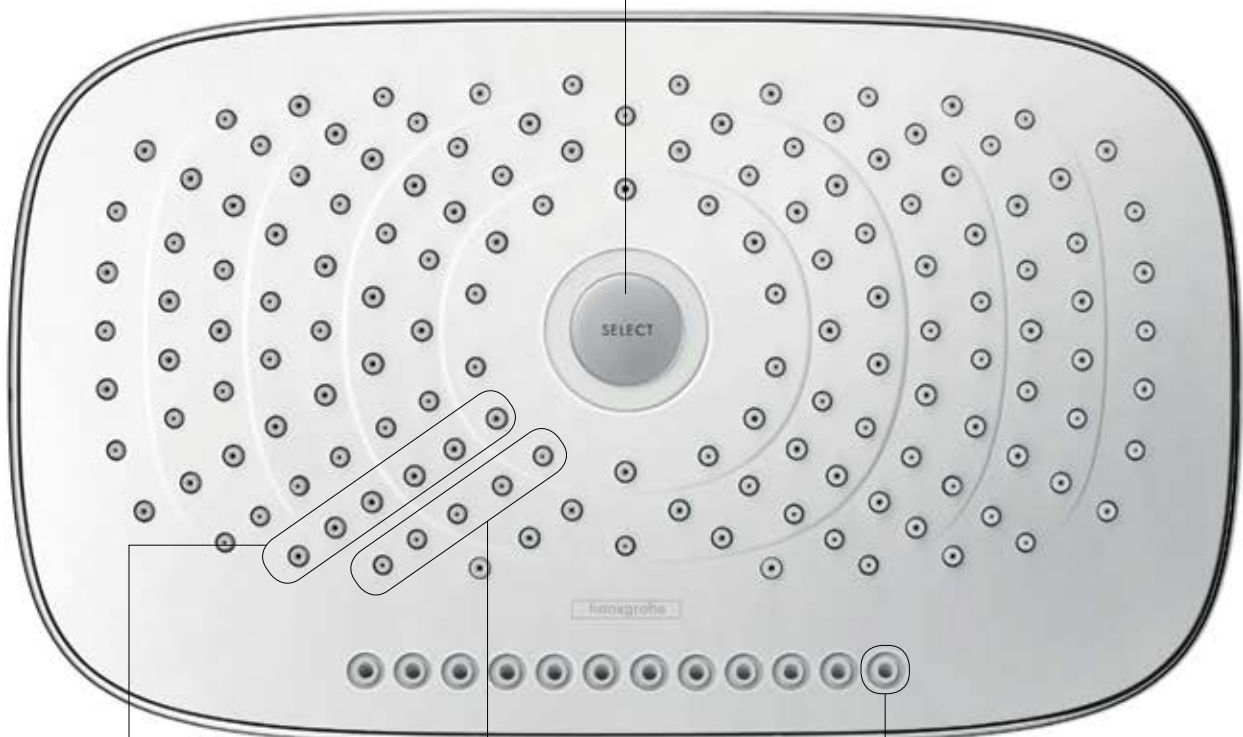

De grandes ouvertures de jet diffusent un doux jet pluie avec des gouttes enrichies d'air, procurant d'agréables sensations.



Un jet pluie puissant s'échappe des petites ouvertures de jet, idéal pour rincer le shampooing.

































Un jet doté de 12 buses pour un jet d'eau unique et un effet relaxant toujours plus grand.

# Vue d'ensemble des douches de tête.

Ce tableau regroupe les produits de pointe sélectionnés dans nos différentes lignes de douches de tête. Vous trouverez la gamme complète avec de nombreuses autres douches de tête de qualité sur notre site Web à l'adresse :

**[www.hansgrohe.fr/douchedetete](http://www.hansgrohe.fr/douchedetete)**

Les explications détaillées des pictogrammes se trouvent sur le dépliant de la couverture.

<p>Design / Fonctionnalité / Matériau / Prix</p>	 <p><b>Crometta®</b> 160 1jet</p>    	 <p><b>Croma® Select E</b> 180 2jet</p>      	 <p><b>Croma® Select S</b> 180 2jet</p>      	 <p><b>Raindance® E</b> 420 Air 2jet</p>     	 <p><b>Raindance® Royale S</b> 350 Air 1jet</p>    
<b>Crometta®</b>	<b>Croma®</b>		<b>Raindance®</b>		



**Raindance® Select E**  
300 3jet

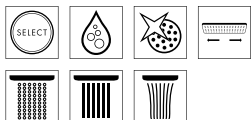

**Raindance® Select S**  
300 2jet

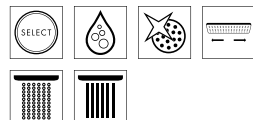

**Rainmaker® Select**  
580 3jet

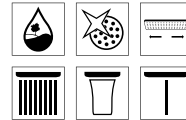

**Rainmaker® Select**  
460 3jet

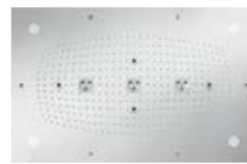
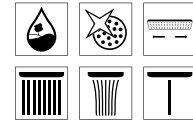

**Raindance® Rainmaker®**  
Air 3jet

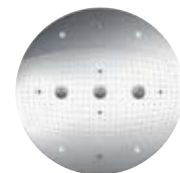
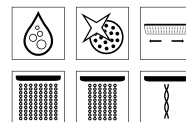

**Raindance® Rainmaker®**  
Air 3jet

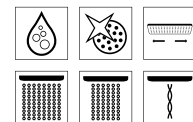

Design / Fonctionnalité / Matériau / Prix





# Nos Showerpipes conçus pour satisfaire les plus hautes exigences



Redécouvrez votre douche d'une pression de bouton.

Le système Showerpipes allie simplicité et élégance. Les nouveaux boutons Select situés sur la douchette, la douche de tête et le thermostatique permettent de choisir encore plus facilement les types de douche et de jet. Il ne suffit alors plus que d'un petit clic sur le bouton élégamment intégré dans le ShowerTablet

pour vivre une expérience de douche totalement inédite. Tous les systèmes Showerpipes Hansgrohe vous permettent de savourer un plaisir optimal avec des composants parfaitement ajustés entre eux. Ils se montent très facilement et rapidement aux branchements d'eau venant du mur et constituent ainsi une solution

idéale dans le cadre d'une rénovation. Il en va de même pour les Duschpaneels : le plaisir de la douche est garanti grâce aux douches de tête, douchettes et douches latérales préinstallées et intégrées au panneau.



Scannez simplement le code pour visionner la vidéo.

## Raindance® Select E 300 3jet ST Showerpipe



Activation et désactivation.



Activation et désactivation de la douche de tête.



Activation et désactivation de la douchette.



Activation et désactivation du jet RainStream à la douche de tête.



Sélection confortable du type de jet.



Sélection confortable du type de jet.

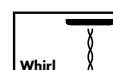







Sélection de la température souhaitée.

# Vue d'ensemble des Showerpipes.

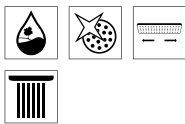
Ce tableau regroupe les produits de pointe sélectionnés dans nos différentes lignes de Showerpipes. Vous trouverez la gamme complète avec de nombreux autres Showerpipes de qualité sur notre site Web à l'adresse :

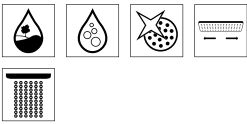
**[www.hansgrohe.fr/showerpipes](http://www.hansgrohe.fr/showerpipes)**

Les explications détaillées des pictogrammes se trouvent sur le dépliant de la couverture.

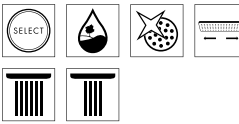
<p>Design / Fonctionnalité / Matériau / Prix</p>	 <p><b>Crometta®</b> 160 1jet</p> 	 <p><b>Croma®</b> 220 Air 1jet</p> 	 <p><b>Croma® Select E</b> 180 2jet</p> 	 <p><b>Croma® Select S</b> 180 2jet</p> 
	<b>Crometta®</b>	<b>Croma®</b>		



**Raindance® Select S**  
300 2jet

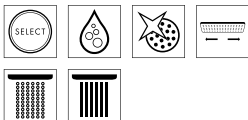

**Raindance® Select E**  
360 1jet



**Raindance® Select E**  
300 3jet ST

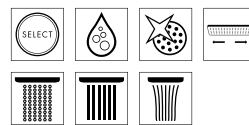

**Rainmaker® Select**  
460 3jet

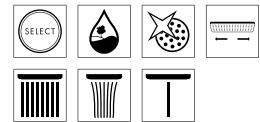

Design / Fonctionnalité / Matériau / Prix

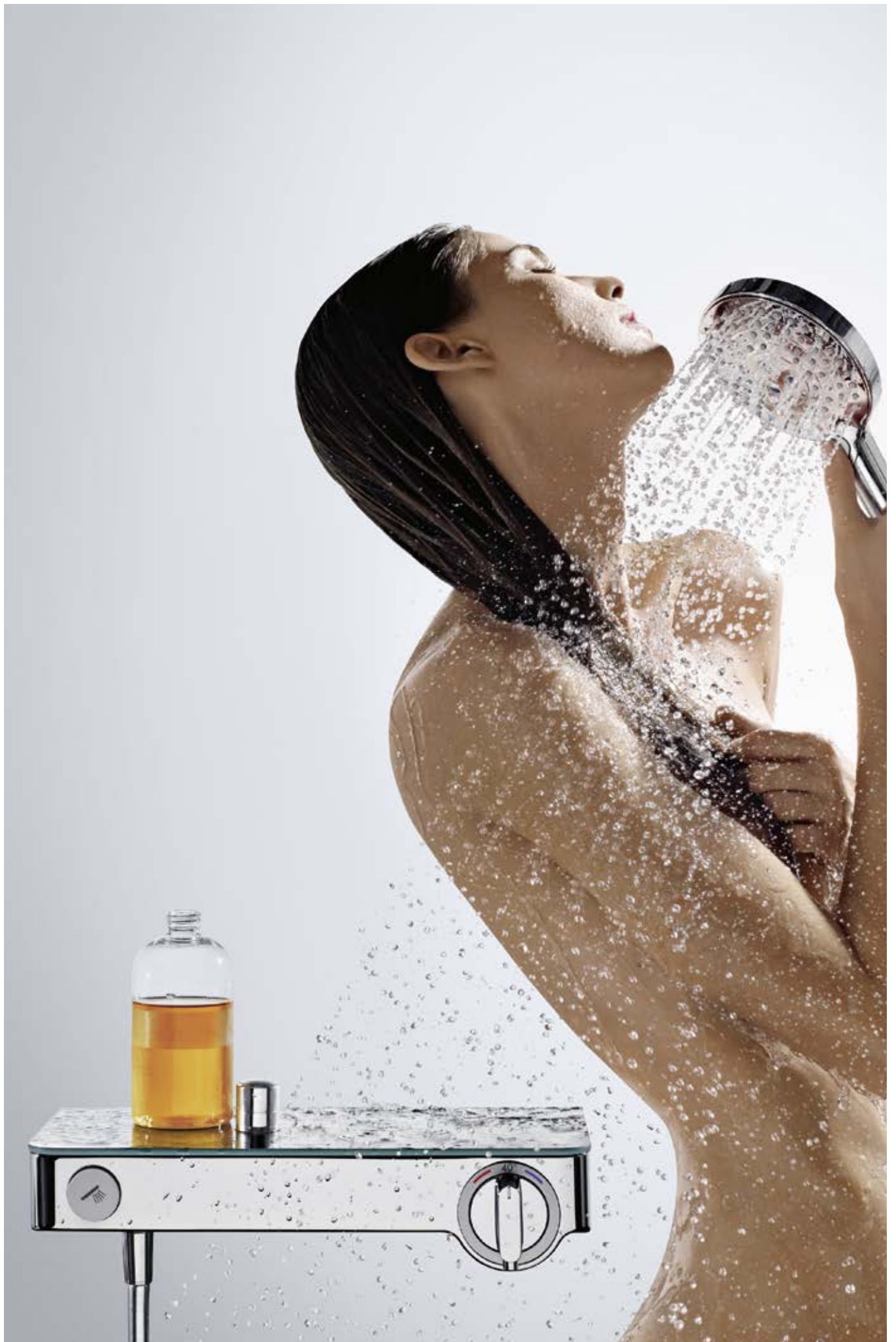



# Nos thermostatiques apparents: le plaisir à l'état pur.



Une solution encore plus minimaliste grâce au bouton Select.

La technologie Select simplifie le choix du jet souhaité, même sur le thermostatique. Vous enclenchez et arrêtez la douchette en appuyant simplement sur le bouton. En outre, le thermostatique

maintient constante la température de la douche selon vos désirs et empêche la diffusion involontaire d'eau chaude ou froide. À peine posé, le Shower-Tablet Select 300 vous simplifie la vie : il

s'adapte aux branchements d'eau venant du mur, ce qui en fait une solution idéale pour la rénovation.

## ShowerTablet® Select 300 Thermostatique de douche



Focus Open 2013  
Silver

Tablette en verre.



Également disponible  
en blanc chromé.

Activation et désactivation  
de la douchette.



Sélection de la tempé-  
rature souhaitée.

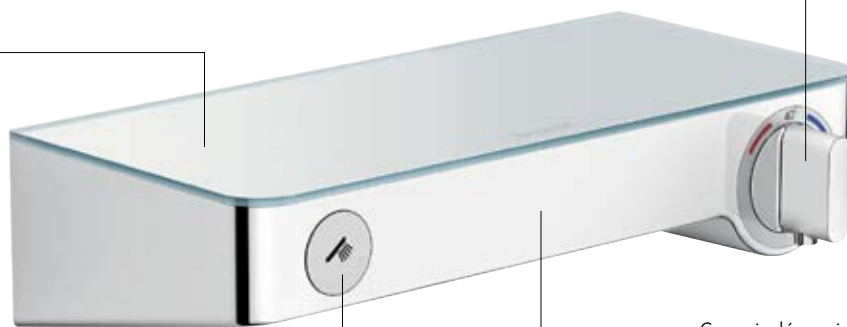

Corps isolé : maintient le boîtier de  
robinet à une température agréable  
et évite d'éventuelles brûlures.



### Intuitif.

Le bouton Select est intuitif et simple à manipuler en face avant. Vous faites couler l'eau et l'arrêtez confortablement.



### Grand format.

La surface plane en verre offre beaucoup de place aux effets de douche et permet de se passer d'une étagère de douche.



### Précis.

Placé également à l'avant, la bague rotative permet de régler précisément la température souhaitée.

# Vue d'ensemble des commandes de douche apparentes.

Ce tableau regroupe les produits de pointe sélectionnés dans nos différentes lignes de thermostatiques apparents. Vous trouverez la gamme complète avec de nombreux autres thermostatiques de qualité sur notre site Web à l'adresse : [www.hansgrohe.fr/douches](http://www.hansgrohe.fr/douches)

Les explications détaillées des pictogrammes se trouvent sur le dépliant de la couverture.

Design / Fonctionnalité / Matériau / Prix



**Ecostat® Universal**  
Douche



**Ecostat® Universal**  
Baignoire



**Ecostat® Comfort**  
Douche



**Ecostat® Comfort**  
Baignoire



**Ecostat® Select**  
Douche



**Ecostat® Select**  
Baignoire





**ShowerTablet® Select 700**

Douche



**ShowerTablet® Select 700**

Baignoire



**ShowerTablet® Select 300**

Douche



**ShowerTablet® Select 300**

Baignoire







# Notre commande de douche pour installation encastrée : la nouvelle façon de commander le plaisir.



Pour un plaisir de douche total.

Les commandes de douche encastrées ShowerSelect redéfinissent totalement le plaisir de la douche. Les boutons Select intégrés à fleur permettent d'activer et de désactiver très facilement les douches et douchettes. Ils sont facilement lisibles et particulièrement durables

grâce à l'utilisation exclusive de composants mécaniques. Les composants techniques de nos commandes de douche encastrées sont dissimulés dans le mur ou, plus exactement, dans l'iBox universel. La séparation des composants, devant et derrière le mur, permet de les monter in-

dépendamment les uns des autres, ce qui vous laisse plus de temps pour le choix final des composants visibles, mais aussi davantage de flexibilité si vous souhaitez les remplacer. De plus, l'installation plate garantit une liberté de mouvement accrue sous la douche.

**ShowerSelect®** avec raccord pour flexible de douche intégré et support de douchette



reddot award 2014  
winner



Pour l'activation et la désactivation des douches et douchettes. Avec leur finition mate élégante, les boutons Select se distinguent bien de la surface chromée. Des symboles de grande taille garantissent une utilisation simple.

Activation et désactivation de la douche de tête.

Activation et désactivation de la douchette.

Lecture facile de la température.

La poignée tige de forme cylindrique et élancée assure une utilisation ergonomique.

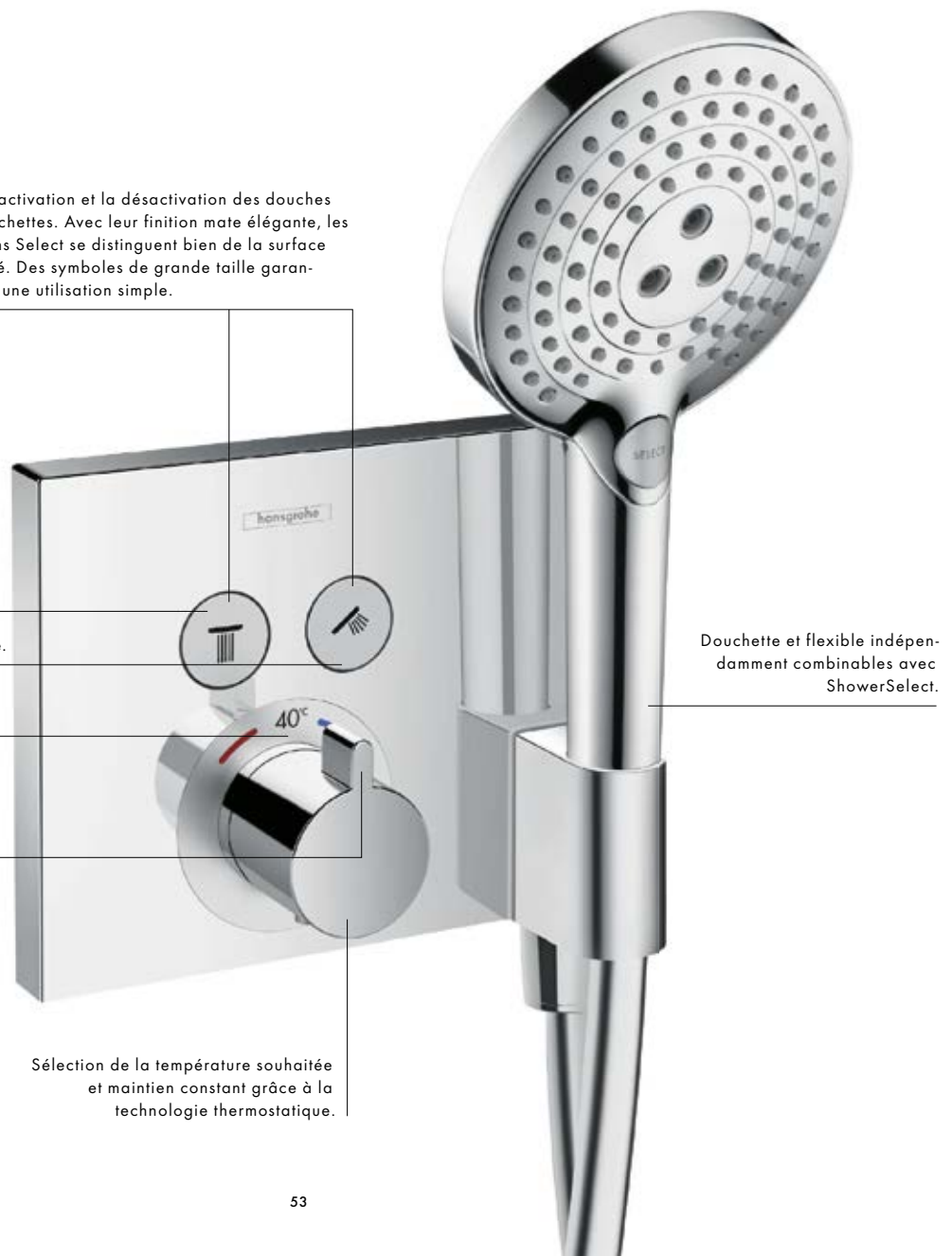

Douchette et flexible indépendamment combinables avec ShowerSelect.

Sélection de la température souhaitée et maintien constant grâce à la technologie thermostatique.

# Nos options de commandes de douche encastrables.

Une solution pour chaque application.

Les exigences en matière de douche varient d'une personne à l'autre. C'est pourquoi Hansgrohe vous permet de choisir le nombre de fonctions adaptés à vos besoins. De la douche à un jet au set complet avec différents jets, une douchette et une douche de tête, il existe une option de commandes de douche encastrées pour chaque situation.

## Qu'entend-on par thermostatique ?

À l'aide d'une poignée rotative, la température souhaitée pour l'eau est pré-réglée, puis maintenue constante par le robinet thermostatique. Les chocs thermiques dus à la pression d'eau instable appartiennent ainsi au passé.

## Qu'est-ce qu'un mitigeur ?

Un mitigeur est particulièrement adapté aux conduites avec une pression d'eau stable. Il permet également de garder une température constante de l'eau, pour un plaisir inégalé de la douche.



## Commande de douche pour 1 fonction.

La simplicité dans toute sa splendeur : avec ces sets de finition, vous activez et désactivez une fonction, c'est-à-dire une douchette ou une douche de tête. La commande s'effectue très facilement soit par pression d'un bouton (ShowerSelect), soit au moyen d'une poignée pivotante ou à manette (Ecostat et mitigeur monocommande). Réglez la température de l'eau avec la grande poignée pivotante.



## Commande de douche pour 2 fonctions.

Un plaisir double. Ces sets de finition vous permettent d'activer et de désactiver 2 fonctions, à savoir une douchette et une douche de tête, d'une pression de bouton (ShowerSelect), à l'aide d'une poignée pivotante (Ecostat) ou d'un inverseur (mitigeur monocommande). La température de l'eau se règle avec la grande poignée rotative.

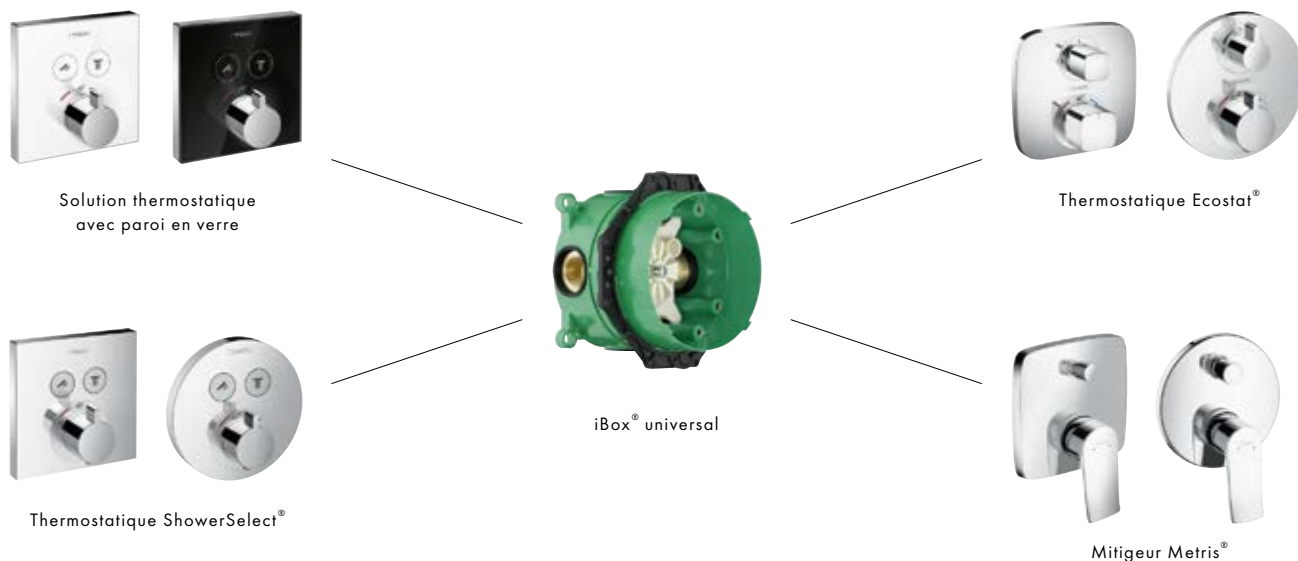

## Un seul produit pour tout.

Le système iBox universal permet de dissimuler complètement et élégamment les composants techniques, tout en libérant de l'espace dans la douche pour encore plus de flexibilité. Comme l'iBox est compatible avec tous nos thermostatiques et mitigeurs visibles, il peut être installé avant même de choisir un set de finition.



## Commande de douche pour 3 fonctions.

Pour un plaisir personnalisé : ShowerSelect permet de commander 3 fonctions. Cela signifie que vous pouvez, d'une simple pression de bouton, activer et désactiver la douchette mais aussi choisir entre deux types de jets de la douche de tête. Avec iControl et tous les autres sets, la sélection se fait manuellement à l'aide de la poignée. Elle vous permet de commander la température de l'eau avec précision sur le thermostatique.



## Commande de douche pour 4 fonctions.

Le plaisir de la douche illimité : ShowerSelect vous permet de commander 4 fonctions. Vous pouvez, d'une simple pression de bouton, activer et désactiver la douchette mais aussi choisir entre les trois types de jets de la douche de tête. Les sets avec iControl et tous les autres systèmes se commandent manuellement à l'aide d'une poignée. Elle règle la température de l'eau sur le thermostatique.

# Vue d'ensemble des commandes de douche encastrées.

Vous trouverez la gamme complète sur notre site Web à l'adresse [www.hansgrohe.fr/douches](http://www.hansgrohe.fr/douches)

Les explications détaillées des pictogrammes se trouvent sur le dépliant de la couverture.

Design / Fonctionnalité / Matériau



**ShowerSelect® Verre**  
Thermostatique



**ShowerSelect® Verre**  
Thermostatique



**ShowerSelect® Verre**  
Thermostatique



**ShowerSelect® Verre**  
Thermostatique



**ShowerSelect®**  
Thermostatique



**ShowerSelect® S**  
Thermostatique



**ShowerSelect®**  
Thermostatique



**ShowerSelect® S**  
Thermostatique



**Ecostat® E**  
Thermostatique



**Ecostat® S**  
Thermostatique



**Ecostat® E**  
Thermostatique



**Ecostat® S**  
Thermostatique



**Metris®**  
Mitigeur



**Metris®**  
Mitigeur



**Metris®**  
Mitigeur



**Metris®**  
Mitigeur

**Commande de douche pour 1 fonction**

**Commande de douche pour 2 fonctions**





**ShowerSelect® Verre**  
Robinet



**ShowerSelect® Verre**  
Thermostatique



**ShowerSelect® Verre**  
Robinet



**ShowerSelect® Verre**  
Thermostatique



**ShowerSelect® Verre**  
Robinet



**ShowerSelect® Verre**  
Thermostatique



**ShowerSelect® Verre**  
Robinet



**ShowerSelect® Verre**  
Thermostatique



**ShowerSelect®**  
Robinet



**ShowerSelect®**  
Thermostatique



**ShowerSelect® S**  
Robinet



**ShowerSelect® S**  
Thermostatique



**ShowerSelect®**  
Robinet



**ShowerSelect®**  
Thermostatique



**ShowerSelect® S**  
Robinet



**ShowerSelect® S**  
Thermostatique



**iControl® E**  
Robinet



**Ecostat® E**  
Thermostatique



**iControl® S**  
Robinet



**Ecostat® S**  
Thermostatique



**iControl® E**  
Robinet



**Ecostat® E**  
Thermostatique



**Robinet d'arrêt E**



**iControl® S**  
Robinet



**Ecostat® S**  
Thermostatique



**Robinet d'arrêt S**

Design / Fonctionnalité / Matériau

**Commande de douche pour 3 fonctions**

**Commande de douche pour 4 fonctions**



# **L'eau dans sa forme la plus achevée :**

Robinetteries de  
salle de bains.



# Nos trois univers.

Réalisez la salle de bains de vos rêves.

L'espace fonctionnel qu'était la salle de bains s'est depuis longtemps transformé en espace bien-être. Les utilisateurs sont de plus en plus nombreux à se créer des espaces polyvalents où design et convivialité sont tout autant estimés qu'une fonctionnalité bien pensée.

La culture du bien-être s'engage dans cette tendance : la salle de bains est depuis longtemps synonyme de détente et d'échappatoire au quotidien. C'est une pièce où l'on passe du temps. Nos mitigeurs reflètent cette évolution dans l'équilibre entre fonctionnalité parfaite et de-

sign élégant. Pour vous aider à créer une salle de bains qui vous ressemble, nous vous proposons trois univers différents pour nos produits. Vous trouverez ici des suggestions pour créer votre salle de bains de rêve en fonction de vos goûts personnels. Laissez-vous inspirer.

## Avantgarde.



Avec les détails ludiques du design émotionnel, vous apportez à la pièce une sensualité d'un genre particulier.

## Modern.



Ce style établit de nouveaux critères en termes de forme et de fonctionnalité. On crée ainsi un espace apaisé, marqué par des lignes claires et des formes adéquates.

## Classic.



Des formes qui sont l'expression même de la beauté classique et diffusent une atmosphère chaleureuse et harmonieuse.





# Univers de style Avantgarde.

Design blanc et chromé exceptionnel.

Dans la salle de bains, il ne s'agit pas de la tendance de demain, mais de la tendance de chacun. Et les amateurs d'un individualisme discret sauront apprécier les mitigeurs de notre univers Avantgarde.

[www.hansgrohe.fr/avantgarde](http://www.hansgrohe.fr/avantgarde)





# Univers de style Avantgarde.

PuraVida®.

Les lignes fluides et les formes organiques des mitigeurs PuraVida expriment une prise de conscience créative. Le principe de dualité (DualFinish) ne laisse aucune zone de transition entre les surfaces blanches et chromées. Les mitigeurs PuraVida sont proposés à des hauteurs différentes, le choix individuel étant déterminé par ComfortZone.







# Univers de style Modern.

Modernité. Harmonie. Fonctionnalité.

Les salles de bains modernes nécessitent des solutions modernes. Dans ce contexte, une ligne expressive optimale et moderne joue un rôle décisif. La fonctionnalité doit également être pensée dans les moindres détails tout en se concentrant sur l'essentiel.

[www.hansgrohe.fr/modern](http://www.hansgrohe.fr/modern)





# Univers de style Modern.

Talis® Select S et Talis® S.

## Talis® Select S

Le bouton Select bien visible facilite la manipulation du Talis Select S. Une simple pression du bouton vous permet d'activer ou de désactiver le débit d'eau. Pour régler la température souhaitée, il suffit de tourner le bouton. Outre son bec, qui s'intègre harmonieusement au corps étroit et conique du mitigeur, le bouton Select confère au mitigeur une clarté esthétique unique.



Talis® Select S 190



Talis® Select S 100



Talis® Select S 80



## Talis® S

Avec sa poignée à manette mince et son corps conique vertical, le Talis S allie la fonctionnalité d'un mitigeur monocommande classique à un design moderne.



Talis® S 190



Talis® S 100



Talis® S 80



Talis® S 250



Talis® S 210



Talis® S 140



Talis® S





# Univers de style Modern.

Talis® Select E et Talis® E.

## Talis® Select E

Outre le confort intuitif de la technologie Select, le Talis Select E, avec ses surfaces généreuses et flottantes et ses contours précis, confère à chaque salle de bains un caractère moderne. Le débit d'eau est commandé par simple pression sur un bouton, alors que la température de l'eau se règle en tournant un bouton.



Talis® Select E 240



Talis® Select E 110



## Talis® E

Des contours clairs, un corps conique élancé et un levier parfaitement adapté au bec donnent au Talis E son caractère moderne et luxueux.



Talis® E 240



Talis® E 110



Talis® E 80



Talis® E 150



Talis® E



# Univers de style Modern.

Metris®, Talis®, Focus® et Logis®.

## Metris®

Les mitigeurs Metris sont synonymes de confort inégalé dans la salle de bains. Les grandes surfaces ouvertement galbées donnent un sentiment de luxe, alors que les arêtes précises confèrent au mitigeur son caractère.



Metris® 260



Metris® 230



Metris® 200



Metris® 110



Metris® 100

## Talis®

Les mitigeurs Talis rayonnent de clarté, tant sur le plan esthétique que fonctionnel. Cette impression tient autant à sa forme de base cylindrique qu'à sa simplicité d'utilisation à l'aide de la poignée à tige fine.



Talis® 250



Talis® 210



Talis® 150



Talis® 80



## Focus®

Avec leur corps cylindrique étroit et leur poignée plate, les mitigeurs Focus apportent élégance et qualité dans le quotidien de votre salle de bains.



Focus® 240



Focus® 190



Focus® 100



Focus® 70



## Logis®

Des surfaces finement bombées, des arêtes douces, des lignes pures et une poignée bien visible confèrent au Logis un aspect à la fois doux et précis combinable de façon harmonieuse avec de nombreux lavabos.



Logis® 210



Logis® 190



Logis® 100



Logis® 70



Logis®





# Univers de style Classic.

Tradition et fonction dans toute leur splendeur.

Quand le monde classique se fond dans un environnement contemporain. Un tel design marie les valeurs traditionnelles que sont l'élégance, la chaleur et l'harmonie aux éléments de la modernité. Les formes équilibrées soulignent une prise de conscience intemporelle pour le design.

[www.hansgrohe.fr/classic](http://www.hansgrohe.fr/classic)









# Univers de style Classic.

Metris® Classic, Talis® Classic et Logis® Classic.

## Metris® Classic

La forme haute et élancée du Metric Classic s'associe à ses formes légèrement galbées et à ses surfaces brillantes pour une impression de luxe et de confort.



Metris® Classic 250

Metris® Classic 100

## Talis® Classic

Avec son bec courbé, sa poignée à tige et son corps haut et élancé, le Talis Classic offre une esthétique classique à votre salle de bains.



Talis® Classic 230

Talis® Classic  
Natural 90

Talis® Classic 80

## Logis® Classic

Le Logis Classic séduit par son design classique sans compromis doté de deux poignées, sans toutefois renoncer au confort.



Logis® Classic

# Vue d'ensemble des mitigeurs de salle de bains.

Ce tableau regroupe les produits de pointe sélectionnés dans nos différentes lignes de mitigeurs de salle de bains. Vous trouverez la gamme complète avec de nombreux autres mitigeurs de salle de bains de qualité sur notre site Web à l'adresse : [www.hansgrohe.fr/mitigeurslavabo](http://www.hansgrohe.fr/mitigeurslavabo)

Les explications détaillées des pictogrammes se trouvent sur le dépliant de la couverture.

Design / Fonctionnalité / Matériau / Prix



**Logis<sup>®</sup> 100**

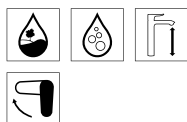

**Focus<sup>®</sup> 100**

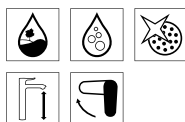

**Talis<sup>®</sup> 80**

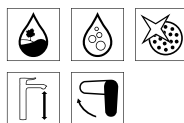

**DESIGN PLUS**  
powered by IFSH



**Talis<sup>®</sup> E 110**



**Talis<sup>®</sup> S 100**

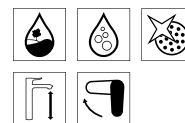

**Modern**



**Talis® Select E 110**

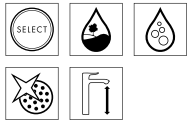

**Talis® Select S 100**

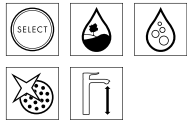

**Metris® Classic 110**

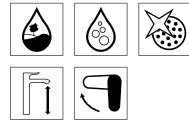

**Talis® Classic 80**

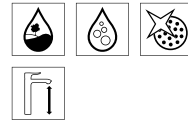

**Metris® Classic 100**

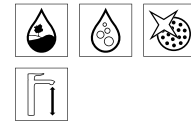

**PuraVida® 110**



Design / Fonctionnalité / Matériau / Prix

**Modern**

**Classic**

**Avantgarde**

# Gamme de mitigeurs Metris®.

Quelle que soit la ligne de produits choisie, vous trouverez toujours chez Hansgrohe les produits adaptés à votre salle de bains. La gamme Metris présentée ici vous offre un aperçu de notre vaste choix standard de mitigeurs – du lavabo à la douche en passant par la baignoire. Vous trouverez la gamme complète de toutes nos lignes de produits sur notre site Web à l'adresse : [www.hansgrohe.fr/mitigeurslavabo](http://www.hansgrohe.fr/mitigeurslavabo)

Les explications détaillées des pictogrammes se trouvent sur le dépliant de la couverture.

## Metris® Lavabo et bidet



Focus Open Silber 2012

**Metris® 260**  
Mitigeur lavabo



Focus Open Silber 2012

**Metris® 230**  
Mitigeur lavabo,  
bec pivotant à 120°



Focus Open Silber 2012

**Metris® 200**  
Mitigeur lavabo



Focus Open Silber 2012

**Metris® 110**  
Mitigeur lavabo



Focus Open Silber 2012

**Metris® 100**  
Mitigeur lavabo



**Metris® 100**  
Robinet pour lave-mains



Focus Open Silber 2012

**Metris®**  
Mitigeur lavabo  
pour un montage mural



**Metris® 100**  
Mélangeur de lavabo 3 trous



**Metris®**  
Mitigeur de bidet

**Metris® Baignoire**



**Metris®**  
Mélangeur 4 trous  
pour montage sur bord de baignoire



**Metris®**  
Mitigeur de bord de baignoire à 3 trous



**Metris®**  
Mitigeur de baignoire  
apparent



**Metris®**  
Mitigeur de baignoire  
encastré



**Metris®**  
Mitigeur de baignoire  
encastré



**Metris®**  
Bec déverseur de baignoire  
apparent



**Metris® Douche**



**Metris®**  
Mitigeur de douche  
apparent



**Metris®**  
Mitigeur de douche  
encastré



**Metris®**  
Mitigeur de douche  
encastré



**Metris®**  
Thermostatique de douche pour 2 fonctions

**Metris® S Lavabo**



**Metris® S**  
Mitigeur lavabo



**Metris® S**  
Mitigeur lavabo,  
bec pivotant à 120°



**Metris® S**  
Mitigeur lavabo



**Metris® S**  
Mitigeur lavabo





# Accessoires.

Pour parfaire l'aspect esthétique de votre salle de bains, chacun de nos univers propose aussi de nombreux accessoires en harmonie. Du distributeur de savon au porte-serviettes, vous pouvez ainsi assortir votre salle de bains à votre douche et votre lavabo.

## Avantgarde



**PuraVida®**  
Distributeur de savon



**PuraVida®**  
Verre à dents



**PuraVida®**  
Porte-savon



**PuraVida®**  
Crochet



**PuraVida®**  
Porte-papier



**PuraVida®**  
Porte-papier avec réserve



**PuraVida®**  
Porte-brosse de WC  
en céramique



**PuraVida®**  
Porte-serviette à 2 barres



**PuraVida®**  
Poignée d'appui 300 mm



**PuraVida®**  
Porte-serviette 600 mm

**Modern**



**Logis®**  
Distributeur de savon  
Verre



**Logis®**  
Verre à dents  
Verre



**Logis®**  
Porte-savon  
Verre



**Logis®**  
Crochet



**Logis®**  
Porte-papier



**Logis®**  
Porte-papier  
sans couvercle



**Logis®**  
Porte-papier  
avec réserve



**Logis®**  
Porte-brosse de WC  
Verre

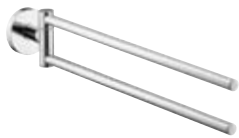

**Logis®**  
Porte-serviette à 2 barres



**Logis®**  
Poignée d'appui 300 mm



**Logis®**  
Porte-serviette 600 mm

**Classic**



**Logis® Classic**  
Distributeur de savon  
Céramique



**Logis® Classic**  
Verre à dents  
Céramique



**Logis® Classic**  
Porte-savon  
Céramique



**Logis® Classic**  
Crochet



**Logis® Classic**  
Porte-papier



**Logis® Classic**  
Porte-papier  
sans couvercle



**Logis® Classic**  
Porte-papier  
avec réserve



**Logis® Classic**  
Porte-brosse de WC  
en céramique

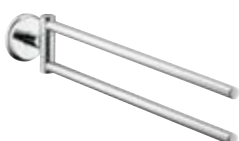

**Logis® Classic**  
Porte-serviette à 2 barres



**Logis® Classic**  
Poignée d'appui 300 mm



**Logis® Classic**  
Porte-serviette 600 mm

**Notre formule  
gagnante pour plus  
de plaisir dans la  
cuisine : Select<sup>TM</sup> .**

Robinetteries de cuisine.



# Un bouton d'avance dans la cuisine.



Le nouveau mitigeur Metris Select 320 avec bec extractible et technologie Select.

La fluidité du travail joue un rôle déterminant lors de l'accomplissement des tâches quotidiennes dans la cuisine et notamment au niveau de l'évier. Plus ces tâches quotidiennes peuvent être réalisées avec facilité, plus elles semblent agréables. Avec le nouveau Metris Select, vous pouvez augmenter votre ef-

ficacité sur simple pression de bouton. La fonction extractible et le design ergonomique offrent encore plus de liberté de mouvement alors que le débit d'eau peut être activé ou désactivé avec précision grâce au bouton Select. Si vous avez actionné le mitigeur à l'aide de la poignée, vous pouvez alors effectuer ensemble plu-

sieurs séquences de travail et ce, d'une seule main. Vous économisez ainsi de l'eau et de l'énergie et transformez, d'une simple pression de bouton, une corvée de cuisine en une réelle partie de plaisir.



La hauteur du mitigeur, la fonction de pivotement et le bec extractible pratique avec poignée ergonomique offrent une liberté optimale au niveau de l'évier. C'est ce que nous appelons la ComfortZone.



Ouvrez le mitigeur et réglez la température souhaitée via la poignée. Utilisez ensuite le bouton Select situé au niveau du bec pour activer ou désactiver le débit d'eau avec précision et rapidité.





**Metris® Select 320**  
avec bec extractible



Il est possible de combiner de manière harmonieuse et sans interruption plusieurs séquences de travail sans refermer la poignée au niveau du mitigeur. Parallèlement, l'eau n'est ouverte que lorsque l'on en a réellement besoin, ce qui évite de gaspiller cette précieuse ressource.

Le remplissage d'une grande casserole devient un véritable jeu d'enfant et peut même être réalisé d'une seule main. Il suffit d'appuyer sur le bouton Select et l'eau se met à couler.

# Pour que tout dans votre cuisine marche au doigt et à l'œil.



Metris® Select pivotant et technologie Select.

Cuisiner peut être un vrai plaisir. On s'offre, par exemple, un bon repas après une longue journée de travail ou on se retrouve avec ses amis pour concocter ensemble de bons petits plats. Ce facteur plaisir est désormais renforcé par les nouveaux mitigeurs de cuisine Metris Select,

avec leur bouton Select positionné sur le devant. Contrairement aux mitigeurs avec bec extractible, ils s'actionnent en un seul geste et activent/désactivent le débit d'eau sans interrompre inutilement le déroulement du travail. De plus, comme le bouton Select peut être commandé avec

le dos de la main ou le coude, le robinet reste propre, même quand vous avez les mains sales. Il devient beaucoup plus facile de couper l'eau entre les différentes séquences de travail, ce qui permet ainsi d'éviter le gaspillage d'eau et d'énergie.



Au début, le mitigeur est ouvert une seule fois à l'aide de la poignée à manette. Ensuite, le débit d'eau peut être simplement activé et désactivé à l'aide du bouton Select placé sur le devant.



C'est particulièrement pratique lorsqu'on a les doigts sales ou les mains pleines.



**Metris® Select 320**  
avec bec pivotant



Focus Open 2014  
Silver



D'une simple pression sur le bouton, le mitigeur peut être utilisé simplement avec la main, le dos de la main ou le bras.

Ainsi, le mitigeur reste toujours propre.

# Vue d'ensemble des mitigeurs de cuisine.

Ce tableau regroupe les produits de pointe sélectionnés dans nos différentes lignes de mitigeurs de cuisine. Vous trouverez la gamme complète avec de nombreux autres mitigeurs de cuisine de qualité sur notre site Web à l'adresse : [www.hansgrohe.fr/cuisine](http://www.hansgrohe.fr/cuisine)

Les explications détaillées des pictogrammes se trouvent sur le dépliant de la couverture.

Design / Fonctionnalité / Matériau / Prix



**Logis® 260**  
avec bec pivotant  
110°/150°/360°



**Logis® 160**  
avec bec pivotant 360°



**Focus® 280**  
avec bec pivotant  
110°/150°/360°



**Focus® 160**  
avec bec pivotant 360°



**Focus® 240**  
avec douchette extractible,  
2 types de jet,  
bec orientable sur 150°



**Logis®**

**Focus®**



**Talis® S 200**  
avec douchette extractible,  
2 types de jet,  
Bec pivotant 110°/150°



**Talis® Select S 300**  
avec douchette extractible,  
Bec pivotant 150°



**Talis® S 260**  
avec bec pivotant  
110°/150°/360°



**Talis® Select S 300**  
avec bec pivotant  
110°/150°/360°



**Metris® 320**  
avec douchette extractible,  
2 types de jet,  
bec orientable sur 110/150°



**Metris® Select 320**  
avec bec extractible,  
Bec pivotant 150°



**Metris® 320**  
avec bec pivotant  
110°/150°/360°



**Metris® Select 320**  
avec bec pivotant  
110°/150°/360°



Design / Fonctionnalité / Matériau / Prix



# **Nos idées pour votre confort.**

Technologies Hansgrohe.





hansgrohe

40°C

# Technologie Select™.

Une simple pression sur un bouton.



Dans la douche, une simple pression sur le bouton Select permet de basculer entre les types de jet et de commandes. Sur les mitigeurs de salle de bains et de cuisine, une simple pression active et désactive le débit d'eau.

## Select dans la douche.

### Douchettes et douches de tête.

Le bouton Select sur la douchette ou la douche de tête permet de changer de type de jet d'une simple pression.



### Thermostatiques.

Grâce à la technologie Select intégrée, le débit d'eau peut désormais être activé et désactivé d'une simple pression sur le bouton situé sur le thermostatique. Les élégants boutons Select à fleur permettent également de choisir parmi les différentes commandes et les types de jet disponibles.



## Select sur les mitigeurs de salle de bains.

Le bouton Select bien visible facilite la manipulation des mitigeurs. Une simple pression du bouton permet d'activer ou de désactiver le débit d'eau. Le cas échéant, il est même possible d'utiliser le mitigeur sans les mains, en actionnant simplement le bouton avec le bras ou le coude.



## Select dans la cuisine.

### Mitigeur avec bec extractible

Outre le bec extractible, la technologie Select garantit une liberté de mouvement maximale. Au début, le mitigeur est ouvert une seule fois à l'aide de la poignée à manette. Ensuite, le débit d'eau est activé et désactivé par simple pression sur le bec avec le pouce.



### Mitigeur avec bec pivotant.

Grâce au bouton Select, votre activité en cuisine est encore plus fluide : au début, le mitigeur est ouvert une seule fois à l'aide de la poignée à manette. D'une simple pression, arrêtez et rétablissez le débit d'eau au niveau du bec du mitigeur. Grâce à l'actionnement aisé avec le coude ou le dos de la main, le robinet reste propre.



# Technologie ComfortZone. Salle de bains.

À chaque hauteur son exigence.



La ComfortZone de Hansgrohe définit l'espace individuel utile entre le lavabo et le mitigeur.



## Test ComfortZone.

Quel mitigeur pour quel lavabo ? Quelle hauteur doit avoir un mitigeur pour éviter toute éclaboussure ? Quel espace faut-il conserver entre le mitigeur et le lavabo pour un confort optimal ? Avec son test ComfortZone, un processus proche de la réalité spécialement développé à cet effet, Hansgrohe a testé plus de 9 000 combinaisons de mitigeurs Hansgrohe et de lavabos les plus courants commercialisés par les principaux fabricants. Les points contrôlés sont l'espace entre le mitigeur et le lavabo, les éclaboussures avec différentes pression d'eau et les éclaboussures lors du lavage des mains. Vous trouverez les résultats et les recommandations à l'adresse : [www.hansgrohe.fr/comfortzone-test](http://www.hansgrohe.fr/comfortzone-test)





Scannez simplement le code pour visionner la vidéo explicative.



**Metris<sup>®</sup> 260**

Grande flexibilité : bec haut pour une liberté de mouvement maximale.



**Metris<sup>®</sup> 230**

Grand confort : même les grands récipients peuvent être remplis sans effort.



**Metris<sup>®</sup> 200**

Simplement pratique : vous pouvez même remplir un arrosoir sans aucun souci.



**Metris<sup>®</sup> 110**

Hauteur confortable : les tâches quotidiennes sont réalisées en toute fluidité.



**Metris<sup>®</sup> 100**

Compact et fonctionnel : la solution optimale pour les petits lavabos.

# Technologie ComfortZone. Cuisine.

Une plus grande liberté de mouvement au niveau de l'évier.



Pour les mitigeurs de cuisine, la ComfortZone concerne trois points : hauteur du mitigeur, fonction de pivotement et douchette/bec extractible.



Scannez simplement le code pour visionner la vidéo explicative.



## ComfortZone.

### Hauteur.

Un bec surélevé permet de dégager un large espace et de remplir des récipients sans problème.

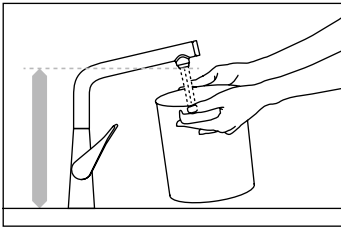

### Fonction de pivotement.

Les mitigeurs vous offrent soit une plage de pivotement limitée (110 °/150 °), soit une liberté de mouvement sous tous les angles (360 °). Cette fonction est particulièrement pratique pour travailler à droite et à gauche du mitigeur.

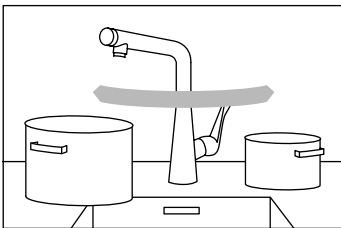

### Douchette/Bec extractible.

La douchette ou le bec extractibles élargissent le rayon d'action au niveau de l'évier. Cette fonction est pratique, entre autres, pour arroser les plantes.

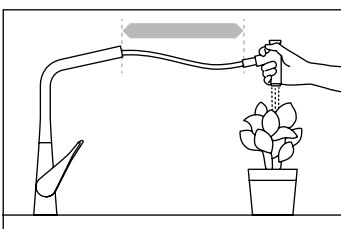

# Technologie EcoSmart.

Consommation d'eau réduite pour un plaisir intact.



La technologie EcoSmart intégrée de manière invisible dans le produit réduit le débit et économise ainsi de l'eau et de l'énergie. Pour une utilisation durable de l'eau.

## Douche.

Dès 1987 - bien avant que les économies d'eau deviennent un sujet primordial - Hansgrohe développe avec Mistral Eco une douchette qui consomme moitié moins d'eau et qui permet ainsi d'économiser l'énergie précieuse servant à produire de l'eau chaude. Les douches EcoSmart consomment seulement en moyenne six à neuf litres d'eau à la minute et permettent d'économiser jusqu'à 60 % d'eau et d'énergie.



## Robinetteries de salle de bains.

Pour les mitigeurs aussi, EcoSmart permet une économie importante d'eau dans la salle de bains au quotidien. Grâce à cette technologie, nous avons pu réduire la consommation de nos mitigeurs de lavabos à seulement cinq litres par minute.



# Technologie QuickClean.

La solution rapide pour une propreté poussée.



La technologie pratique QuickClean permet d'éliminer les dépôts calcaires d'un simple frottement du doigt.

## **Douche.**

Les buses de nos douches sont pourvues de picots souples en silicone. Les dépôts calcaires s'enlèvent facilement et rapidement par simple frottement de doigt. Des produits de qualité exempts de calcaire sont non seulement plus esthétiques, mais conservent aussi toutes leurs fonctionnalités dans le temps. On accroît donc la durée de vie du produit.



## **Mitigeurs de salle de bains et de cuisine.**

Pour faciliter le nettoyage des mitigeurs de salle de bains et de cuisine, les mousseurs de nos mitigeurs sont équipés de lamelles de silicone souples. Frottez légèrement avec le doigt pour éliminer les éventuels dépôts calcaires. Non seulement les mitigeurs conservent leur aspect d'origine, mais vous pourrez également en profiter pendant de longues années.





# Autres technologies.

Idées innovantes pour une satisfaction durable.



La technologie AirPower permet de mélanger de l'air à l'eau pour obtenir un jet doux sans éclaboussure et de fines gouttes généreuses.

## AirPower.

### Douche.

L'air est aspiré en grande quantité par le diffuseur de douche. Puis mélangé à l'eau qui s'écoule. Ainsi enrichies d'air, les gouttes offrent un jet d'eau plus voluptueux et infiniment doux. Non seulement vous gagnez en bien-être, mais vous utilisez aussi l'eau de manière efficace et sans éclaboussure.



### Mitigeurs de salle de bains et de cuisine.

La robinetterie AirPower mélange l'eau avec l'air, accentuant l'effet tourbillonnant. Le jet d'eau génère peu d'éclaboussures et est très agréable à utiliser.



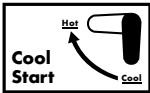

## CoolStart.

### Mitigeurs de salle de bains et de cuisine.

CoolStart représente l'innovation la plus récente dans le cadre du développement durable : on obtient de l'eau froide lors de la mise en action du robinet. L'eau chaude n'est activée que si la poignée est tournée sur la gauche. Cette fonction est proposée comme variante dans notre gamme de robinetteries de lavabo et cuisine.

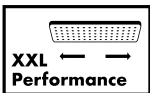

## Performance XXL.

### Douche.

Grâce à la répartition intelligente de l'eau sur tout votre corps, vous êtes pour ainsi dire enveloppé sous une pluie d'eau. L'eau, source de plaisir.



## Support magnétique MagFit.

### Robinetteries de cuisine.

Grâce à la fonction MagFit, le flexible glisse pratiquement sans bruit pour se remettre en place et s'ajuste parfaitement dans le bec du robinet.



## Technologies

Détails à partir de la page 92.



Scannez simplement le code pour visionner les vidéos de présentation des technologies.



Régule le débit d'eau d'une simple pression : activation et désactivation ludique ou changement de commande ou de type de jet.



Limite le débit et permet ainsi d'économiser de l'eau et de l'énergie pour un plaisir durable.



Mélange une grande quantité d'air à l'eau pour obtenir un jet doux sans éclaboussure et de fines gouttes généreuses.



Vous permet d'éliminer très facilement les dépôts calcaires en frottant légèrement les picots souples en silicone.



Répartit l'eau sur la grande surface de jet. Tout le corps est ainsi enveloppé de gouttes bienfaisantes.



Définit l'espace individuel utile entre le lavabo et la robinetterie. A chaque hauteur son exigence.

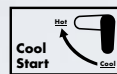

Lorsque la poignée est en position initiale, l'eau froide s'écoule à l'ouverture de la robinetterie. L'eau chaude n'est alors consommée qu'en cas de besoin.

## Types de jet

Détails à partir de la page 32.



Scannez simplement le code pour visionner les vidéos de tous les types de jet.



Un doux jet pluie agréablement de gouttes enrichies d'air.



Doux jet pluie particulièrement enveloppant.



Un jet de fines gouttes généreuse, idéal pour se rincer les cheveux.



Le plaisir de la douche au format XXL.



Un jet d'eau doux qui enveloppe le corps de bien-être.



Un jet d'eau intense idéal pour rincer le shampoing.



Jet massant revitalisant.



Un jet de massage puissant qui vivifie de manière ciblée.



Jet pluie intense à effet rafraîchissant.



Combinaison harmonieuse d'une pluie douce et d'un jet dynamique.



Jet massant concentré et bienfaisant.



Jet décontractant et apaisant à écoulement ponctuel.



Puissant jet cascade permettant une douche large.



Jets doux et abondants.



Ce catalogue ne contient qu'un extrait de nos produits. Notre offre complète est disponible sur Internet. **Pour en savoir plus concernant l'univers de Hansgrohe, rendez-vous sur [www.hansgrohe.fr](http://www.hansgrohe.fr)**



### **Découvrez nos produits de manière interactive avec l'application Hansgrohe Showroom**

Découvrez de manière interactive les produits Hansgrohe directement chez vous sur votre iPad grâce à l'application Hansgrohe Showroom.

**[www.hansgrohe-int.com/showroom-app](http://www.hansgrohe-int.com/showroom-app)**



### **Simulation avec l'application Hansgrohe@home**

Découvrez virtuellement par iPhone, iPad ou Smartphone Android comment s'intègrent les robinetteries et les douches Hansgrohe à votre lavabo ou votre douche, sous **[www.hansgrohe-int.com/home-app](http://www.hansgrohe-int.com/home-app)**



### **Découvrez et achetez les produits Hansgrohe**

Pour la planification professionnelle de votre salle de bains, veuillez vous adresser à nos revendeurs et artisans sanitaires spécialisés. Pour connaître la liste des partenaires dans votre région, utilisez notre outil de recherche des revendeurs sur le site **[www.hansgrohe.fr/revendeurs](http://www.hansgrohe.fr/revendeurs)**



Ce catalogue a été imprimé en veillant au respect des impératifs écologiques. Vous pouvez, vous aussi, contribuer à la protection de notre environnement en remettant, après usage, ce catalogue à d'autres personnes intéressées ou en le recyclant.

