

Anschlussleitung, Best.-Nr. 7148 858

für externes Brennstoffventil

Sicherheitshinweise



Bitte beachten Sie diese Sicherheitshinweise.

Montage, Erstinbetriebnahme, Inspektion, Wartung und Instandsetzung müssen von autorisierten Fachkräften (Heizungsfachbetrieb/Vertragsinstallationsunternehmen) durchgeführt werden.

Bei Arbeiten an Gerät/Heizungsanlage diese spannungsfrei schalten (z. B. an der separaten Sicherung oder einem Hauptschalter) und gegen Wiedereinschalten sichern.

Bei Brennstoff Gas den Gasabsperrhahn schließen und gegen ungewolltes Öffnen sichern.

Instandsetzungsarbeiten an Bauteilen mit sicherheitstechnischer Funktion sind unzulässig.

Bei Austausch müssen die passenden Original-Einzelteile von Viessmann oder gleichwertige, von Viessmann freigegebene Einzelteile verwendet werden.

Anbau an Öl-Gebläsebrenner

Anschlussleitung anbauen

1. Netzspannung abschalten und gegen fremdes Wiedereinschalten sichern.
2. Anschlussleitung mit dreipoligem Stecker **100** durch Zugentlastung an der Kesselseite zum Brenner führen.
3. Dreipoligen Adapter **34** (mit Abdeckung) an der Kesselrückseite oder an der Wand montieren.



Ihr Online-Fachhändler für:

VIESMANN

- Kostenlose und individuelle Beratung
- Hochwertige Produkte
- Kostenloser und schneller Versand

- TOP Bewertungen
- Exzelerter Kundenservice
- Über 20 Jahre Erfahrung



E-Mail: info@unidomo.de | Tel.: 04621 - 30 60 89 0 | www.unidomo.de

Steckerhalterung anbauen

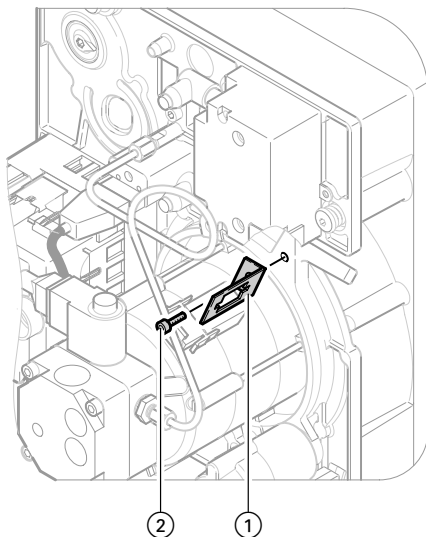

Steckerhalterung ① mit Schraube ② an Brennerdeckel anbringen.

Leitungen anschließen

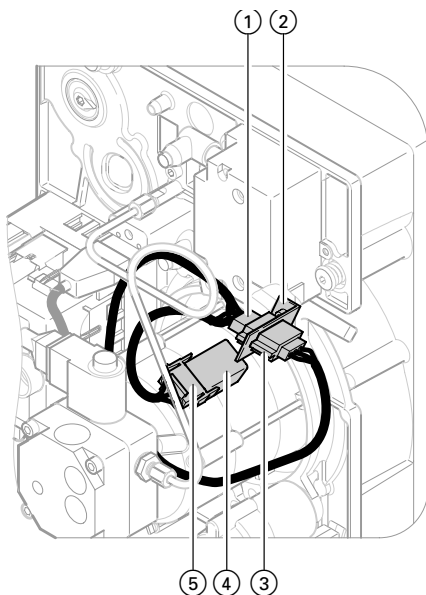

1. Stecker ③ vom Feuerungsautomaten aus der Buchse ④ am Gebläsemotor ziehen.
2. Steckbuchse 100 ① der Anschlussleitung in Halterung ② stecken.
3. Stecker ③ vom Feuerungsautomaten in Steckbuchse 100 ① der Anschlussleitung stecken.
4. Stecker 100 ⑤ der Anschlussleitung in Buchse ④ am Gebläsemotor stecken.

Anschlussleitung anbauen

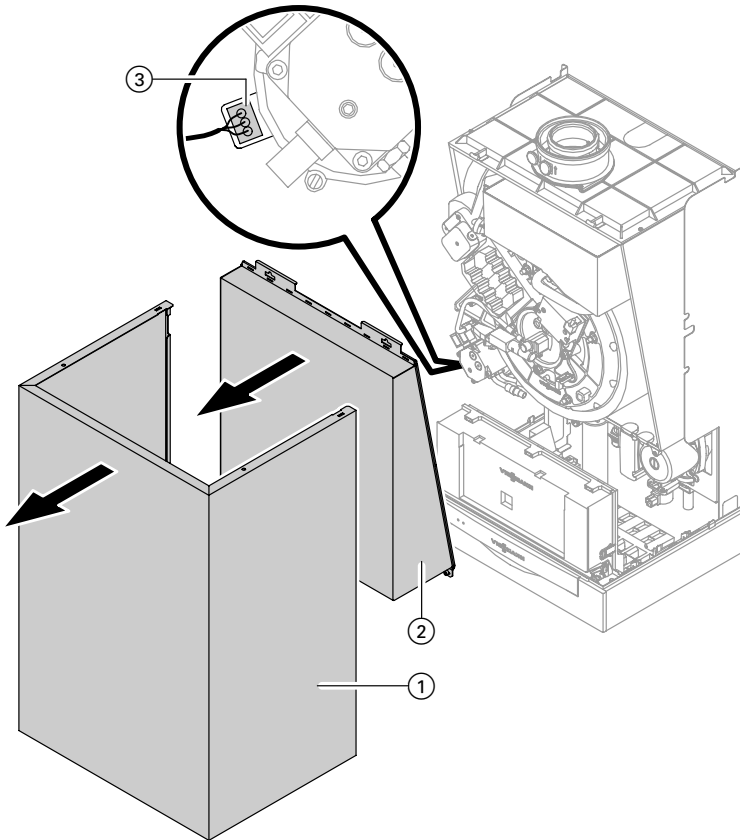

1. Netzspannung abschalten und gegen fremdes Wiedereinschalten sichern.
2. Vorderblech ① abnehmen.
3. Kapselblech ② abbauen.
4. Stecker ③ von Ölpumpen-Motor abziehen und Stecker 100 der Anschlussleitung einstecken.
5. Steckbuchse 100 (mit 2 Leitungen) der Anschlussleitung mit abgezogenem Stecker ③ verbinden.
6. Anschlussleitung mit Adapter 34 unter der Brennkammer nach rechts, dann durch die Leitungsdurchführung nach unten aus dem Gerät führen.
7. Adapter an der Wand befestigen.

Externes Brennstoffventil anschließen

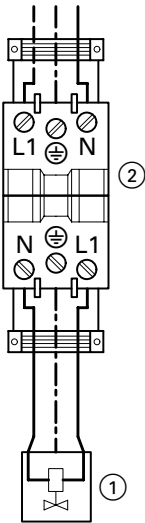

1. Externes Brennstoffventil ① (bauseits) nach Angaben des Herstellers in Ölleitung einbauen.
2. Externes Brennstoffventil am Gegenstecker 34 ② des Adapters anschließen (Zugentlastung und Stecker öffnen).

Funktion prüfen

1. Absperrarmatur am Tank öffnen.
2. Unterdruckmessgerät an Ölpumpe schrauben.
3. Hauptschalter einschalten.
4. Gerät in Betrieb nehmen.
Wenn der Brennermotor anläuft, muss sich das externe Brennstoffventil öffnen.

Hinweis

Das Vakuum am Saugstutzen darf nach dem Einbau des externen Brennstoffventils nicht höher sein, als in der Serviceanleitung des Öl-Gebläsebrenners bzw. des Vitoplus 100 angegeben.

Viessmann Werke GmbH&Co KG
D-35107 Allendorf
Telefon: 06452 70-0
Telefax: 06452 70-2780
www.viessmann.de

5851 665 Technische Änderungen vorbehalten!