



305 827



■ ■ ■ ■ ■ DE, AT, CH, FR, IT, CZ, DK, ES, HR, HU,
PL, PT, RO, RU, SE, SI, SK, SRB, UA



Ihr Online-Fachhändler für:



- Kostenlose und individuelle Beratung
- Hochwertige Produkte
- Kostenloser und schneller Versand

- TOP Bewertungen
- Exzelerter Kundenservice
- Über 20 Jahre Erfahrung



E-Mail: info@unidomo.de | Tel.: 04621 - 30 60 89 0 | www.unidomo.de

Bedienungs- und Montageanleitung

10-bar-Sicherheitsgruppe für Speicher-Wassererwärmer bis 1000 l Nenninhalt

Art.-Nr. 305 827

Inhaltsverzeichnis

Hinweise zur Dokumentation 2

Sicherheit 2

Bedienungsanleitung (für den Betreiber) 3

1 Geräteübersicht 3

2 Gerätebeschreibung 3

2.1 Funktion 3

2.2 Bestimmungsgemäße Verwendung 3

3 Bedienung 4

3.1 Allgemeines 4

3.2 Funktionsprüfung der Sicherheitsgruppe . 4

3.3 Entsorgung 5

4 Herstellergarantie 5

Montageanleitung (für den Fachhandwerker) 6

5 Montage 6

5.1 Montageort 6

5.2 Montage der Sicherheitsgruppe 6

6 Wartung 7

7 Werkskundendienst 7

8 Technische Daten 7

Hinweise zur Dokumentation

Die folgenden Hinweise sind ein Wegweiser durch die Gesamtdokumentation. In Verbindung mit dieser Bedienungs- und Montageanleitung sind weitere Unterlagen gültig.

Für Schäden, die durch Nichtbeachtung dieser Anleitungen entstehen, übernehmen wir keine Haftung.

Mitgeltende Unterlagen

Für den Fachhandwerker:
Installations- und Montageanleitungen aller Anlagenkomponenten.

Anbringung und Aufbewahrung der Unterlagen

Geben Sie die Bedienungs- und Montageanleitung an den Betreiber weiter.
Dieser übernimmt die Aufbewahrung, damit die Anleitung bei Bedarf zur Verfügung steht.

Verwendete Symbole

Beachten Sie bitte bei der Bedienung und der Montage der Sicherheitsgruppe die Sicherheitshinweise in dieser Bedienungs- und Montageanleitung!

Nachfolgend sind die im Text verwendeten Symbole erläutert:



Gefahr!
Unmittelbare Gefahr für Leib und Leben!



Gefahr!
Verbrennungs- oder Verbrühungsgefahr!



Achtung!
Mögliche gefährliche Situation für Produkt und Umwelt!



Hinweis!
Nützliche Informationen und Hinweise.

- Symbol für eine erforderliche Aktivität

Sicherheit

Die Installation, Inbetriebnahme und Wartung darf nur von einem anerkannten Fachhandwerksbetrieb vorgenommen werden. Dieser übernimmt damit die Verantwortung für die Installation, Inbetriebnahme und Wartung.

Dabei sind folgende Vorschriften zu berücksichtigen:

- DIN 1988 Technische Regeln für die Trinkwasser-Installation
- DIN 4753 Wassererwärmungsanlagen für Trink- und Betriebswasser

Für Schäden, die durch Nichtbeachtung dieser Anleitung entstehen, übernehmen wir keine Haftung.

Bedienungsanleitung (für den Betreiber)

1 Geräteübersicht



Abb. 1.1 Bedienelemente

Legende

- 1 Anlüftgriff
- 2 Ausblaseleitung
- 3 Trichter
- 4 Trichterabfluss
- 5 Durchflussrichtung
- 6 Absperrventil
- 7 Absperrventil mit Handrad
- 8 Prüfstopfen
- 9 Manometer-Anschlussstutzen
- 10 Rückflussverhinderer
- 11 Sicherheitsventil

2 Gerätebeschreibung

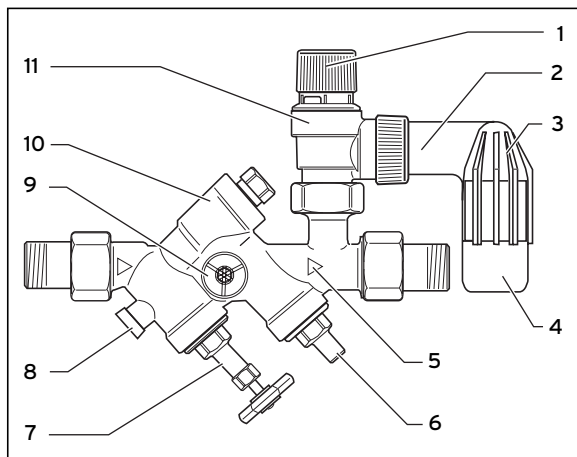
2.1 Funktion

Die Sicherheitsgruppe müssen Sie vor dem Speicher-Wassererwärmer in die Kaltwasserleitung einbauen. Beim Aufheizen des Speichers verhindert der eingebaute Rückflussverhinderer ein Zurückströmen des aufgeheizten Wassers in die Hausleitung. Der durch das Aufheizen entstehende Überdruck im Speicher wird über das Öffnen des Sicherheitsventils abgebaut.

2.2 Bestimmungsgemäße Verwendung

Die Vaillant Sicherheitsgruppe ist nach dem Stand der Technik und den anerkannten sicherheitstechnischen Regeln gebaut.

Dennoch können bei unsachgemäßer oder nicht bestimmungsgemäßer Verwendung Gefahren für Leib und Leben des Benutzers oder Dritter bzw. Beeinträchtigungen des Gerätes und anderer Sachwerte entstehen.

Dieses Gerät ist nicht dafür bestimmt, durch Personen (einschließlich Kinder) mit eingeschränkten physischen, sensorischen oder geistigen Fähigkeiten oder mangels Erfahrung und/oder mangels Wissen benutzt zu werden, es sei denn, sie werden durch eine für ihre Sicherheit zuständige Person beaufsichtigt oder erhielten von ihr Anweisungen, wie das Gerät zu benutzen ist.

Kinder müssen beaufsichtigt werden, um sicherzustellen, dass sie nicht mit dem Gerät spielen. Die Vaillant Sicherheitsgruppe Art.-Nr. 305827 wird bei geschlossenen Speicher-Wassererwär-

2 Gerätebeschreibung, 3 Bedienung

mern der Firma Vaillant bis 1000 l Nenninhalt eingesetzt.

Sie enthält alle zur Ausrüstung geschlossener Speicher-Wassererwärmer bis 1000 l nach DIN 1988 geforderten Armaturen.

Eine andere oder darüber hinausgehende Benutzung gilt als nicht bestimmungsgemäß. Für hieraus resultierende Schäden haftet der Hersteller/Lieferant nicht. Das Risiko trägt allein der Anwender.

Zur bestimmungsgemäßen Verwendung gehören auch das Beachten der Bedienungs- und der Installationsanleitung sowie aller weiteren mitgelieferten Unterlagen und die Einhaltung der Inspektions- und Wartungsbedingungen.



Achtung!

Jede missbräuchliche Verwendung ist untersagt.

3 Bedienung

3.1 Allgemeines

Wenn kein Trinkwasserausdehnungsgefäß installiert ist, muss beim Aufheizen des Speicher-Wassererwärmers eine vom Wasserinhalt des Speicher-Wassererwärmers und von der Temperaturerhöhung abhängige Wassermenge aus dem Trichterabfluss (4) des Sicherheitsventils (11) austreten.



Hinweis!

Falls das Sicherheitsventil nicht einwandfrei funktioniert, z. B. wenn es permanent tropft, lassen Sie diese Störung durch einen anerkannten Fachhandwerksbetrieb beheben.



Verbrühungsgefahr!

Beim Aufheizen des Speicher-Wassererwärmers und bei der Betätigung des Anlüftgriffs (1) tritt am Trichterabfluss (4) heißes Wasser aus.

3.2 Funktionsprüfung der Sicherheitsgruppe

Überprüfen Sie halbjährlich und bei jeder Inbetriebnahme des Speicher-Wassererwärmers die Funktionsfähigkeit des Sicherheitsventils (11):

- Drehen Sie den Anlüftgriff (1) in die auf dem Griff markierte Pfeilrichtung. Hierbei muss Wasser in den Trichter (3) fließen. Anschließend muss das Sicherheitsventil (11) wieder dicht sein.

Überprüfen Sie jährlich die Funktionsfähigkeit des Rückflussverhinderers (10):

- Schließen Sie das Absperrventil (7).
- Drehen Sie den Prüfstopfen (8) heraus. Bei anhaltendem Wasseraustritt ist der Rückflussverhinderer (10) defekt.
- Öffnen Sie bei jeder Wiederinbetriebnahme des Speicher-Wassererwärmers die Absperrventile (6, 7) vollständig.

**Hinweis!**

Die Absperrventile (6, 7) unterbrechen die Kaltwasserzufuhr zum Speicher-Wassererwärmer.

**Achtung!**

Absperrventile (6, 7) dürfen nicht zur Drosselung des Durchflusses verwendet werden, da dies nicht die bestimmungsgemäße Verwendung ist. Ziehen Sie bei Bedarf Ihren Fachhandwerker zu Rate.

3.3 Entsorgung

Die Sicherheitsgruppe gehört nicht in den Hausmüll. Sorgen Sie dafür, dass das Altgerät und ggf. vorhandene Zubehöre einer ordnungsgemäßen Entsorgung zugeführt werden.

4 Herstellergarantie**Werksgarantie (Deutschland und Österreich)**

Herstellergarantie gewähren wir nur bei Installation durch einen anerkannten Fachhandwerksbetrieb.

Dem Eigentümer des Gerätes räumen wir diese Herstellergarantie entsprechend den Vaillant Garantiebedingungen ein (**für Österreich:**

Die aktuellen Garantiebedingungen sind in der jeweils gültigen Preisliste enthalten - siehe dazu auch www.vaillant.at).

Garantearbeiten werden grundsätzlich nur von unserem Werkskundendienst (**Deutschland, Österreich**) ausgeführt.

Wir können Ihnen daher etwaige Kosten, die Ihnen bei der Durchführung von Arbeiten an dem Gerät während der Garantiezeit entstehen, nur dann erstatten, falls wir Ihnen einen entsprechenden Auftrag erteilt haben und es sich um einen Garantiefall handelt.

Werksgarantie (Schweiz)

Werksgarantie gewähren wir nur bei Installation durch einen anerkannten Fachhandwerksbetrieb. Dem Eigentümer des Gerätes räumen wir eine Werksgarantie entsprechend den landesspezifischen Vaillant Geschäftsbedingungen und den

entsprechend abgeschlossenen Wartungsverträgen ein.

Garantearbeiten werden grundsätzlich nur von unserem Werkskundendienst ausgeführt.

Montageanleitung (für den Fachhandwerker)

5 Montage

5.1 Montageort

Montieren Sie die Sicherheitsgruppe zweckmäßigerweise oberhalb des Speicher-Wassererwärmers, damit bei Wartungsarbeiten an der Sicherheitsgruppe der Speicher-Wassererwärmer nicht entleert werden muss.



Gefahr!

Beeinträchtigung der Funktionsfähigkeit der Sicherheitsgruppe!

Sie dürfen zwischen der Sicherheitsgruppe und dem Speicher-Wassererwärmer keine Absperrungen, Verengungen oder Schmutzfänger einbauen.



Hinweis!

Montieren Sie zur einfachen Entlüftung die Sicherheitsgruppe gut zugänglich.



Hinweis!

Sie können die Sicherheitsgruppe als Eck- oder Durchgangsform in waagerechte oder senkrechte (Durchströmung von unten nach oben) Leitungen einbauen.

5.2 Montage der Sicherheitsgruppe

- Spülen oder blasen Sie die Kaltwasserleitung vor Anschluss der Sicherheitsgruppe gut durch. Hierdurch werden Schmutzteilchen entfernt, die in die Sicherheitsgruppe eindringen können. Schmutzteilchen können die Ventilfunktion behindern und/oder zu permanentem Wasserverlust führen.
- Bauen Sie die Sicherheitsgruppe zwischen Kaltwasserzuleitung und Speicher-Wassererwärmer ein. Der Pfeil **(5)** auf der Sicherheitsgruppe muss in Fließrichtung zeigen.
- Montieren Sie den Trichter **(3)** an der Ausblaseleitung **(2)** des Sicherheitsventils **(11)**.
- Bei Bedarf können Sie am Trichterabfluss **(4)** eine 1"- Ablaufleitung montieren.



Achtung!

Einschränkung der sicherheitsrelevanten Funktion des Sicherheitsventils!

Montieren Sie den Trichterabfluss **(4) so, dass er jederzeit offen bleibt. Das Ausblasen des Sicherheitsventils muss gegen Atmosphärendruck erfolgen.**

Hierauf müssen Sie den Betreiber aufmerksam machen.



Verbrühungsgefahr!

Stellen Sie durch einen geeigneten Einbau der Sicherheitsgruppe sicher, dass beim Ausblasen aus dem Sicherheitsventil keine Personen durch heißes Wasser oder heißen Dampf gefährdet werden.

6 Wartung

Überprüfen Sie bei jeder Wartung des Speicher-Wassererwärmers (mindestens alle 2 Jahre) die Sicherheitsgruppe auf Funktionsfähigkeit, siehe Kapitel 3.2.



Hinweis!

Sitz und Dichtung des Sicherheitsventils (11) können durch Abschrauben des Oberteils ohne Veränderung des Ansprechdruckes gereinigt werden.

7 Werkskundendienst

Werkskundendienst (Deutschland)

Vaillant Profi-Hotline

0 18 05 / 999 - 120

(0,14 €/Min. aus dem deutschen Festnetz, abweichende Preise für Mobilfunkteilnehmer.
Ab 01.03.2010 Mobilfunkpreis max. 0,42 €/Min.)

Vaillant Werkskundendienst GmbH (Österreich)

365 Tage im Jahr,

täglich von 0 bis 24.00 Uhr erreichbar,

österreichweit zum Ortstarif:

Telefon 05 7050 - 2000

Vaillant GmbH Werkskundendienst (Schweiz)

Dietikon

Telefon: (044) 744 29 -39

Telefax: (044) 744 29 -38

Fribourg:

Téléfon: (026) 409 72 -17

Téléfax: (026) 409 72 -19

Vaillant GmbH

Postfach 86

Riedstrasse 12

CH-8953 Dietikon 1/ZH

Telefon: (044) 744 29 -29

Telefax: (044) 744 29 -28

Case postale 4

CH-1752 Villars-sur-Glâne 1

Téléfon: (026) 409 72 -10

Téléfax: (026) 409 72 -14

8 Technische Daten

Bezeichnung	Sicherheitsgruppe 10 bar
Art.-Nr.	305 827
Ansprechdruck	10 bar
Nenngröße	DN 20
Anschlussverschraubung	R 3/4"
Für Speicher-Wassererwärmer mit Nenninhalt max.	1000 l
Aufheizleistung max.	150 kW
Bauteilzeichen Sicherheitsventil	TÜV-SV03-545-1/2"-W10
Schallschutz-Prüfzeichen Sicherheitsgruppe	PA-IX 1794/1
DVGW-Prüfnummer	NW-6311AP2713

Tab. 8.1 Technische Daten



Ihr Online-Fachhändler für:



- Kostenlose und individuelle Beratung
- Hochwertige Produkte
- Kostenloser und schneller Versand

- TOP Bewertungen
- Exzelerter Kundenservice
- Über 20 Jahre Erfahrung



E-Mail: info@unidomo.de | Tel.: 04621 - 30 60 89 0 | www.unidomo.de

Notice d'emploi et de montage

Groupe de sécurité 10 bars pour chauffe-eau à ballon d'une capacité nominale de 1000 l maximum
N° d'art. 305827

Table des matières

Remarques relatives à la documentation 2

Sécurité 2

Notice d'emploi (pour l'utilisateur) 3

1 Vue d'ensemble de l'appareil 3

2 Description de l'appareil 3

2.1 Fonction 3

2.2 Utilisation conforme de l'appareil 3

3 Utilisation 4

3.1 Généralités 4

3.2 Contrôle de fonctionnement du
groupe de sécurité 4

3.3 Elimination des déchets 5

4 Garantie constructeur 5

Notice de montage (pour l'installateur) 6

5 Montage 6

5.1 Lieu de montage 6

5.2 Montage du groupe de sécurité 6

6 Entretien 7

7 Servizio di assistenza 7

8 Caractéristiques techniques 7

Remarques relatives à la documentation

Les indications suivantes vous guideront à travers l'ensemble de la documentation. D'autres documents sont valables en complément de cette notice d'emploi et de montage.

Nous déclinons toute responsabilité en cas de dommages imputables au non-respect des présentes instructions.

Documents associés

Pour l'installateur :

Notices d'installation et de montage de tous les composants de l'installation.

Dépose et conservation des documents

Remettez la présente notice d'emploi et de montage à l'utilisateur.

Celui-ci se charge de sa conservation pour qu'elle puisse être consultée si besoin est.

Symboles utilisés

Veuillez respecter les consignes de sécurité énoncées dans cette notice d'emploi et de montage lors de l'utilisation et du montage du groupe de sécurité !

Vous trouverez ci-après la signification des différents symboles utilisés dans le texte :



Danger !
Risque de brûlures !



Attention !
Danger potentiel pour le produit et l'environnement !



Remarque !
Informations et remarques utiles.

- Ce symbole indique une opération nécessaire

Sécurité

Seule une entreprise spécialisée est habilitée à installer l'appareil et à effectuer sa mise en service et son entretien. Celui-ci assume donc la responsabilité de son installation, de sa mise en service et de son entretien.

Nous déclinons toute responsabilité pour les dommages liés au non respect de la présente notice.



Danger !
Danger de mort et risque de blessures !

Notice d'emploi (pour l'utilisateur)

1 Vue d'ensemble de l'appareil

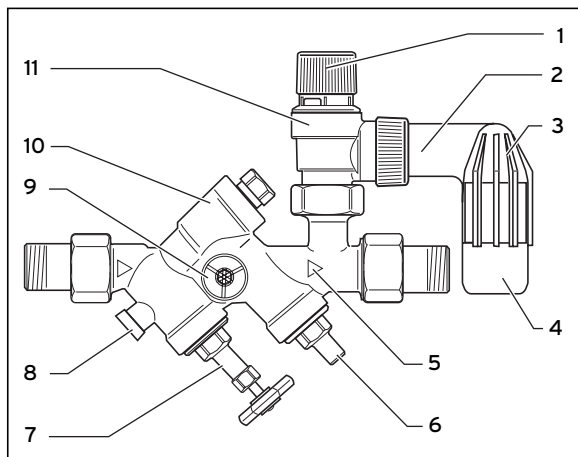

Fig. 1.1 Organes de commande

Légende

- 1 Poignée d'aération
- 2 Conduite de décharge
- 3 Entonnoir
- 4 Écoulement de l'entonnoir
- 5 Sens d'écoulement
- 6 Vanne d'arrêt
- 7 Vanne d'arrêt avec volant
- 8 Bouchon de contrôle
- 9 Raccord du manomètre
- 10 Clapet de non-retour
- 11 Soupape de sécurité

2 Description de l'appareil

2.1 Fonction

Le groupe de sécurité doit être installé dans la conduite d'eau froide avant le chauffe-eau à ballon. Lorsque le ballon chauffe, le clapet de non-retour intégré empêche l'eau chauffée de retourner dans la conduite du bâtiment. La surpression créée dans le ballon par le chauffage est éliminée par l'ouverture de la soupape de sécurité.

2.2 Utilisation conforme de l'appareil

Le groupe de sécurité Vaillant a été construit selon les techniques et les règles de sécurité en vigueur.

Toutefois, une utilisation incorrecte ou non conforme peut représenter un danger pour la vie ou la santé physique de l'utilisateur et/ou de tiers ; elle peut également provoquer des dommages sur les appareils ou sur d'autres biens. La conception de cet appareil ne permet pas que des personnes (y compris des enfants) dont la mobilité et les capacités sensorielles ou mentales sont réduites puissent l'utiliser ; cette restriction concerne également celles qui ne disposent pas de l'expérience ou des connaissances requises, à moins qu'elles ne reçoivent l'assistance de personnes qui se porteront garantes de leur sécurité et les instruiront sur le maniement de l'appareil. Veuillez à ne pas laisser les enfants sans surveillance car ils ne doivent en aucun cas jouer avec l'appareil.

2 Description de l'appareil , 3 Utilisation

Le groupe de sécurité Vaillant n° d'art. 305827 est utilisé pour les chauffe-eaux à ballon fermés de Vaillant d'une capacité jusqu'à 1000 l.

Il contient toutes les robinetteries requises pour l'équipement des chauffe-eaux à ballon fermés d'une capacité jusqu'à 1000 l.

Toute autre utilisation ou une utilisation dépassant ce cadre serait considérée comme non conforme à l'usage. Le constructeur/fournisseur décline toute responsabilité pour les dommages susceptibles d'en résulter. L'utilisateur en assume alors l'entière responsabilité.

Pour une utilisation conforme de l'appareil, veuillez également respecter la notice d'utilisation et d'installation, ainsi que tous les autres documents associés, et observer les conditions d'inspection et de maintenance.



Attention !
Toute utilisation abusive est interdite.

3 Utilisation

3.1 Généralités

Si aucun vase d'expansion eau potable n'est installé, une quantité d'eau dépendant du contenu d'eau du chauffe-eau à ballon et de la hausse de température doit sortir de l'écoulement de l'entonnoir (4) de la soupape de sécurité (11) lorsque le chauffe-eau à ballon chauffe.



Remarque !

Si la soupape de sécurité ne fonctionne pas parfaitement (par exemple si des gouttes s'en écoulent en permanence), faites réparer ce défaut par une entreprise spécialisée agréée.



Risque de brûlures !

Lorsque le chauffe-eau à ballon chauffe et que l'on actionne la poignée d'aération (1), de l'eau chaude sort par l'écoulement de l'entonnoir (4).

3.2 Contrôle de fonctionnement du groupe de sécurité

Contrôlez tous les six mois et à chaque mise en service du chauffe-eau à ballon le bon fonctionnement de la soupape de sécurité (11) :

- Tournez la poignée d'aération (1) dans le sens de la flèche dessinée sur la poignée. De l'eau doit alors couler dans l'entonnoir (3). Ensuite, la soupape de sécurité (11) doit être à nouveau étanche.

Contrôlez chaque année le bon fonctionnement du clapet de non-retour (10) :

- Fermez la vanne d'arrêt (7).
- Dévissez le bouchon de contrôle (8).
Si l'écoulement d'eau persiste, c'est que le clapet de non-retour (10) est défectueux.
- A chaque remise en service du chauffe-eau à ballon, ouvrez à fond les vannes d'arrêt (6, 7).

**Remarque !**

Les vannes d'arrêt (6, 7) interrompent l'alimentation en eau froide du chauffe-eau à ballon.

**Attention !**

Il est interdit d'utiliser les vannes d'arrêt (6, 7) comme restricteurs de débit, ceci n'étant pas l'usage qui leur est destiné. N'hésitez pas à demander conseil à votre installateur sanitaire si besoin est.

3.3 Elimination des déchets

Le groupe de sécurité n'est pas destiné aux ordures ménagères. Veillez à ce que l'appareil usagé et les accessoires installés soient éliminés et récupérés conformément aux prescriptions en vigueur.

4 Garantie constructeur**Garantie constructeur (Suisse)**

Si vous souhaitez bénéficier de la garantie constructeur, l'appareil doit impérativement avoir été installé par un installateur qualifié et agréé. Nous accordons une garantie constructeur au propriétaire de l'appareil conformément aux conditions générales de vente Vaillant locales et aux contrats d'entretien correspondants. Seul notre service après-vente est habilité à procéder à des travaux s'inscrivant dans le cadre de la garantie.

Garantie constructeur (Frankreich)

Nous assurons la garantie des appareils Vaillant dans le cadre de la législation en vigueur (loi 78-12 du 4/10/78). Pour bénéficier de la garantie légale de deux ans, l'appareil doit impérativement être installé par un professionnel qualifié, suivant les règles de l'art et normes en vigueur. La garantie est exclue si les incidents sont consécutifs à une utilisation non-conforme de notre matériel et en particulier en cas d'erreurs de branchement, de montage ou de défaut d'entretien. Cette garantie de deux ans est obligatoirement subordonnée à un entretien annuel effectué par un professionnel qualifié dès la première année d'utilisation (circulaire ministérielle du 09/08/78 -JO du 13/09/78).

Notice de montage (pour l'installateur)

5 Montage

5.1 Lieu de montage

Montez le groupe de sécurité au-dessus du chauffe-eau à ballon de manière à ce qu'il ne soit pas nécessaire de vider le chauffe-eau à ballon pour procéder à l'entretien du groupe de sécurité.



Danger !

Perturbation du fonctionnement du groupe de sécurité !

Il est interdit d'installer des barrages, des étranglements ou des filtres entre le groupe de sécurité et le chauffe-eau à ballon.



Remarque !

Afin de simplifier la purge, montez le groupe de sécurité de manière à ce qu'il soit facilement accessible.



Remarque !

Vous pouvez installer le groupe de sécurité comme groupe d'angle ou de passage dans les conduites horizontales ou verticales (écoulement de bas en haut).

5.2 Montage du groupe de sécurité

- Veuillez bien rincer ou souffler la conduite d'eau froide avant de raccorder le groupe de sécurité. Cela permet d'éliminer les particules de saleté qui pourraient pénétrer dans le groupe de sécurité. Les particules de saleté peuvent gêner le bon fonctionnement des soupapes et/ou entraîner des fuites permanentes d'eau.
- Installez le groupe de sécurité entre la conduite d'alimentation en eau et le chauffe-eau à ballon. La flèche (**5**) placée sur le groupe de sécurité doit être dirigée dans le sens de l'écoulement.
- Montez l'entonnoir (**3**) sur la conduite de décharge (**2**) de la soupape de sécurité (**11**).
- Vous pouvez, si nécessaire, monter une conduite d'évacuation 1" sur l'écoulement de l'entonnoir (**4**).



Attention !

Altération de la sécurité de fonctionnement de la soupape de sécurité !

Montez l'écoulement de l'entonnoir (4) de façon à ce qu'il reste ouvert en permanence. Le soufflage de la soupape de sécurité doit se faire contre la pression atmosphérique.

Veillez attirer l'attention de l'utilisateur sur ce fait.



Risque de brûlures !

Installez le groupe de sécurité de telle sorte que personne ne puisse être atteint par des eaux ou des vapeurs chaudes lors du soufflage de la soupape de sécurité.

6 Entretien

Veillez contrôler le bon fonctionnement du groupe de sécurité à chaque entretien du chauffe-eau à ballon (au moins une fois tous les 2 ans), voir chapitre 3.2.



Remarque !

Pour nettoyer l'assise et le joint de la soupape de sécurité (11), vous pouvez dévisser sa partie supérieure sans avoir à modifier la pression de fonctionnement.

7 Service après-vente

Service après-vente Vaillant GmbH (Suisse)

Dietikon

Telefon: (044) 744 29 -39

Telefax: (044) 744 29 -38

Fribourg:

Téléfon: (026) 409 72 -17

Téléfax: (026) 409 72 -19

Vaillant GmbH

Postfach 86

Riedstrasse 12

CH-8953 Dietikon 1/ZH

Telefon: (044) 744 29 -29

Telefax: (044) 744 29 -28

Case postale 4

CH-1752 Villars-sur-Glâne 1

Téléfon: (026) 409 72 -10

Téléfax: (026) 409 72 -14

8 Caractéristiques techniques

Désignation	Groupe de sécurité 10 bars
N° d'art.	305827
Pression de fonctionnement	10 bars
Taille nominale	DN20
Vissage de raccordement	R 3/4"
Pour chauffe-eau à ballon avec capacité nominale max. de	1000 l
Puissance max. de chauffage	150 kW
Marque de composant soupape de sécurité	TÜV-SV03-545-1/2"-W10
Marque de conformité de protection contre le bruit groupe de sécurité	PA-IX 1794/1
Numéro de contrôle DVGW	NW-6311AP2713

Tab. 8.1 Caractéristiques techniques

Istruzioni per l'uso e il montaggio

Gruppo di sicurezza 10 bar per scaldacqua ad accumulo fino a 1000 l di capacità nominale
n. art. 305827

Indice

Avvertenze sulla documentazione 2

Sicurezza 2

**Istruzioni per l'uso
(per l'utente) 3**

1 Panoramica dell'apparecchio 3

2 Descrizione dell'apparecchio 3

2.1 Funzionamento 3

2.2 Impiego conforme alla destinazione 3

3 Comando 4

3.1 Generalità 4

3.2 Prova di funzionamento della valvola di
sicurezza 4

3.3 Smaltimento 5

4 Herstellergarantie 5

**Istruzioni per il montaggio
(per il tecnico abilitato) 6**

5 Montaggio 6

5.1 Luogo di montaggio 6

5.2 Montaggio del gruppo di sicurezza 6

6 Manutenzione 7

7 Servizio di assistenza 7

8 Dati tecnici 8

Avvertenze sulla documentazione

Le seguenti avvertenze sono indicative per tutta la documentazione. Consultare anche le altre documentazioni valide in combinazione con queste istruzioni per l'uso e il montaggio.

Non ci assumiamo alcuna responsabilità per danni insorti a causa della mancata osservanza di queste istruzioni.

Documentazione integrativa

Per il tecnico qualificato:
istruzioni per l'installazione e il montaggio di tutti i componenti dell'impianto.

Collocazione e conservazione della documentazione

Consegnare le istruzioni per l'uso e il montaggio all'utilizzatore.

Questi si assume la responsabilità per la conservazione delle istruzioni affinché esse siano sempre a disposizione in caso di necessità.

Simboli impiegati

Per il montaggio e l'uso del gruppo di sicurezza si prega di osservare le avvertenze per la sicurezza contenute in queste istruzioni per l'uso e il montaggio!

Qui di seguito sono spiegati i simboli utilizzati nel testo.



Pericolo!
Pericolo di ustioni.



Attenzione!
Possibili situazioni di pericolo per il prodotto e per l'ambiente.



Avvertenza
Informazioni e avvertenze utili.

- Simbolo per un intervento necessario

Sicurezza

L'installazione, la messa in servizio e la manutenzione devono essere eseguite esclusivamente da un tecnico abilitato e qualificato. Questi si assume anche la responsabilità dell'installazione, della messa in servizio e della manutenzione.

Non ci assumiamo alcuna responsabilità per danni insorti a causa della mancata osservanza di queste istruzioni.



Pericolo!
Immediato pericolo di morte.

Istruzioni per l'uso (per l'utente)

1 Panoramica dell'apparecchio

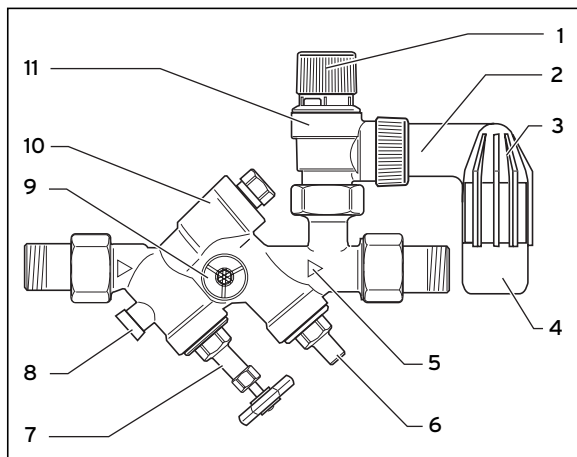

Fig. 1.1 Elementi di comando

Legenda

- 1 Manopola di apertura
- 2 Tubo di scarico
- 3 Imbuto
- 4 Scarico imbuto
- 5 Direzione del flusso
- 6 Valvola di intercettazione
- 7 Valvola di intercettazione completa di volantino
- 8 Tappo di controllo
- 9 Bocchettone di collegamento del manometro
- 10 Dispositivo antiriflusso
- 11 Valvola di sicurezza

2 Descrizione dell'apparecchio

2.1 Funzionamento

Montare il gruppo di sicurezza nel tubo acqua fredda prima di montare lo scaldacqua ad accumulo. Durante il riscaldamento del boiler il dispositivo antiriflusso integrato impedisce che l'acqua riscaldata rifluisca nella tubazione domestica. La sovrappressione dovuta al riscaldamento che viene a crearsi nel boiler viene scaricata aprendo la valvola di sicurezza.

2.2 Impiego conforme alla destinazione

Il gruppo di sicurezza Vaillant è costruito secondo gli standard tecnici e le regole di sicurezza tecnica riconosciute.

Ciononostante possono insorgere pericoli per l'incolumità dell'utilizzatore o di terzi o anche danni alle apparecchiature e ad altri oggetti in caso di un uso improprio e non conforme alla destinazione d'uso.

L'uso dell'apparecchio non è consentito a persone (bambini compresi) in possesso di facoltà fisiche, sensoriali o psichiche limitate o prive di esperienza e/o conoscenze, a meno che costoro non vengano sorvegliati da una persona responsabile della loro sicurezza o ricevano da quest'ultima istruzioni sull'uso dell'apparecchio.

I bambini vanno sorvegliati per evitare che giochino con l'apparecchio.

Il gruppo di sicurezza Vaillant n. art. 305827 viene impiegato con scaldacqua ad accumulo chiusi della ditta Vaillant con una capacità nominale fino a 1000 l.

2 Descrizione dell'apparecchio , 3 Comando

Contiene tutti i rubinetti necessari per l'allestimento degli scaldacqua ad accumulo chiusi fino a 1000 l.

Qualsiasi altro uso è da considerarsi non conforme alla destinazione. Il produttore/fornitore declina ogni responsabilità per danni causati da uso improprio. La responsabilità ricade unicamente sull'utilizzatore.

Un uso conforme alla destinazione comprende anche il rispetto delle istruzioni per l'uso e per l'installazione e di tutta la documentazione integrativa nonché il rispetto delle condizioni di ispezione e manutenzione.



Attenzione!

Ogni altro scopo è da considerarsi improprio e quindi non ammesso.

3 Comando

3.1 Generalità

Quando non è installato un vaso di espansione acqua sanitaria, durante il riscaldamento dello scaldacqua ad accumulo, dallo scarico dell'imbuto (4) della valvola di sicurezza (11) deve uscire una quantità d'acqua proporzionata al contenuto d'acqua dello scaldacqua ad accumulo e all'aumento della temperatura.



Avvertenza

Se la valvola di sicurezza non dovesse funzionare perfettamente, ad es. se gocciola continuamente, fare eliminare il disturbo da un tecnico abilitato e qualificato.



Pericolo di ustioni!

Durante il riscaldamento dello scaldacqua ad accumulo e durante l'azionamento della manopola di apertura (1) fuoriesce acqua bollente dallo scarico dell'imbuto (4).

3.2 Prova di funzionamento della valvola di sicurezza

Controllare il funzionamento della valvola di sicurezza (11) ogni sei mesi e per ogni rimessa in funzione dello scaldacqua ad accumulo:

- Ruotare la manopola di apertura (1) nella direzione della freccia contrassegnata sulla manopola. In questo caso l'acqua deve scorrere nell'imbuto (3). La valvola di sicurezza (11) deve essere quindi perfettamente richiusa.

Controllare ogni anno il funzionamento del dispositivo antiriflusso (10):

- Chiudere la valvola di intercettazione (7).
- Estrarre il tappo di controllo (8).
Se le perdite d'acqua persistono, significa che il dispositivo antiriflusso (10) è guasto.
- Per ogni rimessa in servizio dello scaldacqua ad accumulo, aprire completamente le valvole di intercettazione (6, 7).



Avvertenza

Le valvole di intercettazione (6, 7) interrompono il flusso di acqua fredda verso lo scaldacqua ad accumulo.



Attenzione!

Le valvole di intercettazione (6, 7) non devono essere utilizzate per bloccare il flusso, poiché questo non è l'impiego conforme alla destinazione. Se necessario, consultare il proprio tecnico abilitato.

3.3 Smaltimento

Il gruppo di sicurezza deve essere smaltito adeguatamente. Provvedere a smaltire l'apparecchio vecchio e gli accessori differenziandoli opportunamente.

4 Garanzia del produttore

Garanzia del costruttore (Svizzera)

La garanzia del costruttore ha valore solo se l'installazione è stata effettuata da un tecnico abilitato e qualificato ai sensi della legge.

L'acquirente dell'apparecchio può avvalersi di una garanzia del costruttore alle condizioni commerciali Vaillant specifiche del paese di vendita e in base ai contratti di manutenzione stipulati.

Garanzia convenzionale (Italia)

Vaillant Saunier Duval Italia S.p.A. garantisce la qualità, l'assenza di difetti e il regolare funziona-

mento degli apparecchi Vaillant, impegnandosi a eliminare ogni difetto originario degli apparecchi a titolo completamente gratuito nel periodo coperto dalla Garanzia.

La Garanzia all'acquirente finale dura DUE ANNI dalla data di consegna dell'apparecchio.

La Garanzia opera esclusivamente per gli apparecchi Vaillant installati in Italia e viene prestata da Vaillant Saunier Duval Italia S.p.A., i cui riferimenti sono indicati in calce, attraverso la propria Rete di Assistenza Tecnica Autorizzata denominata „Vaillant Service“.

Sono esclusi dalla presente Garanzia tutti i difetti che risultano dovuti alle seguenti cause:

- manomissione o errata regolazione
- condizioni di utilizzo non previste dalle istruzioni e avvertenze del costruttore
- utilizzo di parti di ricambio non originali
- difettosità dell'impianto, errori di installazione o non conformità dell'impianto rispetto alle istruzioni e avvertenze ed alle Leggi, e ai Regolamenti e alle Norme Tecniche applicabili.
- errato uso o manutenzione dell'apparecchio e/o dell'impianto
- comportamenti colposi o dolosi di terzi non imputabili a Vaillant Saunier Duval Italia S.p.A.
- occlusione degli scambiatori di calore dovuta alla presenza

Istruzioni per il montaggio (per il tecnico abilitato)

5 Montaggio

5.1 Luogo di montaggio

Montare il gruppo di sicurezza per questo scopo al di sopra dello scaldacqua ad accumulo in modo che, durante i lavori di manutenzione al gruppo di sicurezza, lo scaldacqua ad accumulo non debba essere svuotato.



Pericolo!

Danni al funzionamento del gruppo di sicurezza.

Fra il gruppo di sicurezza e lo scaldacqua ad accumulo non devono essere montati, dispositivi di blocco, restringimenti o filtri.



Avvertenza

Per facilitare lo sfiato, montare il gruppo di sicurezza in un punto facilmente accessibile.



Avvertenza

È possibile montare il gruppo di sicurezza ad angolo o diritto su cavi orizzontali o verticali (il flusso si propaga dal basso verso l'alto).

5.2 Montaggio del gruppo di sicurezza

- Prima di collegare il gruppo di sicurezza, risciacquare o pulire accuratamente con aria compressa il tubo dell'acqua fredda. In questo modo vengono rimosse particelle di sporco che potrebbero penetrare nel gruppo di sicurezza. Le particelle di sporco possono impedire il funzionamento della valvola e/o provocare una costante perdita d'acqua.
- Montare il gruppo di sicurezza fra il tubo di mandata dell'acqua fredda e lo scaldacqua ad accumulo. La freccia (5) sul gruppo di sicurezza, deve essere indicare la direzione di scorrimento.
- Montare l'imbuto (3) sul tubo di scarico (2) della valvola di sicurezza (11).
- Se necessario è possibile montare un tubo di scarico da 1" sullo scarico dell'imbuto (4).



Attenzione!

Limitazione della funzione rilevante per la sicurezza della valvola di sicurezza. Montare lo scarico dell'imbuto (4) in modo che rimanga aperto in ogni momento.

La pulizia con aria compressa deve essere effettuata contro la pressione atmosferica.

Mettere al corrente l'esercente su questo punto.



Pericolo di ustioni!

Installare il gruppo di sicurezza in modo tale da non arrecare danni a persone con acqua o vapore bollenti, nel momento in cui viene scaricata pressione dalla valvola di sicurezza.

6 Manutenzione

Ad ogni manutenzione dello scaldacqua ad accumulo (almeno ogni 2 anni), controllare se il gruppo di sicurezza funziona in modo corretto, vedi capitolo 3.2.



Avvertenza

La sede e la guarnizione della valvola di sicurezza (11) possono essere pulite svitando la parte superiore senza bisogno di modificare la pressione di intervento.

7 Servizio di assistenza

Servizio di assistenza Vaillant GmbH (Svizzera)

Dietikon

Telefon: (044) 744 29 -39

Telefax: (044) 744 29 -38

Fribourg:

Téléfon: (026) 409 72 -17

Téléfax: (026) 409 72 -19

Vaillant GmbH

Postfach 86

Riedstrasse 12

CH-8953 Dietikon 1/ZH

Telefon: (044) 744 29 -29

Telefax: (044) 744 29 -28

Case postale 4

CH-1752 Villars-sur-Glâne 1

Téléfon: (026) 409 72 -10

Téléfax: (026) 409 72 -14

Servizio di assistenza Italia

I Centri di Assistenza Tecnica Vaillant Service sono formati da professionisti abilitati secondo le norme di legge e sono istruiti direttamente da Vaillant sui prodotti, sulle norme tecniche e sulle norme di sicurezza. I Centri di Assistenza Tecnica Vaillant Service utilizzano inoltre solo ricambi originali.

Contatti il Centro di Assistenza Tecnica Vaillant Service più vicino consultando Le Pagine Gialle alla voce "Caldaie a Gas" oppure consultando il sito www.vaillant.it

8 Dati tecnici

8 Dati tecnici

Denominazione	Gruppo di sicurezza 10 bar
N. art.	305827
Pressione di intervento	10 bar
Dimensioni nominali	DN20
Raccordo di collegamento	R 3/4"
Per scaldacqua ad accumulo con capacità nominale max.	1000 l
Potenza di riscaldamento max.	150 kW
Marchio del componente valvola di sicurezza	TÜV-SV03-545-1/2"-W10
Marchio di certificazione per isolamento fonoassorbente del gruppo di sicurezza	PA-IX 1794/1
Numero di certificazione DVGW	NW-6311AP2713

Tab. 8.1 Dati tecnici

Návod k obsluze a montáži

Pojistný ventil 10 barů pro zásobníky a ohříváče vody o jmenovitém objemu do 1000 l
obj. č. 305827

Obsah

Informace k dokumentaci 2

Bezpečnost. 2

Návod k obsluze (pro uživatele). 3

1 Přehled zařízení 3

2 Popis zařízení 3

2.1 Funkce 3

2.2 Použití v souladu s určením. 3

3 Obsluha 4

3.1 Všeobecně. 4

3.2 Kontrola funkce pojistného ventilu 4

3.3 Likvidace 5

4 Záruční lhůta. 5

Návod k montáži (pro servisního technika). . . 6

5 Montáž 6

5.1 Umístění. 6

5.2 Montáž pojistného ventilu 6

6 Údržba 7

7 Servis 7

8 Technické parametry 7

Informace k dokumentaci

Následující informace platí pro celou dokumentaci. Společně s tímto návodem k obsluze a montáži platí také další podklady.

Za škody, které vzniknou nedodržením těchto návodů, nepřebírá výrobce žádnou odpovědnost.

Další platné podklady

Pro servisního technika:

Návody pro instalaci a montáž všech komponent zařízení.

Umístění a archivace dokumentace

Návod k obsluze a montáži předejte provozovateli. Ten zajistí jeho uložení tak, aby návod byl v případě potřeby k dispozici.

Použité symboly

Při obsluze a montáži pojistných ventilů dbejte bezpečnostních pokynů v tomto návodu k obsluze a montáži!

Dále jsou vysvětleny symboly, které jsou v textu uváděny:



Nebezpečí!
Bezprostřední nebezpečí, ohrožující zdraví člověka a jeho život!



Nebezpečí!
Nebezpečí popálení nebo opaření!



Pozor!
Možné nebezpečné situace pro produkt a životní prostředí!



Upozornění!
Užitečné informace, upozornění a pokyny.

- Symbol potřebné činnosti

Bezpečnost

Instalaci, uvedení do provozu a údržbu smí provádět výhradně autorizovaný kvalifikovaný servisní technik nebo servis. Ten také přebírá odpovědnost za instalaci, uvedení do provozu a údržbu.

Za škody, které vzniknou nedodržením tohoto návodu, nepřebírá výrobce žádnou odpovědnost.

Návod k obsluze (pro uživatele)

1 Přehled zařízení

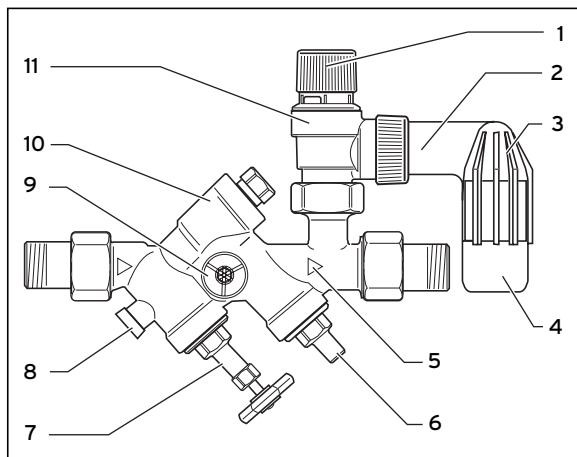

Obr. 1.1 Ovládací prvky

Legenda

- 1 Odvzdušňovací prvek
- 2 Odtokové potrubí
- 3 Nálevka
- 4 Výtok nálevky
- 5 Směr průtoku
- 6 Uzavírací ventil
- 7 Uzavírací ventil s ručním kolečkem
- 8 Zkušební zátka
- 9 Připojka pro manometr
- 10 Zamezovač zpětného toku
- 11 Pojistný ventil

2 Popis zařízení

2.1 Funkce

Pojistné ventily instalujte před zásobníky a ohřivače vody do potrubí studené vody. Při každém ohřevu zásobníku brání vestavěný zamezovač zpětného toku zpětnému proudění ohřáté vody do domácího rozvodu. Přetlak v zásobníku, který vznikne ohřevem vody, je snižován otevřením pojistného ventilu.

2.2 Použití v souladu s určením

Bezpečnostní skupina Vaillant je zkonstruována podle stavu techniky a uznávaných bezpečnostně technických pravidel.

Přesto může při neodborném používání nebo používání k neurčenému účelu docházet k ohrožení života a zdraví uživatele nebo třetí osoby, popř. k poškození přístroje a jiných věcných hodnot.

Tento přístroj nesmí být používán osobami (včetně dětí), které mají omezené fyzické, senzorycké nebo duševní schopnosti nebo nedostatek zkušeností a/nebo vědomostí. Mohou jej používat jen za dozoru osoby kompetentní pro bezpečnost nebo když od této osoby dostanou pokyny k používání přístroje.

Děti musí být pod dozorem, aby si nemohly s přístrojem hrát.

Pojistný ventil Vaillant obj. č. 305827 se používá v uzavřených zásobnících a ohřivačích vody o jmenovitém objemu do 1000 l od firmy Vaillant.

2 Popis zařízení, 3 Obsluha

Obsahuje veškeré požadované armatury k vybavení uzavřených zásobníků a ohřivačů vody do 1000 l.

Jiné použití nebo použití přesahující toto určení se považuje za použití v rozporu s určením zařízení. Za takto vzniklé škody nenese výrobce / dodavatel žádnou odpovědnost. Riziko nese samotný uživatel.

K používání k určenému účelu patří i dodržování návodu k obsluze a instalaci rovněž i všech dalších platných podkladů, a zachovávání podmínek kontroly a údržby.



Pozor!

Jakékoliv zneužití či použití v rozporu s určením je zakázáno.

3 Obsluha

3.1 Všeobecně

Pokud není instalována expanzní nádoba pro pitnou vodu, musí při ohřevu vody v zásobníku a ohřivači vody vytékat z výtoku nálevky (4) pojistného ventilu (11) voda. Vytékající množství závisí na obsahu vody v zásobníku a ohřivači vody a na zvyšující se teplotě.



Upozornění!

V případě, že bezpečnostní ventil nefunguje správně, např. když neustále kape, zaříd'te odstranění této závady autorizovanou servisní firmou.



Nebezpečí opáření!

Při ohřívání vody v zásobníku a ohřivači vody a při manipulaci s odvzdušňovacím prvkem (1) vystupuje z výtoku nálevky (4) horká voda.

3.2 Kontrola funkce pojistného ventilu

Každého půl roku a po každém uvedení zásobníku a ohřivače vody do provozu zkontrolujte funkčnost pojistného ventilu (11):

- Otočte pákou odvzdušňovacího prvku (1) ve směru šipky, která je vyznačena na páce. Přitom musí do nálevky (3) odtékat voda. Po provedení této manipulace musí být pojistný ventil (11) opět těsný.

Zkontrolujte každý rok funkčnost zamezovače zpětného toku (10):

- Uzavřete uzavírací ventil (7).
- Vyšroubujte zkušební zátku (8).
V případě, že voda neustále vytéká, je zamezovač zpětného toku (10) vadný.
- Při každém dalším uvedení zásobníku a ohřivače vody do provozu otevřete uzavírací ventily (6, 7) na maximum.



Upozornění!

Uzavírací ventily (6, 7) přerušují přívod studené vody do zásobníku a ohřivače vody.



Pozor!

Nepoužívejte uzavírací ventily (6, 7) k regulování průtoku. Neodpovídá to účelu jejich použití. Porad'te se v případě potřeby se svým autorizovaným kvalifikovaným servisem.

3.3 Likvidace

Pojistný ventil nepatří do domovního odpadu. Zajistěte, aby staré zařízení a eventuální příslušenství bylo doručeno kvalifikovanému podniku k řádné likvidaci.

4 Záruční lhůta

Výrobce poskytuje na výrobek záruku ve lhůtě a za podmínek, které jsou uvedeny v záručním listě. Záruční list je nedílnou součástí dodávky přístroje a jeho platnost je podmíněna úplným vyplněním všech údajů.

Návod k montáži (pro servisního technika)

5 Montáž

5.1 Umístění

Montáž pojistného ventilu proved'te účelně nad zásobníkem a ohříváčem vody tak, aby nebylo nutné vyprázdnit zásobník z důvodu údržby pojistného ventilu.



Nebezpečí!

Ohrožení funkčnosti pojistného ventilu!
Neinstalujte mezi pojistný ventil a zásobník a ohříváč vody uzavírací zařízení, zúžení nebo lapače nečistot.



Upozornění!

Z důvodu snadného odvzdušnění instalujte pojistný ventil tak, aby byl snadno přístupný.



Upozornění!

Při instalaci můžete namontovat pojistný ventil v provedení s kolenem nebo v přímém provedení do vodorovného nebo kolmého rozvodu (směr proudění ze spodu nahoru).

5.2 Montáž pojistného ventilu

- Před připojením pojistného ventilu dobře vypláchněte nebo profoukněte rozvod studené vody. Tím odstraníte částičky nečistot, které se mohou dostat do pojistného ventilu. Částičky nečistot mohou narušit funkci ventilu anebo mohou mít jejich účinky za následek permanentní ztráty vody.
- Instalujte pojistný ventil mezi přívodní potrubí studené vody a zásobník a ohříváč vody. Šipka **(5)** na pojistném ventilu označuje směr průtoku vody.
- Namontujte na odtokové potrubí **(2)** pojistného ventilu **(11)** nálevku **(3)**.
- Pokud je to nutné, můžete namontovat na výtok nálevky **(4)** odtokové potrubí 1".



Pozor!

Omezení bezpečnostní funkce pojistného ventilu!

Namontujte výtok nálevky (4) tak, aby zůstal vždy otevřený. Vypouštění pojistného ventilu musí být provedeno za atmosférického tlaku.
Upozorněte na to uživatele.



Nebezpečí opaření!

Vhodným provedením instalace pojistného ventilu zajistěte, aby nedošlo při jeho otevření k ohrožení osob horkou vodou nebo horkou párou.

6 Údržba

Při každé údržbě zásobníku a ohřívače vody (minimálně každé 2 roky) zkontrolujte funkci pojistných ventilů, viz kapitola 3.2.



Upozornění!

Sedla a těsnění pojistného ventilu (11) můžete vyčistit po odšroubování horní části, aniž byste museli měnit pracovní tlak.

7 Servis

Opravy a pravidelnou údržbu výrobku smí provádět pouze smluvní servisní firma s příslušným oprávněním. Seznam autorizovaných firem je přiložen u výrobku, popř. uveden na internetové adrese www.vaillant.cz

8 Technické parametry

Popis	Pojistný ventil 10 barů
Obj. č.	305827
Pracovní tlak	10 barů
Jmenovitá velikost	DN 20
Připojovací šroubení	R 3/4"
Pro zásobníky a ohřívače vody o jmenovitém objemu max.	1000 l
Výkon na ohřev max.	150 kW
Značka konstrukčního prvku pojistný ventil	TÜV-SV03-545-1/2"-W10
Kontrolní značka ochrany proti hluku na pojistném ventilu	PA-IX 1794/1
Číslo kontroly DVGW	NW-6311AP2713

Tab. 8.1 Technické parametry

Betjenings- og monteringsvejledning

Betjeningsvejledning 10-bar-sikkerhedsgruppe til varmtvandsbeholder indtil nominelt indhold 1000 l
art.-nr. 305827

Indholdsfortegnelse

Henvisninger vedrørende dokumentationen	2	Monteringsvejledning (til vvs-installatøren)	6		
Sikkerhed	2	5	Montering	6	
Betjeningsvejledning (til brugeren)	3	5.1	Monteringssted	6	
1	Oversigt over reguleringen	3	5.2	Montering af sikkerhedsgruppen	6
2	Beskrivelse af varmtvandsbeholderne	3	6	Vedligeholdelse	7
2.1	Funktion	3	7	Kundeservice	7
2.2	Anvendelse i overensstemmelse med formålet	3	8	Tekniske data	7
3	Betjening	4			
3.1	Generelt	4			
3.2	Funktionskontrol af sikkerhedsgruppen	4			
3.3	Bortskaffelse	5			
4	Garanti	5			

Henvisninger vedrørende dokumentationen

De følgende henvisninger er en vejviser gennem den samlede dokumentation. I forbindelse med denne betjenings- og monteringsvejledning gælder der også andre bilag.

Vi påtager os intet ansvar for skader, der opstår, fordi disse vejledninger ikke overholdes.

Andre gyldige bilag

For VVS-installatøren:

Installations- og monteringsvejledninger til alle anlægskomponenter.

Anbringelse og opbevaring af bilagene

Giv betjenings- monteringsvejledningen videre til brugeren.

Denne står for opbevaringen, så vejledningen er til rådighed, når der er brug for den.

Anvendte symboler

Overhold sikkerhedshenvisningerne i denne betjenings- og monteringsvejledning, når sikkerhedsgruppen betjenes og monteres!

I det følgende forklares de symboler, der er anvendt i teksten:



Fare!

Umiddelbar fare for liv og helbred!



Fare!

Fare for forbrænding eller skoldning!



NB!

Mulig farlig situation for produkt og miljø!



Bemærk!

Nyttige informationer og henvisninger.

- Symbol for en krævet aktivitet

Sikkerhed

Installation, idrifttagning og vedligeholdelse må kun udføres af et autoriseret vvs-firma.

Installatøren er dermed ansvarlig for installationen, idrifttagningen og vedligeholdelsen.

Vi påtager os intet ansvar for skader, der opstår, fordi denne vejledning ikke overholdes.

Betjeningsvejledning (til brugeren)

1 Oversigt over reguleringen

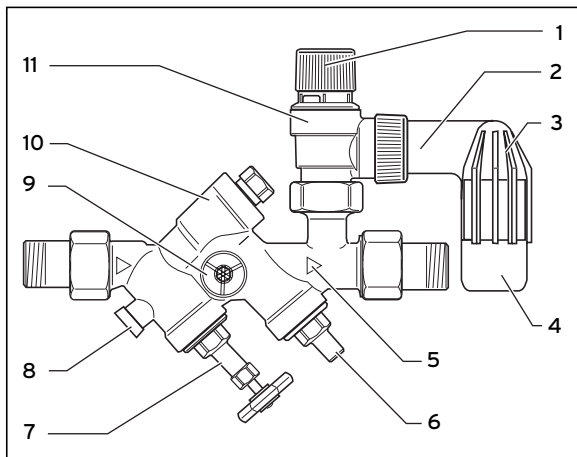

Fig. 1.1 Betjeningselementer

Forklaring

- 1 Ventilationsgreb
- 2 Udblæsningsanordning
- 3 Tragt
- 4 Tragtafløb
- 5 Gennemløbsretning
- 6 Afspærringsventil
- 7 afspærringsventil med håndtag
- 8 Kontrolprop
- 9 Manometer-tilslutningsstuds
- 10 Kontraventil
- 11 Sikkerhedsventil

2 Beskrivelse af varmtvandsbeholderne

2.1 Funktion

Sikkerhedsgruppen skal monteres i koldtvalsledningen før varmtvandsbeholderen. Ved opvarmning af beholderen forhindrer den indbyggede kontraventil tilbagestrømning af det opvarmede vand i husledningen. Overtrykket, som opstår i beholderen ved opvarmning, udlignes, når sikkerhedsventilen åbner.

2.2 Anvendelse i overensstemmelse med formålet

Vaillant sikkerhedsgruppen er konstrueret i henhold til den mest moderne tekniske viden og anerkendte sikkerhedstekniske regler. Alligevel kan der ved ukorrekt anvendelse eller ved anvendelse, der ikke er i overensstemmelse med formålet, opstå farer for brugerens eller en anden persons liv og helbred, eller kedlen eller andre materielle værdier kan forringes. Dette udstyr er ikke beregnet til at blive anvendt af personer (indbefattet børn) med indskrænkede fysiske, sansemæssige eller åndelige evner eller manglende erfaring og/eller viden, medmindre de er under opsyn af en person med ansvar for deres sikkerhed eller modtager anvisninger vedrørende betjeningen af udstyret fra denne person. Børn skal holdes under opsyn for at sikre, at de ikke leger med udstyret.

2 Beskrivelse af enheden, 3 Betjening

Vaillant sikkerhedsgruppen art.-nr. 305827 anvendes ved lukkede varmtvandsbeholdere med et nominelt indhold på indtil 1000 l fra firmaet Vaillant.

Den indeholder alle armaturer, som kræves til udrustning af lukkede varmtvandsbeholdere indtil 1000 l.

Anden brug eller brug, der går ud over det, anses ikke for at være i overensstemmelse med formålet. Producenten/leverandøren hæfter ikke for skader, der opstår som et resultat heraf. Risikoen bæres alene af brugeren.

Til korrekt anvendelse hører også overholdelse af betjenings- og installationsvejledningen samt alle andre gyldige bilag og overholdelse af inspektions- og vedligeholdelsesbetingelserne.



NB!

Enhver anvendelse uden tilladelse er forbudt.

3 Betjening

3.1 Generelt

Hvis der ikke er installeret en brugsvandsekspansionsbeholder, skal der ved opvarmning af varmtvandsbeholderen strømme en vandmængde, der afhænger af varmtvandsbeholderens indhold og temperaturforøgelsen, ud af sikkerhedsventilens (11) tragtafløb (4).



Bemærk!

Hvis sikkerhedsventilen ikke fungerer korrekt, f.eks. hvis den permanent drypper, skal du lade et autoriseret vvs-firma afhjælpe denne fejl.



Skoldningsfare!

Ved opvarmning af varmtvandsbeholderen og ved aktivering af ventilationsgrebet (1) strømmer der varmt vand ud af tragtafløbet (4).

3.2 Funktionskontrol af sikkerhedsgruppen

Kontrollér halvårligt og i forbindelse med hver idrifttagning af varmtvandsbeholderen, at sikkerhedsventilen (11) fungerer:

- Drej ventilationsgrebet (1) i pilens retning som markeret på grebet. Herved skal der løbe vand i tragten (3). Derefter skal sikkerhedsventilen (11) igen være tæt.

Kontrollér årligt kontra-ventilens (10) funktionsevne:

- Luk afspærringsventilen (7).
- Skru kontrolproppen (8) ud.
Ved vedvarende vandudstrømning er kontra-ventilen (10) defekt.
- Åbn afspærringsventilerne (6, 7) helt ved hver nooptagelse af varmtvandsbeholderens drift.

**Bemærk!**

Afspærringsventilerne (6, 7) afbryder koldt vandstilførslen til varmtvandsbeholderen.

**NB!**

Afspærringsventilerne (6, 7) må ikke benyttes til drosling af gennemstrømningen, da dette ikke er anvendelse i overensstemmelse med formålet. Rådfør dig med vvs-installatøren ved behov.

3.3 Bortskaffelse

Sikkerhedsgruppen hører ikke til i husholdningsaffaldet. Sørg for, at de brugte dele bortskaffes korrekt.

4 Garanti

Vaillant yder en garanti på to år regnet fra opstartsdatoen. I denne garantiperiode afhjælper Vaillant kundeservice gratis materiale- eller fabriktionsfejl på styringen.

For fejl, som ikke skyldes materiale- eller fabriktionsfejl, f.eks. på grund af en usagkyndig installation eller ureglementeret anvendelse, påtager Vaillant sig ikke noget ansvar.

Fabriktionsgarantien dækker kun, når installationen er udført af en vvs-installatør. Hvis der udføres service/reparation af andre end Vaillant kundeservice, bortfalder garantien, medmindre dette arbejde udføres af en VVS-installatør.

Fabriktionsgarantien bortfalder endvidere, hvis der er monteret dele i anlægget, som ikke er godkendt af Vaillant.

Monteringsvejledning (til vvs-installatøren)

5 Montering

5.1 Monteringssted

Sikkerhedsgruppen monteres mest hensigtsmæssigt over varmtvandsbeholderen, så varmtvandsbeholderen ikke skal tømmes ved vedligeholdelsesarbejde på sikkerhedsgruppen.



Fare!

Risiko for begrænsning af sikkerhedsgruppens funktionsevne!

Du må ikke montere nogen afspærringer, forsnævringer eller smudsfangere mellem sikkerhedsgruppen og varmtvandsbeholderen.



Bemærk!

Monter sikkerhedsgruppen let tilgængeligt for at lette udluftning.



Bemærk!

Sikkerhedsgruppen kan monteres som hjørne- eller gennemgangsform i vandrette eller lodrette (gennemstrømning nedefra og op) ledninger.

5.2 Montering af sikkerhedsgruppen

- Skyl eller blæs koldtvalsledningens grundigt igennem, før sikkerhedsgruppen tilsluttes. Herved fjernes smudspartikler, der kan trænge ind i sikkerhedsgruppen. Smudspartikler kan hæmme ventilfunktionen og/eller føre til permanent vandtab.
- Monter sikkerhedsgruppen mellem koldtvals-tilførselsledningen og varmtvandsbeholderen. Pilen (5) på sikkerhedsgruppen skal pege i strømningsretningen.
- Monter tragten (3) på sikkerhedsventilens (11) udblæsningsledning (2).
- Ved behov kan der monteres en 1"-afløbsledning på tragtafløbet (4).



NB!

Risiko for begrænsning af sikkerhedsventilens sikkerhedsrelevante funktion!

Monter tragtafløbet (4), så det altid holdes åbent. Sikkerhedsventilens udblæsning foregår mod atmosfæretrykket. Du skal gøre brugeren opmærksom på dette.



Skoldningsfare!

Sikr dig vha. en egnet montering af sikkerhedsgruppen, at personer ikke bringes i fare som følge af varmt vand eller varm damp, som slipper ud af sikkerhedsventilen.

6 Vedligeholdelse

Kontrollér ved hver vedligeholdelse af varmtvandsbeholderen (mindst hvert andet år) sikkerhedsgruppens funktionsevne, se kapitel 3.2.



Bemærk!

Sikkerhedsventilens (11) sæde og pakning kan rengøres ved at skrue overdelen af, uden at udløsningsstrykket ændres.

7 Kundeservice

Vaillant A/S
Drejergangen 3A
DK-2690 Karlslunde
Telefon +45 4616 0200
Telefax +45 4616 0220
www.vaillant.dk
salg@vaillant.dk

8 Tekniske data

Betegnelse	Sikkerhedsgruppe 10 bar
Art.-nr.	305827
Udløsningstryk	10 bar
Nominel størrelse	DN 20
Tilslutningsforskruing	R 3/4"
Til varmtvandsbeholdere med maks. nominelt indhold	1000 l
Opvarmningseffekt maks.	150 kW
Komponentmærke sikkerhedsventil	TÜV-SV03-545-1/ 2"-W10
Støjdæmpnings-kontrolmærke sikkerhedsgruppe	PA-IX 1794/1
DVGW-testnummer	NW-6311AP2713

Tab. 8.1 Tekniske data

Para el propietario y el instalador especializado

Instrucciones de uso y montaje

Grupo de seguridad de 10 bares para acumuladores-calentadores de agua de hasta 1000 l de capacidad nominal

Art.-nº. 305827

Índice

Observaciones sobre la documentación. 2

Seguridad 2

**Instrucciones de uso
(para el propietario). 3**

1 Vista general del aparato. 3

2 Descripción del aparato 3

2.1 Funciones 3

2.2 Utilización adecuada 3

3 Uso 4

3.1 Generalidades. 4

3.2 Comprobación del funcionamiento del grupo de seguridad 4

3.3 Eliminación de residuos 4

4 Garantía del fabricante. 5

**Instrucciones de montaje
(para el instalador especializado) 6**

5 Montaje 6

5.1 Lugar de montaje. 6

5.2 Montaje del grupo de seguridad 6

6 Mantenimiento. 7

7 S.A.T. oficial 7

8 Datos técnicos. 7

Observaciones sobre la documentación

Las siguientes indicaciones sirven de guía para toda la documentación. Estas instrucciones de uso y de montaje se complementan con otros documentos vigentes.

No nos responsabilizamos de los daños ocasionados por ignorar estas instrucciones.

Documentación complementaria vigente

Para el instalador especializado:
Instrucciones de instalación y montaje de todos los componentes de la instalación.

Utilización y conservación de la documentación

Entregue las instrucciones de uso y de montaje al propietario.

Éste se encargará de conservar las instrucciones para que estén disponibles en caso necesario.

Símbolos utilizados

iCuando utilice y monte el grupo de seguridad, tenga en cuenta las indicaciones de seguridad que contienen estas instrucciones de uso y de montaje!

A continuación se describen los símbolos utilizados en el texto:



iPeligro!

iPeligro de lesiones físicas y de muerte!



iPeligro!

iPeligro de quemaduras y escaldamiento!



iAtención!

iPosible riesgo para el producto y el medio ambiente!



iObservación!

Información e indicaciones útiles.

- Símbolo que indica una actividad que debe realizarse.

Seguridad

Sólo un servicio técnico autorizado puede realizar la instalación, la puesta en marcha y el mantenimiento. Éste asumirá la responsabilidad de la instalación, la puesta en marcha y el mantenimiento. No nos responsabilizamos de los daños ocasionados por ignorar estas instrucciones.

Instrucciones de uso (para el propietario)

1 Vista general del aparato

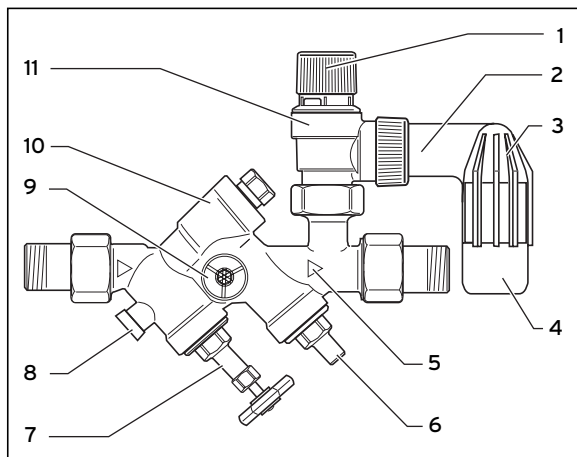

Fig. 1.1 Elementos de mando

Leyenda

- 1 Llave de paso de aire
- 2 Conducto de purga
- 3 Embudo
- 4 Salida del embudo
- 5 Dirección del caudal
- 6 Válvula de cierre
- 7 Válvula de cierre con grifo
- 8 Tapón de prueba
- 9 Racor de empalme de manómetro
- 10 Bloqueo de retorno
- 11 Válvula de seguridad

2 Descripción del aparato

2.1 Funciones

Debe montar el grupo de seguridad en el conducto de agua fría delante del acumulador-calentador de agua. Cuando se calienta el acumulador, el bloqueo de retorno instalado impide el retorno de la corriente de agua caliente a la conducción de entrada de la vivienda. La sobrepresión que se produce en el acumulador debido al calentamiento se reduce mediante la apertura de la válvula de seguridad.

2.2 Utilización adecuada

El grupo de seguridad Vaillant ha sido fabricado según las normas de seguridad técnica y los últimos avances técnicos. Sin embargo, una utilización inadecuada, puede poner en peligro la integridad física y la vida del usuario o de terceros, así como producir daños en el aparato y otros daños materiales.

Este aparato no está destinado a ser utilizado por personas (incluidos niños) con capacidades físicas, sensoriales o psíquicas reducidas o carentes de experiencia o conocimientos, a no ser que la persona responsable de su seguridad las supervise o las instruya en su uso.

Los niños deben ser vigilados para garantizar que no jueguen con este aparato.

El grupo de seguridad de Vaillant (art. n.º. 305827) se utiliza con acumuladores-calentadores de agua cerrados de la empresa Vaillant de hasta 1000 l de capacidad nominal.

3 Uso

Contiene toda la valvulería necesaria para equipar acumuladores-calentadores de agua cerrados de hasta 1000 l.

Cualquier otro uso se considera no adecuado. El fabricante/distribuidor no se responsabilizará de los daños causados por usos inadecuados. El propietario asumirá todo el riesgo.

Una utilización adecuada comprende también la observación de las instrucciones de uso e instalación, de las condiciones de inspección y mantenimiento, así como del resto de documentación válida.



¡Atención!

Se prohíbe cualquier otro uso.

3 Uso

3.1 Generalidades

En caso de que no haya instalado ningún vaso de expansión de agua potable, durante el calentamiento del acumulador-calentador de agua debe salir, por la salida del embudo (4) de la válvula de seguridad (11), una cantidad de agua que depende del contenido de agua del acumulador-calentador y del aumento de la temperatura.



¡Observación!

En caso de que la válvula de seguridad no funcione correctamente, p.ej. si gotea permanentemente, haga que un servicio de asistencia técnica oficial repare la avería.



¡Peligro de escaldamiento!

Durante el proceso de calentamiento del acumulador-calentador de agua y durante el accionamiento de la llave de paso de aire (1) sale agua caliente de la salida del embudo (4).

3.2 Comprobación del funcionamiento del grupo de seguridad

Compruebe dos veces al año y en cada puesta en marcha del acumulador-calentador de agua que la válvula de seguridad (11) funciona correctamente:

- Gire la llave de paso de aire (1) en la dirección de la flecha marcada en el asidero. Al hacerlo debe fluir agua hacia el embudo (3). A continuación debe cerrarse de nuevo hermeticamente la válvula de seguridad (11).

Compruebe anualmente que el bloqueo de retorno (10) funciona correctamente:

- Cierre la válvula de cierre (7).
- Afloje el tapón de prueba (8).
Si continua saliendo agua, el bloqueo de retorno (10) está averiado.
- Cada vez que realice una nueva puesta en marcha del acumulador-calentador de agua, abra completamente las válvulas de cierre (6, 7).



¡Observación!

Las válvulas de cierre (6, 7) interrumpen la entrada de agua fría al acumulador-calentador de agua.

**¡Atención!**

Las válvulas de cierre (6,7) no deben utilizarse para reducir el caudal, ya que este no es el uso al que están destinadas. En caso necesario consulte a un instalador especializado.

3.3 Eliminación de residuos

El grupo de seguridad no debe tirarse a la basura doméstica. Asegúrese de que el aparato antiguo y, dado el caso, los accesorios existentes, se eliminen adecuadamente.

4 Garantía del fabricante

- De acuerdo con lo establecido en la Ley 23/2003 de 10 de Julio de Garantías en la Venta de Bienes de Consumo, Vaillant se hace responsable de las faltas de conformidad que se manifiesten en un plazo de dos años desde la entrega.
- La garantía de los repuestos tendrá una duración de dos años desde la fecha de entrega del aparato.
- Esta garantía es válida exclusivamente dentro del territorio español.

Condiciones de garantía

Salvo prueba en contrario, se entenderá que los bienes son conformes y aptos para la finalidad con la que se adquieren, siempre y cuando se cumplan las siguientes condiciones:

- 1º El aparato garantizado deberá corresponder a los aparatos que el fabricante diseña expresamente para España, y deberá ser instalado en España.
- 2º Todas las posibles reparaciones deberán ser efectuadas exclusivamente por nuestro Servicio Técnico Oficial.
- 3º Los repuestos que se emplearán para la sustitución de piezas serán los determinados por nuestro Servicio Técnico Oficial, y en todos los casos serán originales Vaillant.

4 Garantía del fabricante

- 4º Para la plena eficacia de la garantía, será imprescindible que esté anotada la fecha de compra y validada mediante el sello y firma del establecimiento que realizó la venta.
- 5º El consumidor deberá informar a Vaillant de la falta de conformidad del bien, en un plazo inferior a dos meses desde que tuvo conocimiento de la misma.

La garantía excluye expresamente averías producidas por:

- a) Uso inadecuado del bien, o no seguimiento del procedimiento de instalación y mantenimiento, descrito en el libro de instrucciones y demás documentación facilitada a tal efecto.
- b) Sobrecarga de cualquier índole.
- c) Manipulación de los equipos por personas no autorizadas.

Instrucciones de montaje (para el instalador especializado)

5 Montaje

5.1 Lugar de montaje

Monte el grupo de seguridad convenientemente encima del acumulador-calentador de agua para que no sea preciso vaciar el acumulador-calentador cada vez que se realicen operaciones de mantenimiento en el grupo de seguridad.



¡Peligro!

¡Perjuicio para la capacidad de funcionamiento del grupo de seguridad!

No debe instalar ningún cierre, estrechamiento o filtro entre el grupo de seguridad y el acumulador-calentador de agua.



¡Observación!

Monte el grupo de seguridad de forma que sea accesible para facilitar la purga de aire.



¡Observación!

Puede montar el grupo de seguridad en forma angular o en forma de paso, en posición horizontal o vertical (caudal de abajo hacia arriba).

5.2 Montaje del grupo de seguridad

- Antes de conectar el grupo de seguridad, lave o sople bien la conducción del agua fría. De esta forma se eliminan las partículas de suciedad que podrían penetrar en el grupo de seguridad. Las partículas de suciedad pueden dificultar el funcionamiento de las válvulas y/o provocar pérdidas de agua permanentes.
- Instale el grupo de seguridad entre la tubería de suministro de agua fría y el acumulador-calentador de agua. La flecha **(5)** del grupo de seguridad debe quedar en la dirección del caudal de agua.
- Monte el embudo **(3)** en el conducto de purga **(2)** de la válvula de seguridad **(11)**.
- En caso necesario puede montar una conducción de desagüe de 1" en la salida del embudo **(4)**.



¡Atención!

¡Limitación de las funciones de la válvula de seguridad importantes para la seguridad!

Monte la salida del embudo (4) de tal manera que permanezca siempre abierta. La expulsión de aire de la válvula de seguridad debe realizarse contra la presión atmosférica.

Debe advertir al propietario sobre este punto.



¡Peligro de escaldamiento!

Asegúrese, mediante un montaje adecuado del grupo de seguridad, de que ninguna persona pueda sufrir daños debidos al agua o vapor caliente que expulsa la válvula de seguridad.

6 Mantenimiento

En cada operación de mantenimiento del acumulador-calentador de agua (como mínimo cada dos años), compruebe que el grupo de seguridad funciona correctamente, véase capítulo 3.2.



¡Observación!

El alojamiento y la junta de la válvula de seguridad (11) pueden limpiarse desenroscando la parte superior sin que se modifique la presión de reacción.

7 S.A.T. oficial

Vaillant cuenta con una extensa y competente red de Servicio de Asistencia Técnica en toda España. Nuestra red le asegura un apoyo total en todas las circunstancias, situaciones y lugares. Cuando usted instala Vaillant, Vaillant le asegura que su cliente quedará plenamente satisfecho.

8 Datos técnicos

Denominación	Grupo de seguridad 10 bares
Art. nº	305827
Presión de reacción	10 bares
Tamaño nominal	DN20
Unión roscada de conexión	R 3/4"
Para acumulador-calentador de agua con capacidad nominal máx. de	1000 l
Potencia de calefacción máx.	150 kW
Marca de componente de la válvula de seguridad	TÜV-SV03-545-1/2"-W10
Marca de verificación de insonorización del grupo de seguridad	PA-IX 1794/1
Número de verificación DVGW	NW-6311AP2713

Tabla 8.1 Datos técnicos

Upute za rukovanje i montažu

Sigurnosni sklop od 10 bara za spremnik grijača vode do 1000 l nazivnog sadržaja

Art. br. 305827

Sadržaj

Napomene uz dokumentaciju 2

Sigurnost 2

Upute za rukovanje (za korisnika) 3

1 Pregled uređaja 3

2 Opis uređaja 3

2.1 Funkcija 3

2.2 Namjensko korištenje 3

3 Rukovanje 4

3.1 Općenito 4

3.2 Funkcijsko ispitivanje sigurnosnog sklopa 4

3.3 Zbrinjavanje otpada 5

4 Tvorničko jamstvo 5

Upute za montažu (za instalatera) 6

5 Montaža 6

5.1 Mjesto montaže 6

5.2 Montiranje sigurnosnog sklopa 6

6 Održavanje 7

7 Servisna služba 7

8 Tehnički podaci 7

Napomene uz dokumentaciju

Sljedeće napomene su putokaz kroz cjelokupnu dokumentaciju. Povezano s ovim Uputama za rukovanje i montažu vrijede sljedeći dokumenti. **Za oštećenja koja nastaju nepoštivanjem ovih Uputa, ne preuzimamo nikakvu odgovornost.**

Dokumenti koji također vrijede

Za instalatera:
Upute za instaliranje i montažu svih sastavnica postrojenja.

Postavljanje i pohrana dokumentacije

Upute za rukovanje i montažu predajte korisniku. On preuzima na sebe čuvanje dokumentacije, a time i stavljanje iste na raspolaganje prema potrebi.

Upotrijebljeni simboli

Kod rukovanja i kod montaže sigurnosnog sklopa poštujujte sigurnosne upute u ovim Uputama za rukovanje i montažu.

U tekstu slijede pojašnjenja primijenjenih simbola:



Opasnost!

Neposredna tjelesna i životna opasnost!



Opasnost!

Opasnost od opekлина ili opekлина izazvanih vrelom parom!



Pozor!

Moguća opasna situacija za proizvod i okoliš.



Napomena!

Korisne informacije i napomene.

- Simbol za zadani postupak

Sigurnost

Ugradnja, puštanje u rad i održavanje se smije izvoditi samo od strane ovlaštenog stručnog servisa. On također preuzima odgovornost za ugradnju, puštanje u rad i održavanje. Za oštećenja koja nastaju nepoštivanjem ovih Uputa, ne preuzimamo nikakvu odgovornost.

Upute za rukovanje (za korisnika)

1 Pregled uređaja

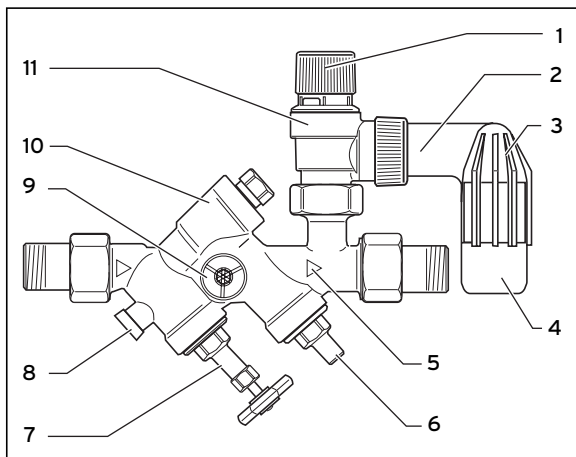

Sl. 1.1 Elementi za posluživanje

Legenda

- 1 Drška za odzračivanje
- 2 Vod za ispuhivanje
- 3 Lijevak
- 4 Odvodni dio lijevka
- 5 Smjer protoka
- 6 Zaporni ventil
- 7 Zaporni ventil s ručnim kotačem
- 8 Ispitni čep
- 9 Manometar-priklučni nastavci
- 10 Naprava za sprječavanje povratnog toka
- 11 Sigurnosni ventil

2 Opis uređaja

2.1 Funkcija

Sigurnosni sklop morate ugraditi ispred spremnika grijača vode na liniju hladne vode. Prilikom zagrijavanja spremnika sprječava ugrađena naprava za sprječavanje povratnog toka strujanje zagrijane vode natrag u kućne vodove. Zagrijavanjem nastaje nadtlak u spremniku koji se smanjuje otvaranjem sigurnosnog ventila.

2.2 Namjensko korištenje

Vaillantov sigurnosni sklop konstruiran je prema najnovijem stanju tehnike i priznatim sigurnosno-tehničkim pravilima. Usprkos tomu, kod nestručne i neprimjerene uporabe mogu nastati opasnosti po život i tijelo korisnika ili trećih osoba odn. može doći do oštećenja uređaja i drugih materijalnih vrijednosti.

Ovaj uređaj nije namijenjen za uporabu od strane osoba (uključujući i djecu) s ograničenim tjelesnim, senzoričkim ili umnim sposobnostima ili osoba koje nemaju dovoljno iskustva i/ili znanja i obvezno je da ih radi njihove osobne sigurnosti nadgleda nadležna osoba ili da ih uputi o tome kako da koriste uređaj. Djecu valja nadgledati kako bi se osiguralo da se ne igraju s uređajem.

Vaillantov sigurnosni sklop, art. br. 305827, koristi se kod zatvorenih spremnika grijača vode tvrke Vaillant do 1000 l nazivnog sadržaja. On sadrži sve u instalaciju zatvorene spremnike grijača vode do opterećenja armature od 1000 l.

2 Opis uređaja, 3 Rukovanje

Druga ili nazilazeća mogućnost korištenja smatra se nenamjenskom. Za štete koje nastanu zbog toga proizvođač ne preuzima nikakvu odgovornost. Rizik snosi korisnik sam. U namjensku uporabu ubraja se i poštivanje uputa za rukovanje i instaliranje kao i svih daljnjih dokumenata koji također vrijede i pridržavanje uvjeta inspekcije i održavanja.



Pozor!

Svaka neprikladna primjena je nedopuštena.

3 Rukovanje

3.1 Općenito

Ukoliko nije instalirana ekspanzijska posuda za pitku vodu, mora kod zagrijavanja spremnika grijača vode izlaziti iz odvodnog lijevka (7) sigurnosnog ventila (9) određena količina vode, čija količina zavisi o sadržaju vode u spremniku grijača vode i o povećanju temperature.



Napomena!

Ukoliko sigurnosni ventil ne funkcionira besprijekorno, npr. kada stalno kaplje, neka ovu grešku ukloni samo ovlašteni servis.



Opasnost od opekline!

Prilikom zagrijavanja spremnika grijača vode i prilikom aktiviranja drške za odzračivanje (1) izlazi na odvodnom dijelu lijevka (7) vruća voda.

3.2 Funkcijsko ispitivanje sigurnosnog sklopa

Provjerite polugodišnje i kod svakog puštanja u rad spremnika grijača vode funkcionalnost sigurnosnog ventila (9):

- Okrenite dršku za odzračivanje (1) u smjeru strelice koje je prikazana na dršci. Pri tome mora teći voda u lijevak (8). Nakon toga se sigurnosni ventil (9) mora ponovno dobro zatvoriti.

Godišnje provjeravajte funkcionalnost naprave za sprječavanje povratnog toka (10):

- Zatvorite zaporni ventil (7).
- Odvijte i izvucite ispitni čep (8).
U slučaju da vod izlazi sa zastajkivanjen, znači da je naprava za sprječavanje povratnog toka (10) neispravna.
- U potpunosti otvorite zaporne ventile (6, 7) kod svakog ponovnog puštanja u rad spremnika grijača vode.



Napomena!

Zaporni ventili (6, 7) prekidaju dotok hladne vode do spremnika grijača vode.



Pozor!

Zaporni ventili (6, 7) se ne smiju koristiti za prigušenje protoka, jer on nije namijenjen toj svrsi. Po potrebi se za savjet obratite ovlaštenom stručnom servisu.

3.3 Zbrinjavanje otpada

Sigurnosni sklop ne spada u kućni otpad. Pobrinite se da stari uređaj i, prema potrebi, postojeći dodatni pribor, budu na prikladan način zbrinuti.

4 Tvorničko jamstvo

Tvorničko jamstvo vrijedi 2 godine uz predočenje računa s datumom kupnje i ovjerenom potvrdom o jamstvu i to počevši od dana prodaje na malo. Korisnik je dužan obvezno poštivati uvjete navedene u jamstvenom listu.

Upute za montažu (za instalatera)

5 Montaža

5.1 Mjesto montaže

Montirajte sigurnosni sklop iznad spremnika grijača vode, kako se za vrijeme radova održavanja na sigurnosnom sklopu, spemnik grijač vode ne bi trebao prazniti.



Opasnost!

Smanjenje funkcionalnosti sigurnosnog sklopa!

Između sigurnosnog sklopa i spremnika grijač vode ne smijete ugrađivati blokade, suženja ili hvatače prljavštine.



Napomena!

Radi jednostavnog odzračivanja montirajte sigurnosni sklop lako dostupnim.



Napomena!

Možete sigurnosni sklop ugraditi kao kutnu ili prolaznu izvedbu u vodoravne ili okomite vodove (protok odozdo prema gore).

5.2 Montiranje sigurnosnog sklopa

- Dobro isperite ili ispušite liniju hladne vode prije priključenja sigurnosnog sklopa. Na taj način se uklanja sitna prljavština, koja bi mogla prodrijeti u sigurnosni sklop. Sitni komadići prljavštine mogli bi utjecati na funkcionalnost ventila i/ili dovesti do trajnog gubitka vode.
- Ugradite sigurnosni sklop između dovoda hladne vode i spremnika grijača vode. Strelica **(5)** na sigurnosnom sklopu mora pokazivati u smjeru strujanja.
- Montirajte lijevak **(3)** na vod za ispuhivanje **(2)** sigurnosnog ventila **(11)**.
- Po potrebi možete na odvodnom dijelu lijevka **(4)** montirati 1"- vod za odvođenje.



Pozor!

Ograničavanje sigurnosno relevantnih funkcija sigurnosnog ventila!

Montirajte odvodni dio lijevka **(4) tako, da je uvijek otvoren. Ispuhivanje sigurnosnog ventila mora se obaviti uz atmosferski tlak.**

Na ovo morate upozoriti korisnika.



Opasnost od opekлина!

Osigurajte odgovarajućom ugradnjom sigurnosnog sklopa, da kod ispuhivanja, ispuštanja iz sigurnosnog ventila ne dolazi do ozljeđivanja osoba vrućom vodom ili parom.

6 Održavanje

Provjerite prilikom svakog održavanja spremnika grijača vode (najmanje svake 2 godine) sigurnosni sklop na njegovu funkcionalnost, vidi poglavlje 3.2.



Napomena!

Dosjed i brtva sigurnosnog ventila (11) mogu se čistiti, i to odvijanjem gornjeg dijela bez promjene proradnog tlaka.

7 Servisna služba

Korisnik je dužan pozvati ovlaštenu servisnu službu za prvo puštanje uređaja u pogon i ovjeru jamstvenog lista. U protivnom tvorničko jamstvo nije važeće. Sve eventualne popravke na uređaju smije obavljati isključivo ovlaštenu servisnu službu. Popis ovlaštenih servisa moguće je dobiti na prodajnim mjestima ili u Predstavništvu tvrtke Vaillant GmbH, Planinska ul.11, Zagreb ili na Internet stranici: www.vaillant.hr.

8 Tehnički podaci

Oznaka	Sigurnosni sklop 10 bar
Art. br.	305827
Proradni tlak	10 bar
Nazivna veličina	DN20
Priključni navojni spojevi	R 3/4"
Za spremnik grijača vode s nazivnim sadržajem od maks.	1000 l
Snaga grijanja maks.	150 kW
Oznaka sastavnog elementa sigurnosnog ventila	TÜV-SV03-545-1/2"-W10
Ispitna oznaka zvučne zaštite sigurnosnog sklopa	PA-IX 1794/1
DVGW-ispitni broj	NW-6311AP2713

Tab. 8.1 Tehnički podaci

Kezelési és szerelési útmutató

10 bar nyomású biztonsági szerelvénycsoport max. 1000 l névleges űrtartalmú melegvíztárolókhöz

Cikksz. 305827

Tartalomjegyzék

Megjegyzések a dokumentációhoz 2

Biztonság 2

Kezelési útmutató (üzemeltetők számára) . . . 3

1 A készülék áttekintése 3

2 A készülék ismertetése 3

2.1 Funkció 3

2.2 Rendeltetésszerű használat 3

3 Kezelés 4

3.1 Általános tudnivalók 4

3.2 A biztonsági szerelvénycsoport

működésének ellenőrzése 4

3.3 Ártalmatlanítás 5

4 Gyári Garancia 5

Szerelési útmutató (szakemberek számára) . 6

5 Szerelés 6

5.1 Felszerelés helye 6

5.2 A biztonsági szerelvénycsoport

beszerelése 6

6 Karbantartás 7

7 Vevőszolgálat 7

8 Műszaki adatok 7

Megjegyzések a dokumentációhoz

Az alábbi megjegyzések a teljes dokumentációra vonatkozó útmutatóként szolgálnak. Ezen kezelési és szerelési útmutatóval összefüggésben további dokumentumok is érvényesek.

Az ezen útmutatókban leírtak be nem tartásából származó károkért nem vállalunk felelősséget.

Kapcsolódó dokumentumok

Szakemberek számára:

A berendezés valamennyi komponensének installálási és szerelési útmutatói.

A dokumentációk elhelyezése és megőrzése

A kezelési és szerelési útmutatót adja át a berendezés üzemeltetőjének.

Az üzemeltető feladata az útmutató megőrzése, hogy az szükség esetén rendelkezésre álljon.

Alkalmazott szimbólumok

Kérjük, hogy a biztonsági szerelvénycsoport kezelése és szerelése során vegye figyelembe az ebben a kezelési és szerelési útmutatóban előírt biztonsági tudnivalókat!

Az alábbiakban megismerheti a szövegben alkalmazott szimbólumok magyarázatát:



Veszély!

Közvetlen sérülés- és életveszély!



Veszély!

Égési vagy leforrázási sérülés veszélye!



Figyelem!

A termékre és a környezetre veszélyes helyzet lehetséges!



Fontos tudnivaló!

Hasznos információk és tudnivalók.

- Elvégzendő tevékenységre utaló szimbólum

Biztonság

Az installálást, üzembe helyezést és a karbantartást csak arra feljogosított szakipari cég/szakember végezheti. Ő felelős az előírás szerű installálásért, üzembe helyezésért és karbantartásért.

A jelen útmutató be nem tartása miatt keletkező károkért nem vállalunk felelősséget.

Kezelési útmutató (üzemeltetők számára)

1 A készülék áttekintése

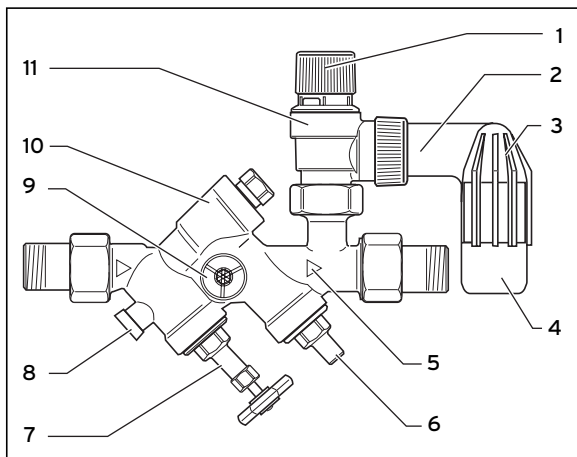

1.1. ábra Kezelőelemek

Jelmagyarázat

- 1 szellőztető-fogantyú
- 2 kifúvató-vezeték
- 3 tölcser
- 4 tölcserlefolyó
- 5 átfolyási irány
- 6 elzárószelep
- 7 elzárószelep kézikérkkel
- 8 vizsgálódugó
- 9 manométer-csatlakozócsonk
- 10 visszafolyásgátló
- 11 biztonsági szelep

2 A készülék ismertetése

2.1 Funkció

A biztonsági szerelvénycsoportot a melegvíztároló elé a hidegvízvezetékbe kell beépíteni. A tároló felfűtésekor a beépített visszafolyásgátló megakadályozza a felfűtött víznek a házi ivóvízvezetékbe történő visszaáramlását. A felfűtés következtében a tárolóban kialakuló túlnyomás a biztonsági szelep kinyitásával szüntethető meg.

2.2 Rendeltetészerű használat

A Vaillant biztonságtechnikai termékek a technika jelenlegi állása szerint az elismert biztonságtechnikai szabályoknak megfelelően készülnek. Nem szakszerű vagy nem rendeltetészerű használat esetén mégis veszélyt jelenthet a felhasználó vagy egy másik személy életére és testi épségére, illetve a készülék vagy egyéb dologi értékek károsodását okozhatja.

A készüléket nem használhatják önállóan (gyermeket is beleértve) korlátozott fizikai, érzékszervi vagy szellemi képességekkel, illetve hiányos tapasztalattal és/vagy ismeretekkel rendelkező személyek, kivéve, ha a biztonságukért felelős személy felügyelete alatt állnak, vagy tőle a készülék használatára vonatkozó utasításokat kaptak.

A gyermekekre ügyelni kell annak biztosítása érdekében, hogy ne játsszanak a készülékkel. A 305827 cikksz. Vaillant biztonsági szerelvénycsoport Vaillant gyártmányú max.

2 A készülék ismertetése, 3 Kezelés

1000 l névleges űrtartalmú, zárt melegvíztárolóknál használható.
A max. 1000 l névleges űrtartalmú, zárt melegvíztárolók felszereltségéhez előírt valamennyi szerelvényt tartalmazza.
Egyéb, ill. ezen túlmenő használat nem rendeltetésszerűnek minősül. Az ebből eredő károkért a gyártó/szállító nem vállal felelősséget. A kockázatot egyedül a felhasználó viseli.
A rendeltetészerű használathoz tartozik a kezelési és a telepítési utasítás, valamint minden további azzal egyenértékű dokumentum figyelembevételére és az ellenőrzési és karbantartási feltételek betartása is.



Figyelem!
Minden, nem rendeltetészerű használat tilos.

3 Kezelés

3.1 Általános tudnivalók

Ha a rendszerbe nem szereltek be HMV tágulási tartályt, akkor a melegvíztároló felfűtésekor a melegvíztároló víztartalmától és a hőmérséklet-emelkedéstől függő mennyiségű víznek kell kilépnie a biztonsági szelep (11) tölcserlefolyójából (4).



Fontos tudnivaló!

Ha a biztonsági szelep nem működik kifogástalanul, például állandóan csepeg, akkor egy erre feljogosított fűtéstechnikai cég közreműködésével szüntesse meg ezt a hibát.



Leforrázásveszély!

A melegvíztároló felfűtésekor és a szellőztető-fogantyú (1) működtetésekor forró víz lép ki a tölcserlefolyóból (4).

3.2 A biztonsági szerelvénycsoport működésének ellenőrzése

Legalább félévente egyszer, valamint a melegvíztároló minden üzembe helyezése alkalmával ellenőrizze a biztonsági szelep (11) működőképességét:

- Forgassa a szellőztető-fogantyút (1) a fogantyún megjelölt nyílirányba. Ekkor víznek kell befolytania a tölcserbe (3). Ezután a biztonsági szelepnek (11) ismét tömítettnek kell lennie.

Évente egyszer ellenőrizze a visszafolyásgátló (10) működőképességét:

- Zárja el az elzárószelepet (7).
- Csavarja ki a vizsgálódugót (8).
A folyamatos vízkilépés a visszafolyásgátló (10) meghibásodására utal.
- A melegvíztároló minden ismételt üzembe helyezése alkalmával teljesen nyissa ki az elzárószelepeket (6, 7).

**Fontos tudnivaló!**

Az elzárószelepek (6, 7) a hidegvíz melegvítárolóba való bevezetésének megszakítására szolgálnak.

**Figyelem!**

Az elzárószelepeket (6, 7) nem szabad az átfolyó vízmennyiség csökkentésére használni, mivel ez nem rendeltetésszerű használatnak minősül. Szükség esetén erre vonatkozóan kérje ki a szakipari cég tanácsát.

3.3 Ártalmatlanítás

A biztonsági szerelvénycsoport nem tekinthető háztartási hulladéknak. Gondoskodjon róla, hogy az elhasználódott készüléknek, esetleg tartozékainak ártalmatlanítása szabályszerűen történjen.

4 Gyári Garancia

A termékre az általános garanciális feltételek szerint vállalunk gyári garanciát. Megszűnik a garancia, ha a szerelést szakszerűtlenül végezték, és ha nem a szerelési útmutatóban foglaltak szerint történt a beszerelés.

A szerelési utasítás figyelmen kívül hagyása miatt bekövetkező károkért nem vállalunk felelősséget!

Szerelési útmutató (szakemberek számára)

5 Szerelés

5.1 Felszerelés helye

A biztonsági szerelvénycsoportot célszerűen a melegvíztároló fölé kell felszerelni, hogy a biztonsági szerelvénycsoport karbantartási munkái esetén ne kelljen kiüríteni a melegvíztárolót.



Veszély!

A biztonsági szerelvénycsoport működőképességének romlása!
A biztonsági szerelvénycsoport és a melegvíztároló közé nem szabad elzárószerelvényeket, szűkítéseket vagy szennyfogót beépíteni.



Fontos tudnivaló!

A légtelenítés egyszerű elvégzése érdekében jól hozzáférhető módon szerelje fel a biztonsági szerelvénycsoportot.



Fontos tudnivaló!

A biztonsági szerelvénycsoport sarok- vagy átmenő kivitelben építheti be vízszintes vagy függőleges (átfolyás alulról felfelé) vezetékbe.

5.2 A biztonsági szerelvénycsoport beszerelése

- A biztonsági szerelvénycsoport bekötése előtt alaposan mossa át vagy fúvassa ki a hidegvízvezetékét. Így eltávoloznak a szennyrészecskék, melyek különben bekerülhetnének a biztonsági szerelvénycsoportba. A szennyeződések akadályozhatják a szelepfunkciót és/vagy állandó vízvesztést okozhatnak.
- Építse be a biztonsági szerelvénycsoportot a hidegvízbevezetés és a melegvíztároló közé. A biztonsági szerelvénycsoporton látható nyílnek **(5)** folyásirányba kell mutatnia.
- Szerelje fel a tölcserét **(3)** a biztonsági szelep **(11)** lefúvatóvezetékére **(2)**.
- Szükség esetén egy 1"-os lefolyóvezeték is felszerelhet a tölcserlelelyóra **(4)**.



Figyelem!

A biztonsági szelep biztonsági szempontból fontos funkciójának korlátozása! Úgy szerelje fel a tölcserlelelyót **(4), hogy az bármikor nyitva maradjon. A biztonsági szelep lefúvatásának atmoszférikus nyomással szemben kell történnie. Erre fel kell hívnia az üzemeltető figyelmét.**

**Leforrzásveszély!**

A biztonsági szerelvénycsoport megfelelő beépítésével biztosítsa, hogy lefűtás esetén a biztonsági szelepből kiáramló forró víz vagy a forró gőz senkit ne veszélyeztessen.

6 Karbantartás

A melegvíztároló minden egyes karbantartásakor (legalább 2 évenként) ellenőrizze a biztonsági szerelvénycsoport működőképességét, lásd a 3.2. pontot.

**Fontos tudnivaló!**

A biztonsági szelep (11) ülése és tömítése a felső rész lecsavarásával - a megszólalási nyomás megváltozása nélkül - könnyen megtisztítható.

7 Vevőszolgálat

Javítási felszerelési tanácsot a készülékhez mellékelt partnerlistában felsorolt partnerektől, vagy a Vaillant Hungária kft-től kérhet.

Figyelem megszűnik a gyári garancia, ha a készülékben javítást nem a Vaillant által feljogosított és a partnerlistában szereplő szakember végzett, vagy ha a készülékbe nem eredeti Vaillant alkatrészt építettek be.

8 Műszaki adatok

Megnevezés	Biztonsági szerelvénycsoport 10 bar
Cikksz.	305827
Megszólalási nyomás	10 bar
Névleges méret	DN20
Menetes csatlakozó	R 3/4"
Melegvíztárolókhöz, melyek névleges űrtartalma max.	1000 l
Felfűtési teljesítmény max.	150 kW
A biztonsági szelep alkatrészjele	TÜV-SV03-545-1/2"-W10
A biztonsági szelep zajvédelmi vizsgálati jele	PA-IX 1794/1
DVGW típusvizsgálati szám	NW-6311AP2713

8.1. tábl. Műszaki adatok

Instrukcja obsługi i montażu

Grupa bezpieczeństwa 10 bar do zasobnikowego podgrzewacza wody o pojemności znamionowej do 1000 l

Nr wyrobu 305826

Spis treści

Informacje dotyczące instrukcji..... 2

Bezpieczeństwo..... 2

Instrukcja obsługi (dla użytkownika)..... 3

1 Elementy obsługi grupy bezpieczeństwa..... 3

2 Opis grupy bezpieczeństwa..... 3

2.1 Zasada działania..... 3

2.2 Przeznaczenie..... 3

3 Obsługa..... 4

3.1 Informacje ogólne..... 4

3.2 Kontrola działania grupy bezpieczeństwa 4

3.3 Recykling..... 5

4 Gwarancja..... 5

Instrukcja montażu (dla instalatora)..... 6

5 Montaż..... 6

5.1 Miejsce montażu..... 6

5.2 Montaż grupy bezpieczeństwa..... 6

6 Konserwacja..... 7

7 Serwis..... 7

8 Dane techniczne..... 7

Informacje dotyczące instrukcji

Przedstawione poniżej informacje stanowią pomoc w korzystaniu z instrukcji. Wraz z niniejszą instrukcją obsługi i montażu obowiązują też pozostałe dokumenty.

Za szkody spowodowane nieprzestrzeganiem tych instrukcji i dokumentów nie ponosimy odpowiedzialności.

Dokumenty dodatkowe

Dla instalatora:
instrukcje instalacji i montażu wszystkich części instalacji.

Przekazywanie i przechowywanie instrukcji

Niniejszą instrukcję obsługi i montażu należy wręczyć użytkownikowi.
Na nim spoczywa wtedy obowiązek starannego przechowywania instrukcji.

Stosowane symbole

Podczas obsługi i montażu grupy bezpieczeństwa należy przestrzegać wskazówek dotyczących bezpieczeństwa zawartych w niniejszej instrukcji obsługi i montażu!

Poniżej objaśnione są stosowane w tekście symbole:



Niebezpieczeństwo!
Bezpośrednie zagrożenie zdrowia i życia!



Niebezpieczeństwo!
Niebezpieczeństwo oparzenia!



Uwaga!
Możliwe zagrożenie dla urządzenia i środowiska naturalnego!



Wskazówka!
Pożyteczne informacje i wskazówki.

- Symbol sygnalizujący konieczność działania

Bezpieczeństwo

Montażu, uruchomienia i konserwacji grupy bezpieczeństwa może dokonać tylko wykwalifikowany i autoryzowany instalator. Jest on odpowiedzialny za prawidłowy montaż, uruchomienie i konserwację zgodnie z obowiązującymi przepisami.

Za szkody spowodowane nieprzestrzeganiem tej instrukcji nie ponosimy odpowiedzialności.

Instrukcja obsługi (dla użytkownika)

1 Elementy obsługi grupy bezpieczeństwa

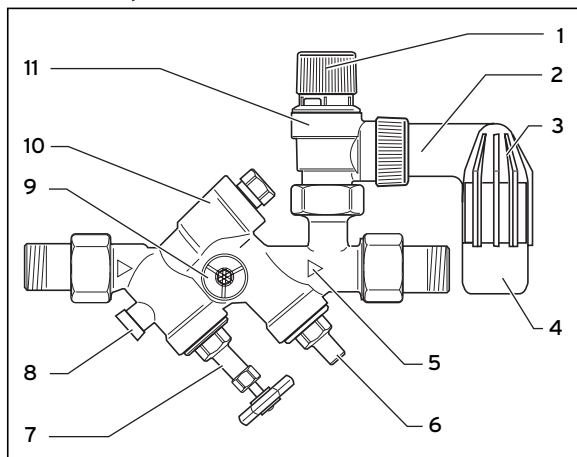

Rys. 1.1 Elementy obsługi

Legenda

- 1 pokrętło zaworu
- 2 przewód wylotowy
- 3 lejek
- 4 odpływ lejka
- 5 kierunek przepływu
- 6 zawór odcinający
- 7 zawór odcinający z pokrętłem
- 8 korek kontrolny
- 9 króciec do podłączenia manometru
- 10 zawór zwrotny
- 11 zawór bezpieczeństwa

2 Opis grupy bezpieczeństwa

2.1 Zasada działania

Grupę bezpieczeństwa należy zamontować w przewodzie zimnej wody przed zasobnikowym podgrzewaczem wody. W przypadku podgrzania zasobnika wbudowany zawór zwrotny zapobiega powrotowi podgrzanej wody do domowej instalacji wodociągowej. Naciskiwanie w zasobniku powstające w wyniku podgrzania jest redukowane przez otwarcie zaworu bezpieczeństwa.

2.2 Przeznaczenie

Zespół bezpieczeństwa Vaillant jest zbudowany zgodnie z poziomem techniki oraz z uznanymi powszechnie przepisami techniki bezpieczeństwa. Jednakże w przypadku nieodpowiedniego zastosowania lub zastosowania niezgodnego z przeznaczeniem może zaistnieć zagrożenie dla zdrowia i życia Użytkownika albo osób trzecich albo może to spowodować uszkodzenie urządzenia i innych dóbr materialnych. Urządzenie nie jest przeznaczone do wykorzystywania przez osoby (łącznie z dziećmi) mające ograniczone zdolności psychiczne, sensoryczne lub rozumowe lub posiadające niedostateczne doświadczenie i/lub niedostateczną wiedzę, chyba że w towarzystwie kompetentnej osoby pilnującej ich bezpieczeństwa albo udzielającej instrukcji stosownie korzystania z urządzenia. Żeby zapewnić bezpieczeństwo dzieci należy pilnować, aby dzieci nie bawili się z urządzeniem.

2 Opis grupy bezpieczeństwa, 3 Obsługa

Grupa bezpieczeństwa Vaillant, nr wyrobu 305827, stosowana jest w zamkniętych zasobnikowych podgrzewaczach wody firmy Vaillant o pojemności znamionowej do 1000 l. Zawiera ona wszystkie części armatury potrzebne do wyposażenia zamkniętych zasobnikowych podgrzewaczy wody o pojemności do 1000 l. Inne albo przekraczające powyższe zastosowanie jest traktowane jako zastosowanie niezgodne z przeznaczeniem. Za zaistniałe wskutek tego straty producent/dostawca nie ponoszą żadnej odpowiedzialności. Cały ryzyko ponosi tylko sam Użytkownik.

Dla zastosowania zgodne z przeznaczeniem należy też uwzględniać instrukcje obsługi i montażu oraz całą pozostałą załączaną dokumentację oraz przestrzegać warunków przeprowadzenia inspekcji i konserwacji.



Uwaga!
Zabrania się wszelkiego użytkowania niezgodnego z przeznaczeniem.

3 Obsługa

3.1 Informacje ogólne

Jeżeli nie jest zainstalowane naczynie wzbiorcze wody, przy podgrzewaniu zasobnikowego podgrzewacza wody z odpływu lejka (4) zaworu bezpieczeństwa (11) musi wypłynąć ilość wody zależna od zawartości wody w podgrzewaczu i wzrostu temperatury.



Wskazówka!

Jeżeli zawór bezpieczeństwa nie działa prawidłowo, np. jeżeli ciągle wycieka z niego woda, usunięcie tego zakłócenia należy zlecić autoryzowanemu instalatorowi.



Niebezpieczeństwo oparzenia!

Podczas podgrzewania zasobnikowego podgrzewacza wody i po obróceniu pokrętła zaworu (1) z odpływu lejka (4) wydostaje się gorąca woda.

3.2 Kontrola działania grupy bezpieczeństwa

Co pół roku i podczas każdego uruchamiania zasobnikowego podgrzewacza wody należy sprawdzać prawidłowe działanie zaworu bezpieczeństwa (11):

- Obrócić pokrętło zaworu (1) w kierunku strzałki umieszczonej na pokrętle. Do lejka (3) musi wtedy wpłynąć woda. Następnie zawór bezpieczeństwa (11) powinien być ponownie szczelny.

Raz na rok sprawdzać prawidłowe działanie zaworu zwrotnego (10):

- Zamknąć zawór odcinający (7).
- Wykręcić korek kontrolny (8).
W przypadku ciągłego wypływu wody zawór zwrotny (10) jest uszkodzony.
- Podczas każdego ponownego uruchamiania zasobnikowego podgrzewacza wody należy całkowicie otworzyć zawory odcinające (6, 7).

**Wskazówka!**

Zawory odcinające (6, 7) przerywają dopływ zimnej wody do zasobnikowego podgrzewacza wody.

**Uwaga!**

Zawory odcinające (6, 7) nie mogą być używane do dławienia natężenia przepływu wody, gdyż nie jest to zgodne z ich przeznaczeniem. W razie potrzeby należy zasięgnąć porady autoryzowanego instalatora.

3.3 Recykling

Uszkodzonej grupy bezpieczeństwa nie wolno wyrzucać do pojemników na odpady domowe. Zużyte urządzenie oraz części wyposażenia należy poddać recyklingowi zgodnie z obowiązującymi przepisami.

4 Gwarancja

Warunki Gwarancji

Gwarancja jest ważna wyłącznie z dowodem zakupu

1. Niniejsze Warunki Gwarancji dotyczą tylko urządzeń do których odnosi się niniejsza instrukcja obsługi.
2. Gwarancja firmy Vaillant Saunier Duval Sp. z o.o. dotyczy urządzeń grzewczych marki Vaillant, zakupionych w Polsce i jest ważna wyłącznie na terytorium Rzeczypospolitej Polskiej.
3. Firma Vaillant Saunier Duval Sp. z o.o. udziela gwarancji prawidłowego działania urządzenia na okres 24 miesięcy od dnia sprzedaży (potwierdzone odpowiednimi dokumentami)
4. W okresie gwarancyjnym użytkownikowi przysługuje prawo do bezpłatnych napraw wad urządzenia powstałych z winy producenta.
5. Zgłoszenia przez użytkownika niesprawności urządzeń są przyjmowane pod numerem Infolinii Vaillant: 0 801 804 444, lub pod numerem telefonu firm uprawnionych do „Napraw Gwarancyjnych”, których spis znajduje się na www.vaillant.pl

Instrukcja montażu (dla instalatora)

5 Montaż

5.1 Miejsce montażu

Najlepiej jest zainstalować grupę bezpieczeństwa powyżej zasobnikowego podgrzewacza wody, aby uniknąć konieczności opróżniania z wody podgrzewacza podczas prac konserwacyjnych na grupie bezpieczeństwa.



Niebezpieczeństwo!

**Uszkodzenie grupy bezpieczeństwa!
Pomiędzy grupą bezpieczeństwa a zasobnikowym podgrzewaczem wody nie wolno instalować zaworów odcinających, elementów zwężających ani osadników zanieczyszczeń.**



Wskazówka!

W celu ułatwienia odpowietrzania grupę bezpieczeństwa należy zamontować w łatwo dostępnym miejscu.



Wskazówka!

Grupę bezpieczeństwa można zamontować jako kolanko lub przejściówkę w przewodach poziomych lub pionowych (przepływ od dołu do góry).

5.2 Montaż grupy bezpieczeństwa

- Przed podłączeniem grupy bezpieczeństwa dokładnie przepłukać lub przedmuchać przewód zimnej wody. Powoduje to usunięcie cząstek zanieczyszczeń, które mogą się dostać do grupy bezpieczeństwa. Zanieczyszczenia mogą uniemożliwić prawidłowe działanie zaworów i / lub prowadzić do ciągłych strat wody.
- Zamontować grupę bezpieczeństwa pomiędzy przewodem zimnej wody a zasobnikowym podgrzewaczem wody. Strzałka (5) na grupie bezpieczeństwa musi być zwrócona w kierunku przepływu wody.
- Zamontować lejek (3) na przewodzie wylotowym (2) zaworu bezpieczeństwa (11).
- W razie potrzeby, do odpływu lejka (4) można podłączyć przewód odpływowy 1".



Uwaga!

**Ograniczenie bezpiecznego działania zaworu bezpieczeństwa!
Odpływ lejka (4) należy zamontować tak, aby zawsze był otwarty. Zawór bezpieczeństwa należy przedmuchiwać pod ciśnieniem atmosferycznym. Należy pouczyć w tym względzie użytkownika.**



Niebezpieczeństwo oparzenia!
Grupę bezpieczeństwa należy tak zamontować, aby podczas przedmuchiwania gorąca woda lub para wydostająca się z zaworu bezpieczeństwa nie zagrażała ludziom.

6 Konserwacja

Podczas konserwacji zasobnikowego podgrzewacza wody (przynajmniej co 2 lata) sprawdzić prawidłowe działania grupy bezpieczeństwa, patrz rozdział 3.2.



Wskazówka!
Gniazdo i uszczelnienie zaworu bezpieczeństwa (11) można wyczyścić przez odkręcenie górnej części bez zmiany ciśnienia włączającego.

7 Serwis

W przypadku pytań dotyczących instalacji urządzenia lub spraw serwisowych, prosimy o kontakt z Infolinią Vaillant : 0 801 804 444

8 Dane techniczne

Nazwa	Grupa bezpieczeństwa 10 bar
Nr wyrobu	305827
Ciśnienie włączające	10 bar
Rozmiar znamionowy	DN20
Śrubunek	R 3/4"
Do zasobnikowych podgrzewaczy wody o maks. pojemności znamionowej	1000 l
Maks. moc grzewcza	150 kW
Oznaczenie zaworu bezpieczeństwa	TÜV-SV03-545-1/2"-W10
Znak kontrolny izolacji akustycznej grupy bezpieczeństwa	PA-IX 1794/1
Numer kontrolny DVGW	NW-6311AP2713

Tab. 8.1 Dane techniczne

Para o proprietário e para o técnico especializado

Manual de instruções de utilização e de instalação

grupo de segurança de 10 bar para acumuladores de água quente até 1000 l de capacidade nominal
Art. N.º 305827

Índice

Notas relativas à documentação 2

Segurança 2

**Manual de instruções de utilização
(para a entidade administradora) 3**

1 Vista geral do aparelho 3

2 Descrição do aparelho 3

2.1 Função 3

2.2 Utilização adequada 3

3 Utilização 4

3.1 Geral 4

3.2 Teste de funcionamento do grupo
de segurança 4

3.3 Eliminação 5

4 Garantia 5

**Manual de instalação (para o técnico
especializado) 6**

5 Instalação 6

5.1 Local de instalação 6

5.2 Instalação do grupo de segurança 6

6 Manutenção 7

7 Dados técnicos 7

Notas relativas à documentação

As seguintes indicações visam oferecer ajuda ao longo de toda a documentação. Juntamente com este manual de instruções de utilização e de instalação são válidos outros documentos.

Não nos responsabilizamos por danos resultantes do incumprimento deste manual.

Documentos a serem respeitados

Pelo técnico especializado:

Manuais de instalação e de montagem de todos os componentes da instalação.

Fixar e guardar os documentos

Por favor, entregue este manual de instruções de utilização e de instalação proprietário.

Esta será responsável pela sua conservação, para que o manual esteja disponível em caso de necessidade.

Símbolos utilizados

Durante a operação e instalação do grupo de segurança, respeite as indicações de segurança deste manual de instruções de utilização e de instalação!

De seguida encontram-se explicados os símbolos utilizados no texto:



Perigo!

Perigo directo para o corpo e vida!



Perigo!

Perigo de combustão ou de queimadura!



Atenção!

Possível situação perigosa para o produto e ambiente!



Nota!

Informações úteis e notas.

- Símbolo para uma actividade necessária

Segurança

Os trabalhos de instalação e colocação em funcionamento só podem ser realizados por pessoal técnico devidamente especializado e certificado. Este responsabiliza-se pela instalação e colocação em funcionamento do aparelho. A manutenção do aparelho só poderá ser efectuada por um S.A.T. oficial da Vaillant. Não nos responsabilizamos por danos resultantes do incumprimento deste manual.

Manual de instruções de utilização (para o proprietário)

1 Vista geral do aparelho

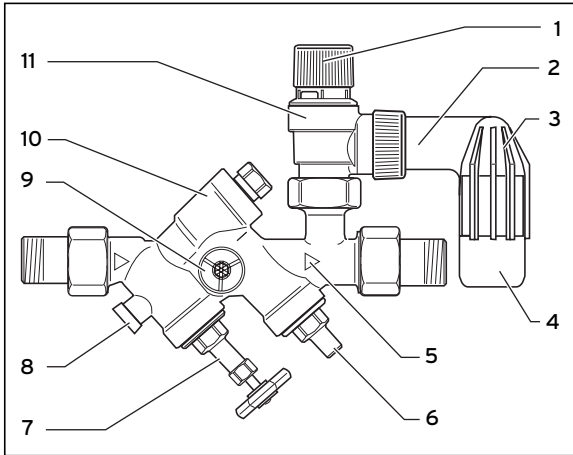

Fig. 1.1 Elementos de comando

Legenda

- 1 Comando de abertura da válvula de segurança
- 2 Tubagem de purga
- 3 Funil
- 4 Descarga do funil
- 5 Direcção de passagem
- 6 Válvula de bloqueio
- 7 Regulador de caudal
- 8 Tampão de controlo
- 9 Bocal de ligação do manómetro
- 10 Válvula anti-retorno
- 11 Válvula de segurança

2 Descrição do aparelho

2.1 Função

Deverá instalar o grupo de segurança no tubo de água fria antes do acumulador de água. Ao aquecer o reservatório, a válvula anti-retorno instalada impede o retorno da água aquecida para a tubagem da casa. A sobrepressão criada no acumulador pelo aquecimento é aliviada por meio da abertura da válvula de segurança.

2.2 Utilização adequada

O grupo de segurança Vaillant foi construído de acordo com o nível tecnológico actual e as normas de segurança técnica em vigor. Contudo, em caso de utilização não adequada ou incorrecta poderão ocorrer perigos para o corpo e a vida do utilizador ou de terceiros ou a danificação do aparelho e de outros bens materiais. Este aparelho não foi concebido de forma a poder ser utilizado por pessoas (incluindo crianças) com limitações físicas, sensoriais ou mentais nem sem experiência ou conhecimento, excepto se forem vigiadas por uma pessoa responsável ou caso tenham recebido formação sobre o modo de funcionamento do aparelho.

Não se deve permitir que as crianças tenham acesso ao aparelho nem brinquem com ele. O grupo de segurança Vaillant, art. n.º 305827, é utilizado no caso de acumuladores de água da empresa Vaillant com capacidade nominal até 1000 l.

2 Descrição do aparelho, 3 Utilização

O mesmo contém todos os acessórios necessários para equipar os acumuladores de água fechados até 1000 l.

Uma outra utilização ou uma utilização para além da referida é considerada como não adequada. O fabricante/fornecedor não se responsabiliza pelos danos daí resultantes. O risco é suportado exclusivamente pelo utilizador.

A observância do manual de instruções e de instalação, bem como de todos os outros documentos e das condições de inspeção e de manutenção também fazem parte da utilização adequada.



Atenção!

Qualquer uso indevido é proibido.

3 Utilização

3.1 Geral

Se não estiver instalado um vaso de expansão de água potável, durante o aquecimento da água do acumulador poderá haver descargas de água pelo funil (4) da válvula de segurança (11). A quantidade de água descarregada varia em função da potência do aparelho de aquecimento e do aumento da temperatura.



Nota!

Se a válvula de segurança não funcionar correctamente, por ex. se pingar constantemente, solicite a reparação desta avaria a por uma oficina especializada e certificada.



Perigo de queimaduras!

Ao aquecer o acumulador de água e ao accionar o comando de abertura da válvula de segurança (1) sai água quente pela descarga do funil (4).

3.2 Teste de funcionamento do grupo de segurança

Verifique anualmente e em cada colocação em funcionamento do acumulador de água, o funcionamento da válvula de segurança (11):

- Rode o comando de abertura da válvula de segurança (1) na direcção da seta marcada no mesmo. Neste processo deve passar água para o funil (3). A seguir, a válvula de segurança (11) tem de estar novamente estanque.

Verifique anualmente o funcionamento da válvula anti-retorno (10):

- Feche a válvula de bloqueio (7).
- Rode o tampão de controlo (8) para fora. Se continuar a sair água, válvula anti-retorno (10) está avariado.
- Abra completamente as válvulas de bloqueio (6, 7) sempre que colocar o acumulador de água novamente em funcionamento.



Nota!

As válvulas de bloqueio (6, 7) interrompem a alimentação de água fria para o acumulador de água.



Atenção!

As válvulas de bloqueio (6, 7) não podem ser utilizadas para estrangular o caudal, uma vez que esta não é uma utilização adequada. Se necessário, aconselhe-se junto do técnico especializado.

3.3 Eliminação

O grupo de segurança não deve ser eliminado com o lixo doméstico. Assegure-se de que o seu aparelho antigo e, eventualmente, os acessórios existentes sejam eliminados adequadamente.

4 Garantia

A garantia deste produto encontra-se ao abrigo da legislação em vigor.

Manual de instalação (para o técnico especializado)

5 Instalação

5.1 Local de instalação

Instale o grupo de segurança de modo adequado acima do acumulador de água quente, para que no caso de trabalhos de manutenção no grupo de segurança, o acumulador não necessite de ser esvaziado.



Perigo!

Danos na operacionalidade do grupo de segurança!

Não deve montar quaisquer bloqueios, estreitamentos ou colectores de impurezas entre o grupo de segurança e o acumulador de água quente.



Nota!

Instale o grupo de segurança bem acessível para facilitar a purga.



Nota!

Pode instalar o grupo de segurança em forma de passagem ou em cotovelo em tubos horizontais ou verticais (passagem de baixo para cima).

5.2 Instalação do grupo de segurança

- Lave ou sobre bem o tubo de água fria antes de ligar o grupo de segurança. Assim são eliminadas as partículas de sujidade, que poderiam penetrar no grupo de segurança. As partículas de sujidade podem obstruir o funcionamento da válvula e/ou causar perdas constantes de água.
- Instale o grupo de segurança entre o tubo de água fria e o acumulador de água quente. A seta **(5)** no grupo de segurança deve apontar na direcção do fluxo.
- Instale o funil **(3)** na tubagem de purga **(2)** da válvula de segurança **(11)**.
- Se necessário, poderá instalar uma tubagem de descarga de 1" na descarga do funil **(4)**.



Atenção!

Redução da função de segurança da válvula de segurança!

Instale a descarga do funil (4) de maneira que esteja aberto em qualquer altura. A purga da válvula de segurança deve ser efectuada contra a pressão atmosférica. Deverá chamar a atenção do proprietário relativamente a este aspecto.



Perigo de queimaduras!

Por meio de uma instalação adequada do grupo de segurança, certifique-se de que não coloca ninguém em risco devido à água quente ou ao vapor ao purgar através da válvula de segurança.

6 Manutenção

Verifique o funcionamento do grupo de segurança a cada manutenção do acumulador de água (no mínimo a cada 2 anos), veja o capítulo 3.2.



Nota!

A base e o vedante da válvula de segurança (11) podem ser limpos sem alterar a pressão de arranque, desenroscando a parte superior.

7 Dados técnicos

Designação	Grupo de segurança 10 bar
Art. N.º.	305827
Pressão de arranque	10 bar
Tamanho nominal	DN 20
União roscada de ligação	R 3/4"
Para acumuladores de água quente com capacidade nominal máx. de	1000 l
Potência máx. de aquecimento	150 kW
Marcação no componente Válvula de segurança	TÜV-SV03-545-1/2"-W10
Marca de controlo de isolamento acústico Grupo de segurança	PA-IX 1794/1
Número de controlo DVGW (ass. alemã dos técnicos de gás e água)	NW-6311AP2713

Tab. 7.1 Dados técnicos

Pentru utilizator și pentru instalatorul autorizat

Instrucțiuni de utilizare și montaj

Grup de siguranță de 10 bar pentru încălzitoare de apă cu boiler până la capacitate nominală de 1000 l

Nr. art. 305826

Sumar

Indicații privind documentația 2

Securitatea 2

**Instrucțiuni de utilizare
(pentru utilizator) 3**

1 Privire de ansamblu asupra aparatului . 3

2 Descrierea aparatului 3

2.1 Funcționarea 3

2.2 Utilizarea conform destinației 3

3 Utilizarea 4

3.1 Generalități 4

3.2 Verificarea funcționării grupului de
siguranță 4

3.3 Dezafectarea și evacuarea ca deșeuri 5

4 Garanția 5

**Instrucțiuni de montaj
(pentru instalatorul autorizat) 6**

5 Montajul 6

5.1 Locul de montaj 6

5.2 Montajul grupului de siguranță 6

6 Întreținerea 7

7 Firma de service 7

8 Date tehnice 7

Indicații privind documentația

Următoarele indicații vă ghidează prin întreaga documentație tehnică. Există documentație tehnică suplimentară, valabilă în combinație cu aceste instrucțiuni de utilizare și montaj.

Nu ne asumăm responsabilitatea pentru deteriorări cauzate de nerespectarea acestor instrucțiuni.

Documentație conexă

Pentru instalatorul autorizat:
Instrucțiuni de instalare și montaj pentru toate componentele instalației.

Plasarea și păstrarea documentației

Înmânați utilizatorului instrucțiunile de utilizare și montaj.

Utilizatorul va prelua sarcina de păstrare a documentației, pentru ca aceasta să fie disponibilă la nevoie.

Simbolurile utilizate

La utilizarea și montajul grupului de siguranță, respectați instrucțiunile de securitate din aceste instrucțiuni de utilizare și montaj!

În cele ce urmează, sunt explicitate simbolurile utilizate în text:



Pericol!
Pericol iminent pentru integritatea corporală și pentru viață!



Pericol!
Pericol de ardere sau de opărire!



Atenție!
Situație potențial periculoasă pentru produs și mediu!



Indicație!
Informații și indicații utile.

- Acest simbol semnifică o activitate necesară

Securitatea

Lucrările de instalare, punere în funcțiune și întreținere sunt permise numai unei firme autorizate pentru montaj. Aceasta preia deci răspunderea pentru instalare, punere în funcțiune și întreținere.

Nu ne asumăm responsabilitatea pentru deteriorări cauzate de nerespectarea acestor instrucțiuni.

Instrucțiuni de utilizare (pentru utilizator)

1 Privire de ansamblu asupra aparatului

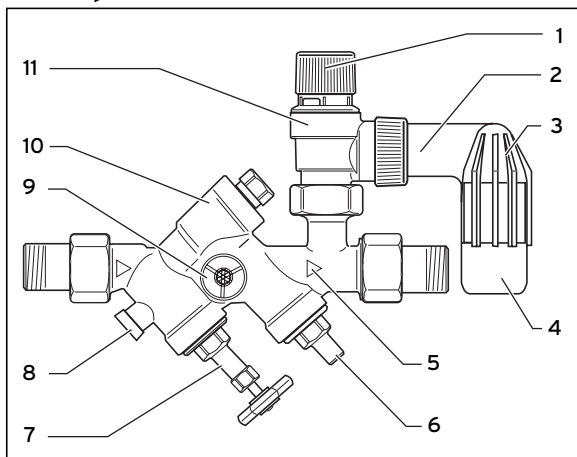

Fig. 1.1 Elementele de comandă

Legendă

- 1 Buton de aerisire
- 2 Conducta de purjare
- 3 Pâlnie
- 4 Scurgere cu pâlnie
- 5 Sensul debitului
- 6 Robinet
- 7 Robinet manual de închidere
- 8 Dop de verificare
- 9 Ștuț de racord pentru manometru
- 10 Dispozitiv de reținere
- 11 Supapă de siguranță

2 Descrierea aparatului

2.1 Funcționarea

Grupul de siguranță se va monta în conducta de apă rece, înainte de încălzitorul de apă cu boiler. La încălzirea boilerului, dispozitivul de reținere încorporat împiedică revenirea apei încălzite în conducta rețelei casnice. Suprapresiunea formată în boiler prin încălzire este diminuată prin deschiderea supapei de siguranță.

2.2 Utilizarea conform destinației

Grupul de siguranță Vaillant este construit conform stării tehnicii și regulilor tehnice de siguranță recunoscute.

Totuși, la o utilizare necorespunzătoare pot apărea pericole pentru corpul și viața utilizatorului sau terților respectiv limitări ale aparatului sau pot fi cauzate daune materiale. Acest aparat nu este menit să fie utilizat de către persoane cu dizabilități fizice, senzoriale sau psihice (inclusiv copiii) sau de către persoane, care nu dețin suficientă experiență, doar dacă aceasta se întâmplă sub supravegherea unei persoane responsabile de siguranță sau dacă aceste persoane au primit indicații referitoare la utilizarea aparatului.

Copiii trebuie supravegheați pentru a se asigura ca aceștia să nu se joacă cu aparatul.

Grupul de siguranță Vaillant, nr. art. 305827, se utilizează la încălzitoarele de apă cu boiler în circuit închis, produse de firma Vaillant, având capacitatea nominală până la 1000 l.

2 Descrierea aparatului, 3 Utilizarea

El conține toate armăturile necesare pentru echiparea unui încălzitor de apă cu boiler în circuit închis de până la 1000 l.

O altă utilizare sau una care o depășește se consideră ca necorespunzătoare .

Pentru daunele cauzate de un astfel de caz producătorul/furnizorul nu preia nicio responsabilitate .

Riscul și-l asumă utilizatorul.

La utilizare corespunzătoare se numără și respectarea manualului de utilizare și de instalare cât și toate celelalte documente valabile referitoare la respectarea condițiilor de inspecție și întreținere.



Atenție!

Utilizarea abuzivă de orice fel este interzisă.

3 Utilizarea

3.1 Generalități

Dacă nu există instalat un vas de expansiune pentru apa potabilă, la creșterea temperaturii în încălzitorul de apă cu boiler, din scurgerea cu pâlnie (4) a supapei de siguranță (11) trebuie să iasă o cantitate de apă care depinde de volumul de apă al încălzitorului de apă cu boiler și de ridicarea temperaturii.



Indicație!

Dacă supapa de siguranță nu funcționează impecabil, de ex. dacă picură în permanență, încredințați această defecțiune spre remediere personalului autorizat de service.



Pericol de opărire!

La creșterea temperaturii în încălzitorul de apă cu boiler și la acționarea butonului de aerisire (1), pe la scurgerea cu pâlnie (4) va ieși apă fierbinte.

3.2 Verificarea funcționării grupului de siguranță

Semestrial și la fiecare punere în funcțiune a încălzitorului de apă cu boiler, verificați funcționalitatea supapei de siguranță (11):

- Rotiți butonul de aerisire (1) în direcția săgeții, marcată pe buton. După această operație, în pâlnia (3) trebuie să curgă apă. Apoi, supapa de siguranță (11) trebuie să fie din nou etanșă.

Verificați anual funcționalitatea dispozitivului de reținere (10):

- Închideți robinetul (7).
- Desfaceți și scoateți dopul de verificare (8). Dacă apa care iese se oprește, dispozitivul de reținere (10) este defect.
- La fiecare repunere în funcțiune a încălzitorului de apă cu boiler, deschideți complet robinetele (6, 7).

**Indicație!**

Robinetele (6, 7) întrerup alimentarea cu apă rece spre încălzitorul de apă cu boiler.

**Atenție!**

Robinetele (6, 7) nu au voie să fie folosite pentru reducerea debitului, întrucât utilizarea în acest mod nu este conformă cu destinația de utilizare. În caz de necesitate, solicitați consultanță de la instalatorul autorizat.

3.3 Dezafectarea și evacuarea ca deșeuri

Grupul de siguranță nu se depune în containerele de gunoi menajer. Asigurați transportul și depunerea aparatului dezafectat și a eventualelor accesorii la centrele de colectare pentru deșeuri speciale.

4 Garanția

Garanția aparatului este de doi ani în condițiile prevăzute în certificatul de garanție. Piese de schimb se asigură de către producător/furnizor pe o perioadă de minim 10 ani, contra cost (în afara perioadei de garanție). Defecțiunile cauzate de utilizarea incorectă sau cele provocate în urma demontării produsului de către o persoană neautorizată nu fac obiectul acordării garanției.

Instrucțiuni de montaj (pentru instalatorul autorizat)

5 Montajul

5.1 Locul de montaj

Montați grupul de siguranță în mod corespunzător, deasupra încălzitorului de apă cu boiler, pentru ca încălzitorul să nu necesite golirea în cazul lucrărilor de întreținere la grupul de siguranță al încălzitorului de apă cu boiler.



Atenție!

Afectarea funcționalității grupului de siguranță!

Între grupul de siguranță și încălzitorul de apă cu boiler nu aveți voie să montați dispozitive de blocare, îngustări sau dispozitive de reținere a murdăriei.



Indicație!

Pentru a facilita aerisirea, montați grupul de siguranță într-un loc ușor accesibil.



Indicație!

Puteți monta grupul de siguranță în colț sau în tranziț, în conductele orizontale sau verticale (sensul debitului de jos în sus).

5.2 Montajul grupului de siguranță

- Înainte de racordarea grupului de siguranță, efectuați o spălare atentă cu apă sau cu aer a

întregii instalații de încălzire. În acest fel, vor fi îndepărtate particulele de murdărire care pot pătrunde în grupul de siguranță.

Particulele de murdărire pot împiedica funcționarea supapei și/sau pot provoca pierderi permanente de apă.

- Montați grupul de siguranță între conducta de alimentare cu apă rece și încălzitorul de apă cu boiler. Săgeata (5) de pe grupul de siguranță trebuie să fie orientată în sensul de curgere.
- Montați pâlnia (3) la conducta de purjare (2) a supapei de siguranță (9).
- În caz de necesitate, puteți monta la scurgerea cu pâlnie (4) o conductă de evacuare de 1”.



Atenție!

Restricție în funcționarea relevantă pentru securitate a supapei de siguranță! Montați scurgerea cu pâlnie (4) în așa fel încât ea să rămână deschisă în permanență. Purjarea supapei de siguranță trebuie să se realizeze contra presiunii atmosferice. Trebuie să atrageți atenția utilizatorului asupra acestui lucru.



Pericol de opărire!

Printr-o montare adecvată a grupului de siguranță, asigurați condițiile ca nici o persoană să nu fie periclitată de apa fierbinte sau aburul fierbinte rezultate din purjarea pe la supapa de siguranță.

6 Întreținerea

La fiecare lucrare de întreținere a încălzitorului de apă cu boiler (cel puțin la fiecare 2 ani), verificați funcționalitatea grupului de siguranță; vezi capitolul 3.2.



Indicație!

Scaunul și garnitura supapei de siguranță (11) pot fi curățate prin deșurubarea părții superioare, fără a modifica presiunea de declanșare.

7 Firma de service

Vaillant Group România
Str. Nicolae Caramfil 75, Sector 1,
Bucuresti
Tel. 021 - 209 8888
Fax 021 - 232 22 75
info@vaillant.com.ro - www.vaillant.com.ro

8 Date tehnice

Denumire	Supapa de siguranță 10 bar
Nr. art.	305827
Presiune de declanșare	10 bar
Dimensiunea nominală	DN20
Filet de racord	R 3/4"
Pentru încălzitor de apă cu boiler având capacitatea nominală max.	1000 l
Puterea de încălzire max.	150 kW
Notația de componentă pentru supapa de siguranță	TÜV-SV03-545-1/2"-W10
Marca de calitate pentru protecția acustică a grupului de siguranță	PA-IX 1794/1
Număr de verificare DVGW (Uniunea Germană a Specialiștilor de Gaz și Apă)	NW-6311AP2713

Tab. 8.1 Date tehnice

Инструкция по эксплуатации и монтажу

Группа безопасности на 10 бар для емкостных водонагревателей с номинальным объемом до 1000 л
Арт. № 305827

Оглавление

Указания к документации	2		
Техника безопасности	2		
Инструкция по эксплуатации (для пользователя)	3	Инструкция по монтажу (для специалистов)	7
1	Общий вид устройства	3	5
2	Описание устройства	3	5
2.1	Принцип работы	3	5.1 Место монтажа
2.2	Использование по назначению	3	5.2 Монтаж группы безопасности
3	Эксплуатация	4	6
3.1	Общая информация	4	Техническое обслуживание
3.2	Функциональная проверка группы безопасности	4	7
3.3	Утилизация	5	Заводская гарантийно-консультационная служба
4	Гарантия завода-изготовителя. Россия.	5	8
			8
			Технические данные
			8

Указания к документации

Следующие указания представляют собой «путеводитель» по всей документации. В сочетании с данным руководством по эксплуатации и монтажу действует и другая документация.

За ущерб, вызванный несоблюдением данных инструкций, мы не несем никакой ответственности.

Совместно действующая документация

Для специалистов:

Инструкции по монтажу и установке всех компонентов установки.

Применение и хранение документации

Передайте инструкцию по эксплуатации и монтажу владельцу установки.

Она берет на себя хранение инструкции, чтобы она всегда имела под рукой в случае необходимости.

Используемые символы

При обслуживании и монтаже группы безопасности соблюдайте указания по технике безопасности, приведенные в данной инструкции по эксплуатации и монтажу!

Ниже разъяснены используемые в тексте пиктограммы:



Опасно!

Непосредственная опасность для здоровья и жизни!



Опасно!

Опасность получения ожогов!



Внимание!

Возможная опасная ситуация для оборудования и окружающей среды!



Указание!

Полезные советы, информация и указания.

- Символ необходимости выполнения какого-либо действия

Техника безопасности

Инсталляцию, ввод в эксплуатацию и техническое обслуживание разрешается выполнять только аттестованной специализированной организации. Она также берет на себя ответственность за правильность инсталляции, ввода в эксплуатацию и технического обслуживания.

За ущерб, вызванный несоблюдением данной инструкции, мы не несем никакой ответственности.

Инструкция по эксплуатации (для пользователя)

1 Общий вид устройства



Рис. 1.1 Органы управления

Пояснения к рисунку

- 1 Пусковая ручка
- 2 Продувочный трубопровод
- 3 Воронка
- 4 Слив воронки
- 5 Пропускное направление
- 6 Запорный клапан
- 7 Запорный клапан с маховиком
- 8 Контрольная пробка
- 9 Штуцер для манометра
- 10 Обратный клапан
- 11 Предохранительный клапан

2 Описание устройства

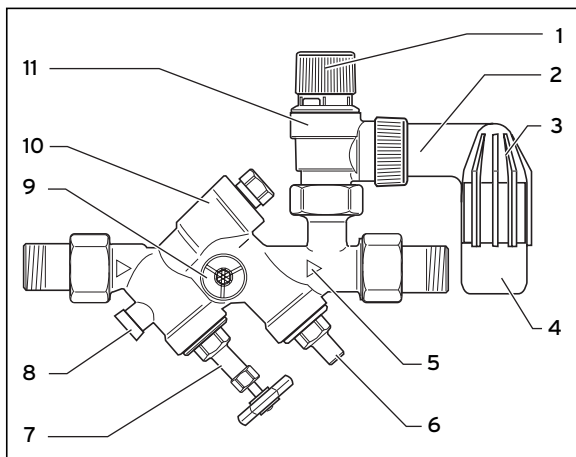
2.1 Принцип работы

Группу безопасности Вы должны установить в трубопровод холодной воды перед емкостным водонагревателем. При нагреве водонагревателя встроенный обратный клапан предотвращает возврат нагретой воды в домовую трубопровод. Образующееся при нагреве избыточное давление в водонагревателе стравливается путем открытия предохранительного клапана.

2.2 Использование по назначению

Группа безопасности Vaillant сконструирована в соответствии с современным уровнем техники и с учетом признанных правил техники безопасности.

Тем не менее, при использовании не по назначению возможны опасности для тела и жизни пользователя или третьих лиц, либо повреждения аппарата и другого имущества.

Данный аппарат не предназначен для использования лицами (включая детей) с ограниченными физическими, сенсорными или умственными способностями, а также в случае недостатка опыта и/или знаний, за исключением случаев, когда они находятся под контролем людей, отвечающих за их безопасность, или получили от них указания по использованию аппарата. Необходимо следить за тем, чтобы дети не играли с прибором.

Группа безопасности производства Vaillant, арт. № 305827, применяется в закрытых емкостных водонагревателях производства фирмы Vaillant с номинальным объемом до 1000 л.

2 Описание устройства, 3 Эксплуатация

Она включает в себя всю арматуру, требуемую для оснащения закрытых емкостных водонагревателей объемом до 1000 л.

Любое другое или выходящее за рамки указанного использование считается использованием не по назначению. За ущерб, возникающий вследствие этого, производитель/поставщик ответственности не несет. Риск несет единолично пользователь.

К использованию по назначению также относится соблюдение руководства по эксплуатации и установке, всей другой совместно действующей документации и условий выполнения осмотров и технического обслуживания.



Внимание!

Любое недовольное использование запрещено.

3 Эксплуатация

3.1 Общая информация

Если не установлен расширительный сосуд для питьевой воды, то при нагреве емкостного водонагревателя из слива воронки (4) предохранительного клапана (11) должна быть слита вода в количестве, зависящем от объема воды в водонагревателе и от повышения температуры.



Указание!

Если предохранительный клапан не функционирует безупречным образом, например, если он постоянно подтекает, доверьте устранение неисправности аттестованной специализированной организации.



Опасность получения ожогов!

При нагреве емкостного водонагревателя и при нажатии пусковой ручки (1) из слива воронки (4) выходит горячая вода.

3.2 Функциональная проверка группы безопасности

Проверяйте каждые полгода и при каждом вводе в эксплуатацию емкостного водонагревателя работоспособность предохранительного клапана (11):

- Поверните пусковую ручку (1) в направлении, указываемом стрелкой на ручке. При этом вода должна течь в воронку (3). Затем предохранительный клапан (11) снова должен быть герметичным.

Ежегодно проверяйте работоспособность обратного клапана (10):

- Закройте запорный клапан (7).
- Вывинтите контрольную пробку (8).
Продолжающийся выход воды указывает на то, что обратный клапан (10) неисправен.
- При каждом повторном вводе в эксплуатацию емкостного водонагревателя полностью открывайте запорные клапаны (6, 7).



Указание!

Запорные клапаны (6, 7) прерывают подачу холодной воды к емкостному водонагревателю.



Внимание!

Запорные клапаны (6, 7) запрещается использовать для дросселирования расхода, т. к. это является использованием не по назначению. При необходимости, проконсультируйтесь со специалистом.

3.3 Утилизация

Группу безопасности запрещается выбрасывать в бытовой мусор. Обеспечьте передачу старого устройства и возможно имеющихся принадлежностей в соответствующие пункты приема вторсырья.

4 Гарантия завода-изготовителя. Россия.

Вам, как владельцу аппарата, в соответствии с действующим законодательством может быть предоставлена гарантия изготовителя. Обращаем Ваше внимание на то, что гарантия предприятия-изготовителя действует только в случае, если монтаж и ввод в эксплуатацию, а также дальнейшее обслуживание аппарата были произведены аттестованным фирмой Vaillant специалистом специализированной организации. При этом наличие аттестата Vaillant не исключает необходимости аттестации персонала этой организации в соответствии с действующими на территории Российской Федерации законодательными и нормативными актами касательно сферы деятельности данной организации. Выполнение гарантийных обязательств, предусмотренных действующим законодательством той местности, где был приобретен аппарат производства фирмы Vaillant, осуществляет организация-продавец Вашего аппарата или связанная с ней договором организация, уполномоченная по договору с фирмой Vaillant выполнять гарантийный и негарантийный ремонт оборудования фирмы Vaillant. Ремонт может также выполнять организация, являющаяся авторизованным сервисным центром. По договору с фирмой Vaillant эта организация в течение гарантийного срока бесплатно устраним все выявленные ей недостатки, возникшие по вине завода-изготовителя. Конкретные условия гарантии и длительность гарантийного срока устанавливаются и документально фиксируются при продаже и вводе в эксплуатацию аппарата. Обратите внимание на необходимость заполнения раздела „Сведения о

Гарантия завода-изготовителя. Россия. 4

продаже” с серийным номером аппарата, отметками о продаже на стр.2 данного паспорта.

Гарантия завода-изготовителя не распространяется на изделия, неисправности которых вызваны транспортными повреждениями, нарушением правил транспортировки и хранения, загрязнениями любого рода, замерзанием воды, неквалифицированным монтажом и/или вводом в эксплуатацию, несоблюдением инструкций по монтажу и эксплуатации оборудования и принадлежностей к нему и прочими не зависящими от изготовителя причинами, а также на работы по монтажу и обслуживанию аппарата.

Фирма Vaillant гарантирует возможность приобретения любых запасных частей к данному изделию в течение минимум 10 лет после снятия его с производства.

Установленный срок службы исчисляется с момента ввода в эксплуатацию и указан в прилагаемой к конкретному изделию документации.

На аппараты типа VK, VKK, VKO, GP 210, VU, VUW, VIH, VRC и принадлежности к ним завод-изготовитель устанавливает срок гарантии 2 года с момента ввода в эксплуатацию, но не более 2,5 лет с момента продажи конечному потребителю. На аппараты типа MAG, VGH, VER, VES, VEN/VEN, VEK, VED – 1 год с момента ввода в эксплуатацию, но не более 1,5 лет с момента продажи конечному потребителю.

Гарантия на запасные части составляет 6 месяцев с момента розничной продажи при условии установки запасных частей аттестованным фирмой Vaillant специалистом.

При частичном или полном отсутствии сведений о продаже и/или вводе в эксплуатацию, подтвержденных документально, гарантийный срок исчисляется с даты изготовления аппарата. Серийный номер изделия

содержит сведения о дате выпуска: цифры 3 и 4 – год изготовления, цифры 5 и 6 – неделя года изготовления. Организация, являющаяся авторизованным сервисным центром Vaillant, имеет право отказать конечному потребителю в гарантийном ремонте оборудования, ввод в эксплуатацию которого выполнен третьей стороной, если специалистом этой организации будут обнаружены указанные выше причины, исключающие гарантию завода-изготовителя.

Инструкция по монтажу (для специалистов)

5 Монтаж

5.1 Место монтажа

Устанавливайте группу безопасности выше емкостного водонагревателя, чтобы его не нужно было опорожнять при работах по техническому обслуживанию группы безопасности.



Внимание!

Воздействие на работоспособность группы безопасности!

Запрещается устанавливать между группой безопасности и емкостным водонагревателем запорные органы, сужения или грязеуловители.



Указание!

Для упрощения удаления воздуха устанавливайте группу безопасности в хорошо доступном месте.



Указание!

Вы можете устанавливать группу безопасности в угловом или проходном исполнении в горизонтальные или вертикальные (направление потока снизу вверх) трубопроводы.

5.2 Монтаж группы безопасности

- Перед присоединением группы безопасности тщательно промойте или продуйте трубопровод холодной воды. Тем самым удаляются частички грязи, которые могут попасть в группу безопасности. Частички грязи могут нарушить работу клапана и/или привести к постоянным потерям воды.
- Установите группу безопасности между трубопроводом холодной воды и емкостным водонагревателем. Стрелка **(5)** на группе безопасности должна указывать в пропускном направлении.
- Установите воронку **(3)** на продувочный трубопровод **(2)** предохранительного клапана **(11)**.
- При необходимости, Вы можете установить на слив воронки **(4)** сливной трубопровод 1".



Внимание!

Ограничение защитной функции

предохранительного клапана!

Устанавливайте слив воронки **(4)** таким образом, чтобы он всегда оставался открытым. Продувка предохранительного клапана должна производиться в зону с атмосферным давлением.

Вы должны обратить на это внимание пользователя.



Опасность получения ожогов!

Путем соответствующего монтажа группы безопасности обеспечьте, чтобы при продувке предохранительного клапана люди не подвергались опасности получения ожогов горячей водой или горячим паром.

6 Техническое обслуживание

При каждом техническом обслуживании емкостного водонагревателя (не реже раза в 2 года) проверяйте работоспособность группы безопасности, см. гл. 3.2.



Указание!

Седло и уплотнение предохранительного клапана (11) можно очистить без изменения давления срабатывания, открутив верхнюю часть.

7 Заводская гарантийно-консультационная служба

Контактные данные находятся на задней обложке.

8 Технические данные

Наименование	Группа безопасности 10 бар
Арт. №	305 827
Давление срабатывания	10 бар
Условный проход	DN20
Резьбовое соединение	R 3/4"
Для емкостных водонагревателей с номинальным объемом не более	1000 л
Мощность нагрева, макс.	150 кВт
Код предохранительного клапана	TÜV-SV03-545-1/2"-W10
Знак соответствия группы безопасности стандартам защиты от шума	PA-IX 1794/1
Номер контроля DVGW	NW-6311AP2713

Табл. 8.1 Технические данные

Bruks- och monteringsanvisning

10-bar-säkerhetsgrupp för varmvattenuppvärmning till 1000 l nominellt innehåll

art.nr 305827

Innehållsförteckning

Information om dokumentationen 2

Säkerhet 2

Bruksanvisning (för den driftansvarige) 3

1 Apparatöversikt 3

2 Beskrivning av apparaten. 3

2.1 Funktion. 3

2.2 Ändamålsenlig användning 3

3 Manövrering. 4

3.1 Allmänt. 4

3.2 Funktionskontroll av
säkerhetsgruppen 4

3.3 Avfallshantering. 4

4 Fabriksgaranti. 5

Monteringsanvisning (för installatören) 5

5 Montering. 5

5.1 Monteringsplats 5

5.2 Montering av säkerhetsgruppen. 6

6 Underhåll 6

7 Kundtjänst. 6

8 Tekniska data 7

Information om dokumentationen

Nedanstående information gäller för hela dokumentationen. Utöver denna bruks- och monteringsanvisning gäller även andra underlag.

Vi övertar inget ansvar för skador som uppstår pga. att de här anvisningarna inte följs.

Övriga anvisningar

För auktoriserade installatörer:
Installations- och monteringsanvisningar för anläggningens alla delar.

Förvaring av dokumentationen

Ge bruks- och monteringsanvisningen till den driftansvarige.

Denne ansvarar för att anvisningarna förvaras så att de finns till hands vid behov.

Symbolförklaringar

Följ säkerhetsanvisningarna i denna bruks- och monteringsanvisning när du manövrerar och monterar säkerhetsgruppen!

Nedan förklaras de symboler som förekommer i texten:



Fara!

Omedelbar fara för liv och hälsa!



Fara!

Risk för brännskada eller skållskada!



Observera!

Möjlig farlig situation för produkten och miljön!



Anvisning!

Viktigt information och viktiga anvisningar.

- Symbol för nödvändiga handlingar

Säkerhet

Installation, idrifttagande och underhåll får endast utföras av en godkänd fackhantverksfirma. Den ansvarar därmed för installationen, idrifttagandet och underhållet.

Vi övertar inget ansvar för skador som uppstår pga. att de här anvisningarna inte följs.

Bruksanvisning (för den driftansvarige)

1 Apparatöversikt



Bild 1.1 Manöverelement

Teckenförklaring

- 1 Lufthandtag
- 2 Utblåsningsledning
- 3 Tratt
- 4 Trattutflöde
- 5 Genomflödesriktning
- 6 Spärrventil
- 7 Spärrventil med handhjul
- 8 Kontrollpropp
- 9 Anslutningsstutsar till manometer
- 10 Tillbakaströmningshindrare
- 11 Säkerhetsventil

2 Beskrivning av apparaten

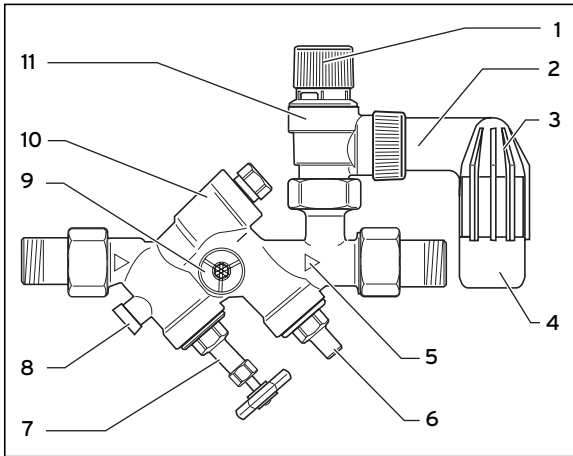
2.1 Funktion

Du måste montera säkerhetsgruppen i kallvattenledningen före varmvattenuppvärmningen. När tanken värms upp förhindrar den inbyggda tillbakaströmningshindraren att upphettat vatten strömmar tillbaka i husets ledning. Övertrycket i tanken som uppstår på grund av uppvärmningen kan sänkas genom att säkerhetsventilen öppnas.

2.2 Ändamålsenlig användning

Vaillants säkerhetsgrupp är tillverkad enligt de senaste tekniska rön och gällande säkerhetsk tekniska regler.

Vid felaktig användning kan det ändå uppstå faror för användarens eller tredje persons liv och hälsa samt funktionsstörningar eller sakskador på apparaten eller andra sakvärden.

Personer som har nedsatta fysiska, mentala eller sensoriska funktioner eller saknar erfarenhet/kunskap ska inte använda apparaten utan uppsikt av en fackkunnig person, som ansvarar för säkerheten och informerar om hur apparaten ska användas. Detta gäller även barn.

Barn måste hållas under uppsikt så att de inte leker med apparaten.

Vaillants säkerhetsgrupp art. nr 305827 sätts in vid stängd varmvattenuppvärmning från företaget Vaillant till 1000 l nominellt innehåll. Den innehåller all armatur som krävs för att utrusta den stängda varmvattenuppvärmningen till 1000 l.

2 Beskrivning av apparaten, 3 Manövrering

All annan användning räknas som ej ändamålsenlig. Tillverkaren/leverantören ansvarar inte för skador som uppstår pga. icke ändamålsenlig användning. Användaren har då ensamt ansvar. Till ändamålsenlig användning hör även att bruks- och installationsanvisningarna och alla andra medföljande anvisningar följs samt att kontroll-/underhållsvillkoren beaktas.



Observera!

Det är inte tillåtet att använda apparaterna på något annat sätt.

3 Manövrering

3.1 Allmänt

Om inget expansionskärl för varmvatten är installerat, kommer vid uppvärmningen av varmvattnet en vattenmängd beroende av vatteninnehållet i beredaren och av temperaturhöjningen strömma ut ur trattutflödet (4) till säkerhetsventilen (11).



Anvisning!

Om säkerhetsventilen inte fungerar felfritt, t.ex. om den droppar permanent, ska du låta en godkänd installatör åtgärda detta fel.



Skållningsrisk!

Vid uppvärmning av tankuppvärmningen och om du rör vid vredet (1) strömmar hett vatten ut vid trattutflödet (4).

3.2 Funktionskontroll av säkerhetsgruppen

Kontrollera varje halvår och vid varje drifttagande av varmvattenberedaren att säkerhetsventilen (11) fungerar:

- Vrid lufthandtaget (1) i pilriktningen som är markerad på handtaget. Vatten ska strömma i tratten (3). Därefter ska säkerhetsventilen (11) åter vara tät.

Kontrollera varje år att backventilen (10) fungerar:

- Stäng spärrventilen (7).
- Vrid ut kontrollproppen (8).
Om vatten slutar strömma ut är tillbakaströmningshindraren (10) defekt.
- Öppna spärrventilerna (6, 7) helt vid användning av varmvattenberedaren.



Anvisning!

Spärrventilerna (6, 7) avbryter kallvattentillförseln till varmvattenberedaren.



Observera!

Spärrventilerna (6, 7) får inte användas för att strypa genomflödet, eftersom det inte är ändamålsenlig användning. Be din installatör om råd vid behov.

3.3 Avfallshantering

Säkerhetsgruppen hör inte till hushållsavfallet. Se till att panna och ev. tillbehör transporteras till en lämplig återvinningsstation.

4 Fabriksgaranti

Vaillant lämnar dig som ägare en garanti under två år från datum för drifttagandet. Under denna tid avhjälper Vaillants kundtjänst kostnadsfritt material- eller tillverkningsfel.

Vi åtar oss inget ansvar för fel som inte beror på material- eller tillverkningsfel, t.ex. fel pga. osakkunnig installation eller hantering i strid mot föreskrifterna. Vi lämnar fabriksgaranti endast om apparaten installerats av en auktoriserad fackman.

Om arbeten på apparaten inte utförts av vår kundtjänst, bortfaller fabriksgarantin.

Fabriksgarantin bortfaller också om delar som inte godkänts av Vaillant monteras i apparaten. Fabriksgarantin täcker inte anspråk utöver kostnadsfri avhjälpning av fel, t.ex. skadeståndskrav.

Monteringsanvisning (för installatören)

5 Montering

5.1 Monteringsplats

Montera säkerhetsgruppen ändamålsenligt vid varmvattenberedaren, så att beredaren inte måste tömmas vid underhållsarbeten på säkerhetsgruppen.



Fara!

Försämring av säkerhetsgruppens funktionsduglighet!

Du får inte montera några avstängningar, förstrypningar eller smutsuppsamlare mellan säkerhetsgruppen och beredaren.



Anvisning!

Montera säkerhetsgruppen med bra åtkomlighet för en enkel avluftning.



Anvisning!

Du kan montera säkerhetsgruppen som hörn- eller genomgångsform i vågräta eller lodräta (genomströmning nerifrån och upp) ledningar.

5.2 Montering av säkerhetsgruppen

- Spola eller blås igenom kallvattenledningen ordentligt innan säkerhetsgruppen ansluts. Därigenom tas smutspartiklar bort som kan tränga in i säkerhetsgruppen. Smutspartiklar kan hindra ventilfunktionen och/eller leda till permanent vattenförlust.
- Montera säkerhetsgruppen mellan kallvattenledningen och varmvattenberedaren. Pilen (5) på säkerhetsgruppen ska peka i flödesriktningen.
- Montera tratten (3) på utblåsningsledningen (2) till säkerhetsventilen (11).
- Vid behov kan du montera en 1"-avloppsledning på trattutflödet (4).



Observera!

Begränsning av säkerhetsventilens säkerhetsrelevanta funktion!

Montera trattutflödet (4) så att det alltid är öppet. Utblåsningen av säkerhetsventilen måste göras mot atmosfärtrycket. Du måste göra den driftansvarige uppmärksam på detta.



Skållningsrisk!

Säkerställ genom en lämplig montering av säkerhetsgruppen att inga personer utsätts för fara på grund av hett vatten eller het ånga vid utblåsning ur säkerhetsventilen.

6 Underhåll

Kontrollera om säkerhetsgruppen fungerar vid underhåll av varmvattenuppvärmningen (minst vartannat år), se kapitel 3.2.



Anvisning!

Säkerhetsventilens (11) fäste och tätning kan rengöras genom att överdelen skruvas av utan att svarstrycket förändras.

7 Kundtjänst

Gaseres AB sköter garantireparationer, service och reservdelar för Vaillants produkter i Sverige, tel 040-80330.

8 Tekniska data

Beteckning	Säkerhetsgrupp 10 bar
Artikelnummer	305827
Tryck	10 bar
Nominell storlek	DN 20
Anslutningsförskruvning	R 3/4"
För varmvattenuppvärmning med nominellt innehåll max.	1000 l
Uppvärmningseffekt max.	150 kW
Komponenttecken säkerhets- ventil	TÜV-SV03-545-1/2"-W10
Bullerskyddkontrolltecken säkerhetsgrupp	PA-IX 1794/1
DVGW-kontrollnummer	NW-6311AP2713

Tab. 8.1 Tekniska data

Navodila za uporabo in montažo

10 barna varnostna skupina za ogrevalnik vode do nazivne prostornine 1000 l

Št. art. 305827

Kazalo

Napotki za dokumentacijo. 2

Varnost. 2

Navodila za uporabo (za upravljavca) 3

1 Pregled naprave. 3

2 Opis naprave 3

2.1 Funkcija 3

2.2 Ustrezna uporaba 3

3 Upravljanje. 4

3.1 Splošno 4

3.2 Preverjanje delovanja varnostne skupine. 4

3.3 Odstranjevanje 4

4 Tovarniška garancija. 5

Navodila za montažo (za inštalaterja) 6

5 Montaža 6

5.1 Mesto montaže. 6

5.2 Montaža varnostne skupine. 6

6 Vzdrževanje. 7

7 Servisna služba. 7

8 Tehnični podatki 7

Napotki za dokumentacijo

Naslednji napotki so vodila za celotno dokumentiranje. Poleg teh navodil za uporabo in montažo je veljavna tudi druga dokumentacija.

Za škodo, nastalo zaradi neupoštevanja teh navodil, ne prevzemamo odgovornosti.

Pripadajoča dokumentacija

Za inštalaterja:

Navodila za namestitev in montažo vseh komponent naprave.

Namestitev in hranjenje dokumentacije

Navodila za uporabo in montažo izročite upravljavcu.

Ta jih bo shranil, da bodo navodila po potrebi na razpolago.

Uporabljeni simboli

Med upravljanjem in montažo varnostne skupine upoštevajte varnostne napotke navedene v navodilih za uporabo in montažo!

V nadaljevanju so razloženi simboli, ki so uporabljeni v besedilu:



Nevarnost!

Neposredna nevarnost telesnih in življenjsko nevarnih poškodb!



Nevarnost!

Nevarnost opeklin in oparin!



Pozor!

Morebitna nevarnost za izdelek in okolje!



Napotek!

Uporabne informacije in napotki.

- Simbol za potrebno dejavnost

Varnost

Namestitev, zagon in vzdrževanje naprave naj opravlja samo pooblaščen strokovno podjetje. Ta nato prevzame odgovornost za namestitev, zagon in vzdrževanje.

Za škodo, nastalo zaradi neupoštevanja teh navodil, ne prevzemamo odgovornosti.

Navodila za uporabo (za upravljavca)

1 Pregled naprave

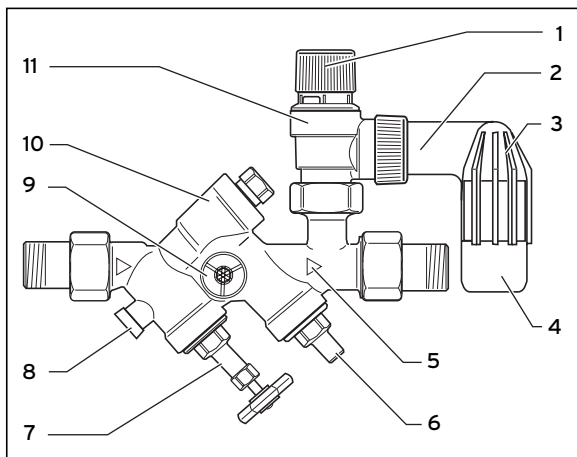

Sl. 1.1 Upravljalni elementi

Legenda

- 1 Prezračevalni gumb
- 2 Izpušni vod
- 3 Lijak
- 4 Odtok lijaka
- 5 Smer pretoka
- 6 Zaporni ventil
- 7 Zaporni ventil s kolesom
- 8 Preizkusni čep
- 9 Nastavek priključka manometra
- 10 Loputa za preprečevanje povratka
- 11 Varnostni ventil

2 Opis naprave

2.1 Funkcija

Varnostno skupino v napeljavo hladne vode namestite pred ogrevalnik vode. Med segrevanjem zbiralnika prepreči loputa za preprečevanje povratka dotok segrete vode v cevovod. Varnostni ventil izpusti nadtlak, ki v zbiralniku nastane zaradi segrevanja.

2.2 Ustrezna uporaba

Varnostna skupina Vaillant je izdelana v skladu z naj sodobnejšimi tehničnimi načeli in veljavnimi varnostno tehničnimi pravili.

Kljub temu lahko v primerih nepravilne ali neustrezne uporabe nastane življenjska nevarnost za uporabnika ali druge osebe oz. nastanejo poškodbe naprave in druga materialna škoda. Naprave ne smejo uporabljati osebe (vključno z otroci) z omejenimi fizičnimi, senzoričnimi ali duševnimi sposobnostmi, ali osebe brez izkušenj in/ali znanja, razen če jih nadzoruje oseba ali jih je usposobljena oseba poučila o pravilni uporabi naprave.

Otroke je treba nadzorovati, saj boste le tako zagotovili, da se z napravo ne bodo igrali. Varnostna skupina Vaillant št. art. 305827 je namenjena uporabi z zaprtimi ogrevalniki vode podjetja Vaillant do nazivne prostornine 1000 l. Vsebuje vse armature, ki so potrebne za opremo zaprtega grelnika do 1000 l.

2 Opis naprave, 3 Upravljanje

Druga ali dodatna uporaba ni v skladu z določili za uporabo naprave. Za tako nastalo škodo izdelovalec/dobavitelj ne prevzema odgovornosti.

Tveganje prevzame zgolj uporabnik.

Ustrezna uporaba obsega tudi upoštevanje navodil za uporabo in namestitvev, upoštevanje vse pripadajoče dokumentacije ter pogojev za opravljanje pregledov in vzdrževalnih del.



Pozor!

Vsaka zloraba naprave je prepovedana.

3 Upravljanje

3.1 Splošno

Če ni nameščena raztezna posoda pitne vode, mora med segrevanjem skozi odtok lijaka varnostnega ventila (11) izstopiti določena količina vode, ki je odvisna od vsebine vode grelnika rezervoarja in povečanja temperature (4).



Napotek!

Če varnostni ventil ne deluje neoporečno, npr. če nenehno kaplja, naj to motnjo odpravi pooblaščen strokovno podjetje.



Nevarnost oparin!

Med segrevanje ogrevalnika vode in uporabo prezračevalnega gumba (1) izstopi skozi otok lijaka (4) vroča voda.

3.2 Preverjanje delovanja varnostne skupine

Vsake pol leta in pred vsakim zagonom ogrevalnika vode preverite delovanje varnostnega ventila (11):

- Prezračevalni gumb (1) zavrtite v smer, ki je na gumbu označena s puščico. Iz lijaka (3) mora steči voda. Nato je treba varnostni ventil (11) znova priviti.

Vsako leto preverite delovanje lopute za preprečevanje povratka (10):

- Zaprite zaporni ventil (7).
- Izlecite preizkusni čep (8).
Če voda nenehno uhaja, je loputa za preprečevanje povratka (10) okvarjena.
- Pri vsakem ponovnem zagonu grelnika vode popolnoma odprite zaporne ventile (6, 7).



Napotek!

Zaporni ventili (6, 7) prekinejo dovod mrzle vode do grelnika vode.



Pozor!

Zapornih ventilov (6, 7) ne uporabljajte za dušenje pretoka, saj to ni ustrezna uporaba ventilov. Po potrebi se obrnite na inštalaterja.

3.3 Odstranjevanje

Varnostne skupine ne odlagajte med gospodinjске odpadke. Zagotovite ustrezno odstranjevanje stare naprave in po potrebi tudi opreme.

4 Tovarniška garancija

Garancija velja 2 leti od datuma nakupa ob predložitvi računa z datumom nakupa in potrjenim garancijskim listom. Uporabnik je dolžan upoštevati pogoje navedene v garancijskem listu.

Navodila za montažo (za inštalaterja)

5 Montaža

5.1 Mesto montaže

Varnostno skupino namestite nad ogrevalnik vode, saj tako ogrevalnika vode pred vzdrževalnimi deli na varnostni skupini ne bo potrebno izprazniti.



Nevarnost!

Vplivanje na delovanje varnostne skupine!
Med varnostno skupino in ogrevalnik vode ni dovoljeno nameščati zapor, zožitev ali zbiralnikov umazanije.



Napotek!

Varnostno skupino namestite na dobro dostopno mesto, saj boste tako zagotovili dobro prezračevanje.



Napotek!

Varnostno skupino lahko kot kotno ali prehodno obliko namestite v vodoravne ali navpične vode (pretok od spodaj navzgor).

5.2 Montaža varnostne skupine

- Napeljavo hladne vode pred priključitvijo varnostne skupine dobro sperite ali izpihajte. Tako boste odstranili delčke umazanije, ki bi lahko vstopili v varnostno skupino. Delci umazanije lahko vplivajo na delovanje ventila in/ali povzročijo trajno izgubo vode.
- Varnostno skupino vgradite med dovod hladne vode in ogrevalnik vode. Puščica **(5)** na varnostni skupini, mora kazati v smer toka.
- Lijak **(3)** namestite na izpušni vod **(2)** varnostnega ventila **(11)**.
- Po potrebi lahko na odtoku lijaka **(4)** namestite 1"- napeljavo odtoka.



Pozor!

Omejevanje varnostne funkcije varnostnega ventila!

Odtok lijaka **(4)** namestite tako, da ne bo nikoli blokiran. Izpihanje varnostnega ventila mora potekati nasproti atmosferskemu tlaku.
Na to morate opozoriti upravljavca.



Nevarnost oparin!

Z vgradnjo ustrezne varnostne skupine zagotovite, da med izpuhom vroče vode ali vroče pare iz varnostnega ventila ne bo prišlo do telesnih poškodb.

6 Vzdrževanje

Ob izvajanju vzdrževalnih del ogrevalnika vode (najmanj vsaki 2 leti) preverite delovanje varnostne skupine, glejte poglavje 3.2.



Napotek!

Ležišče in tesnilo varnostnega ventila (11) lahko očistite, če odvijete zgornji del, pri tem ne boste vplivali na vklopni tlak.

7 Servisna služba

Uporabnik je za prvi zagon naprave in potrditev garancijskega lista dolžan poklicati pooblaščen Vaillant servis. V nasprotnem primeru garancija ne velja. Vsa eventuelna popravila na aparatu lahko izvaja izključno Vaillant servis.

Popis pooblaščenih serviserjev lahko dobite na Zastopstvu Vaillanta v Sloveniji, De-Mat d.o.o., Dolenjska 242b, Ljubljana ali na internet strani: www.vaillant.si

8 Tehnični podatki

Oznaka	Varnostna skupina 10 barov
Št. art.	305827
Vklopni tlak	10 barov
Nazivna velikost	DN 20
Privitje priključka	R 3/4"
Za ogrevalnik vode z nazivno prostornino	1000 l
Največja moč segrevanja	150 kW
Oznaka sestavnih delov varnostnega ventila	TÜV-SV03-545-1/2"-W10
Oznaka testiranja protihrupne zaščite varnostne skupine	PA-IX 1794/1
DVGW številka	NW-6311AP2713

Tab. 8.1 Tehnični podatki

Návod na obsluhu a montáž

10-barová bezpečnostná súprava pre nádrž-ohrievač vody do 1000 l menovitého objemu
výr. č. 305827

Obsah

Pokyny k dokumentácii..... 2

Bezpečnosť' 2

Návod na obsluhu (pre prevádzkovateľa) 3

1 Prehľad prístroja..... 3

2 Popis prístroja..... 3

2.1 Funkcia..... 3

2.2 Použitie podľa určenia 3

3 Obsluha 4

3.1 Všeobecné..... 4

3.2 Skúška funkčnosti bezpečnostnej

 súpravy 4

3.3 Likvidácia..... 5

4 Záručné podmienky..... 5

Návod na montáž

(pre servisného technika) 6

5 Montáž 6

5.1 Miesto montáže 6

5.2 Montáž bezpečnostnej súpravy..... 6

6 Údržba 7

7 Servisná služba zákazníkom 7

8 Technické údaje..... 7

Pokyny k dokumentácii

Nasledovné pokyny platia pre celú dokumentáciu. V spojení s týmto návodom na obsluhu a montáž sú platné ďalšie podklady.

Za škody, ku ktorým dôjde nedodržaním týchto návodov, neručíme.

Súvisiace platné dokumenty

Pre servisných technikov:

Návody na inštaláciu a montáž všetkých komponentov zariadenia.

Umiestnenie a úschova podkladov

Návod na obsluhu a montáž odovzdajte prevádzkovateľovi.

Tento je zodpovedný za uschovanie, aby uvedené návody boli v prípade potreby k dispozícii.

Použitie symboly

Pri obsluhovaní a montáži bezpečnostnej súpravy dodržujte bezpečnostné pokyny uvedené v tomto návode na obsluhu a montáž!

V ďalšom sú vysvetlené symboly použité v texte:



Nebezpečenstvo!

Bezprostredné ohrozenie zdravia a života!



Nebezpečenstvo!

Nebezpečenstvo popálenia a oparenia!



Pozor!

Možné nebezpečné situácie pre výrobok a životné prostredie!



Upozornenie!

Užitočné informácie a pokyny.

- Symbol pre nevyhnutnú aktivitu

Bezpečnosť

Inštaláciu, uvedenie do prevádzky a údržbu môže vykonávať len autorizovaný odborný servis.

Tento týmto prevezme zodpovednosť za inštaláciu, uvedenie do prevádzky a údržbu.

Za škody, ktoré vzniknú nedodržaním tohto návodu, nepreberáme žiadnu záruku.

Návod na obsluhu (pre prevádzkovateľa)

1 Prehľad prístroja

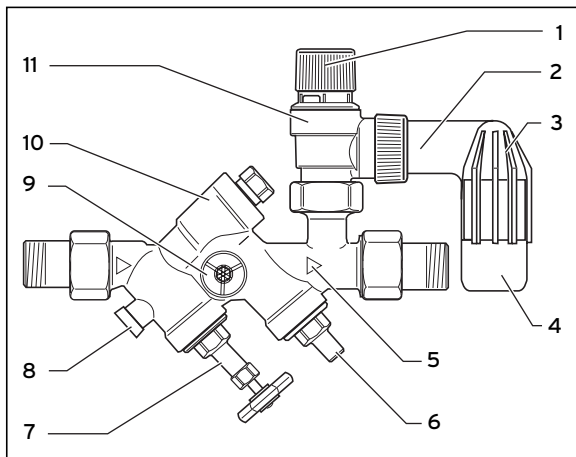

Obr. 1.1 Ovládacie prvky

Legenda

- 1 Odzvuďňovací ventil
- 2 Odtokové vedenie
- 3 Výpustný lievnik
- 4 Výstup výpustného lievika
- 5 Smer prietoku
- 6 Uzavierací ventil
- 7 Uzavierací ventil s ručným kolieskom
- 8 Skúšobná zátka
- 9 Prípojné hrdlo manometra
- 10 Zamedzovač spätného toku
- 11 Poistný ventil

2 Popis prístroja

2.1 Funkcia

Bezpečnostnú súpravu musíte zabudovať do vedenia studenej vody pred nádržou-ohrievačom vody. Pri zohriatí nádrže zabudovaný zamedzovač spätného toku zabráni spätnému prúdeniu zohriatej vody do vnútorného potrubia. Pretlak v nádrži, ktorý sa vytvoril v dôsledku zohrievania, sa zníži prostredníctvom otvorením bezpečnostného ventilu.

2.2 Použitie podľa určenia

Bezpečnostná súprava spoločnosti Vaillant je skonštruovaná podľa najnovšieho stavu techniky a uznávaných bezpečnostno-technických pravidiel.

Napriek tomu môže neodborným používaním alebo používaním v rozpore s určením vzniknúť nebezpečenstvo poranenia alebo ohrozenie života používateľa alebo tretej osoby resp. poškodenie prístroja a iných vecných hodnôt.

Tento prístroj nie je určený na to, aby ho používali osoby (vrátane detí) s obmedzenými fyzickými, senzorickými alebo duševnými schopnosťami alebo s nedostatočnými skúsenosťami a/alebo vedomosťami, a to aj napriek tomu, ak budú mať kvôli svojej bezpečnosti dozor kompetentnej osoby alebo budú zaškolené, ako prístroj používať.

Deti musia byť pod dozorom, aby bola istota, že sa s prístrojom nehrajú.

2 Popis prístroja, 3 Obsluha

Bezpečnostná súprava Vaillant s výr.č. 305827 sa používa v uzatvorených nádržiach-ohrievačoch vody spoločnosti Vaillant do 1000 l menovitého objemu.

Obsahuje všetky armatúry, ktoré sa vyžadujú k vybaveniu uzatvorenej nádrže-ohrievača vody do 1000 l.

Iné alebo rámec určenia prekračujúce používanie je neprípustné. Za škody vzniknuté nepatričným použitím výrobca ani dodávateľ nezodpovedajú. Riziko znáša výhradne používateľ.

K používaniu v súlade s určením patrí aj rešpektovanie návodu na obsluhu a inštaláciu ako aj dodržiavanie všetkých ostatných súvisiacich platných dokumentov a dodržiavanie inšpekčných a servisných podmienok.



Pozor!

Každé nenáležité použitie je zakázané.

3 Obsluha

3.1 Všeobecné

Ak nie je nainštalovaná žiadna expanzná nádoba na pitnú vodu, v prípade zohriatia nádrže-ohrievača vody musí z výstupu výpustného lievika (4) bezpečnostného ventilu (11) vyteciť množstvo vody, ktoré závisí od objemu nádrže-ohrievača vody a od zvýšenia teploty.



Upozornenie!

V prípade, ak bezpečnostný ventil nefunguje bezchybne, napr. ak permanentne presakuje, požiadajte autorizovaný servis o odstránenie tejto chyby.



Nebezpečenstvo obarenia!

Pri zohriatí nádrže-ohrievača vody a pri použití odvzdušňovacieho ventilu (1) na výstupe výpustného lievika (4) bude uni-kať horúca voda.

3.2 Skúška funkčnosti bezpečnostnej súpravy

Funkčnosť bezpečnostného ventilu skontrolujte každý polrok a pri každom uvedení nádrže-ohrievača vody do prevádzky(11):

- Otáčajte odvzdušňovaciu rukoväť (1) v smere šípky označenej na rukoväti. Pritom musí voda tiecť do lievika (3). Následne sa musí poistný ventil (11) znova utesniť.

Funkčnosť zamedzovača spätného toku skontrolujte ročne (10):

- Uzavorte uzavierací ventil (7).
- Vytočte skúšobné zátky (8).
V prípade trvalého výstupu vody je zamedzovač spätného toku (10) chybný.
- Pri každom opätovnom uvedení nádrže-ohrievača vody do prevádzky úplne otvorte uzavieracie ventily (6, 7).



Upozornenie!

Uzavieracie ventily (6, 7) prerušia prítok studenej vody do nádrže-ohrievača vody.



Pozor!

Uzavieracie ventily (6, 7) sa nesmú použiť k tlmeniu prietoku, pretože toto nie je použitie podľa určenia. V prípade potreby sa poraďte s vaším servisným technikom.

3.3 Likvidácia

Bezpečnostná súprava nepatrí do odpadu z domácnosti. Postarajte sa o to, aby staré zariadenie a príp. príslušenstvo bolo zlikvidované podľa platných predpisov.

4 Záručné podmienky

Na všetky dodávané výrobky poskytujeme záruku 24 mesiacov odo dňa uvedenia do prevádzky, maximálne 30 mesiacov odo dňa predaja konečnému užívateľovi. Predpoklady uznania záruky sú jasne definované v záručnom liste, ktorý sa pridáva ku kotlu a zákazník musí byť o záručných podmienkach pri kúpe oboznámený.

Kotel musí byť spustený servisným technikom, ktorý ma osvedčenie na základe absolvovaného školenia. Informácie na tel. čísle: 0850 211711 alebo na www.vaillant.sk

Návod na montáž (pre servisného technika)

5 Montáž

5.1 Miesto montáže

Bezpečnostnú súpravu namontujte podľa možnosti nad nádrž-ohrievač vody, aby sa pri údržbových prácach na bezpečnostnej súprave nemusela vyprázdniť nádrž-ohrievač vody.



Nebezpečenstvo!

Obmedzenie funkčnosti bezpečnostnej súpravy!

Medzi bezpečnostnú súpravu a nádrž-ohrievač vody nesmiete zabudovať žiadne uzávery, zúženia alebo lapače nečistoty.



Upozornenie!

Kvôli jednoduchému vetraniu namontujte bezpečnostnú súpravu na dobre prístupnom mieste.



Upozornenie!

Bezpečnostnú súpravu môžete zabudovať do vodorovných alebo zvislých (prietok zo spodu smerom hore) vedení v rohovej alebo prechodnej pozícii.

5.2 Montáž bezpečnostnej súpravy

- Vedenie studenej vody pred napojením na bezpečnostnú súpravu dobre prepláchnite alebo prefúkните. Tým sa odstránia malé nečistoty, ktoré sa môžu dostať do bezpečnostnej súpravy. Malé nečistoty môžu negatívne ovplyvniť funkčnosť ventilu a/alebo môžu viesť k stálemu unikaniu vody.
- Bezpečnostnú súpravu zabudujte medzi prívod studenej vody a nádrž-ohrievač vody. Šípka (5) na bezpečnostnej súprave musí ukazovať v smere toku.
- Výpustný lievik (3) namontujte na odtokové vedenie (2) bezpečnostného ventilu (11).
- V prípade potreby môžete na výstup výpustného lieviky (4) namontovať 1"- odtokové potrubie.



Pozor!

Obmedzenie funkcie poistného ventilu, ktorá je dôležitá pre bezpečnosť!

Výstup výpustného lievika (4) namontujte tak, aby bol vždy otvorený.

Bezpečnostný ventil musí vyfukovať proti atmosferickému tlaku.

Na tento fakt musíte prevádzkovateľ a upozorniť.



Nebezpečenstvo obarenia!

Správnou montážou bezpečnostnej súpravy zabezpečte, aby pri vystreknutí z bezpečnostného ventilu nebola žiadna osoba ohrozená horúcou vodou alebo horúcou parou.

6 Údržba

Pri každej údržbe nádrže-ohrievača vody (aspoň každé dva roky) skontrolujte funkčnosť bezpečnostnej súpravy, pozri kapitolu 3.2.



Upozornenie!

Sedlo a tesnenie bezpečnostného ventilu (11) sa môžu vyčistiť po odskrutkovaní vrchnej časti bez zmeny reakčného tlaku.

7 Servisná služba zákazníkom

Služby zákazníkom sú poskytované po celom Slovensku.

Zoznam servisných partnerov je uvedený na internetovej stránke www.vaillant.sk a informácie poskytneme na t.č. 0850 211 711.

Technické oddelenie: 0903 442 510,
Servis Hotline: 0903 442 510

8 Technické údaje

Označenie	Bezpečnostná súprava 10 bar
č. výrobu	305827
Reakčný tlak	10 bar
Menovitý rozmer	DN 20
Skrutkový spoj prípojky	R 3/4"
Pre nádrž-ohrievač vody s menovitým objemom max.	1000 l
Ohrevný výkon max.	150 kW
Výrobné označenie bezpečnostného ventilu	TÜV-SV03-545-1/2"-W10
Kontrolná značka zvukovej izolácie bezpečnostnej súpravy	PA-IX 1794/1
Kontrolné číslo DVGW	NW-6311AP2713

Tab. 8.1 Technické údaje

Uputstvo za upotrebu i montažu

Sigurnosni sklop do 10 bara za rezervoare i grejače za vodu do 1000 l nazivnog kapaciteta

Artikal br. 305827

Sadržaj

Napomene uz dokumentaciju 2

Bezbednost. 2

**Uputstvo za upotrebu
(za radnike u postrojenju). 3**

1 Pregled uređaja 3

2 Opis uređaja. 3

2.1 Funkcija 3

2.2 Pravilno korišćenje 3

3 Rukovanje 4

3.1 Opšte 4

3.2 Funkcionalna provera sigurnosnog
sklopa. 4

3.3 Zbrinjavanje 5

4 Fabrička garancija. 5

Uputstvo za montažu(za servisere) 6

5 Montaža 6

5.1 Mesto montiranja. 6

5.2 Montaža sigurnosnog sklopa. 6

6 Održavanje. 7

7 Servisna služba. 7

8 Tehnički podaci 7

Napomene uz dokumentaciju

Sledeće napomene predstavljaju putokaz kroz celokupnu dokumentaciju. U vezi sa ovim uputstvom za upotrebu i montažu važeći su sledeći dokumenti.

Za štete nastale zbog nepridržavanja ovih uputstava ne preuzimamo nikakvu odgovornost.

Prateći važeći dokumenti

Za servisera:

Uputstva za instalaciju i montažu svih isporučenih komponenti.

Pribavljanje i čuvanje dokumentacije

Uputstvo za upotrebu i montažu predajte radniku. On će preuzeti obavezu čuvanja, tako da uputstvo po potrebi bude na raspolaganju.

Upotrebljeni simboli

Pri upotrebi i montaži sigurnosnog sklopa, molimo Vas da obratite pažnju na mere bezbednosti koje su date u ovom uputstvu za upotrebu i montažu! U sledećem tekstu su objašnjeni simboli upotrebljeni u tekstu:



Opasnost!

Neposredna opasnost za telo i život!



Opasnost!

Postoji opasnost od opekotina ili oparotina od vrele vode!



Pažnja!

Moguća opasna situacija za proizvod i okolinu!



Napomena!

Korisne informacije i napomene.

- Simbol neke potrebne aktivnosti.

Bezbednost

Instalaciju, puštanje u rad i održavanje smeju da vrše samo ovlašćeni stručni servisi. Time oni preuzimaju odgovornost za instalaciju, puštanje u rad i održavanje.

Ne preuzimamo nikakvu odgovornost za štete koje nastanu zbog nepoštovanja ovog uputstva.

Uputstvo za upotrebu (za radnike u postrojenju)

1 Pregled uređaja

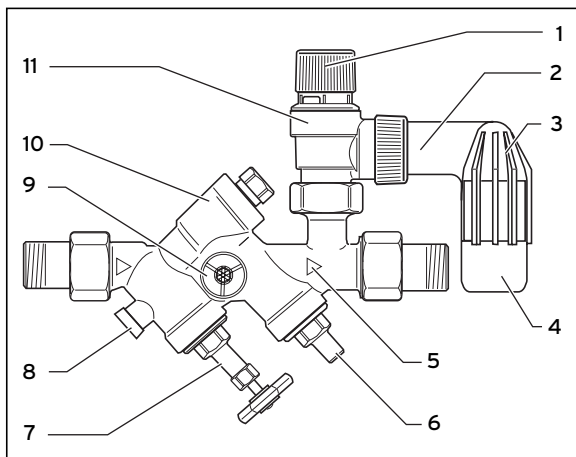

Slika 1.1 Sastavni elementi

Legenda

- 1 Drška za odzračivanje
- 2 Izduvni vod
- 3 Levak
- 4 Odvod levka
- 5 Smer protoka
- 6 Zaporni ventil
- 7 Zaporni ventil sa ručnim točkom
- 8 Kontrolni čep
- 9 Nastavak za priključivanje manometra
- 10 Blokada povratnog toka
- 11 Sigurnosni ventil

2 Opis uređaja

2.1 Funkcija

Sigurnosni sklop se mora ugraditi ispred rezervoara, odnosno grejača za vodu u dovodu hladne vode. Prilikom zagrevanja rezervoara ugrađena blokada povratnog toka sprečava povratno strujanje zagrejene vode u kućnu vodovodnu instalaciju. Pritisak koji usled zagrevanja nastaje u rezervoaru, reguliše se otvaranjem sigurnosnog ventila.

2.2 Pravilno korišćenje

Vaillant sigurnosni sklop je izrađen po tehničkom standardu i prema usvojenim sigurnosno-tehničkim propisima.

Uprkos tome mogu u slučaju nestručnog rukovanja nastati opasnosti po život korisnika ili trećih osoba, odn. može doći do oštećenja uređaja ili druge imovine.

Ovaj uređaj nije namenjen za korišćenje od strane lica (uključujući decu) sa smanjenim fizičkim, senzoričkim ili duševnim osobinama ili bez iskustva i/ili bez znanja, osim ako ih, zbog Vaše sigurnosti, nadležna osoba nadgleda ili ste im preneli uputstva kako koristiti uređaj. Potrebno je da se deca nadgledaju kako se ne bi dogodilo da se igraju sa uređajem.

Vaillant sigurnosni sklop, artikal br. 305827, se ugrađuje kod rezervoara, odnosno grejača firme Vaillant nazivnog kapaciteta do 1000 l.

Ona sadrži sve potrebne elemente za opremanje rezervoara, odnosno grejača kapaciteta do 1000 l.

2 Opis uređaja, 3 Rukovanje

Neka druga upotreba ili posredna mogućnost upotrebe se smatra nepropisnom. Za štete koje iz toga proizađu, proizvođač/dobavljač ne preuzima odgovornost. Rizik snosi sam korisnik.

U namensko korišćenje spada i poštovanje uputstava za rukovanje i instalaciju kao i svih drugih važećih dokumenata i pridržavanje uslova kontrole i održavanja.



Pažnja!

Zabranjena je svaka zloupotreba uređaja.

3 Rukovanje

3.1 Opšte

Ukoliko nije instalirana posuda za širenje vode (kompenzaciona posuda), pri zagrevanju rezervoara, odnosno grejača za vodu mora iz odvoda levka (4) sigurnosnog ventila (11) isteći određena količina vode koja zavisi od kapaciteta rezervoara i porasta temperature.



Napomena!

U slučaju da sigurnosni ventil ne funkcioniše pravilno, na primer konstantno kaplje, obratite se stručnom servisu kako bi otklonili ovu neispravnost.



Opasnost od oparotina!

Pri zagrevanju rezervoara, odnosno grejača za vodu i pri otvaranju ručice za odzračivanje (1) na odvodu levka (4) će isteći vrela voda.

3.2 Funkcionalna provera sigurnosnog sklopa

Polugodišnje i pri svakoj upotrebi rezervoara odnosno grejača za vodu proverite funkcionalnu ispravnost sigurnosnog ventila (11):

- Okrenite podiznu ručku (1) u pravcu strelice koji je označen na ručki. Pri tome voda mora da teče u levak (3). Potom sigurnosni ventil (11) mora opet biti nepropusan.

Jednom godišnje proverite funkcionalnu ispravnost blokade povratnog toka (10):

- Zatvorite ventil za zatvaranje sa okruglom ručicom (7).
- Odvrnite kontrolni čep (8).
Ukoliko se nastavi isticanje vode, neispravan je ventil za blokadu povratnog toka (10).
- Pri svakom ponovnom puštanju u pogon rezervoara, odnosno grejača za vodu, potpuno otvorite ventile za zatvaranje (6, 7).



Napomena!

Ventili za zatvaranje (6, 7) prekidaju dovod hladne vode do rezervoara, odnosno grejača za vodu.



Pažnja!

Ventili za zatvaranje (6, 7) se ne smeju koristiti za smanjenje protoka, pošto njihova namena nije za regulisanje protoka. Po potrebi pozovite servisera.

3.3 Zbrinjavanje

Sigurnosni sklop ne spada u kućni otpad. Pobrinite se da se stari uređaj i po potrebi postojeći pribor propisno uklone.

4 Fabrička garancija

Fabrička garancija važi 2 godine uz račun sa datumom kupovine i overenim garantnim listom i to počevši od dana prodaje na malo. Korisnik je dužan da obavezno poštuje uslove navedene u garantnom listu.

Uputstvo za montažu (za servisere)

5 Montaža

5.1 Mesto montiranja

Montirajte svrsishodno sigurnosni sklop ispred rezervoara, odnosno grejača za vodu, tako da se pri radovima na održavanju sigurnosnog sklopa ne mora demontirati rezervoar, odnosno grejač za vodu.



Opasnost!

Ugrožava funkcionalnu ispravnost sigurnosnog sklopa!

Između sigurnosnog sklopa i rezervoara, odnosno grejača za vodu ne smete ugrađivati ventile za zatvaranje, reducirati ili prečistače.



Napomena!

Radi lakšeg odzračivanja, montirajte sigurnosni sklop tako da bude pristupačan.



Napomena!

Sigurnosni sklop se može ugrađivati na vodovodnoj instalaciji u ugaonom i ravnom obliku, u vodoravnom i vertikalnom pravcu (protok odozdo naviše).

5.2 Montaža sigurnosnog sklopa

- Dobro isperite ili produvajte dovod hladne vode pre priključivanja sigurnosnog sklopa. Time će se ukloniti čestice prljavštine koje mogu prodrati u sigurnosni sklop. Čestice prljavštine mogu poremetiti funkcionisanje ventila i/ili dovesti do permanentnog gubitka vode.
- Sigurnosni sklop ugradite između dovoda hladne vode i rezervoara, odnosno grejača za vodu. Strelica (5) na sigurnosnom sklopu mora pokazivati u pravcu protoka.
- Montirajte levak (3) na izduvnom vodu (2) sigurnosnog ventila (11).
- Po potrebi na odvodu levka (4) možete montirati odvodnu cev od 1" (1 col).



Pažnja!

Ograničena sigurnosna funkcija sigurnosnog ventila!

Odvod levka (4) montirajte tako, da u svakom trenutku bude otvoren. Do izduvavanja na sigurnosnom ventilu mora doći pri atmosferskom pritisku. Nakon toga morate pažljivo izvršiti stavljanje u pogon.



Opasnost od oparotina!

Ugradnjom sigurnosnog sklopa na prikladan način, obezbedite da ne može doći do povređivanja neke osobe usled isticanja vrele vode i pare iz sigurnosnog ventila.

6 Održavanje

Pri svakom održavanju rezervoara, odnosno grejača za vodu (najmanje svake 2 godine) ispitajte funkcionalnu ispravnost sigurnosnog sklopa, vidi poglavlje 3.2.



Napomena!
Sedišta i zaptivke sigurnosnih ventila (11) se mogu pročistiti odvijanjem gornjih delova bez promene nazivnog pritiska.

7 Servisna služba

Korisnik je dužan da pozove ovlašćeni servis za prvo puštanje uređaja u pogon i overu garantnog lista. U protivnom fabrička garancija nije važeća. Sve eventualne popravke na uređaju sme da obavlja isključivo ovlašćeni servis. Popis ovlašćenih servisa moguće je dobiti na prodajnim mestima ili u Predstavništvu tvrtke Vaillant GmbH, Radnička 59, Beograd ili na Internet stranici: www.vaillant.co.yu

8 Tehnički podaci

Oznaka	Sigurnosni sklop od 10 bara
Br. art.	305827
Nazivni pritisak	10 bara
Nazivna veličina	DN 20
Priključni navoj	R 3/4"
Za rezervoare, odnosno grejače nazivnog kapaciteta maksimalno	1000 l
Snaga grejača maksimalno	150 kW
Oznaka sigurnosnog ventila	TÜV-SV03-545-1/2"-W10
Zvučna zaštita-kontrolna oznaka sigurnosnog sklopa	PA-IX 1794/1
DVGW-Kontrolni broj	NW-6311AP2713

Tab. 8.1 Tehnički podaci

Для експлуатуючої особи й фахівця

Посібник з експлуатації й монтажу

Вузол безпеки на 10 бар для накопичувального водонагрівача з номінальним обсягом до 1000 л

Арт. № 305827

Зміст

Вказівки до документації	2		
Безпека	2		
Посібник з експлуатації (для фахівця)	3	Посібник з монтажу (Для фахівця)	7
1	Огляд приладу	3	5
2	Опис приладу	3	5
2.1	Функція	3	5.1
2.2	Використання за призначенням	3	5.2
3	Управління	4	6
3.1	Загальна інформація	4	7
3.2	Функціональна перевірка вузла безпеки	4	7
3.3	Утилізація	5	8
4	Гарантія заводу-виробника. Україна	5	8
			8

Вказівки до документації

Наступні вказівки являють собою «путівник» по всій документації. Разом з даним посібником з обслуговування й монтажу діє додаткова документація.

За ушкодження, викликані недотриманням даних посібників, ми не несемо ніякої відповідальності.

Спільно діюча документація

Для фахівця:

Посібника з установки й монтажу всіх компонентів установки.

Розміщення й зберігання документації

Передайте даний посібник з експлуатації та монтажу експлуатуючій стороні.

Вона бере на себе зберігання, для того щоб при необхідності посібник був в наявності.

Використовувані символи

При обслуговуванні та монтажі групи безпеки дотримуйтесь вказівок з техніки безпеки, наведених в даному посібнику з експлуатації та монтажу!

Нижче роз'яснені використовувані в тексті символи:



Небезпека!

Безпосередня небезпека для життя й здоров'я!



Небезпека!

Небезпека опіків!



Увага!

Можлива небезпечна ситуація для встаткування й навколишнього середовища!



Вказівка!

Корисна інформація й вказівки.

- Символ необхідних дій

Безпека

Установка, введення у експлуатацію та обслуговування повинно проводитись винятково кваліфікованим спеціалістом. Він також бере на себе відповідальність за належну установку й введення у експлуатацію та технічне обслуговування.

За збиток, викликаний недотриманням даної інструкції, ми не несемо ніякої відповідальності.

Посібник з експлуатації (для фахівця)

1 Огляд приладу

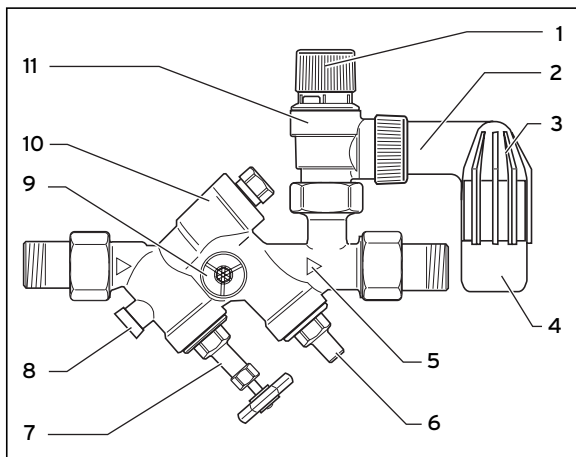

Мал. 1.1 Органи управління

Пояснення

- 1 Ручка підйому
- 2 Продувна лінія
- 3 Вирва
- 4 Стічний отвір вирви
- 5 Напрямок потоку
- 6 Запірний вентиль
- 7 Запірний вентиль з маховиком
- 8 Контрольна залушка
- 9 Сполучний штуцер манометра
- 10 Зворотний клапан
- 11 Запобіжний клапан

2 Опис приладу

2.1 Функція

Вузол безпеки необхідно монтувати перед накопичувальним водонагрівачем у трубопровід гарячої води. При нагріванні накопичувача установлений зворотний клапан запобігає зворотному відтоку підігрітої води у домашню мережу. Надмірний тиск, що виникає у результаті нагрівання в накопичувачі, скидається через отвір запобіжного клапану.

2.2 Використання за призначенням

Група безпеки фірми Vaillant сконструйована й виготовлена за останнім словом техніки з урахуванням загальноновизнаних правил техніки безпеки. Проте, при неналежному використанні або використанні не за призначенням може виникати небезпека для здоров'я й життя користувача або третіх осіб, а також небезпека руйнування приладів та інших матеріальних цінностей.

Цей прилад не призначений для експлуатації особами (в тому числі дітьми) з обмеженими фізичними, сенсорними або психічними можливостями або особами, яким бракує досвіду та/або обізнаності, в такому випадку з метою їх безпеки ще одна особа повинна за ними наглядати або давати вказівки з використання приладу. Необхідно попередити дітей, і переконатися, що вони не граються з приладом.

Вузол безпеки Vaillant арт. № 305827 використовується при закритому накопичувальному водонагрівачі фірми Vaillant з номінальним обсягом до 1000 л. Він містить все для оснащення закритого накопичувального водонагрівача до 1000 л необхідною арматурою.

2 Опис приладу, 3 Управління

Інше використання, або таке, що виходить за його межі, вважається використанням не за призначенням. За ушкодження, що виникають внаслідок цього, виробник/постачальник відповідальності не несе. Весь ризик лежить тільки на користувачі.

До використання за призначенням належить також дотримання посібника з установки й експлуатації, а також всієї іншої дійсної документації, й дотримання умов огляду й техобслуговування.



Увага!

Будь-яке неправильне використання заборонене.

3 Управління

3.1 Загальна інформація

Якщо не встановлено розширювальний бак питної води, при нагріванні накопичувального водонагрівача кількість води, що залежить від обсягу накопичувального водонагрівача та від підвищення температури, виступатиме через стічний отвір вирви (4) запобіжного клапану (11).



Вказівка!

Якщо запобіжний клапан несправний, наприклад, якщо з нього постійно крапає вода, неполадку повинен усунути вповноважений фахівець.



Небезпека опіків!

При нагріванні накопичувального водонагрівача та при використанні ручки відкриття (1) гаряча вода виступає через стічний отвір вирви (4).

3.2 Функціональна перевірка вузла безпеки

Щопівроку й щораз при уведенні в експлуатацію накопичувального водонагрівача перевіряйте працездатність запобіжного клапану (11):

- Поверніть ручку відкриття (1) по напрямку відзначеної на ній стрілки. При цьому вода повинна текти у вирву (3). Потім запобіжний клапан (11) знову повинен стати герметичним.

Щорічно перевіряйте функціональність зворотного клапану (10):

- Закрийте запірний вентиль (7).
- Вкрутіть контрольну заглушку (8).
Якщо вода виступає тривалий час, зворотний клапан (10) пошкоджено.
- При кожному повторному введенні у експлуатацію накопичувального водонагрівача відкривайте повністю запірні клапани (6, 7).



Вказівка!

Запірні клапани (6, 7) переривають подачу холодної води до накопичувального водонагрівача.



Увага!

Запірні клапани (6, 7) не можна використовувати для зменшення витрати, тому що це є використанням не за призначенням. Проконсультуйтеся при потребі у своєму спеціалізованому підприємстві.

3.3 Утилізація

Група безпеки не належить до побутового сміття.

Простежте за тим, щоб старий прилад і можливо наявне приладдя, були належним чином утилізовані.

4 Гарантія заводу-виробника. Україна

1. Гарантія предоставляется на оговоренные в инструкции для каждого конкретного прибора технические характеристики.
2. Срок гарантии завода-изготовителя:
 - 12 месяцев со дня ввода оборудования в эксплуатацию, но не более 18 месяцев со дня покупки товара;
 - при условии подписания сервисного договора между Пользователем и сервис-партнером по окончании первого года гарантии - 24 месяца со дня ввода оборудования в эксплуатацию, но не более 30 месяцев со дня покупки товара; при обязательном соблюдении следующих условий:
 - а) оборудование куплено у официальных поставщиков Vaillant в стране, где будет осуществляться установка оборудования;
 - б) ввод в эксплуатацию и обслуживание оборудования проводится уполномоченными Vaillant организациями, имеющими действующие местные разрешения и лицензии (охрана труда, газовая служба, пожарная безопасность и т.д.);
 - в) были соблюдены все предписания, описанные в технической документации Vaillant для конкретного прибора.
3. Выполнение гарантийных обязательств, предусмотренных действующим законодательством той местности, где был приобретен аппарат производства фирмы Vaillant, осуществляют сервисные организации, уполномоченные Vaillant, или фирменный сервис Vaillant, имеющие действующие местные разрешения и лицензии (охрана труда, газовая служба, пожарная безопасность и т.д.).

4 Гарантія заводу-виробника. Україна

4. Гарантійний термін на замінені після истечения гарантійного терміна вузли, агрегати і запасні частини становить 6 місяців. В результаті ремонту або заміни вузлів і агрегатів гарантійний термін на виріб в цілому не оновлюється.

5. Гарантійні вимоги задовольняються шляхом ремонту або заміни виробу по рішенню уповноваженої Vaillant організації.

6. Узли і агрегати, які були замінені на справні, являються власністю Vaillant і передаються уповноваженої організації.

7. Обов'язково застосування оригінальних належностей (труби для підводу повітря і/або відводу продуктів спалення, регулятори, і т.д.), запасних частин;

8. Претензії на задоволення гарантійних зобов'язань не приймаються, якщо:

а) зроблені самостійно, або неуповноваженими особами, зміни в обладнанні, підводці газу, приточного повітря, води і електроенергії, вентиляції, на димоходах, будівельні зміни в зоні установки обладнання;

б) обладнання було пошкоджено при транспортуванні або ненадлежащем зберіганні;

в) при несоблюденні інструкції по правилах монтажу, і експлуатації обладнання;

г) робота здійснюється при тиску води вище 10 бар (для водонагрівачів);

д) параметри напруги електричної мережі не відповідають місцевим нормам;

е) шкода викликана несоблюденням державних технічних стандартів і норм;

ж) шкода викликана попаданням сторонніх предметів в елементи обладнання;

з) застосовуються неоригінальні належності і/або запасні частини.

9. Уповноважені організації здійснюють безкоштовний ремонт, якщо виниклі недовільності не викликані причинами, вказаними в пункті 7, і роблять відповідні записи в гарантійному талоні.

Посібник з монтажу (Для фахівця)

5 Монтаж

5.1 Місце монтажу

Монтуйте вузол безпеки доцільно вгорі над накопичувальним водонагрівачем, при цьому під час техобслуговування вузла безпеки накопичувальний водонагрівач не потрібно спорожнювати.



Небезпека!

Порушення функціональності вузла безпеки!
Не можна встановлювати між вузлом безпеки та накопичувальним водонагрівачем блокування, звуження або вловлювачі бруду.



Вказівка!

Монтувати вузол безпеки доступним для простого вентилявання.



Вказівка!

Вузол безпеки можна встановити на куту або прохідним на горизонтальному або вертикальному (потік низу вгору) трубопроводі.

5.2 Монтаж групи безпеки

- Добре промийте або продуйте трубопровід холодної води перед підключенням вузла безпеки. Таким чином видаляються часточки бруду, що можуть застрягнути в вузлі безпеки.
Часточки бруду можуть порушити роботу клапану та/ або призвести до постійних втрат води.
- Встановіть вузол безпеки між трубопроводом холодної води та накопичувальним водонагрівачем. Стрілка (5) на вузлі безпеки повинна вказувати у напрямку потоку.
- Встановіть вирву (3) на продуквній лінії (2) запобіжного клапану (11).
- При потребі можна встановити на стічному отворі вирви (4) 1"- стічний трубопровід.



Увага!

Обмеження функції запобіжного клапану, що впливає на безпеку!

Встановіть стічний отвір вирви (4) так, щоб він постійно залишався відкритим. Продування запобіжного клапану повинно відбуватися проти атмосферного тиску.

На це слід звернути увагу користувача.



Небезпека опіків!

При відповідній конструкції групи безпеки переконайтеся в тому, що при спусканні з запобіжного клапану гаряча вода або пара нікому не загрожують.

6 Техобслуговування

При кожному обслуговуванні накопичувального водонагрівача (принаймні кожні два роки) перевіряйте функціональність вузла безпеки, див. розділ 3.2.



Вказівка!

Положення та ущільнення запобіжного клапану (11) можна очищувати, відкривши верхню частину, не змінюючи тиск початку спрацьовування.

7 Служба технічної підтримки для клієнтів

Бесплатная информационная телефонная линия по Украине 8 800 50 142 60

8 Технічні дані

Позначення	Вузол безпеки 10 бар
Арт. №	305827
Тиск початку спрацьовування	10 бар
Номинальні параметри	DN 20
Сполучне з'єднання	R 3/4"
Для накопичувального водонагрівача з номінальним обсягом макс.	1000 л
Потужність нагрівання макс.	150 кВт
Маркування конструктивного елемента запобіжного клапан	TÜV-SV03-545-1/2'-W10
Знак контролю шумозахисту вузла безпеки	PA-IX 1794/1
Знак контролю DVGW (Німецької спілки спеціалістів водо- та газопостачання)	NW-6311AP2713

Таб. 8.1 Технічні дані

Vaillant GmbH

Berghauser Str. 40 ■ 42859 Remscheid ■ Telefon 0 21 91/18-0
Telefax 0 21 91/18-28 10 ■ www.vaillant.de ■ info@vaillant.de

833118_02 DEATCHFRITCZDKESHRRHUPLPTRORUSESISKSRBUA 092008