

sensoHOME

VRT 380/2

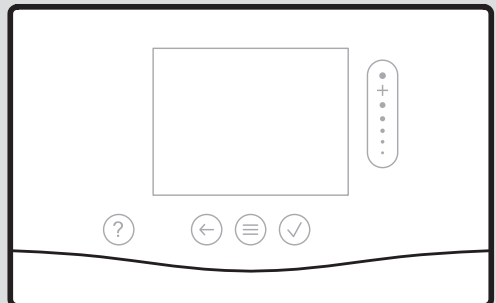



Ihr Online-Fachhändler für:



- Kostenlose und individuelle Beratung
- Hochwertige Produkte
- Kostenloser und schneller Versand

- TOP Bewertungen
- Exzelerter Kundenservice
- Über 20 Jahre Erfahrung



E-Mail: info@unidomo.de | Tel.: 04621 - 30 60 89 0 | www.unidomo.de

Betriebs- und Installationsanleitung

Inhalt

1	Sicherheit	3	6.5	CE-Kennzeichnung.....	16
1.1	Bestimmungsgemäße Verwendung.....	3	6.6	Garantie und Kundendienst.....	16
1.2	Allgemeine Sicherheitshinweise	4	6.7	Recycling und Entsorgung.....	16
1.3	 -- Sicherheit/Vorschriften.....	4	6.8	Produktdaten gemäß der EU Verordnung Nr. 811/2013, 812/2013.....	17
2	Produktbeschreibung.....	5	6.9	Technische Daten - Systemregler.....	17
2.1	Welche Nomenklatur wird verwendet?	5	Anhang	18	
2.2	Was bedeuten die folgenden Temperaturen?	5	A	Störungsbehebung, Wartungsmeldung	18
2.3	Was ist eine Zone?	5	A.1	Störungsbehebung	18
2.4	Was ist die Zirkulation?.....	5	A.2	Wartungsmeldungen.....	19
2.5	Was bedeutet Zeitfenster?.....	5	B	 -- Störungs-, Fehlerbehebung, Wartungsmeldung	19
2.6	Fehlfunktion vermeiden	6	B.1	Störungsbehebung	19
2.7	Display, Bedienelemente und Symbole.....	6	B.2	Fehlerbehebung.....	19
2.8	Bedien- und Anzeigefunktionen.....	7	B.3	Wartungsmeldungen.....	20
3	 -- Elektroinstallation, Montage	12	Stichwortverzeichnis	21	
3.1	Auswahl der Leitungen	12			
3.2	Systemregler montieren.....	13			
4	 -- Inbetriebnahme	15			
4.1	Voraussetzungen zur Inbetriebnahme.....	15			
4.2	Installationsassistenten durchlaufen.....	15			
4.3	Einstellungen später ändern.....	15			
5	Fehler- und Wartungsmeldungen.....	15			
5.1	Fehlermeldung.....	15			
5.2	Wartungsmeldung.....	15			
6	Information zum Produkt	15			
6.1	Mitgeltende Unterlagen beachten und aufbewahren	15			
6.2	Gültigkeit der Anleitung.....	15			
6.3	Typenschild.....	15			
6.4	Serialnummer	16			

1 Sicherheit

1.1 Bestimmungsgemäße Verwendung

Bei unsachgemäßer oder nicht bestimmungsgemäßer Verwendung können Beeinträchtigungen des Produkts und anderer Sachwerte entstehen.

Das Produkt ist dafür vorgesehen, eine Heizungsanlage mit Wärmeerzeugern des gleichen Herstellers mit eBUS-Schnittstelle zu regeln.

Der Raumtemperaturregler regelt abhängig vom installierten System:

- Heizen
- Warmwasserbereitung
- Zirkulation

Die bestimmungsgemäße Verwendung beinhaltet:

- das Beachten der beiliegenden Betriebs-, Installations- und Wartungsanleitungen des Produkts sowie aller weiteren Komponenten der Anlage
- die Installation und Montage entsprechend der Produkt- und Systemzulassung
- die Einhaltung aller in den Anleitungen aufgeführten Inspektions- und Wartungsbedingungen.

Die bestimmungsgemäße Verwendung umfasst außerdem die Installation gemäß IP-Code.

Dieses Produkt kann von Kindern ab 8 Jahren und darüber sowie von Personen mit verringerten physischen, sensorischen oder mentalen Fähigkeiten oder Mangel an Erfahrung und Wissen benutzt werden, wenn sie beaufsichtigt oder bezüglich des sicheren Gebrauchs des Produktes unterwiesen wurden und die daraus resultierenden Gefahren verstehen. Kinder dürfen nicht mit dem Produkt spielen. Reinigung und Benutzer-Wartung dürfen nicht von Kindern ohne Beaufsichtigung durchgeführt werden.

Eine andere Verwendung als die in der vorliegenden Anleitung beschriebene oder eine Verwendung, die über die hier beschriebene hinausgeht, gilt als nicht bestimmungsgemäß. Nicht bestimmungsgemäß ist auch jede unmittelbare kommerzielle und industrielle Verwendung.

Achtung!

Jede missbräuchliche Verwendung ist untersagt.

1.2 Allgemeine Sicherheitshinweise

1.2.1 Gefahr durch unzureichende Qualifikation

Folgende Arbeiten dürfen nur Fachhandwerker durchführen, die hinreichend dafür qualifiziert sind:

- Montage
 - Demontage
 - Installation
 - Inbetriebnahme
 - Außerbetriebnahme
 - Störungs- und Fehlerbehebung
- ▶ Gehen Sie gemäß dem aktuellen Stand der Technik vor.

Arbeiten und Funktionen, die nur der Fachhandwerker durchführen bzw. einstellen darf, sind durch das Symbol  gekennzeichnet.

1.2.2 Gefahr durch Fehlbedienung

Durch Fehlbedienung können Sie sich selbst und andere gefährden und Sachschäden verursachen.

- ▶ Lesen Sie die vorliegende Anleitung und alle mitgeltenden Unterlagen sorgfältig durch, insb. das Kapitel „Sicherheit“ und die Warnhinweise.
- ▶ Führen Sie als Betreiber nur diejenigen Tätigkeiten durch,

zu denen die vorliegende Anleitung anleitet und nicht mit dem Symbol  gekennzeichnet sind.

1.3 -- Sicherheit/Vorschriften

1.3.1 Risiko eines Sachschadens durch Frost

- ▶ Installieren Sie das Produkt nicht in frostgefährdeten Räumen.

1.3.2 Vorschriften (Richtlinien, Gesetze, Normen)

- ▶ Beachten Sie die nationalen Vorschriften, Normen, Richtlinien, Verordnungen und Gesetze.

2 Produktbeschreibung

2.1 Welche Nomenklatur wird verwendet?

Systemregler: statt **VRT 380/2**

2.2 Was bedeuten die folgenden Temperaturen?

Wunschtemperatur ist die Temperatur, auf die die Wohnräume aufgeheizt werden sollen.

Absenkttemperatur ist die Temperatur, die außerhalb der Zeitfenster in den Wohnräumen nicht unterschritten werden soll.

Vorlauftemperatur ist die Temperatur, mit der das Heizwasser den Wärmeerzeuger verlässt.

2.3 Was ist eine Zone?

Ein Gebäude kann in mehrere Bereiche eingeteilt werden, die Zonen genannt werden. Jede Zone kann eine andere Anforderung an die Heizungsanlage haben.

Beispiele für die Einteilung in Zonen:

- In einem Haus sind eine Fußbodenheizung (Zone 1) und ein Heizkörpersystem (Zone 2) vorhanden.
- In einem Haus gibt es mehrere eigenständige Wohneinheiten. Jede Wohneinheit erhält eine eigene Zone.

2.4 Was ist die Zirkulation?

Eine zusätzliche Wasserleitung wird mit der Warmwasserleitung verbunden und bildet einen Kreislauf mit dem Warmwasserspeicher. Eine Zirkulationspumpe sorgt für einen ständigen Umlauf von Warmwasser im Rohrleitungssystem, so dass auch bei weit entfernten Zapfstellen sofort warmes Wasser zur Verfügung steht.

2.5 Was bedeutet Zeitfenster?

Beispiel Heizbetrieb im Modus: Zeitgesteuert

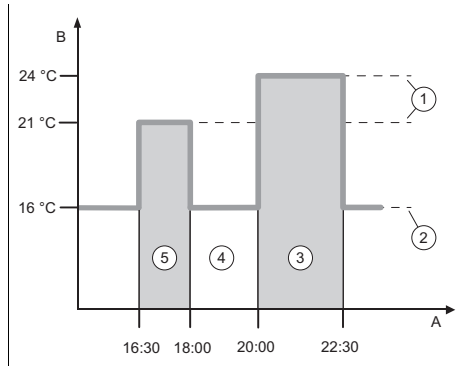

A	Uhrzeit	3	Zeitfenster 2
B	Temperatur	4	außerhalb der Zeitfenster
1	Wunschtemperatur	5	Zeitfenster 1
2	Absenkttemperatur		

Sie können einen Tag in mehrere Zeitfenster **(3)** und **(5)** aufteilen. Jedes Zeitfenster kann einen individuellen Zeitraum umfassen. Die Zeitfenster dürfen sich nicht überlappen. Jedem Zeitfenster können Sie eine andere Wunschtemperatur **(1)** zuordnen.

Beispiel:

16:30 bis 18:00 Uhr; 21 °C

20:00 bis 22:30 Uhr; 24 °C

Der Systemregler regelt innerhalb der Zeitfenster die Wohnräume auf die Wunschtemperatur. In den Zeiten außerhalb der Zeitfenster **(4)** regelt der Systemregler die Wohnräume auf die niedriger eingestellte Absenkttemperatur **(2)**.

2.6 Fehlfunktion vermeiden

- ▶ Verdecken Sie den Systemregler nicht durch Möbel, Vorhänge oder sonstige Gegenstände.
- ▶ Wenn der Systemregler im Wohnraum montiert ist, dann öffnen Sie alle Heizkörper-Thermostatventile in diesem Raum vollständig.

2.7 Display, Bedienelemente und Symbole

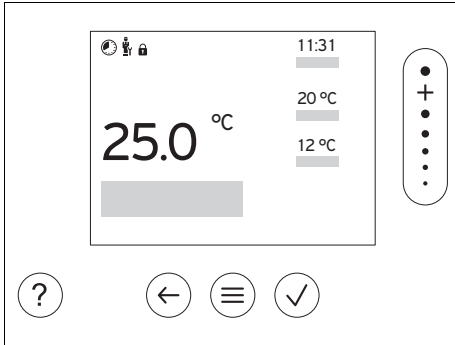

2.7.2 Symbole

	Zeitgesteuertes Heizen aktiv
	Tastensperre aktiv
	Wartung fällig
	Fehler in der Heizungsanlage
	Fachhandwerker kontaktieren

2.7.1 Bedienelemente

	- Menü aufrufen - Zurück zum Hauptmenü
	- Auswahl/Änderung bestätigen - Einstellwerte speichern
	- Eine Ebene zurück - Eingabe abbrechen
	- Durch Menüstruktur navigieren - Einstellwert verringern oder erhöhen - Zu einzelnen Zahlen/Buchstaben navigieren
	- Hilfe aufrufen - Zeitprogrammassistent aufrufen

Aktive Bedienelemente leuchten grün.

1 x drücken: Sie gelangen in die Grundanzeige.

2 x drücken: Sie gelangen in das Menü.

2.8 Bedien- und Anzeigefunktionen



Hinweis

Die in diesem Kapitel beschriebenen Funktionen stehen nicht für alle Systemkonfigurationen zur Verfügung.

Um das Menü aufzurufen, drücken Sie 2 x

2.8.1 Menüpunkt REGELUNG

MENÜ → REGELUNG		
→ Zone		
→ Modus:	→ Manuell	→ Wunschttemperatur: °C
	Ununterbrochenes Halten der Wunschttemperatur	
	→ Zeitgesteuert	→ Wochenplaner
	→ Absenkttemperatur: °C	
	Wunschttemperatur: °C: gilt innerhalb der Zeitfenster	
	Wochenplaner: bis zu 12 Zeitfenster und Wunschttemperaturen sind pro Tag einstellbar Außerhalb der Zeitfenster gilt die Absenkttemperatur. Werkseinstellung: Absenkttemperatur: °C 15 °C	
→ Aus		
Heizung ist ausgeschaltet, Warmwasser ist weiterhin verfügbar, Frostschutz ist aktiviert		
→ Name der Zone	Werkseitig eingestellten Namen Zone 1 ändern	
→ Abwesenheit	→ Alle: gilt für alle Zonen im vorgegebenen Zeitraum	
	→ Zone: gilt für die ausgewählte Zone im vorgegebenen Zeitraum	
	Heizbetrieb läuft in dieser Zeit mit der festgelegten Absenkttemperatur. Warmwasserbetrieb und Zirkulation sind ausgeschaltet.	
	Werkseinstellung: Absenkttemperatur: °C 15 °C	
→ Warmwasser		
→ Modus:	→ Manuell	→ Warmwassertemperatur: °C
	Ununterbrochenes Halten der Warmwassertemperatur	
	→ Zeitgesteuert	→ Wochenplaner Warmwasser
	→ Warmwassertemperatur: °C	
	→ Wochenplaner Zirkulation	
	Wochenplaner Warmwasser: bis zu 3 Zeitfenster sind pro Tag einstellbar	
	Warmwassertemperatur: °C: gilt innerhalb der Zeitfenster	
	Außerhalb der Zeitfenster ist der Warmwasserbetrieb ausgeschaltet	
	Wochenplaner Zirkulation: bis zu 3 Zeitfenster sind pro Tag einstellbar	
	Innerhalb der Zeitfenster pumpt die Zirkulationspumpe warmes Wasser zu den Zapfstellen	
Außerhalb der Zeitfenster ist die Zirkulationspumpe ausgeschaltet		
→ Aus		
Warmwasserbetrieb ist ausgeschaltet		

MENÜ → REGELUNG	
→ Warmwasser schnell	Einmaliges Aufheizen des Wassers im Speicher
→ Stoßlüften	Heizbetrieb ist für 30 Minuten ausgeschaltet.
→ Zeitprogrammasistent	Programmierung der Wunschtemperatur für Montag - Freitag und Samstag - Sonntag; die Programmierung gilt für die zeitgesteuerten Funktionen Heizen, Warmwasser und Zirkulation . Überschreibt die Wochenplaner für die Funktionen Heizen, Warmwasser und Zirkulation .
→ Anlage Aus	Anlage ist ausgeschaltet. Frostschutz bleibt aktiviert.

2.8.2 Menüpunkt INFORMATION

MENÜ → INFORMATION	
→ Aktuelle Temperaturen	
→ Zone	
→ Warmwassertemperatur	
→ Wasserdruck: bar	
→ Energiedaten	
→ Stromverbrauch	→ Heizen
	→ Warmwasser
	→ Anlage
→ Brennstoffverbrauch	→ Heizen
	→ Warmwasser
	→ Anlage
Anzeige Energieverbrauch	
Der Regler zeigt im Display und in der zusätzlich anwendbaren App Werte zum Energieverbrauch an.	
Der Regler zeigt eine Abschätzung der Werte der Anlage an. Die Werte werden u. a. beeinflusst von:	
<ul style="list-style-type: none"> – Installation/Ausführung der Heizungsanlage – Nutzerverhalten – Saisonale Umweltbedingungen – Toleranzen und Komponenten 	
Externe Komponenten, wie z. B. externe Heizungspumpen oder Ventile, und andere Verbraucher und Erzeuger im Haushalt bleiben unberücksichtigt.	
Die Abweichungen zwischen angezeigtem und tatsächlichem Energieverbrauch können erheblich sein.	
Die Angaben zum Energieverbrauch sind nicht geeignet, Energieabrechnungen zu erstellen oder zu vergleichen.	
Ablesbar sind: Aktueller Monat, Letzter Monat, Aktuelles Jahr, Letztes Jahr, Gesamt	
→ Brennerzustand:	
→ Bedienelemente	Erläuterung der Bedienelemente
→ Menüvorstellung	Erläuterung der Menüstruktur
→ Kontakt Fachhandwerker	
→ Serialnummer	

2.8.3 Menüpunkt EINSTELLUNGEN

MENÜ → EINSTELLUNGEN	
 → Fachhandwerkerebene	
→ Zugangscode eingeben	Zugang zur Fachhandwerkerebene, Werkseinstellung: 00
→ Kontakt Fachhandwerker	Kontaktdaten eintragen
→ Wartungsdatum:	Zeitlich nächstliegendes Wartungsdatum einer angeschlossenen Komponente eintragen, z. B. Wärmereizerger
→ Fehlerhistorie	Fehler sind zeitlich sortiert aufgelistet
→ Anlagenkonfiguration	Funktionen (→ Menüpunkt Anlagenkonfiguration)
→ Estrichtrocknung	Die Funktion Estrichtrocknungsprofil für frisch verlegten Estrich entsprechend der Bauvorschriften aktivieren. Der Systemregler regelt die Vorlauftemperatur unabhängig von der Außentemperatur. Estrichtrocknung einstellen (→ Menüpunkt Anlagenkonfiguration)
→ Code ändern	
→ Sprache, Uhrzeit, Display	
→ Sprache:	
→ Datum:	Nach Stromabschaltung bleibt das Datum ca. 30 Minuten erhalten.
→ Uhrzeit:	Nach Stromabschaltung bleibt die Uhrzeit ca. 30 Minuten erhalten.
→ Displayhelligkeit:	Helligkeit bei aktiver Nutzung.
→ Displayhelligkeit in Ruhe:	Helligkeit im Ruhezustand.
→ Sommerzeit:	→ Automatisch → Manuell
Der Wechsel findet statt:	
<ul style="list-style-type: none"> – am letzten Wochenende im März um 2:00 Uhr (Sommerzeit) – am letzten Wochenende im Oktober um 3:00 Uhr (Winterzeit) 	
→ Korrekturwert	
→ Raumtemperatur: K	Ausgleich der Temperaturdifferenz zwischen dem gemessenen Wert im Systemregler und dem Wert eines Referenzthermometer im Wohnraum.
→ Werkseinstellungen	Der Systemregler setzt alle Einstellungen auf Werkseinstellung zurück und ruft den Installationsassistenten auf. Den Installationsassistenten darf nur der Fachhandwerker ausführen.

2.8.4 Menüpunkt Anlagenkonfiguration

MENÜ → EINSTELLUNGEN → Fachhandwerkerebene → Anlagenkonfiguration		
→ Anlage		
→ Wasserdruck: bar		
→ eBUS-Komponenten	Liste der eBUS-Komponenten und deren Softwareversion	
→ Regelung:	Raumtem.gef	Die Regelung erfolgt über die Raumtemperatur.
Vorheizen Wunschttemp.:	Hier können Sie die Vorheizzeit Wunschttemperatur wählen, um die Heizung vor dem ersten Start des Heizprogramms zu aktivieren. Das Ziel ist, die Raumtemperatur zum gewünschten Zeitpunkt zu erreichen. Das System berechnet automatisch die benötigte Vorlaufzeit (max. 4 Std.) auf Grundlage bisheriger Erfahrungen, der aktuellen Raumtemperatur und der verbleibenden Zeit bis zum Programmwechsel. Werkseinstellung: Aus	
→ Wärmeerzeuger 1		
→ Status:		
→ Aktuelle Vorlauftemperatur: °C		
→ Kreis 1		
→ Status:		
→ Vorlaufsolltemperatur: °C		
→ Min. Vorlaufsolltemperatur: °C	Untergrenze für die Vorlaufsolltemperatur eingeben. Der Systemregler vergleicht den eingestellten Wert mit der berechneten Vorlaufsolltemperatur und regelt auf den größeren Wert.	
→ Max. Vorlaufsolltemperatur: °C	Obergrenze für die Vorlaufsolltemperatur eingeben. Der Systemregler vergleicht den eingestellten Wert mit der berechneten Vorlaufsolltemperatur und regelt auf den kleineren Wert.	
→ Zone		
→ Zone aktiviert:	Deaktivieren nicht benötigter Zonen. Alle vorhandenen Zonen erscheinen im Display.	
→ Zonenzuordnung:	Systemregler der gewählten Zone zuordnen. Der Systemregler muss in der gewählten Zone installiert sein. Die Regelung nutzt zusätzlich den Raumtemperatursensor des zugeordneten Geräts.	
→ Status Zonenventil:		
→ Warmwasser		
→ Speicher:	Bei vorhandenem Warmwasserspeicher muss die Einstellung Aktiv gewählt werden.	
→ Vorlaufsolltemperatur: °C		
→ Zirkulationspumpe:		
→ Legio.schutz Tag:	Festlegen an welchen Tagen der Legionellenschutz durchgeführt werden soll. An diesen Tagen wird die Wassertemperatur über 60 °C angehoben. Die Zirkulationspumpe wird eingeschaltet. Die Funktion endet spätestens nach 120 Minuten. Bei aktivierter Funktion Abwesenheit wird der Legionellenschutz nicht durchgeführt. Sobald die Funktion Abwesenheit beendet ist, wird der Legionellenschutz durchgeführt.	
→ Legio.schutz Uhrzeit:	Festlegen zu welcher Uhrzeit der Legionellenschutz durchgeführt werden soll.	

MENÜ → EINSTELLUNGEN → Fachhandwerkerebene → Anlagenkonfiguration

→ Estrichtrocknungsprofil	Einstellen der Vorlaufsolltemperatur pro Tag entsprechend den Bauvorschriften
----------------------------------	---

3 -- Elektroinstallation, Montage

Die Elektroinstallation darf nur von einer Elektrofachkraft durchgeführt werden.

Die Heizungsanlage muss außer Betrieb genommen werden, bevor Arbeiten daran durchgeführt werden.

3.1 Auswahl der Leitungen

Leitungsquerschnitt

eBUS-Leitung (feindrähtig, flexibel aus Kupfer)	0,75 ... 1,5 mm ²
eBUS-Leitung (eindrähtig aus Kupfer)	1,0 ... 1,5 mm ²
Fühlerleitung (feindrähtig, flexibel aus Kupfer)	0,75 ... 1,5 mm ²
Fühlerleitung (eindrähtig aus Kupfer)	1,0 ... 1,5 mm ²

Leitungslänge

Fühlerleitungen	≤ 50 m
Busleitungen	≤ 125 m

3.2 Systemregler montieren

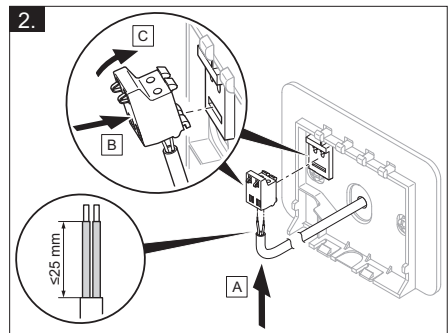
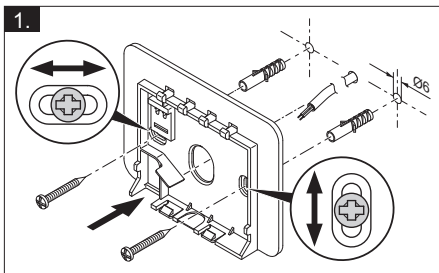
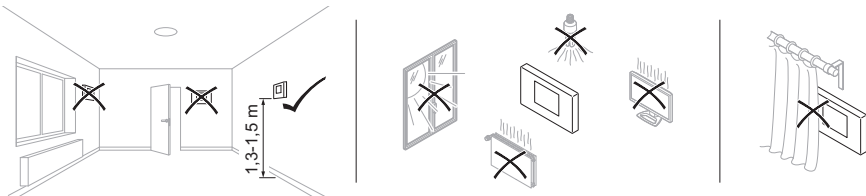
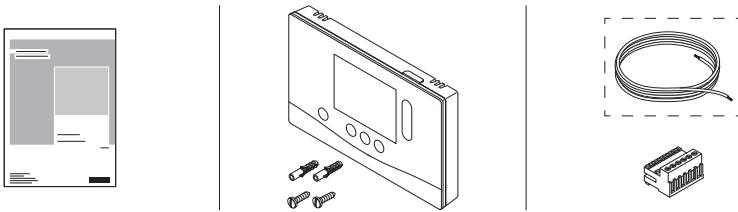

3.

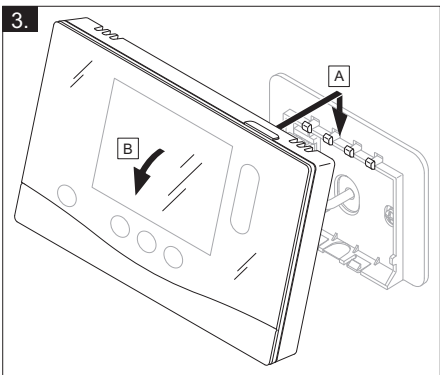

4 -- Inbetriebnahme

4.1 Voraussetzungen zur Inbetriebnahme

- Die Montage und Elektroinstallation vom Systemregler ist abgeschlossen.
- Die Inbetriebnahme aller Systemkomponenten (außer Systemregler) ist abgeschlossen.

4.2 Installationsassistenten durchlaufen

Im Installationsassistenten befinden Sie sich bei der Abfrage **Sprache**:

Der Installationsassistent des Systemreglers führt Sie durch eine Liste von Funktionen. Bei jeder Funktion wählen Sie den Einstellwert aus, der zu der installierten Heizungsanlage passt.

4.2.1 Installationsassistent abschließen

Nachdem Sie den Installationsassistenten durchlaufen haben, erscheint auf dem Display: **Wählen Sie den nächsten Schritt**.

Anlagenkonfiguration: Der Installationsassistent wechselt in die Systemkonfiguration der Fachhandwerkerebene, in der Sie die Heizungsanlage weiter optimieren können.

Anlagenstart: Der Installationsassistent wechselt in die Grundanzeige und die Heizungsanlage arbeitet mit den eingestellten Werten.

4.3 Einstellungen später ändern

Alle Einstellungen, die Sie über den Installationsassistenten vorgenommen haben, können Sie später über die Bedienebene des Betreibers oder die Fachhandwerkerebene ändern.

5 Fehler- und Wartungsmeldungen

5.1 Fehlermeldung

Im Display erscheint  mit dem Text der Fehlermeldung.

Fehlermeldungen finden Sie unter: **MENÜ** → **EINSTELLUNGEN** → **Fachhandwerkerebene** → **Fehlerhistorie**

Fehlerbehebung (→ Anhang)

5.2 Wartungsmeldung

Im Display erscheint  mit Text der Wartungsmeldung.

Wartungsmeldung (→ Anhang)

6 Information zum Produkt

6.1 Mitgeltende Unterlagen beachten und aufbewahren

- ▶ Beachten Sie alle für Sie vorgesehenen Anleitungen, die Komponenten der Anlage beiliegen.
- ▶ Bewahren Sie als Betreiber diese Anleitung sowie alle mitgeltenden Unterlagen zur weiteren Verwendung auf.

6.2 Gültigkeit der Anleitung

Gültigkeit: Deutschland ODER Österreich

Diese Anleitung gilt ausschließlich für:

- 0010045485

6.3 Typenschild

Das Typenschild befindet sich auf der Rückseite des Produkts.

Angabe auf dem Typenschild	Bedeutung
Serialnummer	zur Identifikation, 7. bis 16. Ziffer = Artikelnummer des Produkts
sensHOME	Produktbezeichnung

Angabe auf dem Typenschild	Bedeutung
V	Bemessungsspannung
mA	Bemessungsstrom
	Anleitung lesen

6.4 Seriennummer

Die Seriennummer können Sie unter **MENÜ** → **INFORMATION** → **Serialnummer** aufrufen. Die 10-stellige Artikelnummer befindet sich in der zweiten Zeile.

6.5 CE-Kennzeichnung



Mit der CE-Kennzeichnung wird dokumentiert, dass die Produkte gemäß der Konformitätserklärung die grundlegenden Anforderungen der einschlägigen Richtlinien erfüllen.

Die Konformitätserklärung kann beim Hersteller eingesehen werden.

6.6 Garantie und Kundendienst

6.6.1 Garantie

Gültigkeit: Deutschland ODER Österreich

Herstellergarantie gewähren wir nur bei Installation durch einen anerkannten Fachhandwerksbetrieb.

Dem Eigentümer des Geräts räumen wir diese Herstellergarantie entsprechend den Vaillant Garantiebedingungen ein. Garantiarbeiten werden grundsätzlich nur von unserem Kundendienst ausgeführt. Wir können Ihnen daher etwaige Kosten, die Ihnen bei der Durchführung von Arbeiten an dem Gerät während der Garantiezeit entstehen, nur dann erstatten, falls wir Ihnen einen entsprechenden Auftrag erteilt haben und es sich um einen Garantiefall handelt.

6.6.2 Kundendienst

Gültigkeit: Österreich

Kontaktdaten für unseren Kundendienst finden Sie unter der auf der Rückseite angegebenen Adresse oder unter www.vaillant.at.

Gültigkeit: Deutschland

Kontaktdaten für unseren Kundendienst finden Sie unter der auf der Rückseite angegebenen Adresse oder unter www.vaillant.de.

6.7 Recycling und Entsorgung

- ▶ Überlassen Sie die Entsorgung der Verpackung dem Fachhandwerker, der das Produkt installiert hat.



■ Wenn das Produkt mit diesem Zeichen gekennzeichnet ist:

- ▶ Entsorgen Sie das Produkt in diesem Fall nicht über den Hausmüll.
- ▶ Geben Sie stattdessen das Produkt an einer Sammelstelle für Elektro- oder Elektronik-Altgeräte ab.



■ Wenn das Produkt Batterien enthält, die mit diesem Zeichen gekennzeichnet sind, dann können die Batterien gesundheits- und umweltschädliche Substanzen enthalten.

- ▶ Entsorgen Sie die Batterien in diesem Fall an einer Sammelstelle für Batterien.



– Verpackung

- ▶ Entsorgen Sie die Verpackung ordnungsgemäß.
- ▶ Beachten Sie alle relevanten Vorschriften.

6.8 Produktdaten gemäß der EU Verordnung Nr. 811/2013, 812/2013

Die jahreszeitbedingte Raumheizungs-Effizienz beinhaltet bei Geräten mit integrierten, witterungsgeführten Reglern inklusive aktivierbarer Raumthermostatfunktion immer den Korrekturfaktor der Reglertechnologiekategorie VI. Eine Abweichung der jahreszeitbedingten Raumheizungs-Effizienz ist bei Deaktivierung dieser Funktion möglich.

Klasse des Temperaturreglers	V
Beitrag zur jahreszeitbedingten Raumheizungs-Energieeffizienz η_s	3,0 %

6.9 Technische Daten - Systemregler

Bemessungsspannung	9 ... 24 V ---
Bemessungsstoßspannung	330 V
Verschmutzungsgrad	2
Bemessungsstrom	< 50 mA
Querschnitt Anschlussleitungen	0,75 ... 1,5 mm ²
Schutzart	IP 20
Schutzklasse	III
Temperatur für die Kugeldruckprüfung	75 °C
Max. zulässige Umgebungstemperatur	0 ... 60 °C
akt. Raumlufffeuchte	35 ... 95 %
Wirkungsweise	Typ 1
Höhe	109 mm
Breite	175 mm
Tiefe	26 mm

Anhang

A Störungsbehebung, Wartungsmeldung

A.1 Störungsbehebung

Störung	mögliche Ursache	Maßnahme
Display bleibt dunkel	Softwarefehler	<ol style="list-style-type: none">1. Drücken Sie die Taste oben rechts auf dem Systemregler länger als 5 Sekunden, um einen Neustart zu erzwingen.2. Schalten Sie den Netzschalter an allen Wärmeerzeugern für ca. 1 Minute aus und dann wieder ein.3. Wenn die Fehlermeldung bestehen bleibt, dann benachrichtigen Sie den Fachhandwerker.
Keine Veränderungen in der Anzeige über die Bedienelemente möglich	Softwarefehler	<ol style="list-style-type: none">1. Drücken Sie die Taste oben rechts auf dem Systemregler länger als 5 Sekunden, um einen Neustart zu erzwingen.2. Schalten Sie den Netzschalter an allen Wärmeerzeugern für ca. 1 Minute aus und dann wieder ein.3. Wenn die Fehlermeldung bestehen bleibt, dann benachrichtigen Sie den Fachhandwerker.
Display: Tastensperre aktiviert , keine Änderung der Einstellungen und Werte möglich	Tastensperre ist aktiv	► Drücken Sie die Taste oben rechts auf dem Systemregler für ca. 1 Sekunden, um die Tastensperre zu deaktivieren.
Display: F. Fehler Heizgerät , im Display erscheint der konkrete Fehlercode, z.B. F.33 mit konkretem Heizgerät	Fehler Heizgerät	<ol style="list-style-type: none">1. Entstören Sie das Heizgerät, indem Sie erst Zurücksetzen und dann Ja wählen.2. Wenn die Fehlermeldung bestehen bleibt, dann benachrichtigen Sie den Fachhandwerker.
Display: Die eingestellte Sprache verstehen Sie nicht	Falsche Sprache eingestellt	<ol style="list-style-type: none">1. Drücken Sie 2 x .2. Wählen Sie den letzten Menüpunkt ( EINSTELLUNGEN) und bestätigen Sie mit .3. Wählen Sie unter  EINSTELLUNGEN den zweiten Menüpunkt und bestätigen Sie mit .4. Wählen Sie die Sprache aus, die Sie verstehen und bestätigen Sie mit .

A.2 Wartungsmeldungen

#	Code/Bedeutung	Beschreibung	Wartungsarbeit	Intervall	
1	Wassermangel: Folgen Sie den Angaben im Wärmeerzeuger.	In der Heizungsanlage ist der Wasserdruck zu niedrig.	Das Befüllen mit Wasser entnehmen Sie der Betriebsanleitung des jeweiligen Wärmeerzeugers	Siehe Betriebsanleitung des Wärmeerzeugers	

B -- Störungs-, Fehlerbehebung, Wartungsmeldung

B.1 Störungsbehebung

Störung	mögliche Ursache	Maßnahme
Display bleibt dunkel	Softwarefehler	<ol style="list-style-type: none"> Drücken Sie die Taste oben rechts auf dem Systemregler länger als 5 Sekunden, um einen Neustart zu erzwingen. Schalten Sie den Netzschalter am Wärmeerzeuger, der den Systemregler speist, aus und wieder ein.
	keine Stromversorgung am Wärmeerzeuger	▶ Stellen Sie die Stromversorgung des Wärmeerzeugers wieder her, die den Systemregler speist.
	Produkt ist defekt	▶ Tauschen Sie das Produkt aus.
Keine Veränderungen in der Anzeige über die Bedienelemente möglich	Softwarefehler	▶ Schalten Sie den Netzschalter am Wärmeerzeuger, der den Systemregler speist, aus und wieder ein.
	Produkt ist defekt	▶ Tauschen Sie das Produkt aus.
Heizungsanlage bleibt im Warmwasserbetrieb	Wärmeerzeuger kann die max. Vorlauf-solltemperatur nicht erreichen	▶ Stellen Sie in der Funktion Max. Vorlauf-solltemperatur: °C den Wert niedriger ein.
Kein Wechsel in die Fachhandwerkerebene möglich	Code für Fachhandwerkerebene unbekannt	▶ Setzen Sie den Systemregler auf die Werkseinstellung zurück. Alle eingestellten Werte gehen verloren.

B.2 Fehlerbehebung

Code/Bedeutung	mögliche Ursache	Maßnahme
Kommunikation Wärmeerzeuger 1 unterbrochen	Kabel defekt	▶ Tauschen Sie das Kabel.
	Steckverbindung nicht korrekt	▶ Prüfen Sie die Steckverbindung.
Signal Raumtemperatursensor Regler ungültig	Raumtemperatursensor defekt	▶ Tauschen Sie den Regler aus.
Aktivierung einer Zone fehlt	Eine genutzte Zone ist noch nicht aktiviert.	▶ Wählen Sie in der Funktion Zone aktiviert: den Wert Ja aus.

B.3 Wartungsmeldungen

#	Code/Bedeutung	Beschreibung	Wartungsarbeit	Intervall	
1	Wärmeerzeuger 1 erfordert Wartung	Für den Wärmeerzeuger stehen Wartungsarbeiten an.	Die Wartungsarbeiten entnehmen Sie der Betriebs- oder Installationsanleitung des jeweiligen Wärmeerzeugers	Siehe Betriebs- oder Installationsanleitung des Wärmeerzeugers	
2	Wassermangel: Folgen Sie den Angaben im Wärmeerzeuger.	In der Heizungsanlage ist der Wasserdruck zu niedrig.	Wassermangel: Befolgen Sie die Angaben im Wärmeerzeuger	Siehe Betriebs- oder Installationsanleitung des Wärmeerzeugers	
3	Wartung Wenden Sie sich an:	Datum, wann die Wartung der Heizungsanlage fällig ist.	Führen Sie die erforderlichen Wartungsarbeiten durch	Eingetragenes Datum im Regler	

Stichwortverzeichnis

A	
Artikelnummer	16
Artikelnummer ablesen.....	16
B	
Bedien- und Anzeigefunktionen	7
Bedienelemente	6
Bestimmungsgemäße Verwendung	3
C	
CE-Kennzeichnung	16
D	
Display.....	6
E	
Entsorgung	16
F	
Fachhandwerker.....	4
Fehler	15
Fehlfunktion vermeiden	6
Frost	4
I	
Installationsassistenten durchlaufen	15
L	
Leitungen, Auswahl	12
Leitungen, maximale Länge	12
Leitungen, Mindestquerschnitt	12
Q	
Qualifikation.....	4
R	
Recycling.....	16
S	
Serialnummer	16
Serialnummer ablesen	16
U	
Unterlagen.....	15
V	
Voraussetzungen zur Inbetriebnahme der Heizungsanlage	15
Voraussetzungen, Inbetriebnahme	15
Vorschriften	4
W	
Wartung.....	15

Lieferant

Vaillant Group Austria GmbH

Clemens-Holzmeister-Straße 6 ■ 1100 Wien

Telefon 05 7050 ■ Telefax 05 7050 1199

Telefon 05 7050 2100 (zum Regionaltarif österreichweit, bei Anrufen aus dem Mobilfunknetz ggf. abweichende Tarife - nähere Information erhalten Sie bei Ihrem Mobilnetzbetreiber)

info@vaillant.at ■ termin@vaillant.at

www.vaillant.at ■ www.vaillant.at/werkskundendienst/

Vaillant Deutschland GmbH & Co.KG

Berghauser Str. 40 ■ D-42859 Remscheid

Telefon 02191 18 0 ■ Telefax 02191 18 2810

Auftragsannahme Vaillant Kundendienst 02191 5767901

info@vaillant.de ■ www.vaillant.de



0020323622_00

Herausgeber/Hersteller

Vaillant GmbH

Berghauser Str. 40 ■ D-42859 Remscheid

Tel. +49 2191 18 0 ■ Fax +49 2191 18 2810

info@vaillant.de ■ www.vaillant.de

© Diese Anleitungen, oder Teile davon, sind urheberrechtlich geschützt und dürfen nur mit schriftlicher Zustimmung des Herstellers vervielfältigt oder verbreitet werden.

Technische Änderungen vorbehalten.