



Ihr Online-Fachhändler für:



Buderus

- Kostenlose und individuelle Beratung
- Hochwertige Produkte
- Kostenloser und schneller Versand

- TOP Bewertungen
- Exzelerter Kundenservice
- Über 20 Jahre Erfahrung



E-Mail: info@unidomo.de | Tel.: 04621 - 30 60 89 0 | www.unidomo.de

FS 27/40-3 E ZPS2 & ZVS3

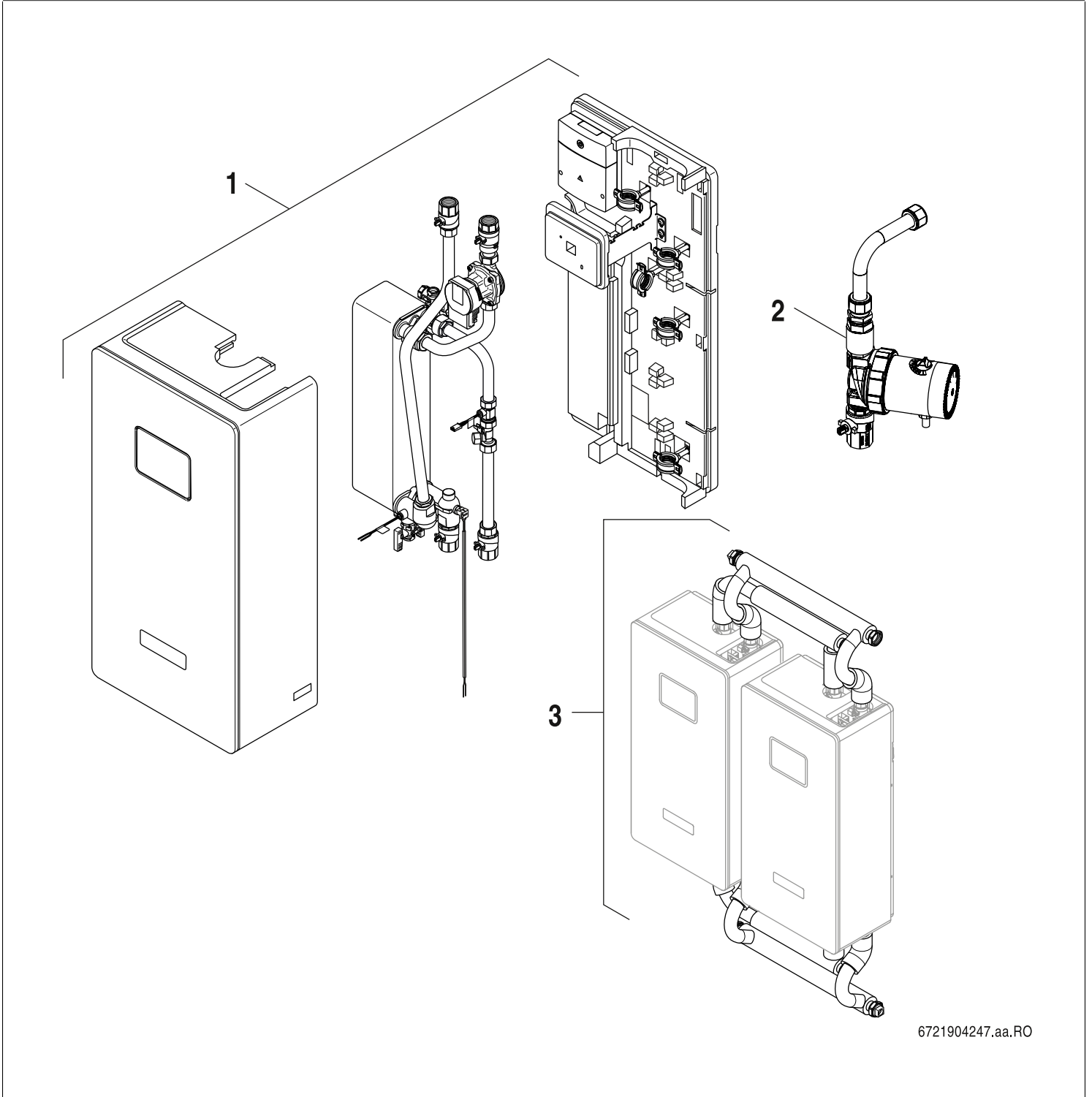

6721904247.aa.RO

[de] Wichtige Hinweise zur Installation/Montage

Die Installation/Montage muss durch eine für die Arbeiten zugelassene Fachkraft unter Beachtung der geltenden Vorschriften erfolgen.

[en] Important notes on installation/assembly

The installation/assembly must be carried out by a professional who is authorised to do the work, and with due regard to the relevant regulations.

[fr] Instructions importantes pour l'installation/le montage

L'installation/le montage doit être effectué(e) par un spécialiste qualifié pour les opérations concernées et dans le respect des prescriptions applicables.

[bg] Важни указания във връзка с инсталацията/монтажа

Инсталацията/монтажът трябва да се извършва от лицензиран за работите специалист в съответствие с приложимите разпоредби.

[cs] Důležité pokyny k instalaci/montáži

Instalaci/montáž musí při dodržení platných předpisů provést odborný pracovník s příslušným oprávněním pro tyto práce.

[da] Vigtige anvisninger til installationen/monteringen

Installationen/monteringen skal foretages af en godkendt installatør under overholdelse af de gældende forskrifter.

[el] Σημαντικές υποδείξεις για την εγκατάσταση/συναρμολόγηση
Η εγκατάσταση/συναρμολόγηση πρέπει να πραγματοποιείται από εξουσιοδοτημένο για τις εργασίες αυτές τεχνικό προσωπικό, το οποίο θα πρέπει να φροντίζει ώστε να τηρούνται οι ισχύουσες διατάξεις.

[es] Indicaciones importantes para instalación/montaje

La instalación/el montaje lo debe realizar personal especializado autorizado para los trabajos, respetando las prescripciones vigentes.

[et] Olulised juhised paigaldamiseks/montaažiks

Paigaldamist/montaaži tohib läbi viia selleks volitusi omav spetsialist, arvestades kehtivaid nõudeid.

[fi] Belangrijke aanwijzingen betreffende de installatie/montage

De installatie/montage moet worden uitgevoerd door een voor de werkzaamheden geautoriseerde installateur. Hij moet rekening houden met de geldende voorschriften.

[fi] Tärkeitä asennus- ja kokoonpano-ohjeita

Näihin töihin hyväksytyn ammattiasentajan pitää suorittaa asennus- ja kokoonpanotyöt voimassa olevien määräysten mukaisesti.

[hu] Fontos tudnivalók az installáláshoz/szereléshez

Az installálást/szerelést egy, a munkákra felhatalmazott szakembernek kell végeznie, az érvényes előírások figyelembevételével.

[it] Avvertenze importanti per l'installazione/il montaggio

L'installazione/il montaggio deve aver luogo ad opera di una ditta specializzata ed autorizzata in osservanza delle disposizioni vigenti.

[he] מניפולציות/מонтаזים חשובות לביצוע/התקנת המכשיר

התקנת המכשיר/התקנת המכשיר חייבת להיעשות על ידי מומחה מוסמך לביצוע/התקנת המכשיר, תוך שמירה על כללי הבטיחות הרלוונטיים.

[lt] Svarbios instaliavimo ir (arba) montavimo nuorodos

Instaliuoti ir montuoti, laikantis galiojančių taisyklių, leidžiamas kvalifikuotiems specialistams, kurie buvo įgijoti šiems darbams atlikti.

[lv] Svarīgi norādījumi par iekārtas uzstādīšanu / montāžu

Iekārtas uzstādīšanu/montāžu ir jāveic specializētam sertificētam speciālistam, ievērojot spēkā esošos noteikumus.

[nl] Belangrijke informatie over de installatie/montage

De installatie/montage moet worden uitgevoerd door een erkend installateur volgens de geldende voorschriften.

[no] Viktig informasjon om installasjon/montering

Installasjonen/monteringen skal gjennomføres av autoriserte installatører, og gjeldende forskrifter skal følges.

[pl] Ważne wskazówki dotyczące instalacji/montażu

Instalacja/montaż muszą być wykonane przez uprawnionego do tego rodzaju prac specjalistę przy zachowaniu obowiązujących przepisów.

[pt] Indicações importantes relativas à instalação/montagem

A instalação/montagem deve ser efetuada por um técnico especializado com qualificações para estes trabalhos, tendo em atenção os regulamentos em vigor.

[ro] Indicații importante privind instalarea/montajul

Instalarea/montajul trebuie realizate de către un specialist autorizat pentru lucrările respective, respectându-se prescripțiile valabile.

[ru] Важные указания по подключению/монтажу

Подключение/монтаж должны выполнять специалисты, имеющие допуск к выполнению таких работ, при соблюдении действующих норм и правил.

[sk] Dôležité pokyny týkajúce sa inštalácie/montáže

Inštaláciu/montáž musí realizovať odborník s oprávnením na výkon týchto prác, pričom musí dodržiavať platné predpisy.

[sl] Pomembni napotki za namestitev/montažo

Namestitev/montažo mora izvesti strokovnjak, pristojen za tovrstna dela, ob upoštevanju veljavnih predpisov.

[sr] Važna uputstva za ugradnju i montažu

Ugradnju i montažu moraju da obave samo stručna lica ovlašćena za izvođenje takvih radova koja će poštovati važeće propise.

[sv] Viktiga anvisningar för installation/montering

Installationen/monteringen måste utföras av en behörig och fackkunnig person enligt gällande föreskrifter.

[tr] Kurulum/Montaj ile ilgili önemli uyarılar

Kurulum/Montaj çalışmaları sadece yetkili bayiler tarafından aşağıda belirtilen talimatlar dikkate alınarak yapılmalıdır.

[uk] Важливі вказівки щодо установки/монтажу

Установку/монтаж мають здійснювати фахівці, що мають дозвіл на проведення цих робіт, із дотримання чинних приписів.

[zh] 安装方面的重要提示

必须由受到许可承担该项工作的专业人员遵照相关法规进行安装。

[ar] ملاحظات هامة للتركيب/التجميع

يجب أن يتم التركيب/التجميع من قبل متخصص مصرح له بالعمل، مع مراعاة اللوائح السارية.

[fa] تذکرات مهم درباره نصب/مونتاژ

نصب/مونتاژ باید توسط فردی حرفه ای که مجاز به انجام این کار است، و همچنین با توجه کامل به مقررات مربوطه انجام شود.

Ersatzteilliste
Spare parts list

Liste des pièces de rechange
Lista parti di ricambio

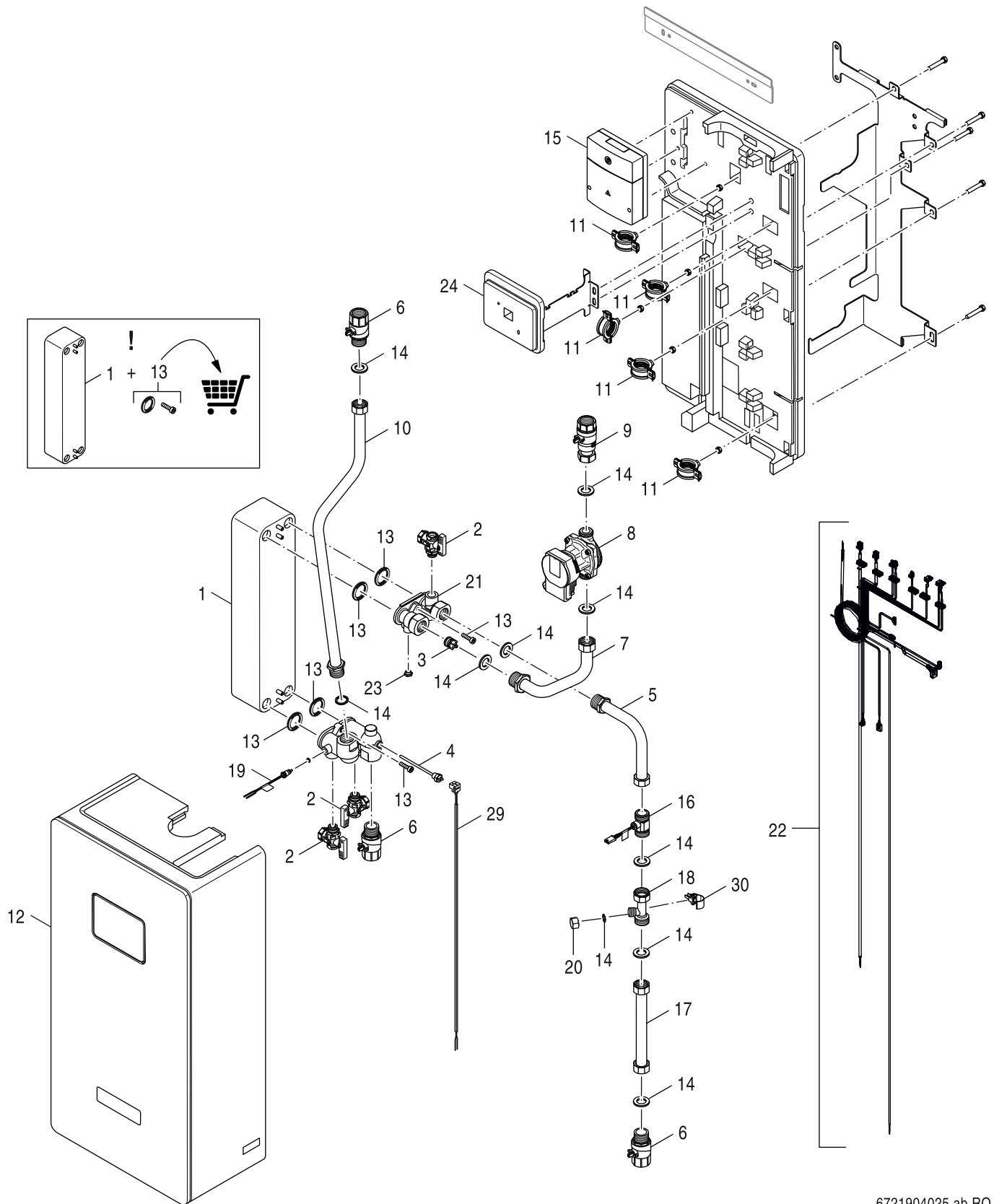

6721904025.ab.RO

1
FS_TF
FS_TF
FS_TF
FS_TF

FS 27/40-3 E
ZPS2 & ZVS3

Ersatzteilliste
Spare parts list

Liste des pièces de rechange
Lista parti di ricambio

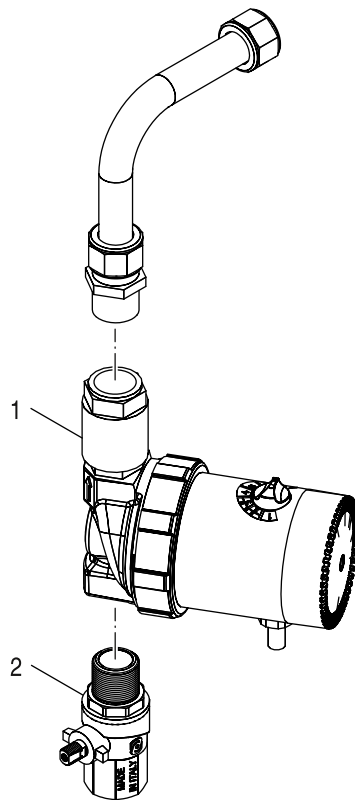

8738892408.ab.RO

2
ZPS2
ZPS2
ZPS2
ZPS2

FS 27/40-3 E
ZPS2 & ZVS3

Pos	Bezeichnung Description Dénomination Descrizioni	Bestell-Nr. Ordering no. Numéro de commande N° d'ordine	FS 27/3 E	FS 40/3 E	ZPS2	ZVS3														Bemerkungen Remarks Remarques Osservazioni
1	ET Zirkulationspumpe	8 718 533 262 0			■															
2	Ventil 1/2" DVGW	8 718 533 229 0			■															

FS 27/40-3 E ZPS2 & ZVS3	ZPS2 ZPS2 ZPS2 ZPS2	2
---	------------------------------	----------

Ersatzteilliste
Spare parts list

Liste des pièces de rechange
Lista parti di ricambio

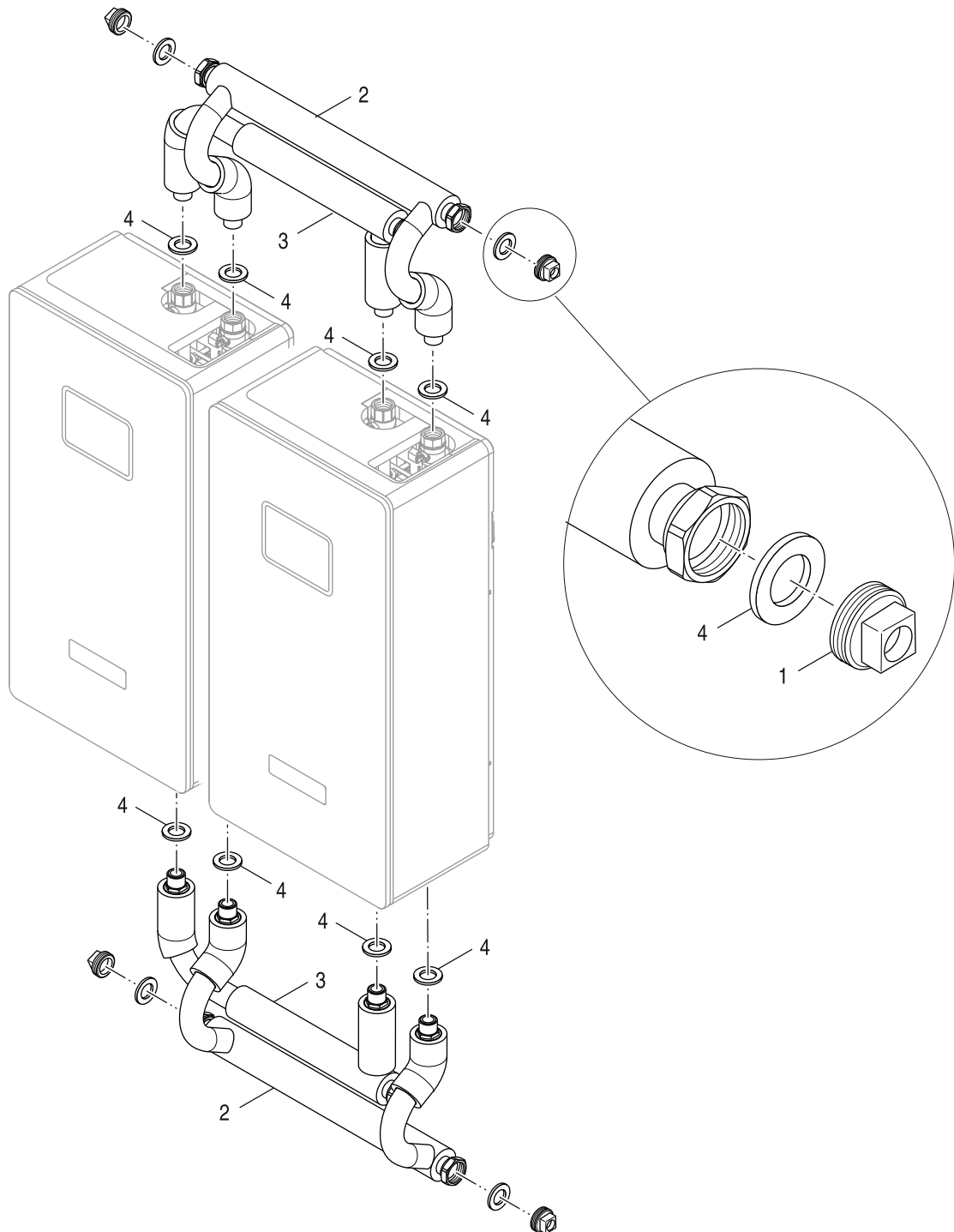

8738893037.ab.RO

3
Kaskade
cascade
cascade
stazioni in cascata

**FS 27/40-3 E
ZPS2 & ZVS3**

Pos	Bezeichnung Description Dénomination Descrizioni	Bestell-Nr. Ordering no. Numéro de commande N° d'ordine	FS 27/3 E	FS 40/3 E	ZPS2	ZVS3															Bemerkungen Remarks Remarques Osservazioni
1	Stopfen G1 1/2" CW617N (2x)	8 735 300 121				■															
2	Rohrleitung Bogen 35x1,5	8 735 300 119				■															
3	Rohrleitung 35x1,5 gerade	8 735 300 120				■															
4	Dichtung- Set	8 718 532 061 0				■															

FS 27/40-3 E
ZPS2 & ZVS3

Kaskade
cascade
cascade
stazioni in cascata

3

Übersetzungsliste
List of translations

Liste des traductions
Traduzione delle descrizioni

Pos	Description	Denomination	Descrizione		
1	Element of construction	Groupe de construction	Gruppo di costruzione		
1	Plate_heat_exchanger 20 plates	Échangeur à plaques 20	Scambiatore di calore a piastre 20		
1	Plate_heat_exchanger 40 plates	Échangeur à plaques 40	Scambiatore di calore a piastre 40		
2	Drain valve 1/2"	robinet 1/2"	rubinetto 1/2"		
3	Non-return valve	Clapet anti-retour	valvola di non ritorno		
4	Temperature sensor	Sonde de température	Sensore termometrico		
5	Pipe bend PWC in	Coude	Curva		
6	Ballvalve DN25	robinet DN25	rubinetto DN25		
7	Pipe DN25 x 1.2 return	Tube retour DN25 25 x 1.2	Tubazione di ritorno DN25 25 x 1.2		
8	Pump SWi E1W 8MH ErP2CH 6H	Pompe	Circolatore		
9	Ballvalve DN25 Pump	robinet à boisseau sphérique DN25	rubinetto a sfera DN25		
10	Pipe DN25 x 1.2 flow	Tuyau de départ DN25 25 x 1.2	Tubazione di mandata DN25 25 x 1.2		
11	Clamp 20-25	support 20-25	Fascetta 20-25		
12	Insulation set	Isolation set	Coibentazione set		
13	Screw +O-ring set	vis & joint torique	Vite & O-ring		
14	Seal Set	jeu de joints	Set guarnizioni		
15	Module MS100 CKD SP				
16	Turbine VTY20	Turbine VTY20	Turbina VTY20		
17	coldwaterpipe FWS	tube	tubo		
18	T-piece DN25/15/25	Raccord en T DN25/15/25	Raccordo a T DN25/15/25		
19	Temperature sensor NTC 12K 30mm	Sonde de température NTC 12K 30mm	Sensore sicurezza di temperatura NTC 12K		
20	Nut Closed 1/2"	Ecrou 1/2"	Dado 1/2"		
21	Flange for cleaning DN25	bride DN 25	Flangia DN 25		
22	Cable harness	Faisceau de câbles	Cablaggio		
23	Bung M12x1	Bouchon M12x1	Tappo M12x1		
24	Fimounting frame control unit	cadre de montage	telaio di montaggio		
29	Cable NTC12K I=2000mm	Câble NTC12K I=2000mm	Cavo NTC12K I=2000mm		
30	Sensor Ø 18mm Clip	Capteur Ø 18mm clip	Sensore Ø 18 millimetri clip		
2	Element of construction	Groupe de construction	Gruppo di costruzione		
1	Pump circulation E3 vario 4-27W	circulateur E3 vario 4-27W	Pompa E3 vario 4-27W		
2	Valve 1/2" DVGW	vanne 1/2" DVGW	Valvola 1/2" DVGW		
3	Element of construction	Groupe de construction	Gruppo di costruzione		

Übersetzungsliste
List of translations

Liste des traductions
Traduzione delle descrizioni

Pos	Description	Denomination	Descrizione		
1	Plug G1 1/2" CW617N (2x)	Bouchon G1 1/2" CW617N (2x)	Tappo G1 1/2" CW617N (2x)		
2	Pipework elbow 35x1,5	Conduite coude 35x1,5	Tubazione bocht 35x1,5		
3	Pipework 35x1,5 straight	Conduite 35x1,5 droit	Tubazione 35x1,5 in linea retta		
4	Seal Set	jeu de joints	Set guarnizioni		

Gerätetypen
Types of appliances

Types de chaudières
Tipo apparecchi

Gerät Appliance Chaudière Apparecchio	Bestell-Nr. Ordering no. Numéro de commande N° d'ordine	Land Country Pays Paese	Bemerkungen Remarks Remarques Osservazioni
ZPS2	8 718 532 940	Belgien, Deutschland, Dänemark, Frankreich,	
ZVS3	7 735 600 102	Belgien, Deutschland, Dänemark, Frankreich,	
FS 27/3 E	7 735 600 622	Belgien, Deutschland, Dänemark, Italien, Lux	
FS 40/3 E	7 735 600 623	Belgien, Deutschland, Dänemark, Italien, Lux	

Bosch Thermotechnik GmbH
Sophienstr. 30-32
D-35576 Wetzlar / Germany

Buderus