

Installation instructions

Heating Cable

• Bulgarian (bg)	2
• Croatian (hr)	5
• Czech (cs)	8
- Montážní návod	
- Topný kabel	
• NL (nl)	11
• English (en)	14
• Estonian (et)	17
• Greek (el)	20
• French (fr)	23
• NL (be)	26
• German (de)	29
• Italian (It)	32
• Latvian (lv)	35
• Lithuanian (lt)	38
• Magyar (hu)	41
• Norwegian (no)	44
• Polish (pl)	47
• Portuguese (pt)	50
• Romanian (ro)	53
• Russian (ru)	56
• Serbian (sr)	59
• Slovak (sk)	62
• Slovene (sl)	65
• Swedish (sv)	68
• Turkish (tr)	71
• Ukrainian (uk)	74





UNIDOMO®

Web: www.unidomo.de

Telefon: 04621- 30 60 89 0

Mail: info@unidomo.com

Öffnungszeiten: Mo.-Fr. 8:00-17:00 Uhr

VIESMANN

Buderus

 **Vaillant**

WOLF

 **JUNKERS**  **BOSCH**

 **remeha**

 **DAIKIN**

ROTEX

a member of DAIKIN group



-  Individuelle Beratung
-  Kostenloser Versand
-  Hochwertige Produkte

-  Komplettpakete
-  Über 15 Jahre Erfahrung
-  Markenhersteller

Термопомпа с водопровод между вътрешното и външното тяло

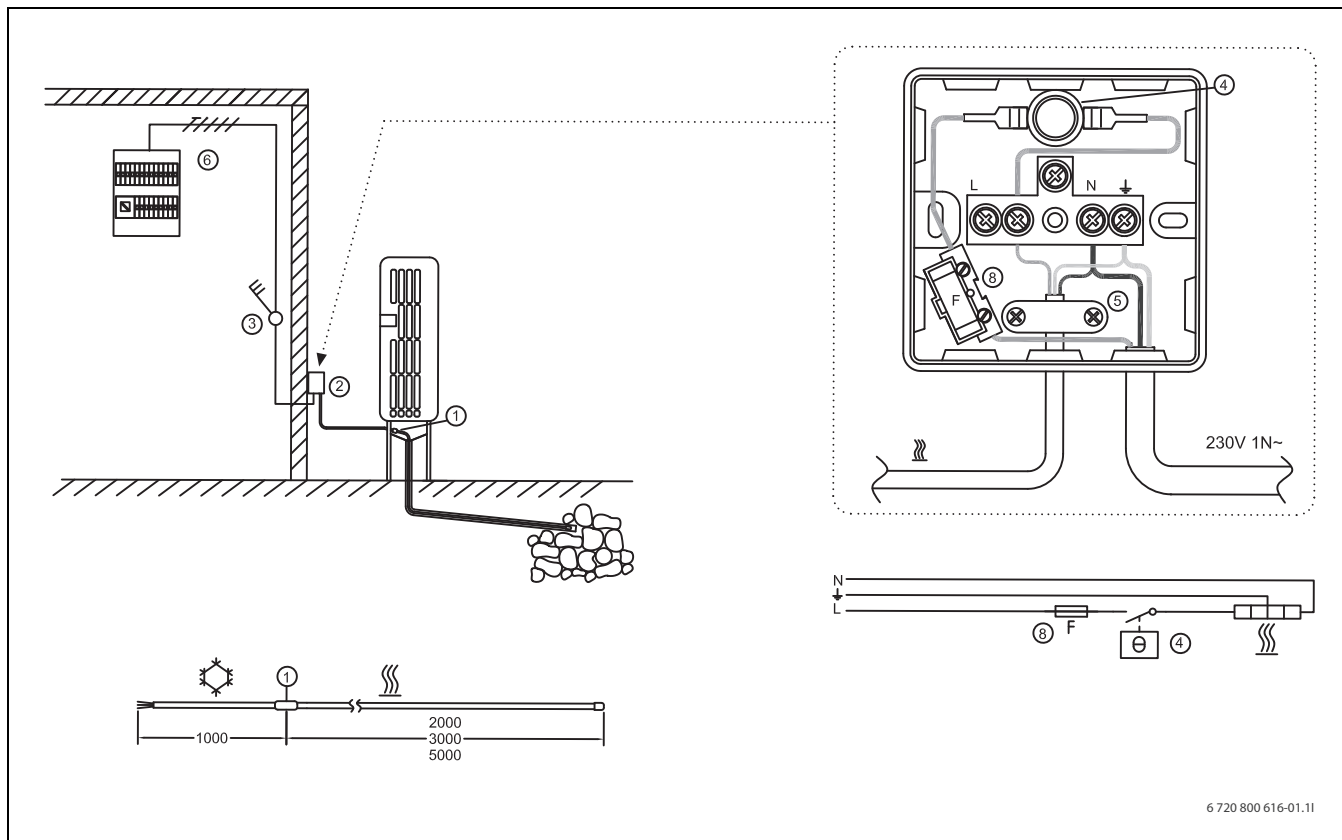

6 720 800 616-01.11

Фиг. 1 Указания за свързване за термопомпа с водопровод между вътрешното и външното тяло

- 1 Връзка между отоплителния и охлаждащия кабел
- 2 Свързващ контакт с клеми
- 3 Прекъсвач за всички полюси
- 4 Термостат
- 5 Защита срещу опън
- 6 Разпределителен шкаф
- 8 Предпазител

- Електрозахранващ кабел 230 V
- Отоплителен кабел:
 - Алтернатива 1 CSC/TS 2 m/30 W/230 V
 - Алтернатива 2 CSC/TS 3 m/45 W/230 V
 - Алтернатива 3 CSC/TS 5 m/75 W/230 V

Монтаж – водопровод между вътрешното и външното тяло



ПРЕДУПРЕЖДЕНИЕ: Присъединяването към мрежата трябва да се извърши от упълномощен електротехник!
▶ Спазвайте местните наредби.

- ▶ Вкарайте отоплителния кабел в тръбата за оттичане на резервоара за събиране на вода така, че съединението [1] между топлия и студения участък на кабела да се намира в резервоара за събиране на вода.
- ▶ Монтирайте свързващия контакт на стената на къщата така, че студеният участък на отоплителния кабел да стига до контакта [2]. Между стената и термопомпата използвайте тръби, съотв. монтажни фиксатори.
- ▶ Прекарайте електрозахранващия кабел през стената на къщата до подходящо място за прекъсвача на всички полюси [3].
- ▶ Поставете термостата [4] в свързващия контакт и отрежете монтирания кабел до правилната дължина (около 10 cm).
- ▶ Свържете електрозахранващия кабел 230 V, предпазителя, термостата и отоплителния кабел в контролера в съответствие със схемата. Използвайте защита срещу опъване на кабела заедно с електрозахранващия кабел и отоплителния кабел (поз. 5).
- ▶ Монтирайте в къщата прекъсвач за всички полюси (поз. 3) за отоплителния кабел и присъединете електрозахранващ кабел за електрическата мрежа (централа за управление или най-близкия контролер) през евентуално защитно заземяване (поз. 6).

- Свързващ контакт с клеми
- Защита срещу опън
- Термостат Klixon, до 5 °C (± 4) от 15 °C (± 3)
- Предпазител

Термопомпа с проходен тръбопровод за хладилен агент

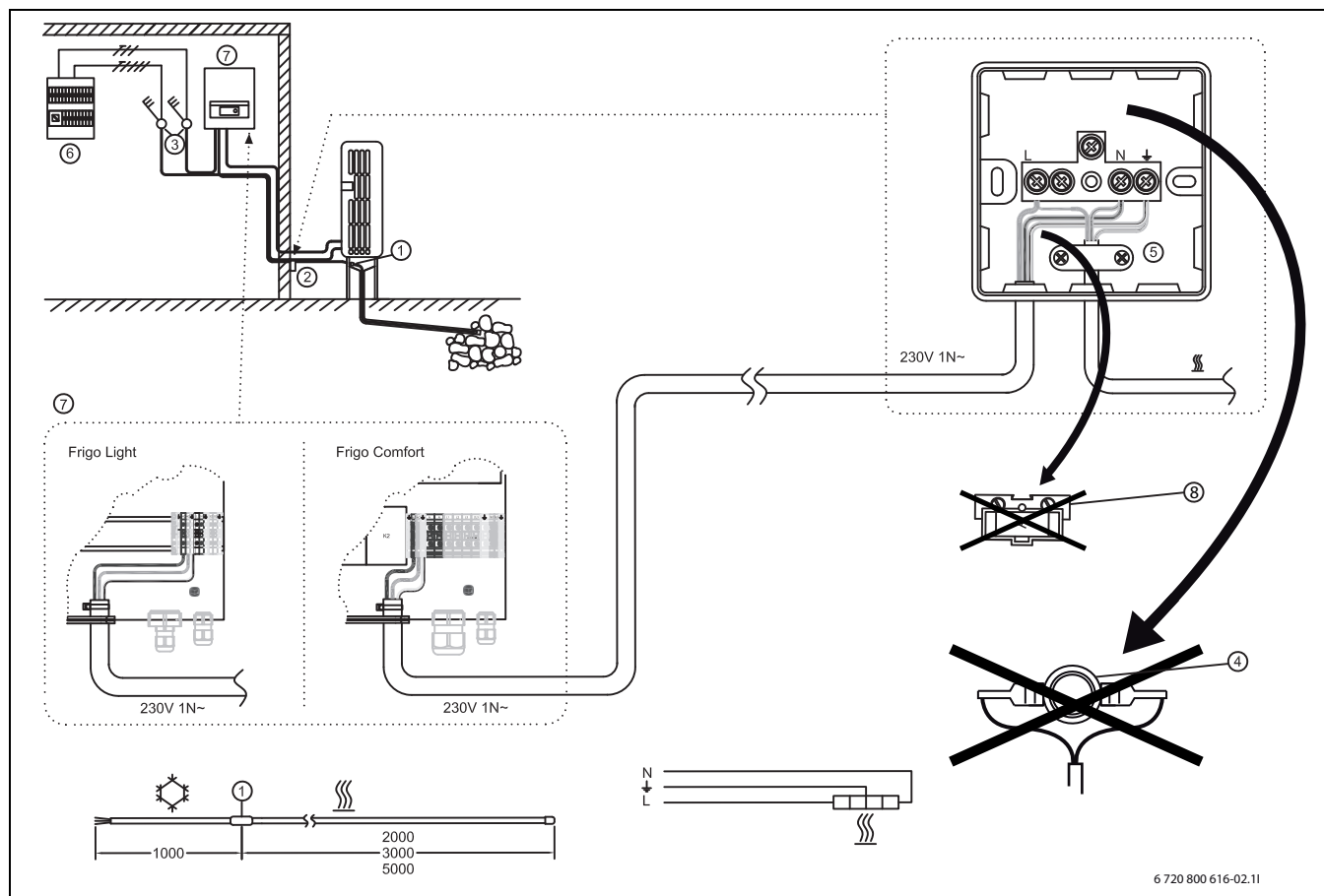

Фиг. 2 Указания за свързване на термопомпа с проходен тръбопровод за хладилен агент

- | | | |
|---|--|---------------------------------------|
| 1 | Връзка между отоплителния и охлаждащия кабел | - Алтернатива 2 CSC/TS 3 m/45 W/230 V |
| 2 | Свързващ контакт с клеми | - Алтернатива 3 CSC/TS 5 m/75 W/230 V |
| 3 | Прекъсвач за всички полюси | |
| 4 | Термостат, не се монтира | |
| 5 | Защита срещу опън | |
| 6 | Разпределителен шкаф | |
| 7 | Част от приложението в къщата | |
| 8 | Предпазител, не се монтира | |

Монтаж – проходен тръбопровод за хладилен агент



ПРЕДУПРЕЖДЕНИЕ: Присъединяването към мрежата трябва да се извърши от упълномощен електротехник!
▶ Спазвайте местните наредби.

- ▶ Вкарайте отоплителния кабел в тръбата за оттичане на резервоара за събиране на вода така, че съединението [1] между топлия и студения участък на кабела да се намира в резервоара за събиране на вода.
- ▶ Монтирайте контролера на стената на къщата така, че студеният част на отоплителния кабел да достига до него (поз. 2).
- ▶ Прекарайте електрозахранващия кабел в съответствие с електрическата схема на свързване (поз. 7) през стената на къщата до вътрешното тяло на термопомпата.
- ▶ Свържете електрозахранващия кабел 230 V и отоплителния кабел в контролера в съответствие със схемата. Използвайте защита срещу опъване на кабела заедно с електрозахранващия кабел и отоплителния кабел (поз. 5).

- Свързващ контакт с клеми
- Защита срещу опън
- Термостат Klixon, до 5 °C (± 4) от 15 °C (± 3)
- Предпазител
- Електрозахранващ кабел 230 V
- Отоплителен кабел:
 - Алтернатива 1 CSC/TS 2 m/30 W/230 V

Термопомпа с водопровод или проходен тръбопровод за хладилен агент

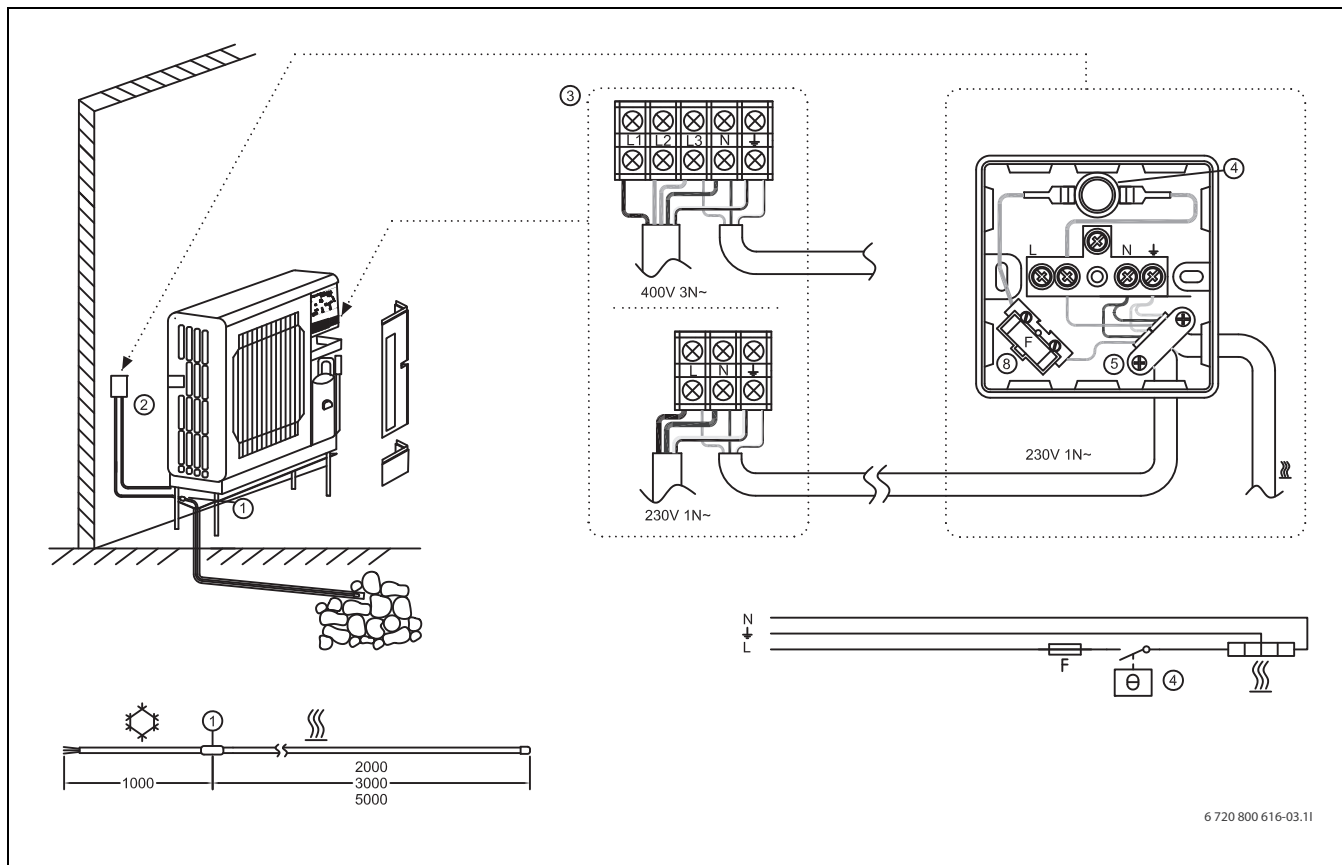

Фиг. 3 Указания за свързване за термопомпа с водопровод или проходен тръбопровод за хладилен агент между вътрешното и външното тяло.

- 1 Връзка между отоплителния и охлаждащия кабел
- 2 Свързващ контакт с клеми
- 4 Термостат
- 5 Защита срещу опън
- 8 Предпазител



Монтаж - водопровод или проходен тръбопровод за хладилен агент

ПРЕДУПРЕЖДЕНИЕ: Присъединяването към мрежата трябва да се извърши от упълномощен електротехник!
 ► Спазвайте местните наредби.

- Вкарайте отоплителния кабел в тръбата за оттичане на резервоара за събиране на вода така, че съединението [1] между топлия и студения участък на кабела да се намира в резервоара за събиране на вода.
- Монтирайте контролера на стената на къщата така, че студената част на отоплителния кабел да достига до него (поз. 2).
- Присъединете електрозахранващия кабел към термопомпата (поз. 3) съгласно електрическата схема.
- Поставете термостата [4] в свързващия контакт и отрежете монтирания кабел до правилната дължина (около 10 cm).
- Свържете електрозахранващия кабел 230 V, предпазителя, термостата и отоплителния кабел в контролера в съответствие със схемата. Използвайте защита срещу опъване на кабела заедно с електрозахранващия кабел и отоплителния кабел (поз. 5).

- Свързващ контакт с клеми
- Защита срещу опън
- Термостат Klixon, до 5 °C (± 4) от 15 °C (± 3)
- Предпазител
- Електрозахранващ кабел 230 V
- Отоплителен кабел:
 - Алтернатива 1 CSC/TS 2 m/30 W/230 V
 - Алтернатива 2 CSC/TS 3 m/45 W/230 V
 - Алтернатива 3 CSC/TS 5 m/75 W/230 V

Toplinska pumpa s tokom vode između unutarnjeg i vanjskog dijela

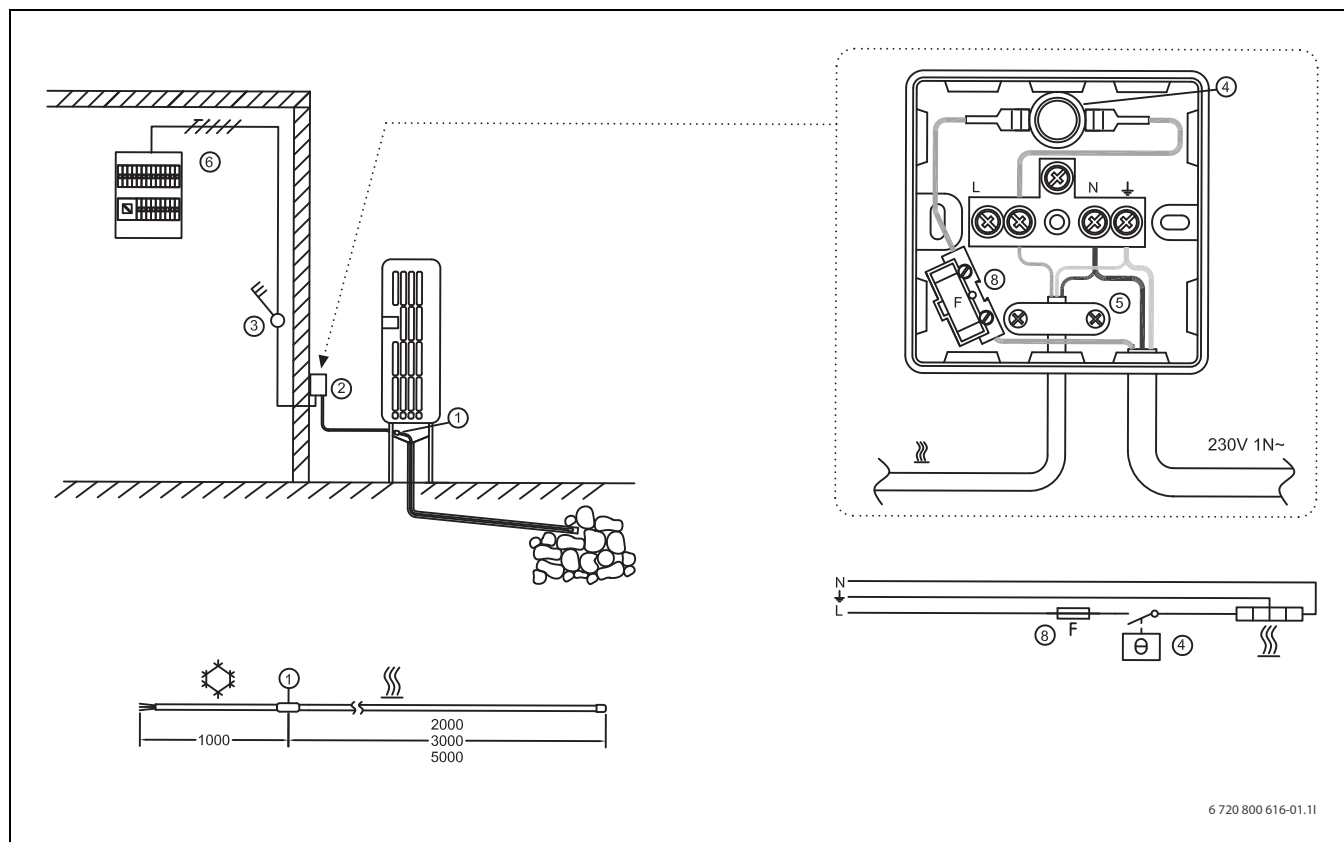

6 720 800 616-01.11

Sl. 4 Upute za priključivanje za toplinsku pumpu s tokom vode između unutarnjeg i vanjskog dijela

- | | | |
|---|--|---------------------------------------|
| 1 | Veza između toplog i hladnog kabela | – Alternativa 1 CSC/TS 2 m/30 W/230 V |
| 2 | Priključna kutija sa stezaljkama | – Alternativa 2 CSC/TS 3 m/45 W/230 V |
| 3 | Svepolni prekidač | – Alternativa 3 CSC/TS 5 m/75 W/230 V |
| 4 | Termostat | |
| 5 | Pričvršćivanje vodiča kabljskim obujmicama | |
| 6 | Električni rasklopni ormar | |
| 8 | Osigurač | |

Instalacija - tok vode između unutarnjeg i vanjskog dijela

UPOZORENJE: Mrežni priključak mora izvesti ovlaštenu električar!
 ► Poštujte lokalne propise.

- ▶ Umetnite grijaći kabel u odvodnu cijev spremnika za prihvatanje tekućine do dubine da se spoj [1] između toplog i hladnog odjeljka kabela nalazi u spremniku za prihvatanje tekućine.
- ▶ Postavite priključnu kutiju na kućnom zidu tako da hladni odjeljak grijaćeg kabela dolazi do kutije [2]. Upotrijebite cijevi odn. montažne držače između zida i toplinske pumpe.
- ▶ Provedite kabel za opskrbu električnom energijom kroz kućni zid do prikladnog mjesta za svepolni utikač [3].
- ▶ Umetnite termostat [4] u priključnu kutiju i odsijecite ugrađeni kabel u točnoj dužini (cca 10 cm).
- ▶ Kabel za opskrbu naponom 230 V, osigurač, termostat i grijaći kabel spojite u upravljačkom ormaru međusobno prema slici. Do kabela za opskrbu električnom energijom i grijaćeg kabela (poz. 5) upotrijebite pričvršnicu kabela.
- ▶ Ugradite u kući svepolni prekidač (poz. 3) za grijaći kabel i priključite kabel za opskrbu električnom energijom za strujnu mrežu (uklopna centrala ili sljedeći upravljački ormar) eventualno putem uzemljenja (poz. 6).

- Priključna kutija sa stezaljkama
- Pričvršćivanje vodiča kabljskim obujmicama
- Termostat Klixon, do 5 °C (± 4) od 15 °C (± 3)
- Osigurač
- Kabel za opskrbu električnom energijom 230 V
- Grijaći kabel:

Toplinska pumpa s prolaznim vodom za rashladno sredstvo

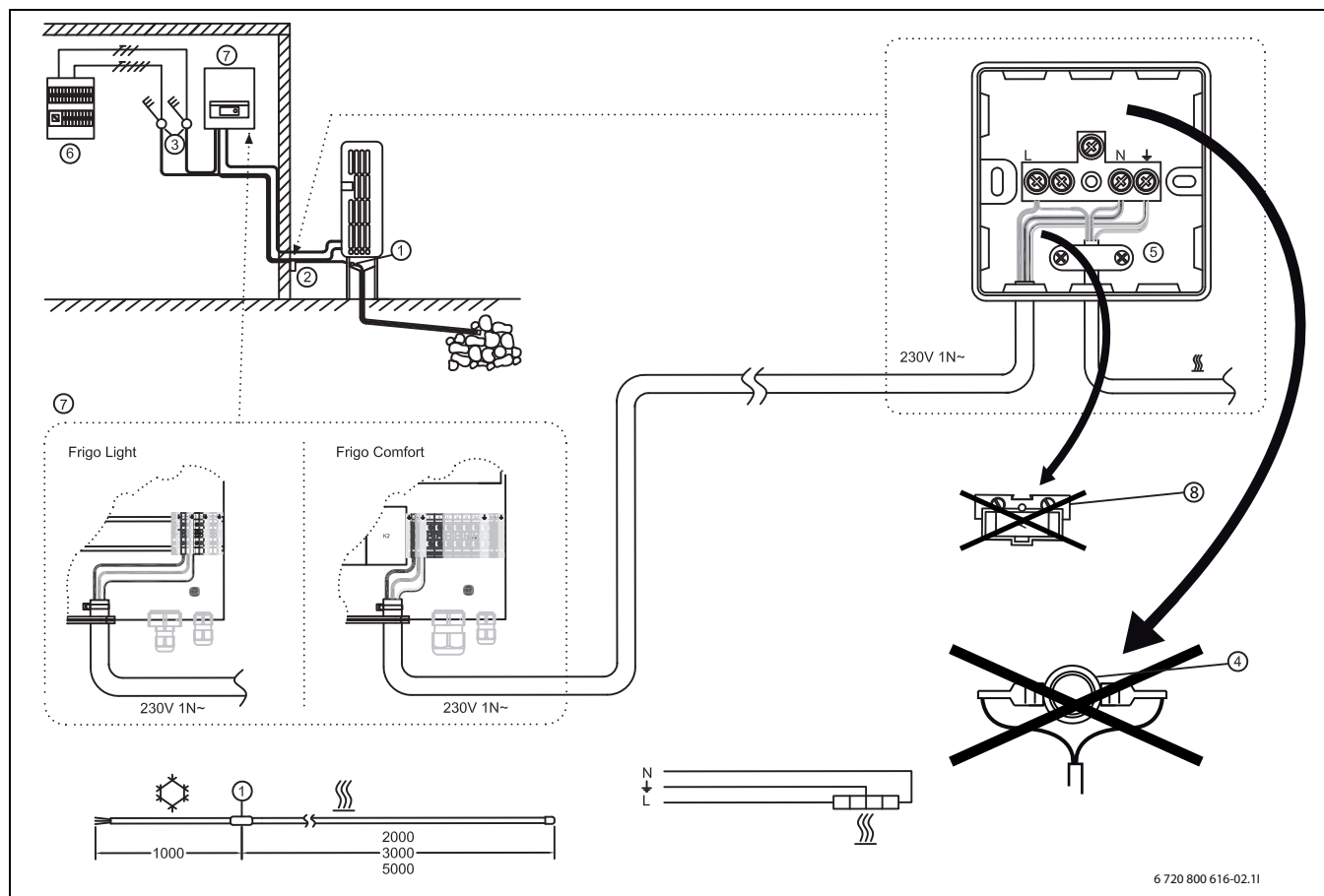

Sl. 5 Upute za priključivanje za toplinsku pumpu s prolaznim vodom za rashladno sredstvo

UNIDOMO®

– Alternativa 3 CSC/TS 5 m/75 W/230 V

- 1 Veza između toplog i hladnog kabela
- 2 Priključna kutija sa stezaljkama
- 3 Svepolni prekidač
- 4 Termostat, ne montira se
- 5 Pričvršćivanje vodiča kablenskim objumicama
- 6 Električni rasklopni ormar
- 7 Dio za primjenu u kući
- 8 Osigurač, ne montira se

Ugradnja - prolazni vod za rashladno sredstvo



UPOZORENJE: Mrežni priključak mora izvesti ovlaštenu električar!

► Poštujte lokalne propise.

- Umetnite grijaći kabel u odvodnu cijev spremnika za prihvatanje tekućine do dubine da se spoj [1] između toplog i hladnog odjeljka kabela nalazi u spremniku za prihvatanje tekućine.
- Postavite upravljački ormar na kućnom zidu tako da hladni dio grijaćeg kabela dolazi do ormara (poz. 2).
- Postavite kabel za opskrbu električnom energijom prema električnoj spojnoj shemi (poz. 7) kroz kućni zid do unutarnjeg dijela toplinske pumpe.
- Kabel za opskrbu naponom 230 V i grijaći kabel spojite u upravljačkom ormaru međusobno prema slici. Do kabela za opskrbu električnom energijom i grijaćeg kabela (poz. 5) upotrijebite pričvršnicu kabela.

- Priključna kutija sa stezaljkama
- Pričvršćivanje vodiča kablenskim objumicama
- Termostat Klixon, do 5 °C (± 4) od 15 °C (± 3)
- Osigurač
- Kabel za opskrbu električnom energijom 230 V
- Grijaći kabel:
 - Alternativa 1 CSC/TS 2 m/30 W/230 V
 - Alternativa 2 CSC/TS 3 m/45 W/230 V

Toplinska pumpa s tokom vode ili prolaznim vodom za rashladno sredstvo

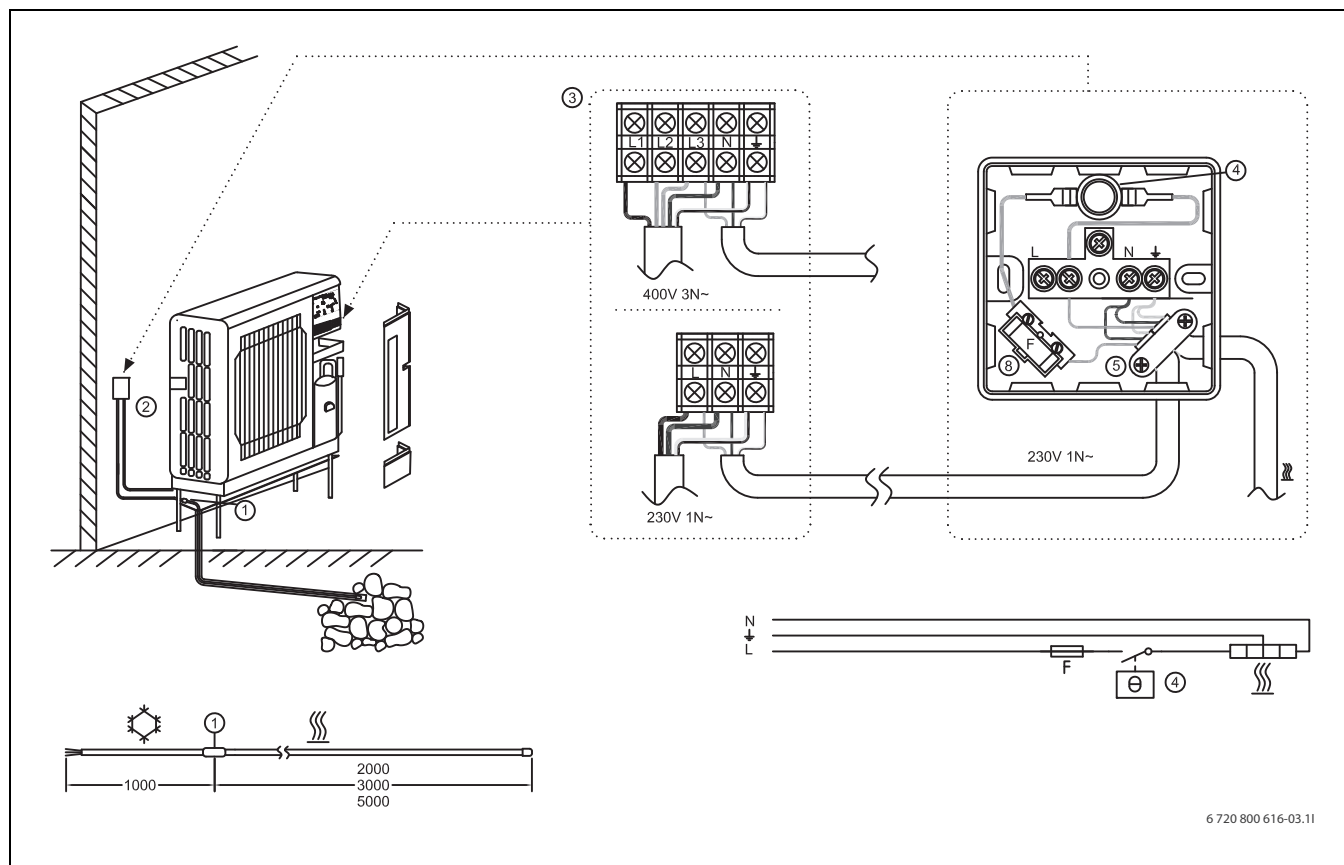

6 720 800 616-03.11

Sl. 6 Upute za priključivanje za toplinsku pumpu s tokom vode ili prolaznim vodom za rashladno sredstvo između unutarnjeg i vanjskog dijela.

- 1 Veza između toplog i hladnog kabela
- 2 Priključna kutija sa stezaljkama
- 4 Termostat
- 5 Pričvršćivanje vodiča kabelskim obujmicama
- 8 Osigurač



Ugradnja - tok vode ili prolazni vodo za rashladno sredstvo



UPOZORENJE: Mrežni priključak mora izvesti ovlaštteni električar!

- ▶ Poštujte lokalne propise.

- ▶ Umetnite grijaći kabel u odvodnu cijev spremnika za prihvatanje tekućine do dubine da se spoj [1] između toplog i hladnog odjeljka kabela nalazi u spremniku za prihvatanje tekućine.
- ▶ Postavite upravljački ormar na kućnom zidu tako da hladni dio grijaćeg kabela dolazi do ormara (poz. 2).
- ▶ Priključite kabel za opskrbu električnom energijom na toplinsku pumpu prema električnoj spojnoj shemi (poz. 3).
- ▶ Umetnite termostat [4] u priključnu kutiju i odsijecite ugrađeni kabel u točnoj dužini (cca 10 cm).
- ▶ Kabel za opskrbu naponom 230 V, osigurač, termostat i grijaći kabel spojite u upravljačkom ormaru međusobno prema slici. Do kabela za opskrbu električnom energijom i grijaćeg kabela (poz. 5) upotrijebite pričvršnicu kabela.

- Priključna kutija sa stezaljkama
- Pričvršćivanje vodiča kabelskim obujmicama
- Termostat Klixon, do 5 °C (± 4) od 15 °C (± 3)
- Osigurač
- Kabel za opskrbu električnom energijom 230 V
- Grijaći kabel:
 - Alternativa 1 CSC/TS 2 m/30 W/230 V
 - Alternativa 2 CSC/TS 3 m/45 W/230 V
 - Alternativa 3 CSC/TS 5 m/75 W/230 V

Spojení vnější a vnitřní části tepelného čerpadla, svod kondenzátu

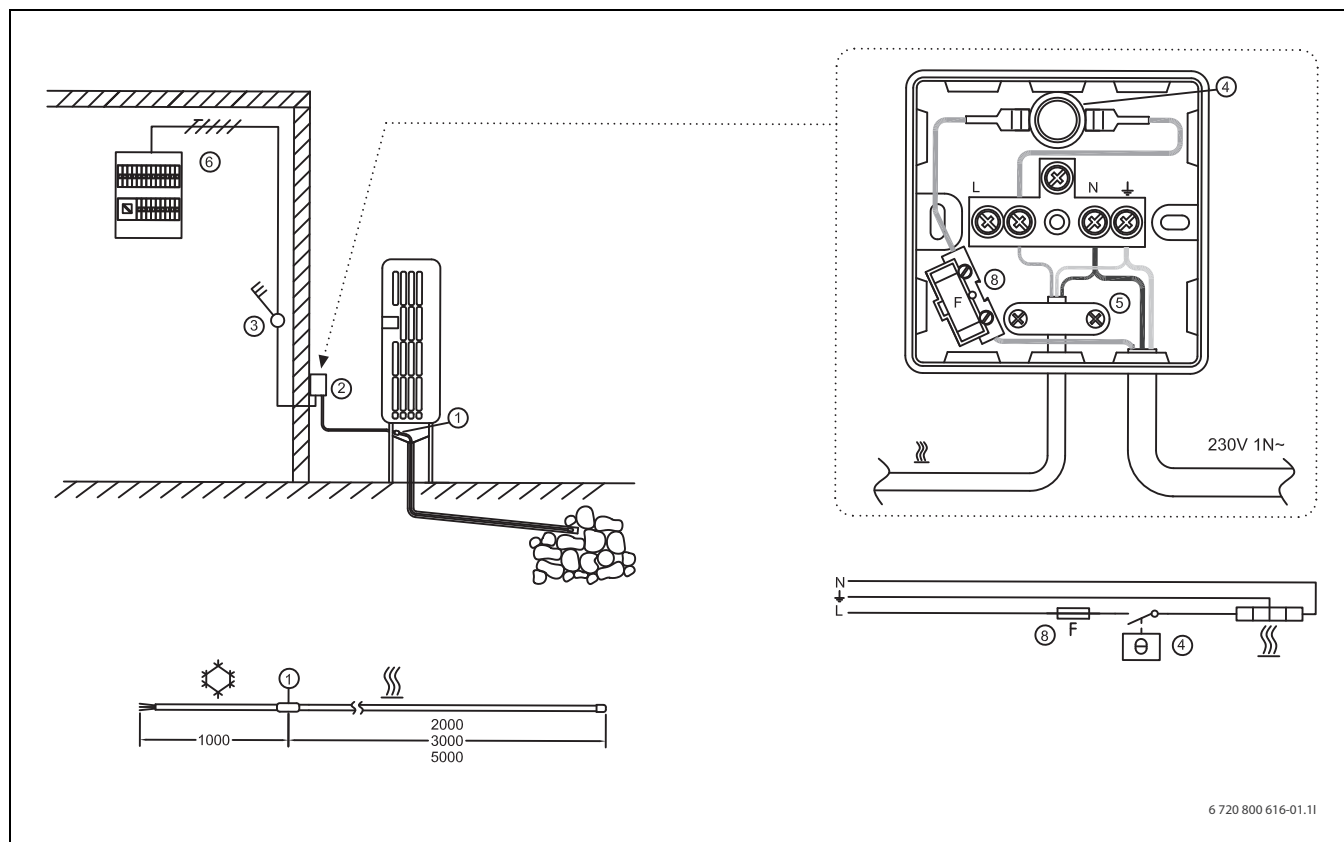

6 720 800 616-01.11

Obr. 7 Pokyny pro připojení vnější a vnitřní části tepelného čerpadla, svod kondenzátu

- | | | |
|---|---|---------------------------------------|
| 1 | Místo spojení topného kabelu: teplá a studená část kabelu | - Alternativa 1 CSC/TS 2 m/30 W/230 V |
| 2 | Rozvodná krabice pro připojení svorkami | - Alternativa 2 CSC/TS 3 m/45 W/230 V |
| 3 | Všepólový oddělovací spínač | - Alternativa 3 CSC/TS 5 m/75 W/230 V |
| 4 | Termostat | |
| 5 | Odlehčení v tahu | |
| 6 | Elektrický skříňový rozváděč | |
| 8 | Pojistka | |

Instalace - svod potrubím mezi vnitřní a venkovní jednotkou

VAROVÁNÍ: Elektrické připojení musí provést kvalifikovaný elektroinstalatér!
 ► Dodržujte místní předpisy.

- Topný kabel zasuňte do odtokové trubky odkapávací nádoby tak, aby se spojka [1] mezi teplou a studenou částí topného kabelu, nacházela v odkapávací nádobě.
- Připojovací krabici umístěte na stěnu domu tak, aby studená část topného kabelu dosahovala až ke krabici [2]. V případě potřeby použijte mezi stěnou a tepelným čerpadlem montážní držáky.
- Napájecí kabel protáhněte stěnou domu k místu, kde bude odělovací spínač, odpojovací všechna připojovací vedení [3].
- Termostat [4] vložte do přípojné krabice a instalovaný kabel zkratě na správnou délku (cca 10 cm).
- Napájecí kabel 230 V, pojistku, termostat a topný kabel ve skříňovém rozváděči podle vyobrazení vzájemně propojte. U napájecího kabelu a u topného kabelu (poz. 5) použijte odlehčení v tahu.
- V domě instalujte všepólový oddělovací spínač (poz. 3) pro topný kabel a napájecí kabel z elektrické sítě (rozdělovač nebo další rozvaděč / spínací skříňku), připojte přes proudový chránič (poz. 6).

- Rozvodná krabice pro připojení svorkami
- Odlehčení v tahu
- Termostat Klixon, do 5 °C (± 4) od 15 °C (± 3)
- Pojistka
- Napájecí kabel 230 V
- Topný kabel:

Tepelné čerpadlo: vedení chladiva vnější / vnitřní

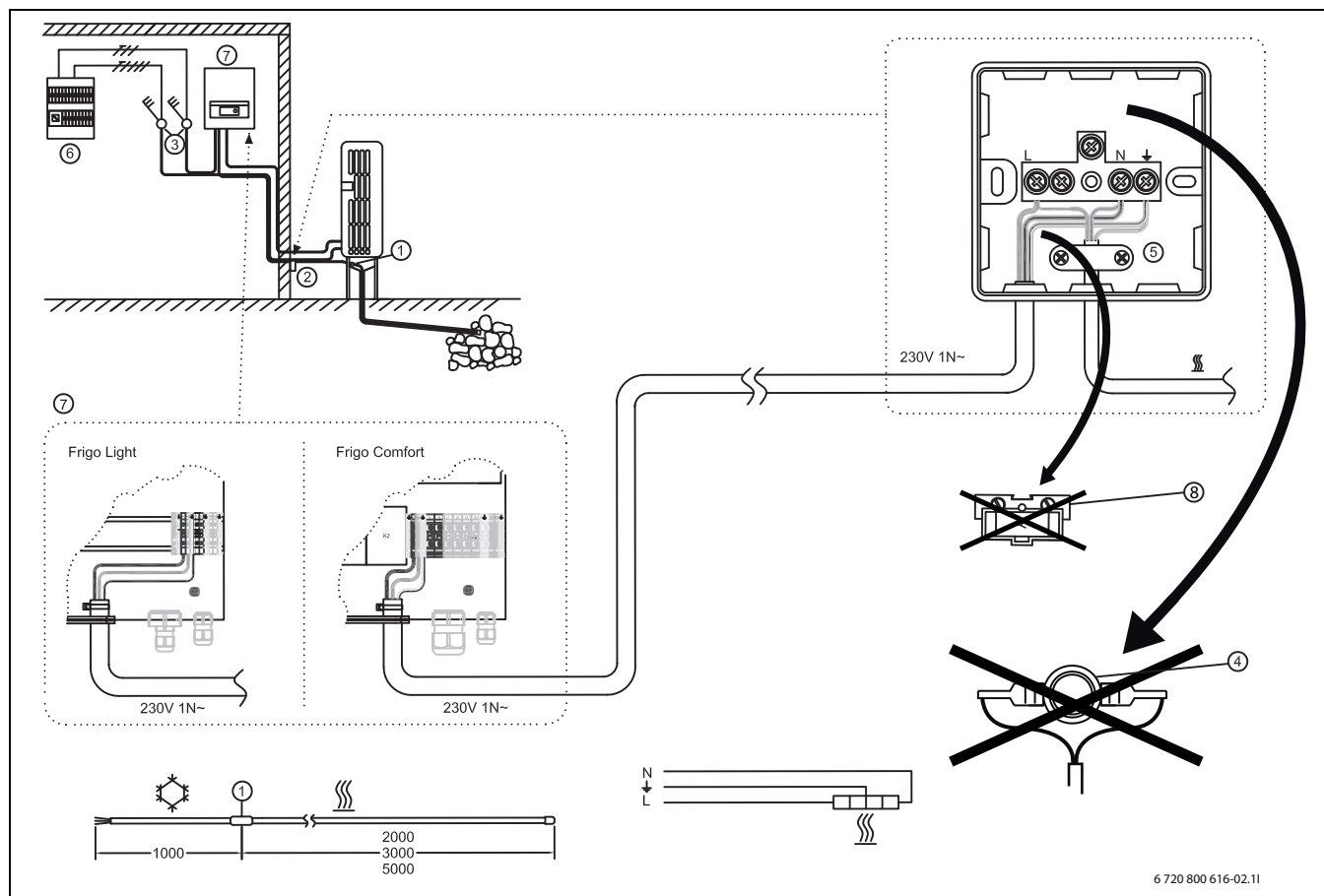

Obr. 8 Tepelné čerpadlo: pokyny pro vedení chladiva vnější část / vnitřní část

- 1 Místo spojení topného kabelu: teplá a studená část kabelu – Alternativa 3 CSC/TS 5 m/75 W/230 V
- 2 Rozvodná krabice pro připojení svorkami
- 3 Všepólový oddělovací spínač
- 4 Termostat, nemontuje se
- 5 Odlehčení v tahu
- 6 Elektrický skříňový rozvaděč
- 7 Rozvaděč, část instalovaná v objektu
- 8 Pojistka, nemontuje se

Montáž - průchozí potrubí pro chladivo

VAROVÁNÍ: Elektrické připojení musí provést kvalifikovaný elektroinstalatér!
 ► Dodržujte místní předpisy.

- Topný kabel zasuňte do odtokové trubky odkapávací nádoby tak, aby se spojka [1] mezi teplou a studenou částí topného kabelu, nacházela v odkapávací nádobě.
- Rozvaděč, instalujte na stěnu domu tak, aby studená část topného kabelu, dosahovala až do rozvaděče (poz. 2).
- Přívodní napájecí kabel instalujte dle schématu zapojení (poz. 7), skrz stěnu domu, k vnitřní jednotce tepelného čerpadla.
- V rozvaděči vzájemně propojte napájecí kabel 230V a topný kabel. Při instalaci využijte u napájecího a topného kabelu, odlehčení tahu (poz. 5).

- Rozvodná krabice pro připojení svorkami
- Odlehčení v tahu
- Termostat Klixon, do 5 °C (± 4) od 15 °C (± 3)
- Pojistka
- Napájecí kabel 230 V
- Topný kabel:
 - Alternativa 1 CSC/TS 2 m/30 W/230 V
 - Alternativa 2 CSC/TS 3 m/45 W/230 V

Tepelné čerpadlo: vedení chladiva vnější / vnitřní, svod kondenzátu

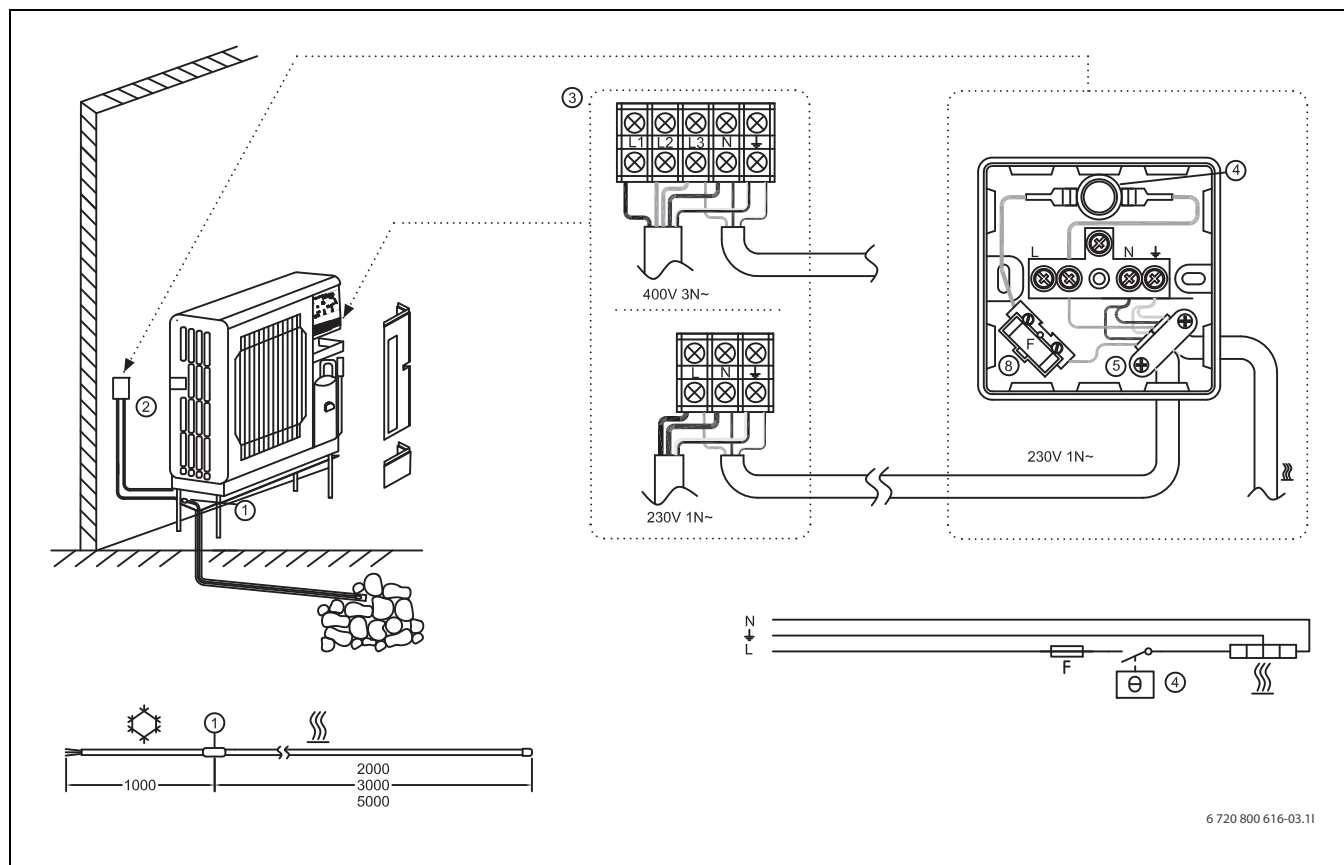

Obr. 9 Pokyny pro připojení tepelného čerpadla: vedení chladiva vnější / vnitřní, svod kondenzátu.

- 1 Místo spojení topného kabelu: teplá a studená část kabelu
- 2 Rozvodná krabice pro připojení svorkami
- 4 Termostat
- 5 Odlehčení v tahu
- 8 Pojistka



Montáž - vedení chladiva vnější / vnitřní, svod kondenzátu



VAROVÁNÍ: Elektrické připojení musí provést kvalifikovaný elektroinstalatér!

- ▶ Dodržujte místní předpisy.

- ▶ Topný kabel zasuňte do odtokové trubky odkapávací nádoby tak, aby se spojka [1] mezi teplou a studenou částí topného kabelu, nacházela v odkapávací nádobě.
- ▶ Rozvaděč, instalujte na stěnu domu tak, aby studená část topného kabelu, dosahovala až do rozvaděče (poz. 2).
- ▶ Napájecí kabel připojte podle schématu zapojení na tepelné čerpadlo (poz. 3).
- ▶ Termostat [4] vložte do přípojné krabice a instalovaný kabel zkratěte na správnou délku (cca 10 cm).
- ▶ Vzájemně v rozvaděči propojte napájecí kabel 230 V, pojistku, termostat a topný kabel. U napájecího kabelu a u topného kabelu (poz. 5) použijte odlehčení v tahu.

- Rozvodná krabice pro připojení svorkami
- Odlehčení v tahu
- Termostat Klixon, do 5 °C (± 4) od 15 °C (± 3)
- Pojistka
- Napájecí kabel 230 V
- Topný kabel:
 - Alternativa 1 CSC/TS 2 m/30 W/230 V
 - Alternativa 2 CSC/TS 3 m/45 W/230 V
 - Alternativa 3 CSC/TS 5 m/75 W/230 V

Warmtepomp met water gevulde leidingen tussen binnen-en buitenunit

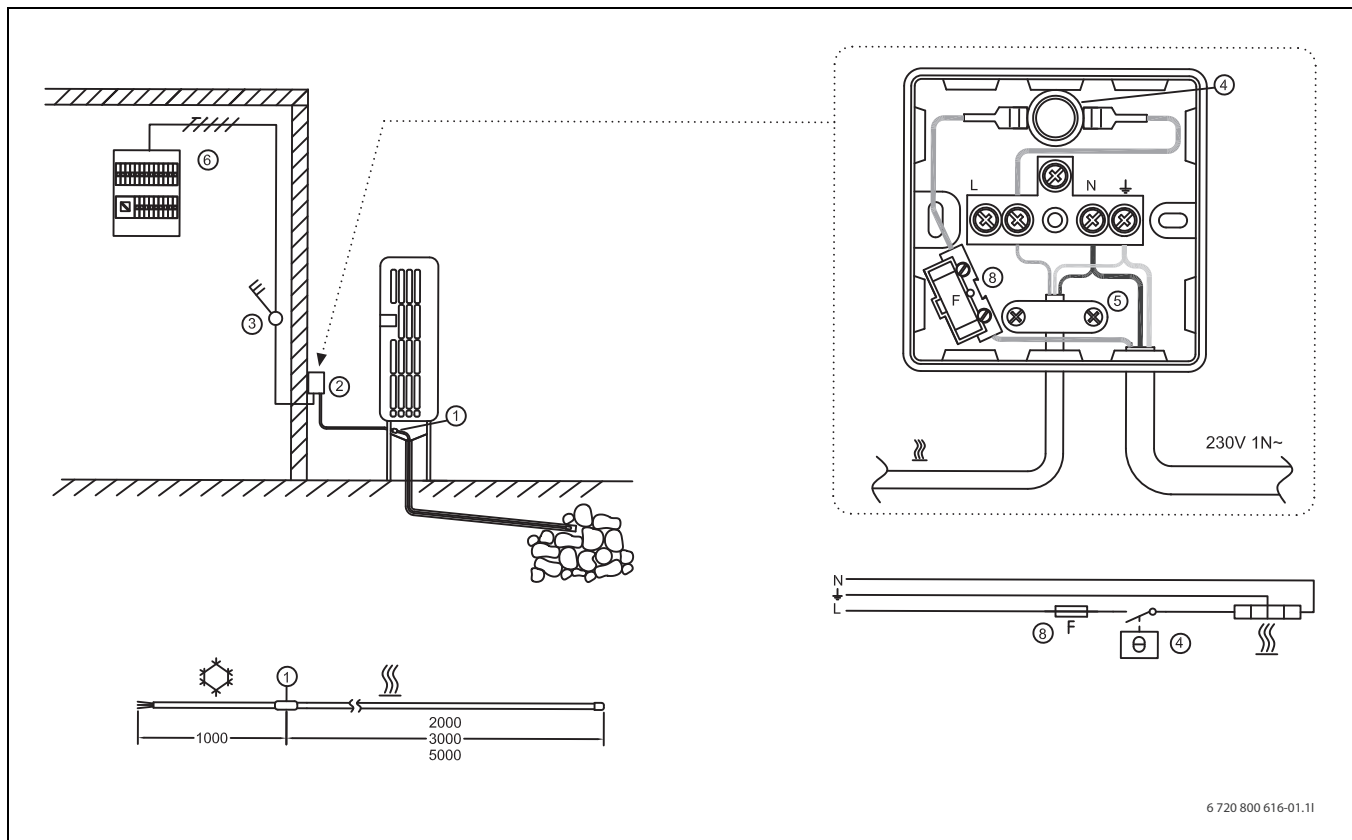

6 720 800 616-01.11

Afb. 10 Aansluitschema verwarmingskabel

- | | |
|--|--|
| <ol style="list-style-type: none"> 1 Verbinding tussen warme en koude deel van de verwarmingskabel 2 Aansluitdoos met klemmen 3 Meerpolige schakelaar 4 Thermostaat 5 Trekontlasting 6 Elektrische schakelkast 8 Zekering | <ul style="list-style-type: none"> • Verwarmingskabel: <ul style="list-style-type: none"> - Alternatief 1 CSC/TS 2 m/30 W/230 V - Alternatief 2 CSC/TS 3 m/45 W/230 V - Alternatief 3 CSC/TS 5 m/75 W/230 V |
|--|--|

Installatie verwarmingskabel

WAARSCHUWING: Laat de netaansluiting uitvoeren door een erkend elektrotechnisch installateur!

► Houd de lokale voorschriften aan.

- Schuif de verwarmingskabel zo ver in de condensafvoerleiding van de condensopvangbak, dat de verbinding [1] tussen het warme en het koude deel van de verwarmingskabel zich in de condensopvangbak bevindt.
- Plaats de aansluitdoos zodanig op de gevel, dat het koude deel van de verwarmingskabel lang genoeg is om de afstand te overbruggen tussen aansluitdoos en de condensafvoer van de condensopvangbak [2]. Gebruik tussen de gevel en de buitenunit buizen of montagebeugels.
- Installeer de voedingskabel door de gevel tot aan een geschikte plaats voor een meerpolige schakelaar [3].
- Plaats de thermostaat [4] in de aansluitdoos en kort de geïnstalleerde voedingskabel in tot de juiste lengte (ca. 10 cm).
- Sluit de 230 V-voedingskabel, zekering, thermostaat en verwarmingskabel in de aansluitdoos volgens de afbeelding aan. Gebruik voor de voedingskabel en verwarmingskabel (pos. 5) trekontlastingen.
- Plaats in huis een meerpolige schakelaar (pos. 3) voor de verwarmingskabel in en sluit een voedingskabel voor het net aan (schakelcentrale of volgende schakelkast) via een eventuele aardsluitbeveiliging (pos. 6).

Leveromvang

- Aansluitdoos met klemmen
- Trekontlasting
- Thermostaat Klixon, werkgebied 5 °C (± 4) tot 15 °C (± 3)
- Zekering
- Voedingskabel 230 V

Warmtepomp met koudemiddel gevulde leidingen tussen binnen- en buitenunit

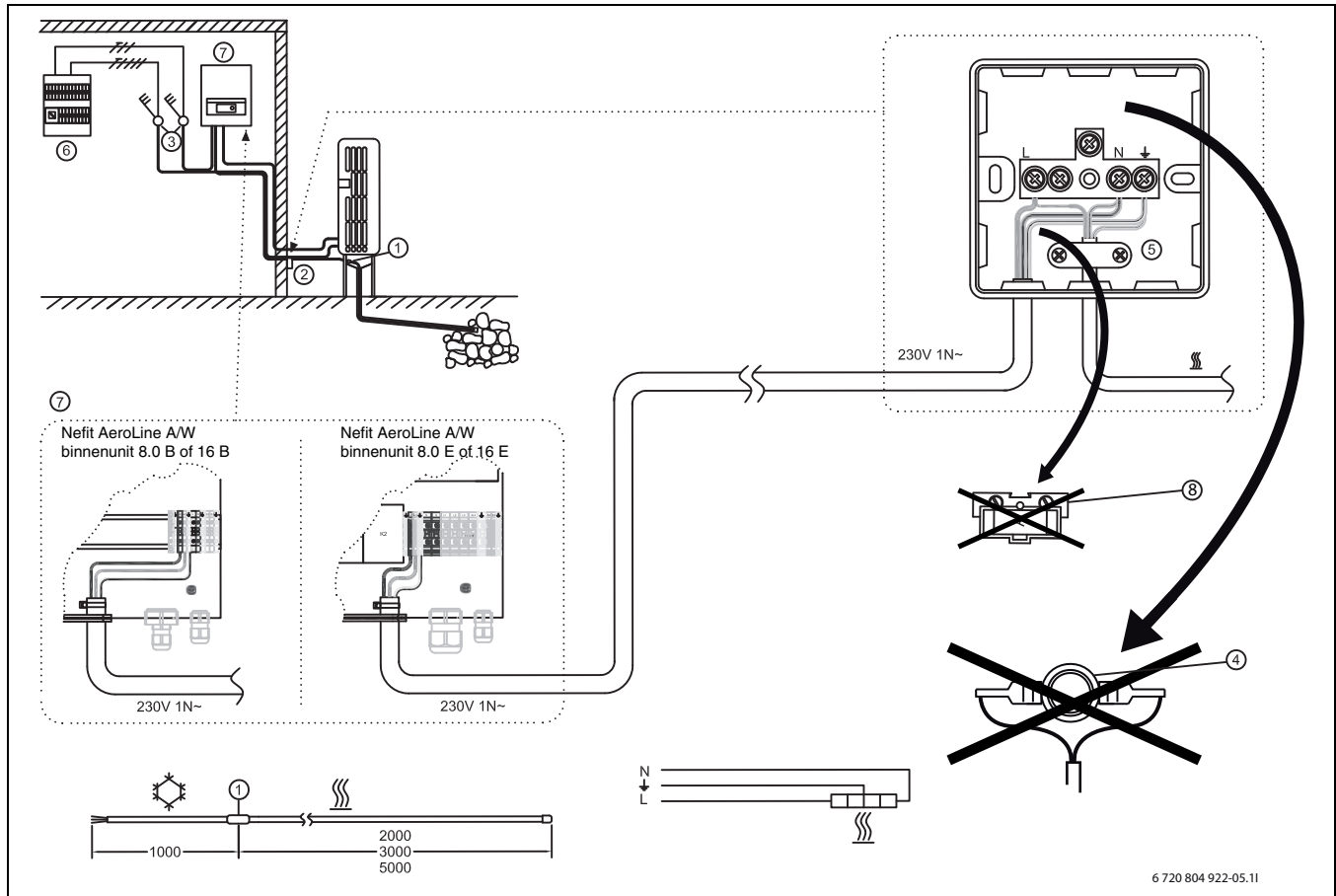

Afb. 11 Aansluitschema verwarmingskabel

UNIDOMO®

- | | |
|--|---|
| <ol style="list-style-type: none"> 1 Verbinding tussen warme en koude deel van de verwarmingskabel 2 Aansluitdoos met klemmen 3 Meerpolige schakelaar 4 Thermostaat, wordt niet gemonteerd 5 Trekontlasting 6 Elektrische schakelkast 7 Binnenunit 8 Zekering, wordt niet gemonteerd | <ul style="list-style-type: none"> - Alternatief 1 CSC/TS 2 m/30 W/230 V - Alternatief 2 CSC/TS 3 m/45 W/230 V - Alternatief 3 CSC/TS 5 m/75 W/230 V |
|--|---|

Installatie verwarmingskabel



WAARSCHUWING: Laat de netaansluiting uitvoeren door een erkend elektrotechnisch installateur!
 ► Houd de lokale voorschriften aan.

- Schuif de verwarmingskabel zo ver in de condensafvoerleiding van de condensopvangbak, dat de verbinding [1] tussen het warme en het koude deel van de verwarmingskabel zich in de condensopvangbak bevindt.
- Plaats de aansluitdoos zodanig op de gevel, dat het koude deel van de verwarmingskabel lang genoeg is om de afstand te overbruggen tussen aansluitdoos en de condensafvoer van de condensopvangbak. Gebruik tussen de gevel en de buitenunit buizen of montagebeugels (pos. 2).
- Installeer de voedingskabel volgens het elektrische aansluitschema (pos. 7) door de gevel op de klemmenstrook van de binnenunit.
- Sluit de 230 V-voedingskabel en de verwarmingskabel in de aansluitdoos volgens de afbeelding aan. Gebruik voor de voedingskabel en verwarmingskabel (pos. 5) trekontlastingen.

Leveromvang

- Aansluitdoos met klemmen
- Trekontlasting
- Thermostaat Klixon, werkgebied 5 °C (± 4) tot 15 °C (± 3)
- Zekering
- Voedingskabel 230 V
- Verwarmingskabel:

Warmtepomp met koudemiddel of water gevulde leidingen tussen binnen-en buitenunit

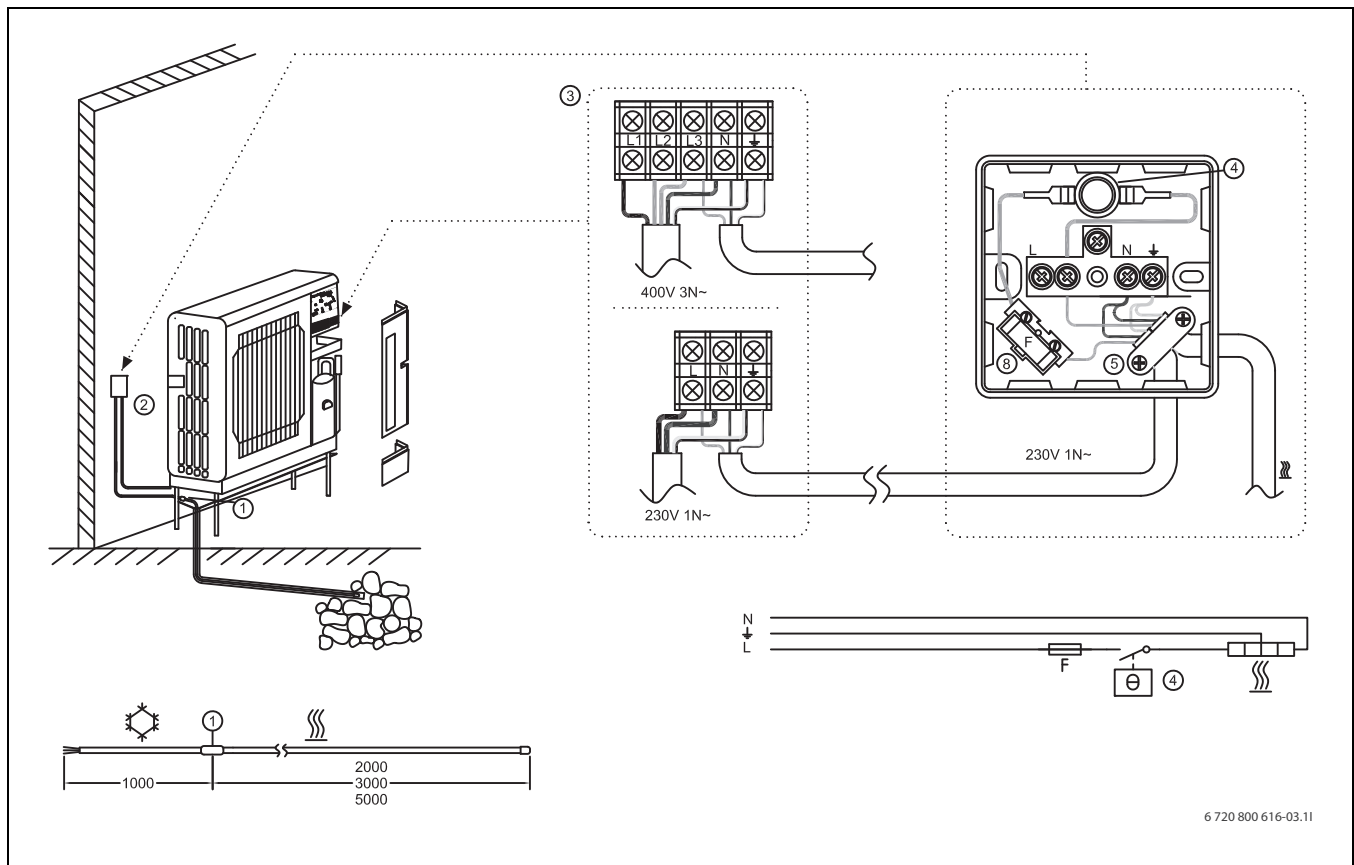

6 720 800 616-03.11

Afb. 12 Aansluitschema verwarmingskabel

- 1 Verbinding tussen warme en koude deel van de verwarmingskabel – Alternatief 3 CSC/TS 5 m/75 W/230 V
- 2 Aansluitdoos met klemmen
- 4 Thermostaat
- 5 Trekontlasting
- 8 Zekering

Installatie verwarmingskabel



WAARSCHUWING: Laat de netaansluiting uitvoeren door een erkend elektrotechnisch installateur!

- ▶ Houd de lokale voorschriften aan.

- ▶ Schuif de verwarmingskabel zo ver in de condensafvoerleiding van de condensopvangbak, dat de verbinding [1] tussen het warme en het koude deel van de verwarmingskabel zich in de condensopvangbak bevindt.
- ▶ Plaats de aansluitdoos zodanig op de gevel, dat het koude deel van de verwarmingskabel lang genoeg is om de afstand te overbruggen tussen aansluitdoos en de condensafvoer van de condensopvangbak. Gebruik tussen de gevel en de buitenunit buizen of montagebeugels (pos. 2).
- ▶ Sluit de voedingskabel aan conform het elektrische schakelschema op de buitenunit (pos. 3).
- ▶ Plaats de thermostaat [4] in de aansluitdoos en kort de geïnstalleerde voedingskabel in tot de juiste lengte (ca. 10 cm).
- ▶ Sluit de 230 V-voedingskabel, zekering, thermostaat en verwarmingskabel in de aansluitdoos volgens de afbeelding aan. Gebruik voor de voedingskabel en verwarmingskabel (pos. 5) trekontlastingen.

Leveromvang

- Aansluitdoos met klemmen
- Trekontlasting
- Thermostaat Klixon, werkgebied 5 °C (± 4) tot 15 °C (± 3)
- Zekering
- Voedingskabel 230 V
- Verwarmingskabel:
 - Alternatief 1 CSC/TS 2 m/30 W/230 V
 - Alternatief 2 CSC/TS 3 m/45 W/230 V

Heat pump with water pipe between indoor and outdoor unit

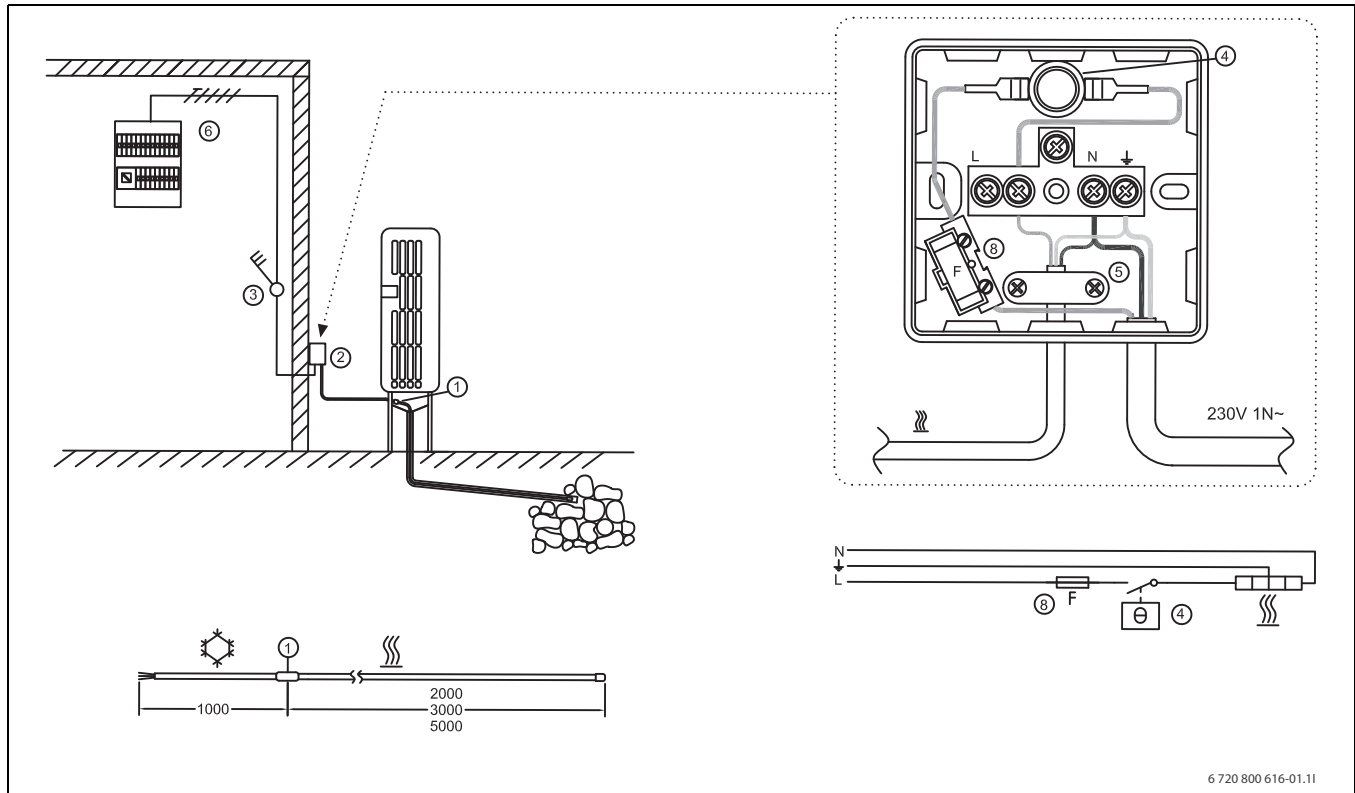

6 720 800 616-01.11

Fig. 13 Heat pump with water pipe between indoor and outdoor unit

- Option 2 CSC/TS 3m/45W/230V
- Option 3 CSC/TS 5m/75W/230V

- 1 Hot/cold cable joint
- 2 Connection box with terminal blocks
- 3 Omnipolar switch
- 4 Thermostat
- 5 Strain relief
- 6 Distribution box
- 8 Fuse

UNIDOMO®

Installation - Water pipe

WARNING: Connection work involving the mains supply must be performed by an authorised electrician!
 ▶ Comply with applicable local regulations.

- ▶ Push the heating cable into the drip pan's drainage pipe until the hot/cold cable joint reaches the drip pan (pos 1).
- ▶ Position the connection box on the house wall, ensuring that the cold section of the heating cable can reach the box (pos 2). Use pipes or brackets between the wall and heat pump.
- ▶ Route a supply cable through the house wall to a suitable point for an omni-polar switch (pos 3).
- ▶ Fit the thermostat (pos 4) in the connection box and cut the installed cable to the proper length (approx. 10 cm).
- ▶ Connect the 230V supply cable, fuse, thermostat and heating cable inside the connection box as shown. Use strain relief for supply cable and heating cable (pos 5).
- ▶ Indoors, install an omni-polar switch (pos 3) for the heating cable and connect the supply cable to the mains supply (distribution box or nearest junction box) via earth fault breaker if there is one (pos 6).

Delivery contents

- Connection box with terminal blocks
- Strain relief
- Thermostat Heating cable kit Klixon, to 5°C (±4) from 15°C (±3)
- Fuse
- Supply cable 230V
- Heating cable:
 - Option 1 CSC/TS 2m/30W/230V

Heat pump with refrigerant pipe between indoor and outdoor unit

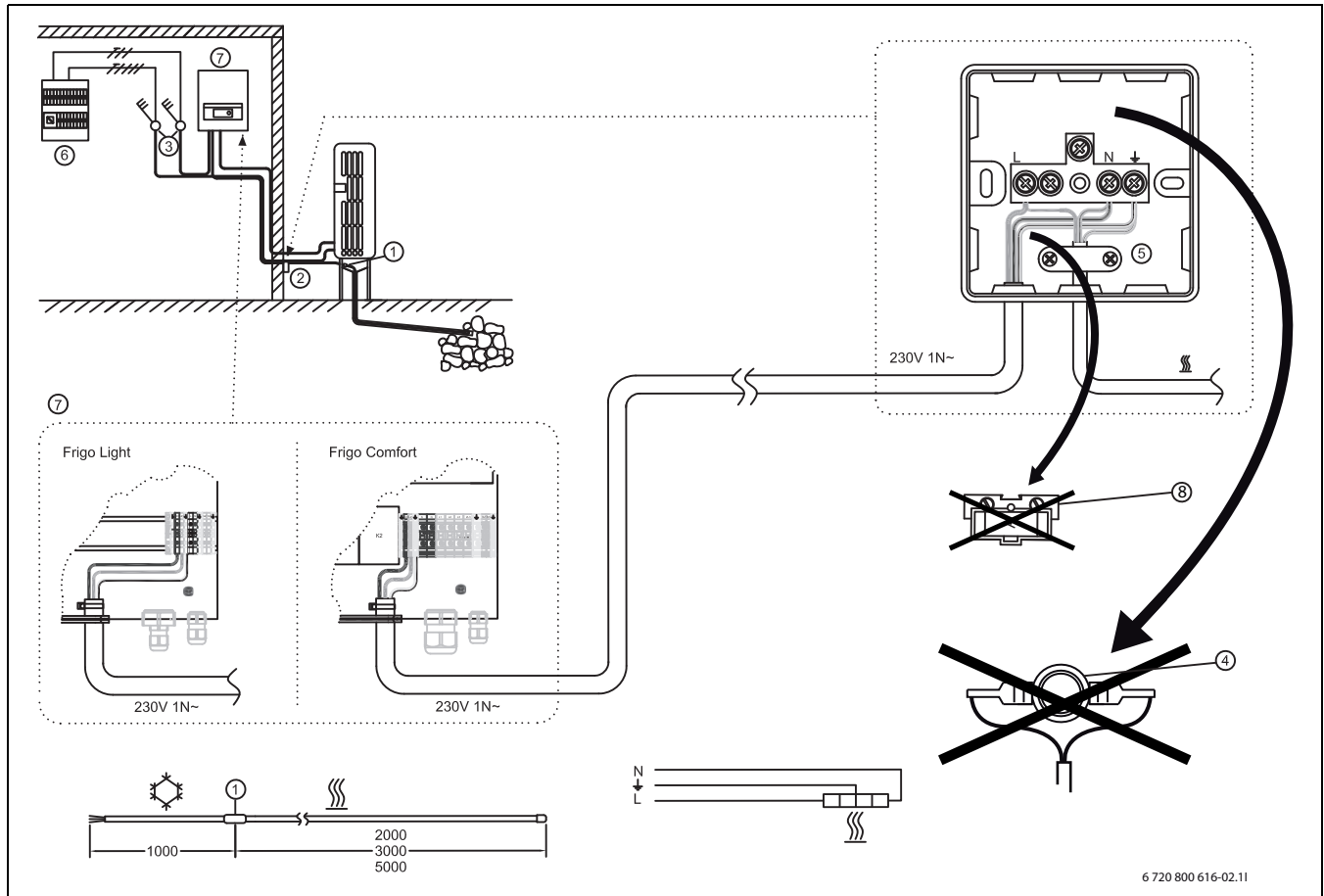

Fig. 14 Heat pump with refrigerant through pipe

UNIDOR® Option 3 CSC/TS 5m/75W/230V

- 1 Hot/cold cable joint
- 2 Connection box with terminal blocks
- 3 Omnipolar switch
- 4 Thermostat, not used
- 5 Strain relief
- 6 Distribution box
- 7 Indoor unit
- 8 Fuse, not used

Installation - Refrigerant through pipe



WARNING: Connection work involving the mains supply must be performed by an authorised electrician!
 ▶ Comply with applicable local regulations.

- ▶ Push the heating cable into the drip pan's drainage pipe until the hot/cold cable joint reaches the drip pan (pos 1).
- ▶ Position the connection box on the house wall, ensuring that the cold section of the heating cable can reach the box (pos 2).
- ▶ Route a supply cable through the house wall to the indoor unit according to wiring diagram (pos 7).
- ▶ Connect the 230V supply cable and heating cable inside the connection box as shown. Use strain relief for the heating cable (pos 5).

Delivery contents

- Connection box with terminal blocks
- Strain relief
- Thermostat Heating cable kit Klixon, to 5°C (±4) from 15°C (±3)
- Fuse
- Supply cable 230V
- Heating cable:
 - Option 1 CSC/TS 2m/30W/230V
 - Option 2 CSC/TS 3m/45W/230V

Heat pump with water pipe or refrigerant pipe between indoor and outdoor unit

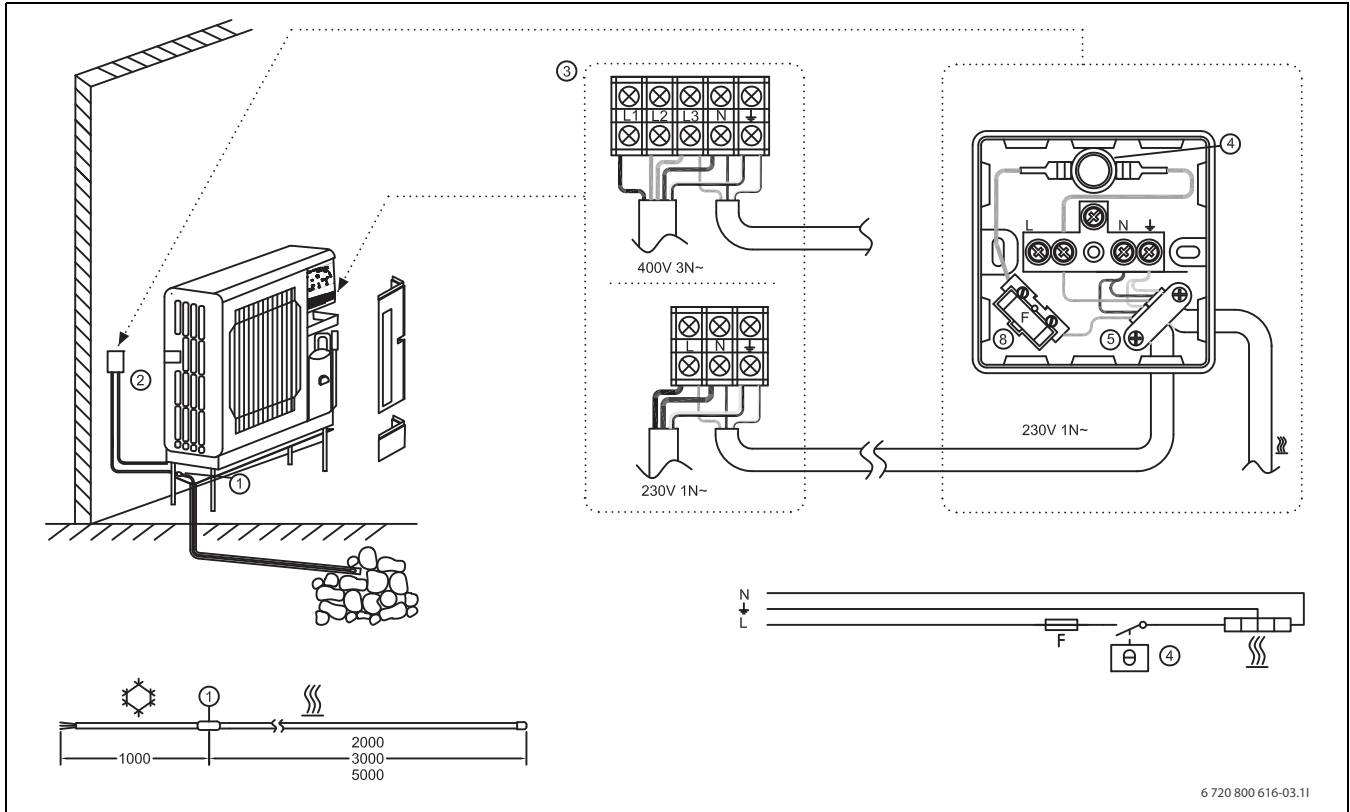

6 720 800 616-03.11

Fig. 15 Heat pump with water pipe or refrigerant through pipe

- 1 Hot/cold cable joint
- 2 Connection box with terminal blocks
- 4 Thermostat
- 5 Strain relief
- 8 Fuse



Installation - Water pipe or refrigerant through pipe



WARNING: Connection work involving the mains supply must be performed by an authorised electrician!
 ► Comply with applicable local regulations.

- Push the heating cable into the drip pan's drainage pipe until the hot/cold cable joint reaches the drip pan (pos 1).
- Position the connection box on the house wall, ensuring that the cold section of the heating cable can reach the box (pos 2).
- Route a supply cable to the heat pump according to wiring diagram (pos 3).
- Fit the thermostat (pos 4) in the connection box and cut the installed cable to the proper length (approx. 10 cm).
- Connect the 230V supply cable, fuse, thermostat and heating cable inside the connection box as shown. Use strain relief for the heating cable (pos 5).

Delivery contents

- Connection box with terminal blocks
- Strain relief
- Thermostat Heating cable kit Klixon, to 5°C (±4) from 15°C (±3)
- Fuse
- Supply cable 230V
- Heating cable:
 - Option 1 CSC/TS 2m/30W/230V
 - Option 2 CSC/TS 3m/45W/230V
 - Option 3 CSC/TS 5m/75W/230V

Soojuspump koos veetoriga sise- ja välisosa vahel

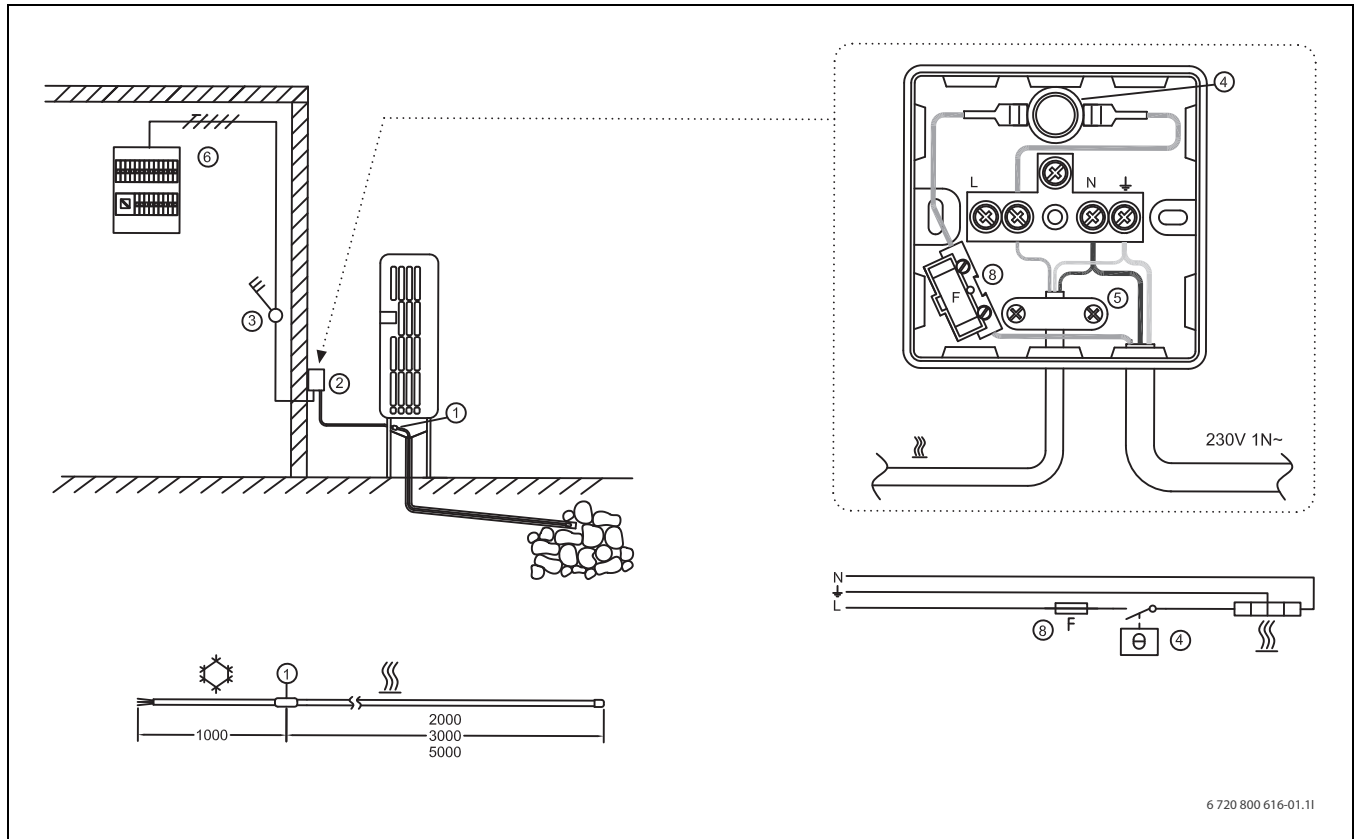

6 720 800 616-01.11

Joon. 16 Sise- ja välisosa vahelise veetoriga soojuspumba ühendamise juhised

- 1 Ühendus soojenduskaabli sooja ja külma osa vahel
- 2 Ühenduskarp (klemmidega)
- 3 Lüliti kõigi faaside lülitamiseks
- 4 Termostaat
- 5 Tõmbetõkesti
- 6 Elektrikilp
- 8 Kaitse

- Variant 1 CSC/TS 2 m / 30 W / 230 V
- Variant 2 CSC/TS 3 m / 45 W / 230 V
- Variant 3 CSC/TS 5 m / 75 W / 230 V



Veetoru paigaldamine sise- ja välisosa vahele

HOIATUS: Elektritoitega on lubatud ühendada asjakohase kvalifikatsiooniga elektrimontööril.
 ▶ Järgida tuleb kohalikke eeskirju.

- ▶ Soojenduskaabel tuleb lükata nii kaugemale lekkenõu äravoolutorusse, et kaabli sooja ja külma lõigu vaheline ühendus [1] asub lekkenõus.
- ▶ Ühenduskarp tuleb hoone seinal paigutada sellisesse kohta, et soojenduskaabli külma lõik ulatuks karbini [2]. Seina ja soojuspumba vahel tuleb kasutada torusid või paigaldustugesid.
- ▶ Elektritoitekaabel tuleb läbi hoone seina viia kõigi faaside lülitamiseks ettenähtud lüliti [3] jaoks sobivasse kohta.
- ▶ Panna termostaat [4] ühenduskarpi ja lõigata paigaldatud kaabel pikkuselt parajaks (u. 10 cm).
- ▶ Joonist järgides ühendada lülitisilbis omavahel 230 V elektritoitekaabel, kaitse, termostaat ja soojenduskaabel. Elektritoitekaablile ja soojenduskaablile (Pos. 5) tuleb paigaldada tõmbetõkestid.
- ▶ Hoones tuleb soojenduskaabli jaoks paigaldada kõigi faaside lülitamiseks ettenähtud lüliti (Pos. 3) ja võimaliku maalühiskaitse (Pos. 6) kaudu ühendada elektritoite (lülituskeskuse või lähima lülitisilbi) jaoks elektritoitekaabel.

- Ühenduskarp (klemmidega)
- Tõmbetõkesti
- Termostaat Klixon, kuni 5 °C (± 4), alates 15 °C (± 3)
- Kaitse
- Elektritoitekaabel 230 V
- Soojenduskaabel:

Jahutusaine läbivoolutoruga soojuspump

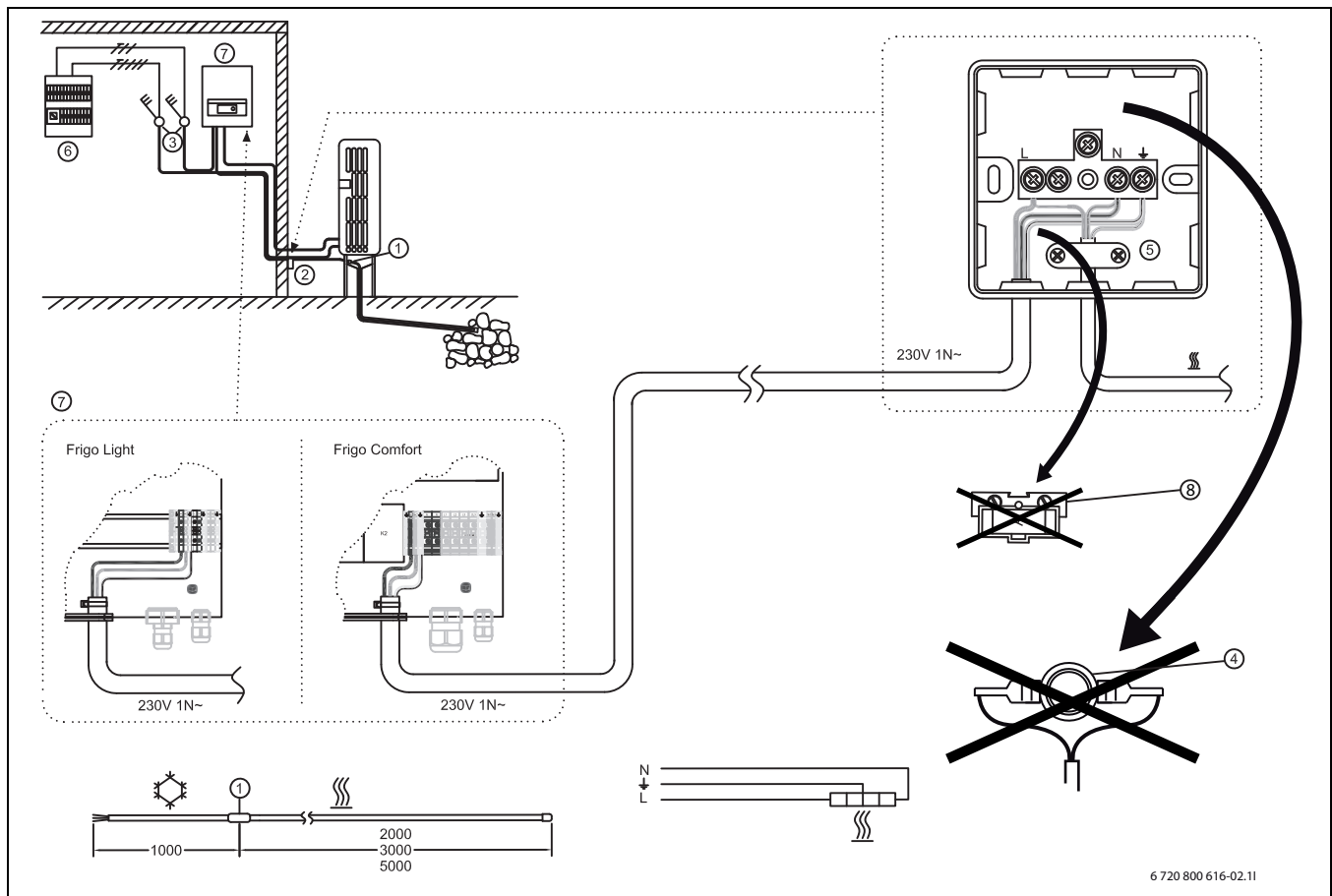

Joon. 17 Jahutusaine läbivoolutoruga soojuspumba ühendamise juhised

UNIDOMO®

– Variant 3 CSC/TS 5 m / 75 W / 230 V

- 1 Ühendus soojenduskaabli sooja ja külma osa vahel
- 2 Ühenduskarp (klemmidega)
- 3 Lüliti kõigi faaside lülitamiseks
- 4 Termostaat (ei paigaldada)
- 5 Tõmbetõkesti
- 6 Elektrikilp
- 7 Hoones kasutamiseks ettenähtud osa
- 8 Kaitse (ei paigaldada)

Jahutusaine läbivoolutoru paigaldamine



HOIATUS: Elektritoitega on lubatud ühendada asjakohase kvalifikatsiooniga elektrimontööril.
▶ Järgida tuleb kohalikke eeskirju.

- ▶ Soojenduskaabel tuleb lükata nii kaugemale lekkenõu äravoolutorusse, et kaabli sooja ja külma lõigu vaheline ühendus [1] asub lekkenõus.
- ▶ Lülituskilp tuleb hoone seinale kinnitada nii, et soojenduskaabli külm osa ulatub kilbini (Pos. 2).
- ▶ Elektriskeemi (Pos. 7) järgides tuleb elektritoitekaabel paigaldada läbi hoone seina kuni soojuspumba siseosani.
- ▶ Joonist järgides ühendada lülituskilbis omavahel 230 V elektritoitekaabel ja soojenduskaabel. Elektritoitekaablile ja soojenduskaablile (Pos. 5) tuleb paigaldada tõmbetõkestid.

- Ühenduskarp (klemmidega)
- Tõmbetõkesti
- Termostaat Klixon, kuni 5 °C (± 4), alates 15 °C (± 3)
- Kaitse
- Elektritoitekaabel 230 V
- Soojenduskaabel:
 - Variant 1 CSC/TS 2 m / 30 W / 230 V
 - Variant 2 CSC/TS 3 m / 45 W / 230 V

Vektoruga või jahutusaine läbivoolutoruga soojuspump

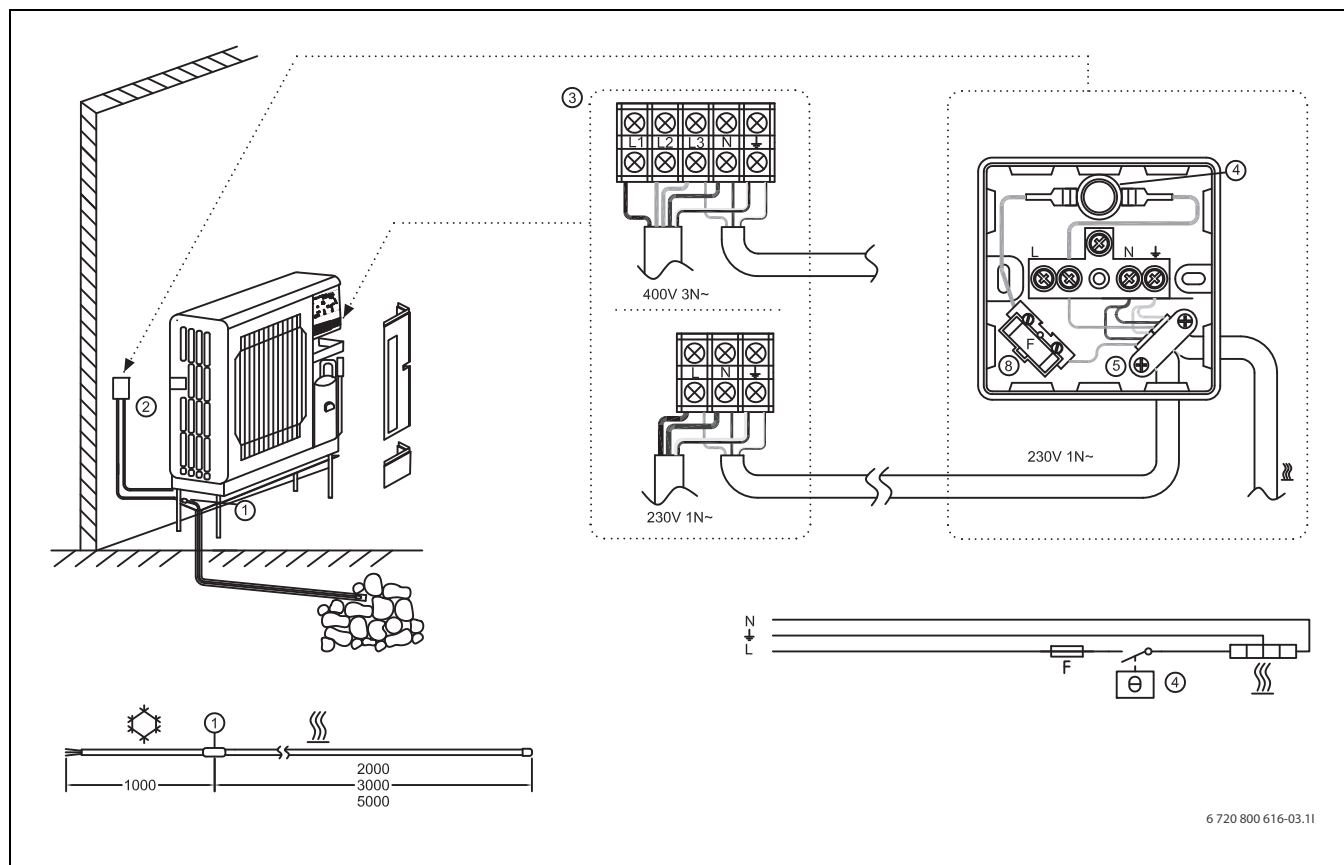

6 720 800 616-03.11

Joon. 18 Sise- ja välisosa vahelise vektoruga või jahutusaine läbivoolutoruga soojuspumba ühendamise juhised.

- 1 Ühendus soojenduskaabli sooja ja külma osa vahel
- 2 Ühenduskarp (klemmidega)
- 4 Termostaat
- 5 Tõmbetõke
- 8 Kaitse



Vektoru või jahutusaine läbivoolutoru paigaldamine



HOIATUS: Elektritoitega on lubatud ühendada asjakohase kvalifikatsiooniga elektrimontööril.

- ▶ Järgida tuleb kohalike eeskirju.

- ▶ Soojenduskaabel tuleb lükata nii kaugemale lekkenõu äravoolutorusse, et kaabli sooja ja külma lõigu vaheline ühendus [1] asub lekkenõus.
- ▶ Lülituskilp tuleb hoone seinale kinnitada nii, et soojenduskaabli külm osa ulatub kilbini (Pos. 2).
- ▶ Elektriskeemi järgides ühendada elektritoitekaabel soojuspumbaga (Pos. 3).
- ▶ Panna termostaat [4] ühenduskarpi ja lõigata paigaldatud kaabel pikkuselt parajaks (u. 10 cm).
- ▶ Joonist järgides ühendada lülituskilbis omavahel 230 V elektritoitekaabel, kaitse, termostaat ja soojenduskaabel. Elektritoitekaabli ja soojenduskaabli (Pos. 5) tuleb paigaldada tõmbetõkestid.

- Ühenduskarp (klemmidega)
- Tõmbetõke
- Termostaat Klixon, kuni 5 °C (± 4), alates 15 °C (± 3)
- Kaitse
- Elektritoitekaabel 230 V
- Soojenduskaabel:
 - Variant 1 CSC/TS 2 m / 30 W / 230 V
 - Variant 2 CSC/TS 3 m / 45 W / 230 V
 - Variant 3 CSC/TS 5 m / 75 W / 230 V

Αντλία θερμότητας με υδραυλικές σωληνώσεις μεταξύ εσωτερικού και εξωτερικού μηχανήματος

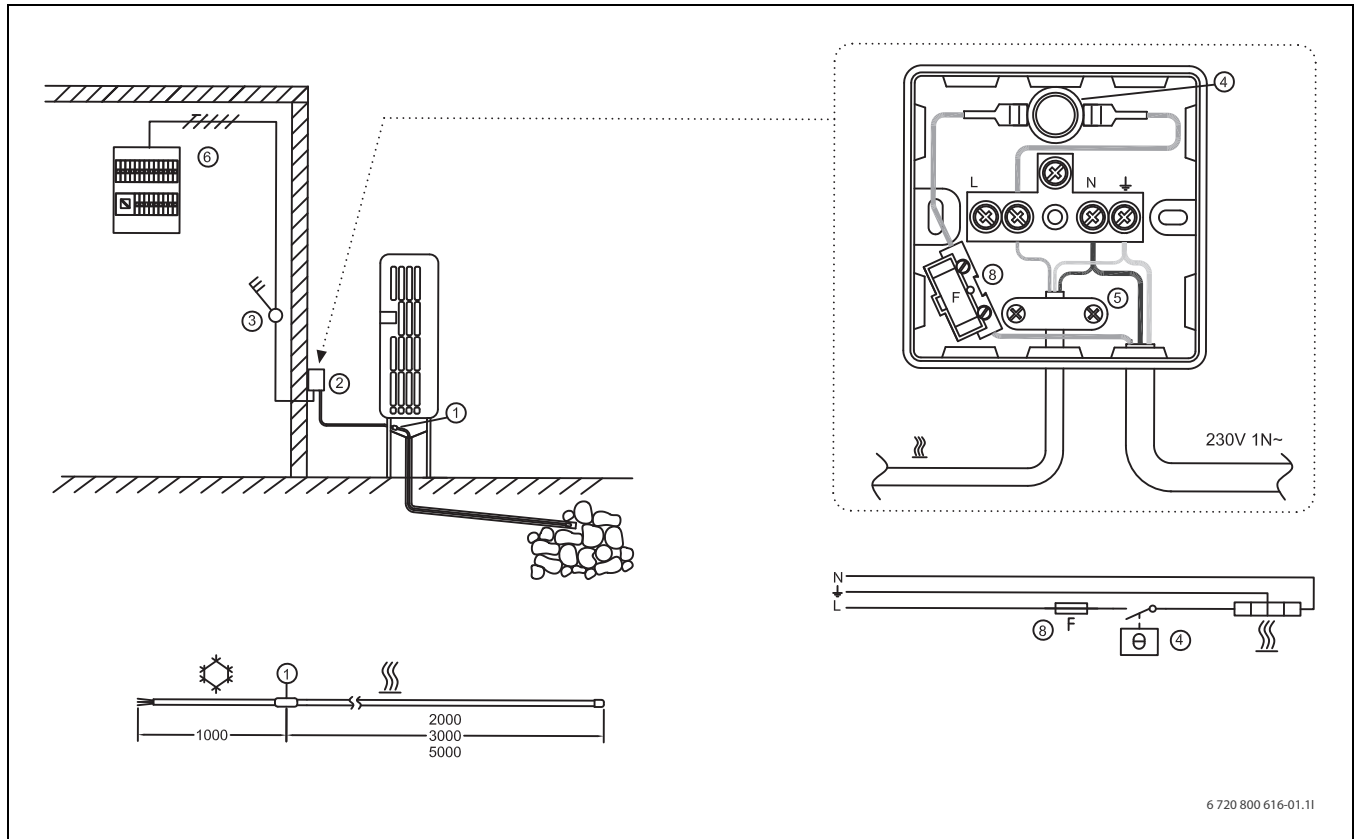

6 720 800 616-01.11

Σχ. 19 Οδηγίες σύνδεσης για αντλία θερμότητας με υδραυλικές σωληνώσεις μεταξύ εσωτερικού και εξωτερικού μηχανήματος

- | | |
|--|---|
| <ol style="list-style-type: none"> 1 Σύνδεση καλωδίου ηλεκτρικής αντίστασης στο σωλήνα αποχέτευσης 2 Ηλεκτρολογικό κουτί σύνδεσης με ακροδέκτες 3 Ολοπολικός διακόπτης 4 Θερμοστάτης 5 Σφικτήρας καλωδίου 6 Ηλεκτρικός πίνακας ελέγχου 8 Ασφάλεια | <ul style="list-style-type: none"> • Θερμοστάτης Κλίχον, έως 5 °C (± 4) από 15 °C (± 3) • Ασφάλεια® • Καλώδιο παροχής ρεύματος 230V • Καλώδιο της ηλεκτρικής αντίστασης: <ul style="list-style-type: none"> - Εναλλακτική 1 CSC/TS 2 m/30 W/230 V - Εναλλακτική 2 CSC/TS 3 m/45 W/230 V - Εναλλακτική 3 CSC/TS 5 m/75 W/230 V |
|--|---|

Εγκατάσταση - Υδραυλικές σωληνώσεις μεταξύ εσωτερικού και εξωτερικού μηχανήματος

ΠΡΟΕΙΔΟΠΟΙΗΣΗ: Η ηλεκτρική σύνδεση πρέπει να πραγματοποιηθεί από έναν εγκεκριμένο ηλεκτρολόγο!

- ▶ Τηρείτε τους τοπικούς κανονισμούς.

- ▶ Εισάγετε το καλώδιο της ηλεκτρικής αντίστασης τόσο μέσα στο σωλήνα αποχέτευσης του δοχείου συλλογής, ώστε η σύνδεση [1] μεταξύ θερμού και ψυχρού τμήματος του καλωδίου να βρίσκεται μέσα στο δοχείο συλλογής.
- ▶ Τοποθετήστε το ηλεκτρολογικό κουτί σύνδεσης έτσι στον τοίχο του σπιτιού, ώστε το ψυχρό τμήμα του καλωδίου θέρμανσης να φτάνει μέχρι το ηλεκτρολογικό κουτί [2]. Μεταξύ τοίχου και αντλίας θερμότητας χρησιμοποιήστε σωληνές ή στηρίγματα συναρμολόγησης.
- ▶ Οδηγήστε το καλώδιο παροχής ρεύματος μέσα από τον τοίχο του σπιτιού, μέχρι ένα κατάλληλο σημείο για τον ολοπολικό διακόπτη [3].
- ▶ Τοποθετήστε το θερμοστάτη [4] μέσα στο ηλεκτρολογικό κουτί σύνδεσης και κόψτε το εγκατεστημένο καλώδιο στο σωστό μήκος (περ. 10 cm).
- ▶ Συνδέστε μεταξύ τους το καλώδιο παροχής ρεύματος 230V, την ασφάλεια, το θερμοστάτη και το καλώδιο της ηλεκτρικής αντίστασης στον πίνακα ελέγχου σύμφωνα με την εικόνα. Χρησιμοποιήστε σφικτήρα για το καλώδιο παροχής ρεύματος και το καλώδιο της ηλεκτρικής αντίστασης (θέση 5).
- ▶ Εγκαταστήστε στο σπίτι έναν ολοπολικό διακόπτη (θέση 3) για το καλώδιο της ηλεκτρικής αντίστασης και συνδέστε ένα καλώδιο παροχής ρεύματος για το ηλεκτρικό δίκτυο (κέντρο ελέγχου ή πλησιέστερος πίνακας ελέγχου) ενδεχομένως μέσω ενός ρελέ διαρροής προς τη γη (θέση 6).

- Ηλεκτρολογικό κουτί σύνδεσης με ακροδέκτες
- Σφικτήρας καλωδίου

Αντλία θερμότητας με ψυκτικές σωληνώσεις μεταξύ εσωτερικού και εξωτερικού μηχανήματος

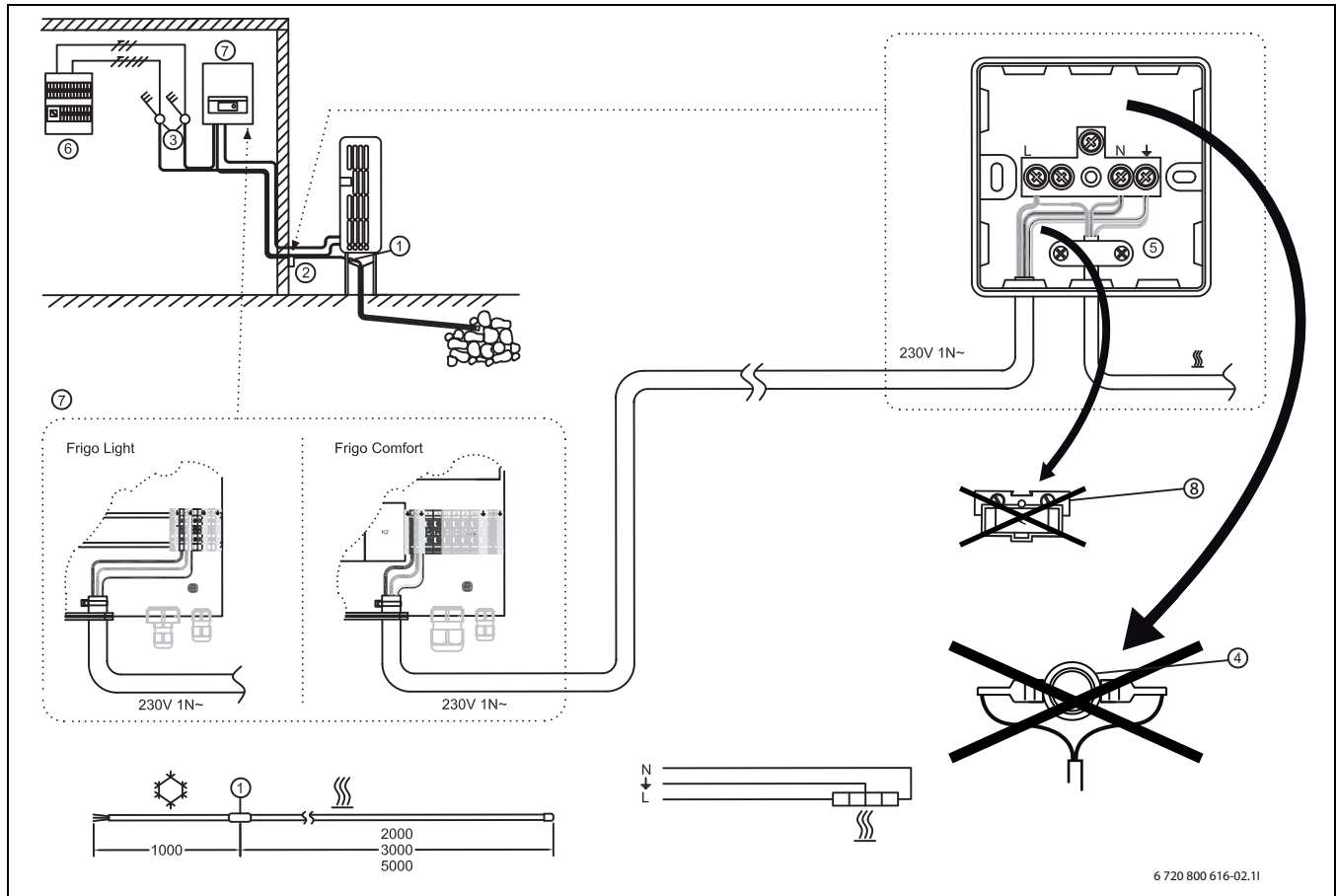

Σχ. 20 Οδηγίες σύνδεσης για αντλία θερμότητας με ψυκτικές σωληνώσεις μεταξύ εσωτερικού και εξωτερικού μηχανήματος

- 1 Σύνδεση καλωδίου ηλεκτρικής αντίστασης στο σωλήνα αποχέτευσης
- 2 Ηλεκτρολογικό κουτί σύνδεσης με ακροδέκτες
- 3 Ολοπολικός διακόπτης
- 4 Θερμοστάτης, δεν συναρμολογείται
- 5 Σφικτήρας καλωδίου
- 6 Ηλεκτρικός πίνακας ελέγχου
- 7 Τμήμα για τη χρήση στο σπίτι
- 8 Ασφάλεια, δεν συναρμολογείται

- Καλώδιο παροχής ρεύματος 230V
- Καλώδιο της ηλεκτρικής αντίστασης:
 - Εναλλακτική 1 CSC/TS 2 m/30 W/230 V
 - Εναλλακτική 2 CSC/TS 3 m/45 W/230 V
 - Εναλλακτική 3 CSC/TS 5 m/75 W/230 V

Τοποθέτηση - Ψυκτικό υγρό μεταξύ των σωληνώσεων



ΠΡΟΕΙΔΟΠΟΙΗΣΗ: Η ηλεκτρική σύνδεση πρέπει να πραγματοποιηθεί από έναν εγκεκριμένο ηλεκτρολόγο!
 ▶ Τηρείτε τους τοπικούς κανονισμούς.

- ▶ Εισάγετε το καλώδιο της ηλεκτρικής αντίστασης τόσο μέσα στο σωλήνα αποχέτευσης του δοχείου συλλογής, ώστε η σύνδεση [1] μεταξύ θερμού και ψυχρού τμήματος του καλωδίου να βρίσκεται μέσα στο δοχείο συλλογής.
- ▶ Τοποθετήστε τον πίνακα ελέγχου στον τοίχο του σπιτιού, ώστε το ψυχρό τμήμα του καλωδίου θέρμανσης να φτάνει μέχρι τον πίνακα (θέση 2).
- ▶ Τοποθετήστε το καλώδιο ηλεκτρικής σύνδεσης σύμφωνα με το ηλεκτρολογικό σχέδιο (θέση 7) μέσα από τον τοίχο του σπιτιού προς το εσωτερικό τμήμα της αντλίας θερμότητας.
- ▶ Συνδέστε μεταξύ τους το καλώδιο παροχής ρεύματος 230V και το καλώδιο της ηλεκτρικής αντίστασης στον πίνακα ελέγχου σύμφωνα με την εικόνα. Χρησιμοποιήστε σφικτήρα για το καλώδιο παροχής ρεύματος και το καλώδιο της ηλεκτρικής αντίστασης (θέση 5).

- Ηλεκτρολογικό κουτί σύνδεσης με ακροδέκτες
- Σφικτήρας καλωδίου
- Θερμοστάτης Κλίχον, έως 5 °C (± 4) από 15 °C (± 3)
- Ασφάλεια

Αντλία θερμότητας με υδραυλικές ή ψυκτικές σωληνώσεις

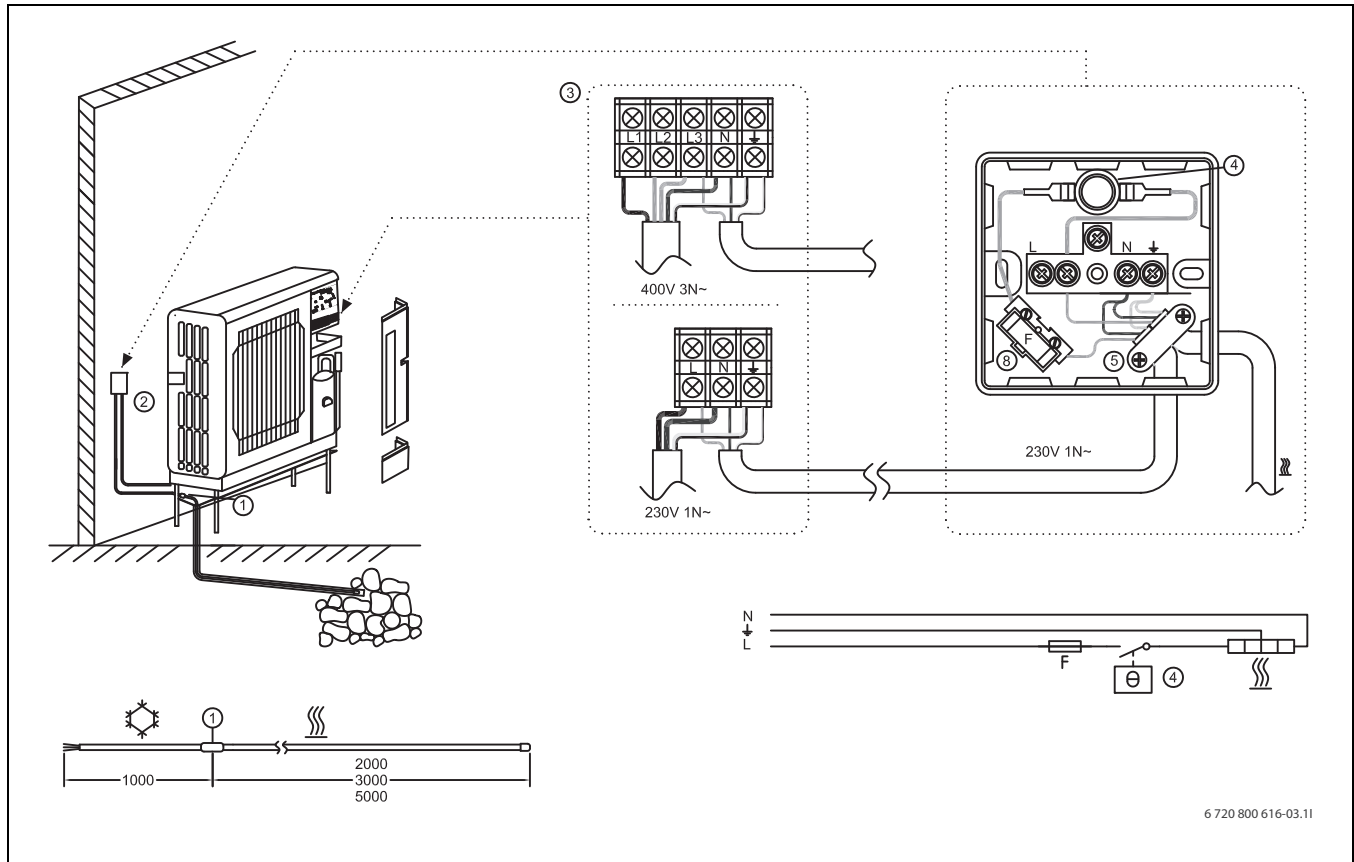

6 720 800 616-03.11

Σχ. 21 Οδηγίες σύνδεσης για αντλία θερμότητας με υδραυλικές ή ψυκτικές σωληνώσεις μεταξύ εσωτερικού και εξωτερικού μηχανήματος.

- | | | |
|---|--|---------------------------------------|
| 1 | Σύνδεση καλωδίου ηλεκτρικής αντίστασης στο σωλήνα αποχέτευσης του δοχείου συλλογής, ώστε η σύνδεση [1] μεταξύ θερμού και ψυχρού τμήματος του καλωδίου να βρίσκεται μέσα στο δοχείο συλλογής. | - Εναλλακτική 1 CSC/TS 2 m/30 W/230 V |
| 2 | Ηλεκτρολογικό κουτί σύνδεσης με ακροδέκτες | - Εναλλακτική 2 CSC/TS 3 m/45 W/230 V |
| 4 | Θερμοστάτης | - Εναλλακτική 3 CSC/TS 5 m/75 W/230 V |
| 5 | Σφικτήρας καλωδίου | |
| 8 | Ασφάλεια | |

Τοποθέτηση - Υδραυλικές ή ψυκτικές σωληνώσεις

ΠΡΟΕΙΔΟΠΟΙΗΣΗ: Η ηλεκτρική σύνδεση πρέπει να πραγματοποιηθεί από έναν εγκεκριμένο ηλεκτρολόγο!

- ▶ Τηρείτε τους τοπικούς κανονισμούς.

- ▶ Εισάγετε το καλώδιο της ηλεκτρικής αντίστασης τόσο μέσα στο σωλήνα αποχέτευσης του δοχείου συλλογής, ώστε η σύνδεση [1] μεταξύ θερμού και ψυχρού τμήματος του καλωδίου να βρίσκεται μέσα στο δοχείο συλλογής.
- ▶ Τοποθετήστε τον πίνακα ελέγχου στον τοίχο του σπιτιού, ώστε το ψυχρό τμήμα του καλωδίου θέρμανσης να φτάνει μέχρι τον πίνακα (θέση 2).
- ▶ Συνδέστε το καλώδιο παροχής ρεύματος σύμφωνα με το ηλεκτρολογικό σχέδιο στην αντλία θερμότητας (θέση 3).
- ▶ Τοποθετήστε το θερμοστάτη [4] μέσα στο ηλεκτρολογικό κουτί σύνδεσης και κόψτε το εγκατεστημένο καλώδιο στο σωστό μήκος (περ. 10 cm).
- ▶ Συνδέστε μεταξύ τους το καλώδιο παροχής ρεύματος 230V, την ασφάλεια, το θερμοστάτη και το καλώδιο της ηλεκτρικής αντίστασης στον πίνακα ελέγχου σύμφωνα με την εικόνα. Χρησιμοποιήστε σφικτήρα για το καλώδιο παροχής ρεύματος και το καλώδιο της ηλεκτρικής αντίστασης (θέση 5).

- Ηλεκτρολογικό κουτί σύνδεσης με ακροδέκτες
- Σφικτήρας καλωδίου
- Θερμοστάτης Klixon, έως 5 °C (± 4) από 15 °C (± 3)
- Ασφάλεια
- Καλώδιο παροχής ρεύματος 230V
- Καλώδιο της ηλεκτρικής αντίστασης:

Pompe à chaleur avec circuit d'eau entre les parties interne et externe

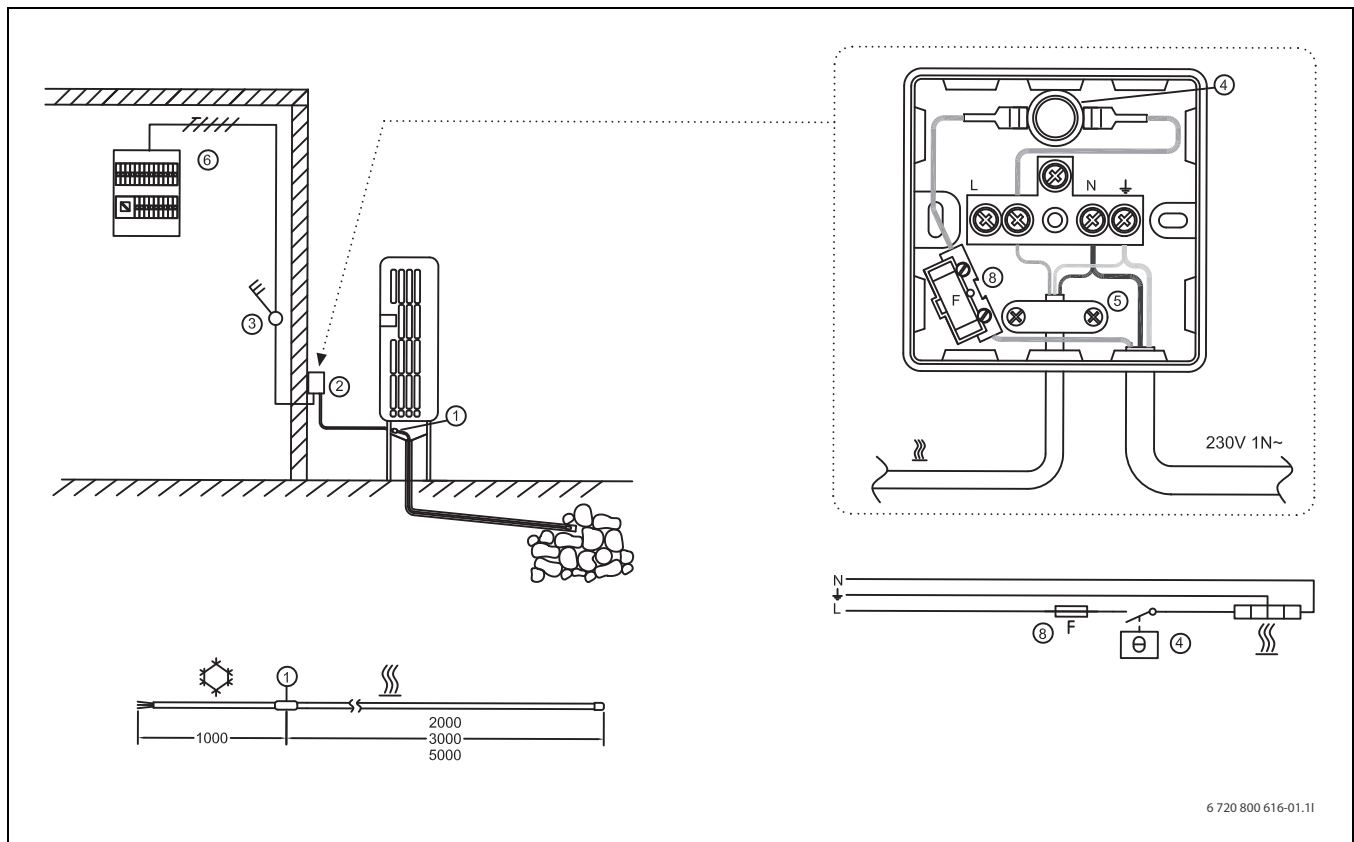



Fig. 22 Instructions de raccordement pour pompe à chaleur avec circuit d'eau entre parties interne et externe

- 1 Jonction entre câbles chauds et froids
- 2 Boîtier de connexion avec bornier
- 3 Commutateur multipolaire
- 4 Thermostat
- 5 Dispositif anti-arrachement
- 6 Centrale électrique
- 8 Fusible

• Câble chauffant :

- Option 1 CSC/TS 2 m/30 W/230 V
- Option 2 CSC/TS 3 m/45 W/230 V
- Option 3 CSC/TS 5 m/75 W/230 V

Installation - Circuit d'eau entre les parties interne et externe



AVERTISSEMENT : Le raccordement au réseau électrique doit être effectué par un électricien agréé !
 ► Suivre les réglementations locales en vigueur.

- Insérez le câble chauffant dans le tuyau d'évacuation du réservoir à condensats jusqu'à ce que le câble chaud/froid débouche dans le réservoir à condensats (pos. 1)
- Placez le boîtier de connexion sur le mur de telle sorte que la partie froide du câble chauffant arrive jusqu'au boîtier (Pos. 2). Utilisez un tube ou une barre levier entre le mur et la pompe à chaleur.
- Acheminez le câble d'alimentation à travers la paroi à un emplacement convenable pour le commutateur bipolaire (pos 3).
- Placez le thermostat (pos. 4) dans le boîtier de connexion et sectionnez le câble en place à la longueur appropriée (environ 10 cm).
- Raccorder le câble d'alimentation 230V, le fusible, le thermostat et le câble chauffant dans le boîtier de connexion selon figure. Utiliser la charge de traction pour le câble d'alimentation et le câble chauffant (pos 5).
- Installer un interrupteur multipolaire (pos 3) à l'intérieur pour le câble chauffant et brancher le câble d'alimentation au secteur (boîte de distribution ou boîtier de connexion le plus proche) via n'importe quel RCD (point 6).

- Boîtier de connexion avec bornier
- Dispositif anti-arrachement
- Thermostat Cs NI En Et El Fr FI De It Lv Lt No Pt Ru Sk Sl Sv Tr Klixon, à 5°C (±4) de 15°C (±3)
- Fusible
- Câble d'alimentation 230V

Pompe à chaleur avec circuit de refroidissement

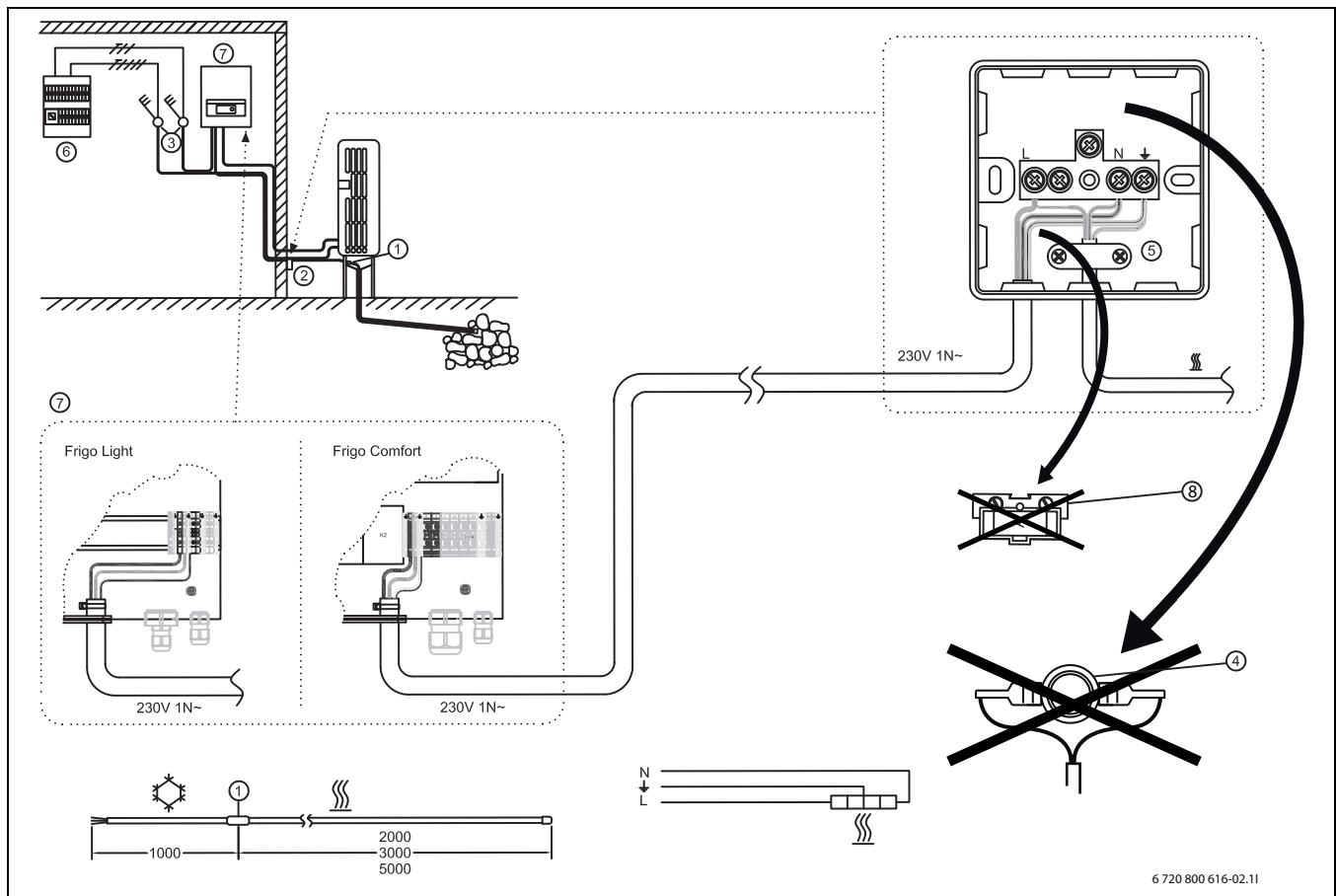

Fig. 23 Instructions de raccordement pour pompe à chaleur avec circuit de refroidissement

- | | |
|--|--|
| <ol style="list-style-type: none"> 1 Jonction entre câbles chauds et froids 2 Boîtier de connexion avec bornier 3 Commutateur multipolaire 4 Thermostat, non installé 5 Dispositif anti-arrachement 6 Centrale électrique 7 Partie interne 8 Fusible, non installé | <ul style="list-style-type: none"> - Option 2 CSC/TS 3 m/45 W/230 V - Option 3 CSC/TS 5 m/75 W/230 V |
|--|--|

Installation - Circuit de refroidissement

AVERTISSEMENT : Le raccordement au réseau électrique doit être effectué par un électricien agréé !

► Suivre les réglementations locales en vigueur.

- Insérez le câble chauffant dans le tuyau d'évacuation du réservoir à condensats jusqu'à ce que le câble chaud/froid débouche dans le réservoir à condensats (pos. 1)
- Placer le boîtier de connexion sur les murs de façon à ce que la partie froide du câble chauffant atteigne le boîtier (Pos 2).
- Insérer le câble d'alimentation dans les parois jusqu'à atteindre la partie interne de la pompe à chaleur conformément au schéma électrique (pos 7).
- Raccorder le câble d'alimentation 230V et le câble chauffant dans le boîtier de connexion selon figure. Utiliser la charge de traction pour le câble d'alimentation et le câble chauffant (pos 5).

- Boîtier de connexion avec bornier
- Dispositif anti-arrachement
- Thermostat Cs NI En Et El Fr Fi De It Lv Lt No Pt Ru Sk Sl Sv Tr Klixon, à 5°C (±4) de 15°C (±3)
- Fusible
- Câble d'alimentation 230V
- Câble chauffant :
 - Option 1 CSC/TS 2 m/30 W/230 V

Pompe à chaleur avec circuit d'eau ou circuit de refroidissement

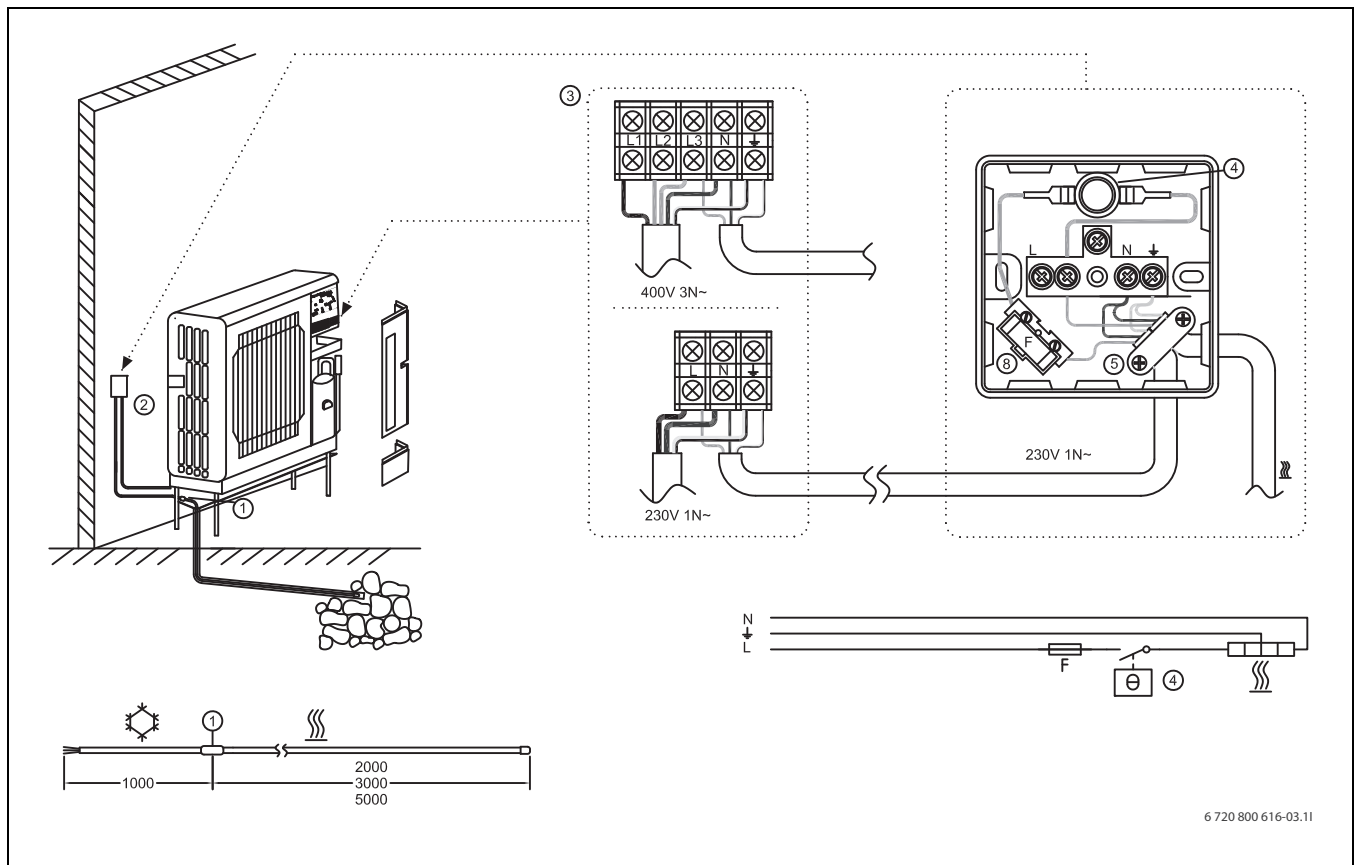

6 720 800 616-03.11

Fig. 24 Instructions de raccordement pour pompe à chaleur avec circuit d'eau ou circuit de refroidissement entre parties interne et externe

- 1 Jonction entre câbles chauds et froids
- 2 Boîtier de connexion avec bornier
- 4 Thermostat
- 5 Dispositif anti-arrachement
- 8 Fusible



Installation - Circuit d'eau ou circuit de refroidissement



AVERTISSEMENT : Le raccordement au réseau électrique doit être effectué par un électricien agréé !
▶ Suivre les réglementations locales en vigueur.

- ▶ Insérez le câble chauffant dans le tuyau d'évacuation du réservoir à condensats jusqu'à ce que le câble chaud/froid débouche dans le réservoir à condensats (pos. 1).
- ▶ Placer le boîtier de connexion sur les murs de façon à ce que la partie froide du câble chauffant atteigne le boîtier (Pos 2).
- ▶ Insérer le câble d'alimentation jusqu'à atteindre la pompe à chaleur conformément au schéma électrique (pos 3).
- ▶ Placez le thermostat (pos. 4) dans le boîtier de connexion et sectionnez le câble en place à la longueur appropriée (environ 10 cm).
- ▶ Raccorder le câble d'alimentation 230V, le fusible, le thermostat et le câble chauffant dans le boîtier de connexion selon figure. Utiliser la charge de traction pour le câble d'alimentation et le câble chauffant (pos 5).

- Boîtier de connexion avec bornier
- Dispositif anti-arrachement
- Thermostat Cs NI En Et El Fr FI De It Lv Lt No Pt Ru Sk SI Sv Tr Klixon, à 5°C (±4) de 15°C (±3)
- Fusible
- Câble d'alimentation 230V
- Câble chauffant :
 - Option 1 CSC/TS 2 m/30 W/230 V
 - Option 2 CSC/TS 3 m/45 W/230 V
 - Option 3 CSC/TS 5 m/75 W/230 V

Warmtepomp met waterleiding tussen binnen- en buitendeel

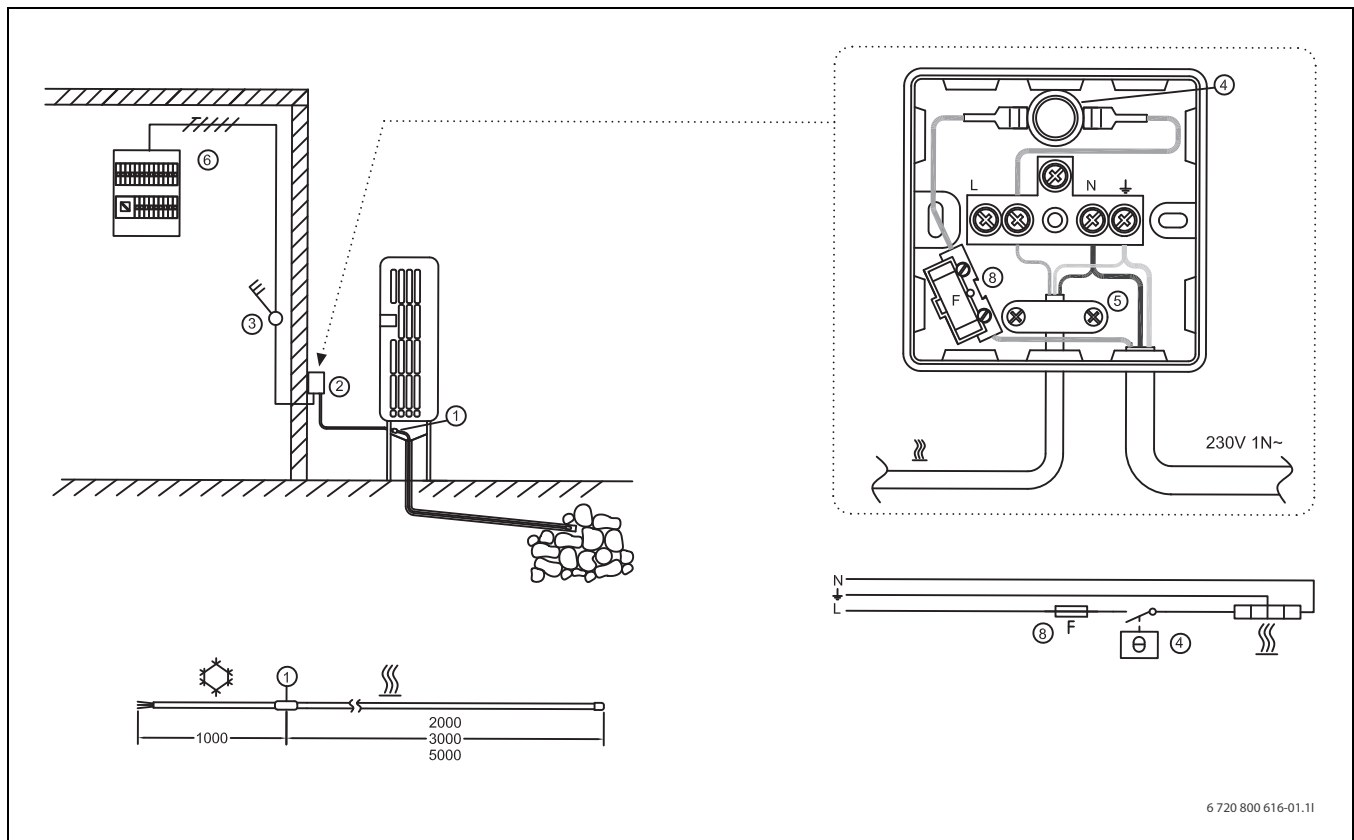

6 720 800 616-01.11

Afb. 25 Aansluitinstructies voor warmtepomp met waterleiding tussen binnen- en buitendeel

- | | | |
|---|--|---------------------------------------|
| 1 | Verbinding tussen warm en koud gedeelte van de kabel | - Alternatief 1 CSC/TS 2 m/30 W/230 V |
| 2 | Aansluitdoos met klemmen | - Alternatief 2 CSC/TS 3 m/45 W/230 V |
| 3 | Meerpolige schakelaar | - Alternatief 3 CSC/TS 5 m/75 W/230 V |
| 4 | Thermostaat | |
| 5 | Trekontlasting | |
| 6 | Elektrische schakelkast | |
| 8 | Zekering | |

Installatie - waterleiding tussen binnen- en buitendeel

WAARSCHUWING: Laat de netaansluiting uitvoeren door een erkend elektrotechnisch installateur!
 ▶ Respecteer de lokale voorschriften.

- ▶ Schuif de verwarmingskabel zo ver in de afvoerleiding van de lekpan, dat de verbinding [1] zich tussen het warme en koude deel van de kabel in de lekpan bevindt.
- ▶ Plaats de aansluitdoos zodanig op de wand, dat het kabeldeel van de verwarmingskabel tot aan de doos [2] komt. Gebruik tussen de wand en warmtepomp buizen of montagebeugels.
- ▶ Installeer de voedingskabel door de wand tot aan een geschikte plaats voor de meerpolige schakelaar [3].
- ▶ Plaats de thermostaat [4] in de aansluitdoos en kort de geïnstalleerde kabel in tot de juiste lengte (ca. 10 cm).
- ▶ Sluit de 230 V-voedingskabel, zekering, thermostaat en verwarmingskabel in de schakelkast volgens de afbeelding aan. Gebruik voor de voedingskabel en verwarmingskabel (pos. 5) trekontlastingen.
- ▶ Plaats in de woning een meerpolige schakelaar (pos. 3) voor de verwarmingskabel en sluit een voedingskabel aan (zekeringkast) via een beveiligingsautomaat (pos. 6).

- Aansluitdoos met klemmen
- Trekontlasting
- Thermostaat Klixon, tpt 5 °C (± 4) vanaf 15 °C (± 3)
- Zekering
- Voedingskabel 230 V
- Verwarmingskabel:

Warmtepomp met doorgaande leiding voor koelmiddel

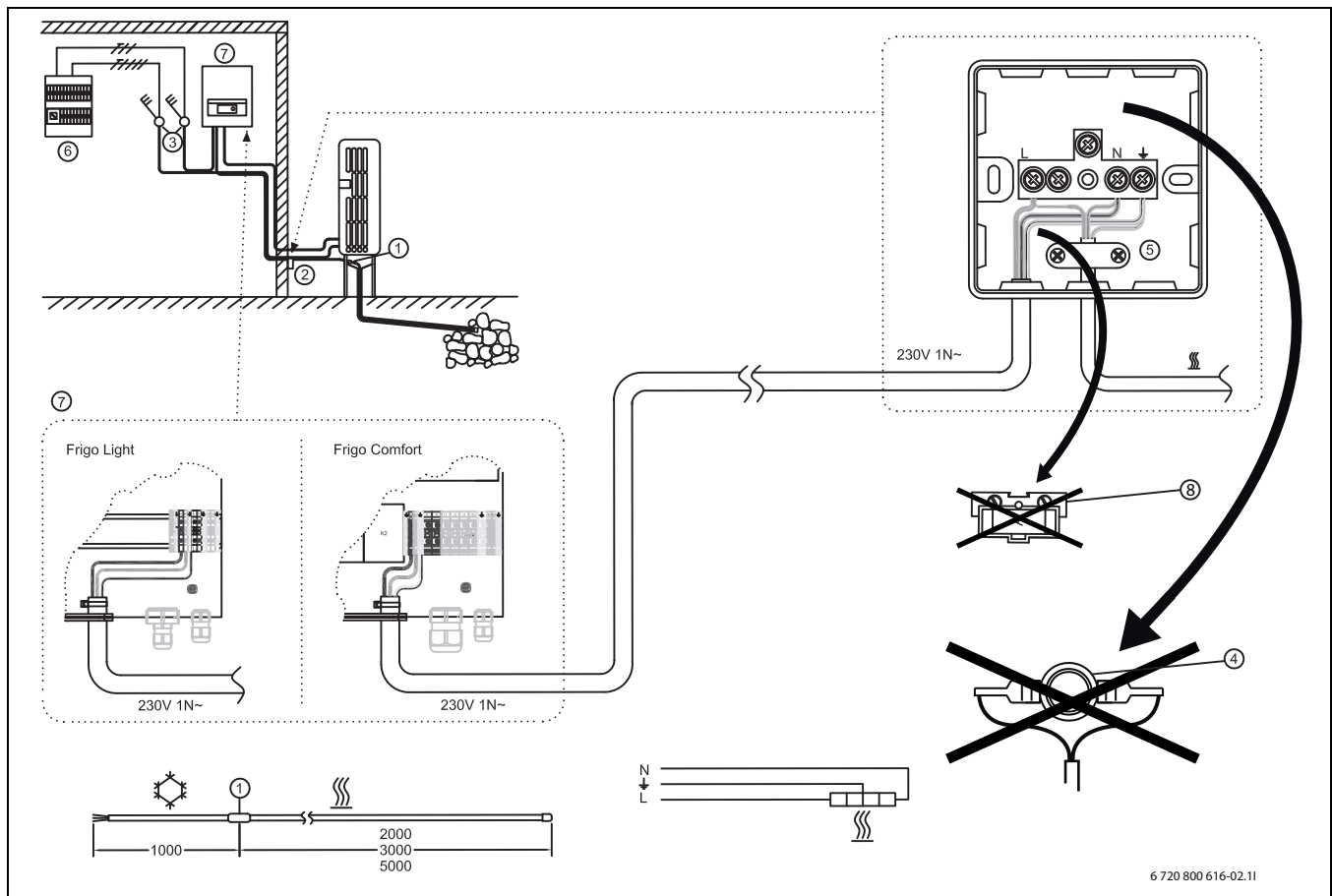

Afb. 26 Aansluitinstructies voor warmtepomp met doorgaande leiding voor koelmiddel

UNIDOMO®

– Alternatief 3 CSC/TS 5 m/75 W/230 V

- 1 Verbinding tussen warm en koud gedeelte van de kabel
- 2 Aansluitdoos met klemmen
- 3 Meerpolige schakelaar
- 4 Thermostaat, wordt niet gemonteerd
- 5 Trekontlasting
- 6 Elektrische schakelkast
- 7 Deel voor toepassing in huis
- 8 Zekering, wordt niet gemonteerd

Inbouw - doorgaande leiding voor koelmiddel



WAARSCHUWING: Laat de netaansluiting uitvoeren door een erkend elektrotechnisch installateur!

► Respecteer de lokale voorschriften.

- Schuif de verwarmingskabel zo ver in de afvoerleiding van de lekpan, dat de verbinding [1] zich tussen het warme en koude deel van de kabel in de lekpan bevindt.
- Monteer de schakelkast op de wand, zodat het koude deel van de verwarmingskabel tot aan de kast komt (pos. 2).
- Installeer de netkabel volgens het elektrische aansluitschema (pos. 7) door de wand naar het inwendige deel van de warmtepomp.
- Sluit de 230 V-voedingskabel en de verwarmingskabel in de schakelkast volgens de afbeelding aan. Gebruik voor de voedingskabel en verwarmingskabel (pos. 5) trekontlastingen.

- Aansluitdoos met klemmen
- Trekontlasting
- Thermostaat Klixon, tpt 5 °C (± 4) vanaf 15 °C (± 3)
- Zekering
- Voedingskabel 230 V
- Verwarmingskabel:
 - Alternatief 1 CSC/TS 2 m/30 W/230 V
 - Alternatief 2 CSC/TS 3 m/45 W/230 V

Warmtepomp met waterleiding of doorgaande leiding voor koelmiddel

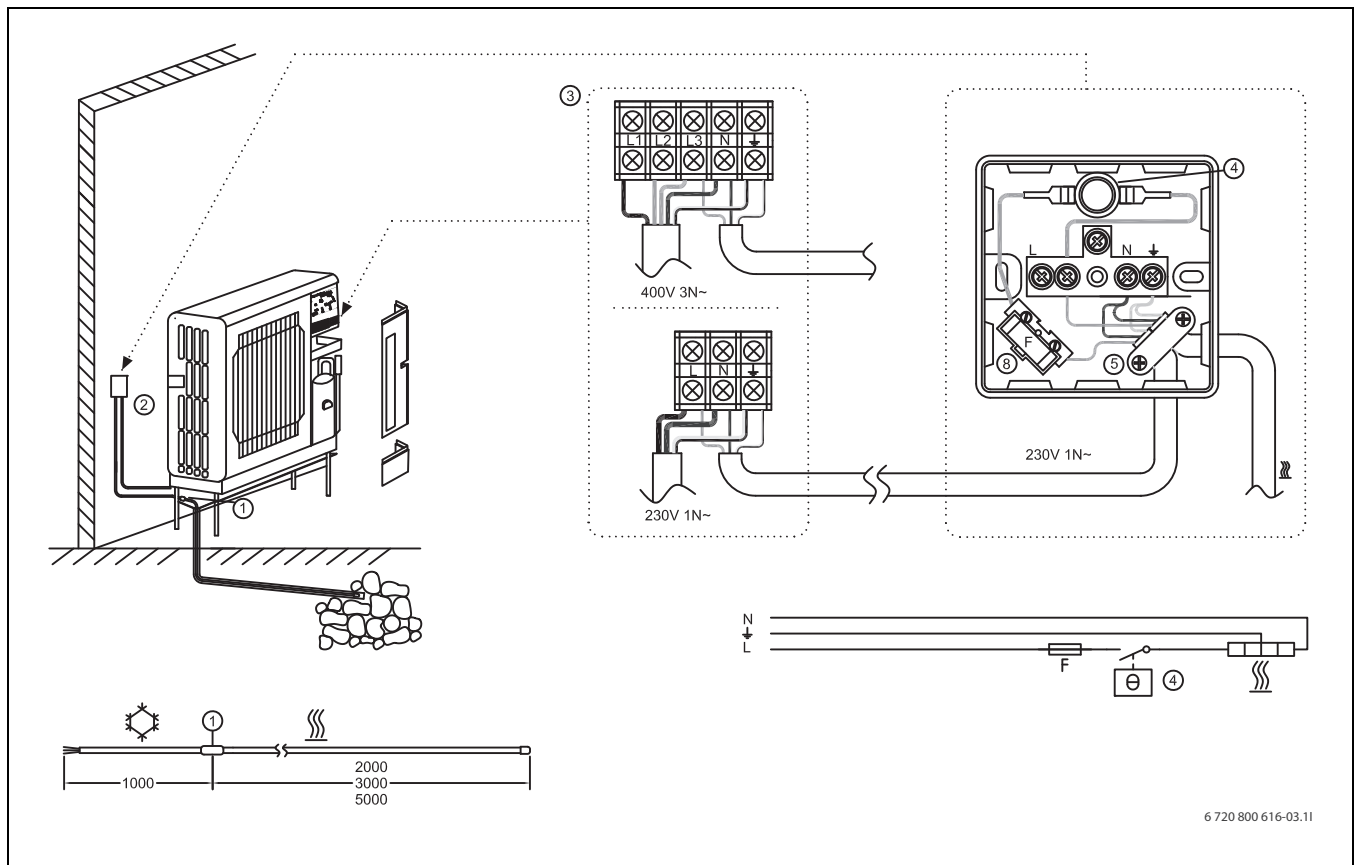

6 720 800 616-03.11

Afb. 27 Aansluitinstructies voor warmtepompen met waterleiding of doorgaande leiding voor koelmiddel tussen inwendige en uitwendige deel.

- 1 Verbinding tussen warm en koud gedeelte van de kabel
- 2 Aansluitdoos met klemmen
- 4 Thermostaat
- 5 Trekontlasting
- 8 Zekering



Inbouw - waterleiding of doorgaande leiding voor koelmiddel



WAARSCHUWING: Laat de netaansluiting uitvoeren door een erkend elektrotechnisch installateur!

- ▶ Respecteer de lokale voorschriften.

- ▶ Schuif de verwarmingskabel zo ver in de afvoerleiding van de lekpan, dat de verbinding [1] zich tussen het warme en koude deel van de kabel in de lekpan bevindt.
- ▶ Monteer de schakelkast op de wand, zodat het koude deel van de verwarmingskabel tot aan de kast komt (pos. 2).
- ▶ Sluit de voedingskabel aan conform het elektrische schakelschema op de warmtepomp (pos. 3).
- ▶ Plaats de thermostaat [4] in de aansluitdoos en kort de geïnstalleerde kabel in tot de juiste lengte (ca. 10 cm).
- ▶ Sluit de 230 V-voedingskabel, zekering, thermostaat en verwarmingskabel in de schakelkast volgens de afbeelding aan. Gebruik voor de voedingskabel en verwarmingskabel (pos. 5) trekcontlastingen.

- Aansluitdoos met klemmen
- Trekontlasting
- Thermostaat Klixon, tpt 5 °C (± 4) vanaf 15 °C (± 3)
- Zekering
- Voedingskabel 230 V
- Verwarmingskabel:
 - Alternatief 1 CSC/TS 2 m/30 W/230 V
 - Alternatief 2 CSC/TS 3 m/45 W/230 V
 - Alternatief 3 CSC/TS 5 m/75 W/230 V

Wärmepumpe mit Wasserleitung zwischen Innen- und Außenteil

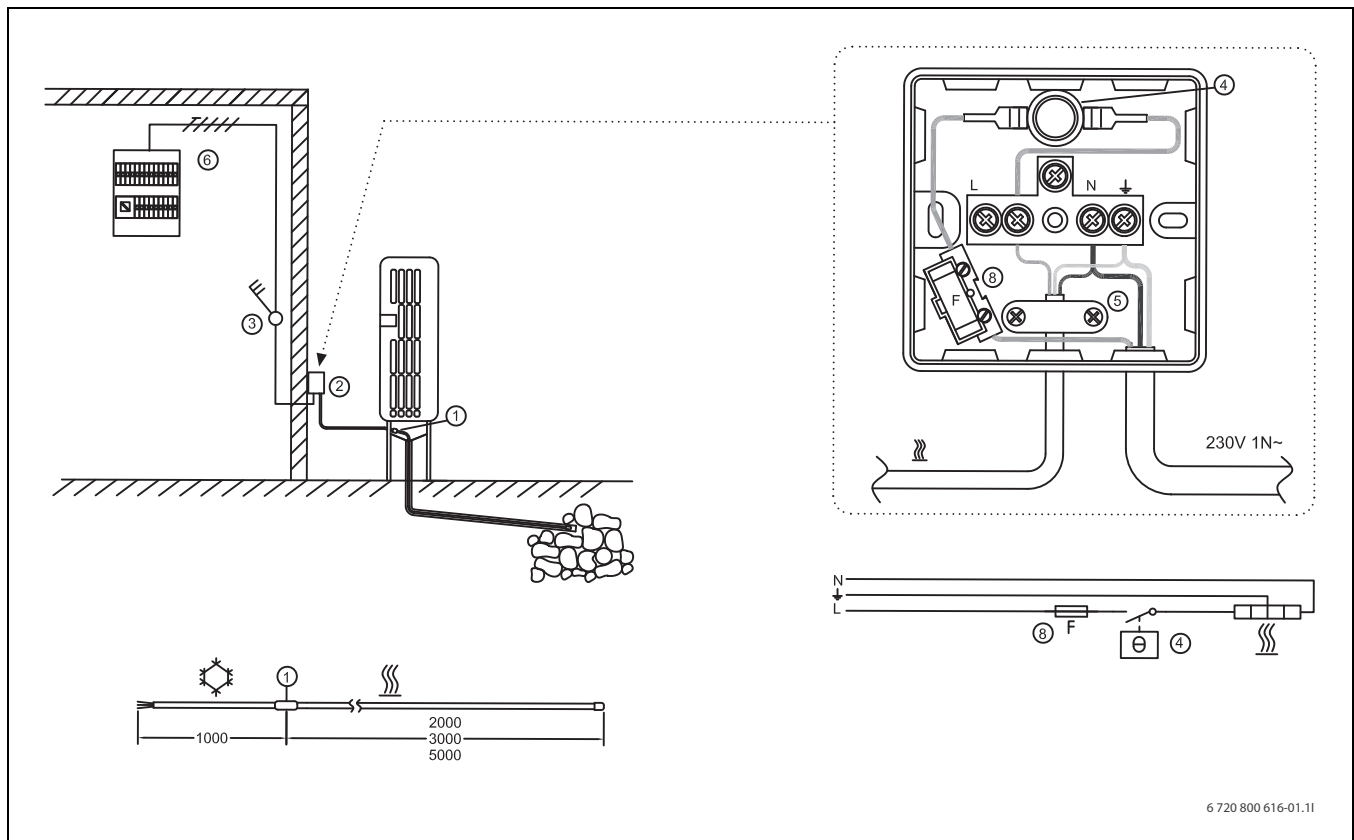

6 720 800 616-01.11

Bild 28 Anschlussanweisungen für Wärmepumpe mit Wasserleitung zwischen Innen- und Außenteil

- | | | |
|---|---|---------------------------------------|
| 1 | Verbindung zwischen warmem und kaltem Kabel | - Alternative 1 CSC/TS 2 m/30 W/230 V |
| 2 | Anschlussdose mit Klemmen | - Alternative 2 CSC/TS 3 m/45 W/230 V |
| 3 | Allpoliger Schalter | - Alternative 3 CSC/TS 5 m/75 W/230 V |
| 4 | Thermostat | |
| 5 | Zugentlastung | |
| 6 | Elektroschaltschrank | |
| 8 | Sicherung | |

Installation - Wasserleitung zwischen Innen- und Außenteil

WARNUNG: Der Netzanschluss ist von einem befugten Elektroinstallateur vorzunehmen!
 ► Lokale Vorschriften einhalten.

- ▶ Heizkabel so weit in das Abflussrohr des Tropfbehälters einschieben, dass sich die Verbindung [1] zwischen Warm- und Kaltabschnitt des Kabels im Tropfbehälter befindet.
- ▶ Anschlussdose an der Hauswand so platzieren, dass der Kaltabschnitt des Heizkabels bis zur Dose [2] reicht. Zwischen Wand und Wärmepumpe Rohre bzw. Montagehalterungen verwenden.
- ▶ Stromversorgungskabel durch die Hauswand bis zu einem geeigneten Platz für den allpoligen Schalter [3] führen.
- ▶ Thermostat [4] in die Anschlussdose einsetzen und das installierte Kabel in der richtigen Länge (ca. 10 cm) abtrennen.
- ▶ 230V-Stromversorgungskabel, Sicherung, Thermostat und Heizkabel im Schaltkasten laut Abbildung miteinander verbinden. Zum Stromversorgungskabel und Heizkabel (Pos. 5) Zugentlastung verwenden.
- ▶ Im Haus einen allpoligen Schalter (Pos. 3) für das Heizkabel einbauen und ein Stromversorgungskabel für das Stromnetz (Schaltzentrale oder nächster Schaltkasten) über einen eventuellen Erdschlusschutz (Pos. 6) anschließen.

- Anschlussdose mit Klemmen
- Zugentlastung
- Thermostat Klixon, bis 5 °C (± 4) ab 15 °C (± 3)
- Sicherung
- Stromversorgungskabel 230V
- Heizkabel:

Wärmepumpe mit Durchgangsleitung für Kühlmittel



Bild 29 Anschlussanweisungen für Wärmepumpe mit Durchgangsleitung für Kühlmittel

UNIDOMO®

- Alternative 3 CSC/TS 5 m/75 W/230 V

- 1 Verbindung zwischen warmem und kaltem Kabel
- 2 Anschlussdose mit Klemmen
- 3 Allpoliger Schalter
- 4 Thermostat, wird nicht montiert
- 5 Zugentlastung
- 6 Elektroschaltschrank
- 7 Teil für die Anwendung im Haus
- 8 Sicherung, wird nicht montiert

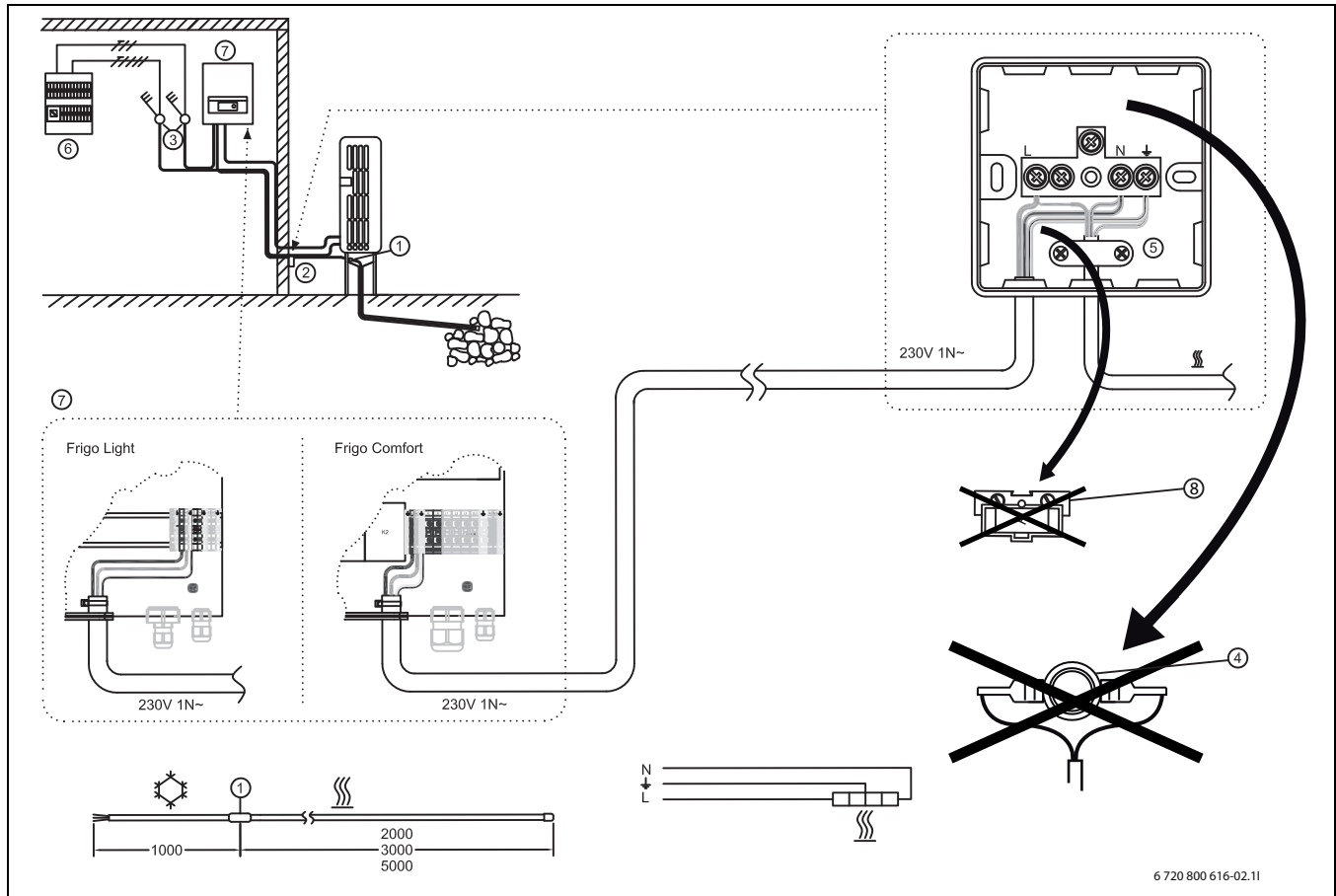
Einbau - Durchgangsleitung für Kühlmittel



WARNUNG: Der Netzanschluss ist von einem befugten Elektroinstallateur vorzunehmen!

► Lokale Vorschriften einhalten.

- Heizkabel so weit in das Abflussrohr des Tropfbehälters einschieben, dass sich die Verbindung [1] zwischen Warm- und Kaltabschnitt des Kabels im Tropfbehälter befindet.
- Den Schaltkasten an der Hauswand anbringen, sodass der kalte Teil des Heizkabels bis zum Kasten reicht (Pos. 2).
- Das Stromanschlusskabel laut elektrischem Schaltplan (Pos. 7) durch die Hauswand zum inneren Teil der Wärmepumpe verlegen.
- 230V-Stromversorgungskabel und Heizkabel im Schaltkasten laut Abbildung miteinander verbinden. Zum Stromversorgungskabel und Heizkabel (Pos. 5) Zugentlastung verwenden.

- Anschlussdose mit Klemmen
- Zugentlastung
- Thermostat Klixon, bis 5 °C (± 4) ab 15 °C (± 3)
- Sicherung
- Stromversorgungskabel 230V
- Heizkabel:
 - Alternative 1 CSC/TS 2 m/30 W/230 V
 - Alternative 2 CSC/TS 3 m/45 W/230 V

Wärmepumpe mit Wasserleitung oder Durchgangsleitung für Kühlmittel

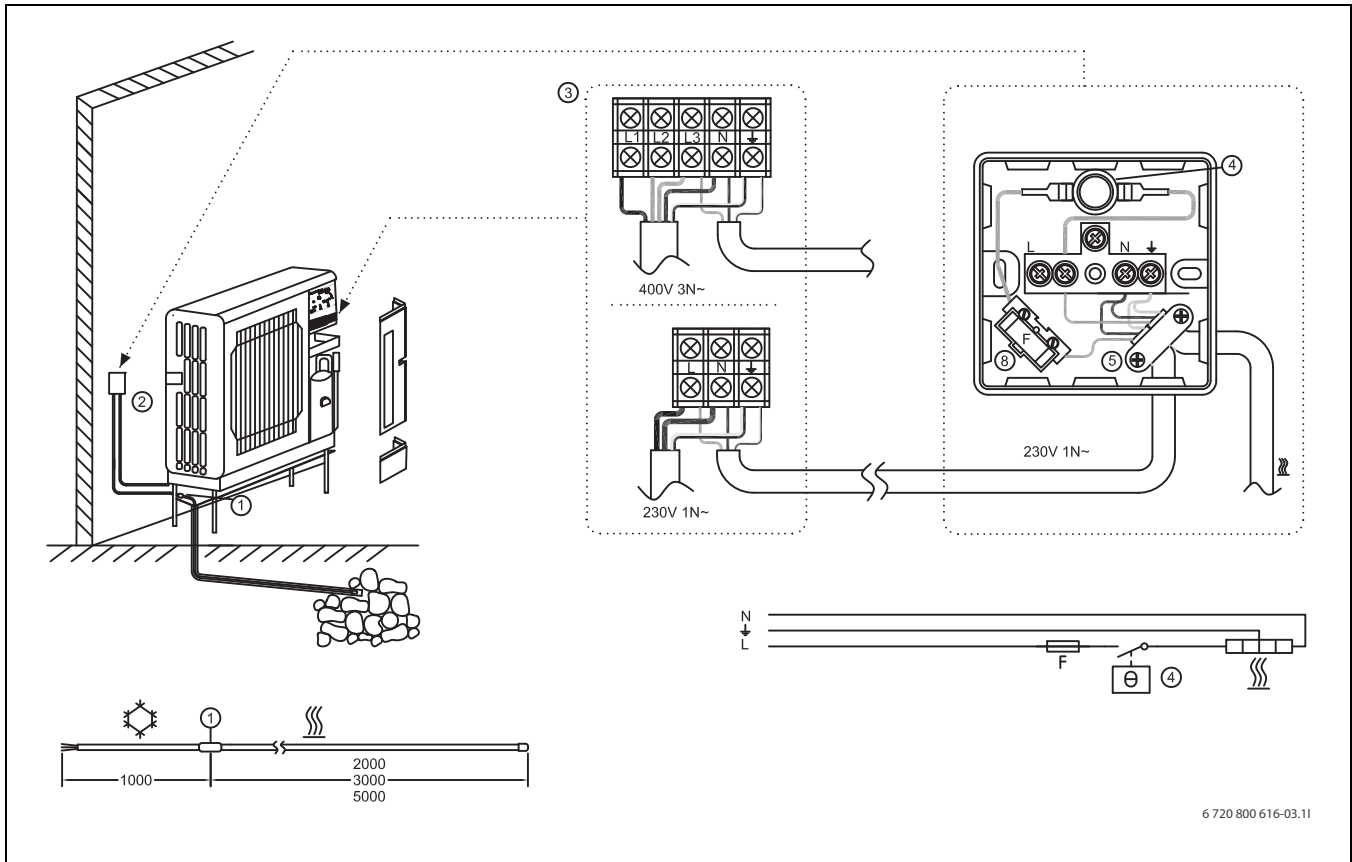

6 720 800 616-03.11

Bild 30 Anschlussanweisungen für Wärmepumpe mit Wasserleitung oder Durchgangsleitung für Kühlmittel zwischen innerem und äußerem Teil.

- 1 Verbindung zwischen warmem und kaltem Kabel
- 2 Anschlussdose mit Klemmen
- 4 Thermostat
- 5 Zugentlastung
- 8 Sicherung



Einbau - Wasserleitung oder Durchgangsleitung für Kühlmittel

WARNUNG: Der Netzanschluss ist von einem befugten Elektroinstallateur vorzunehmen!
 ▶ Lokale Vorschriften einhalten.

- ▶ Heizkabel so weit in das Abflussrohr des Tropfbehälters einschieben, dass sich die Verbindung [1] zwischen Warm- und Kaltabschnitt des Kabels im Tropfbehälter befindet.
- ▶ Den Schaltkasten an der Hauswand anbringen, sodass der kalte Teil des Heizkabels bis zum Kasten reicht (Pos. 2).
- ▶ Das Stromversorgungskabel laut elektrischem Schaltplan an die Wärmepumpe anschließen (Pos. 3).
- ▶ Thermostat [4] in die Anschlussdose einsetzen und das installierte Kabel in der richtigen Länge (ca. 10 cm) abtrennen.
- ▶ 230V-Stromversorgungskabel, Sicherung, Thermostat und Heizkabel im Schaltkasten laut Abbildung miteinander verbinden. Zum Stromversorgungskabel und Heizkabel (Pos. 5) Zugentlastung verwenden.

- Anschlussdose mit Klemmen
- Zugentlastung
- Thermostat Klixon, bis 5 °C (± 4) ab 15 °C (± 3)
- Sicherung
- Stromversorgungskabel 230V
- Heizkabel:
 - Alternative 1 CSC/TS 2 m/30 W/230 V
 - Alternative 2 CSC/TS 3 m/45 W/230 V
 - Alternative 3 CSC/TS 5 m/75 W/230 V

Pompa di calore con collegamento idraulico fra unità interna ed esterna

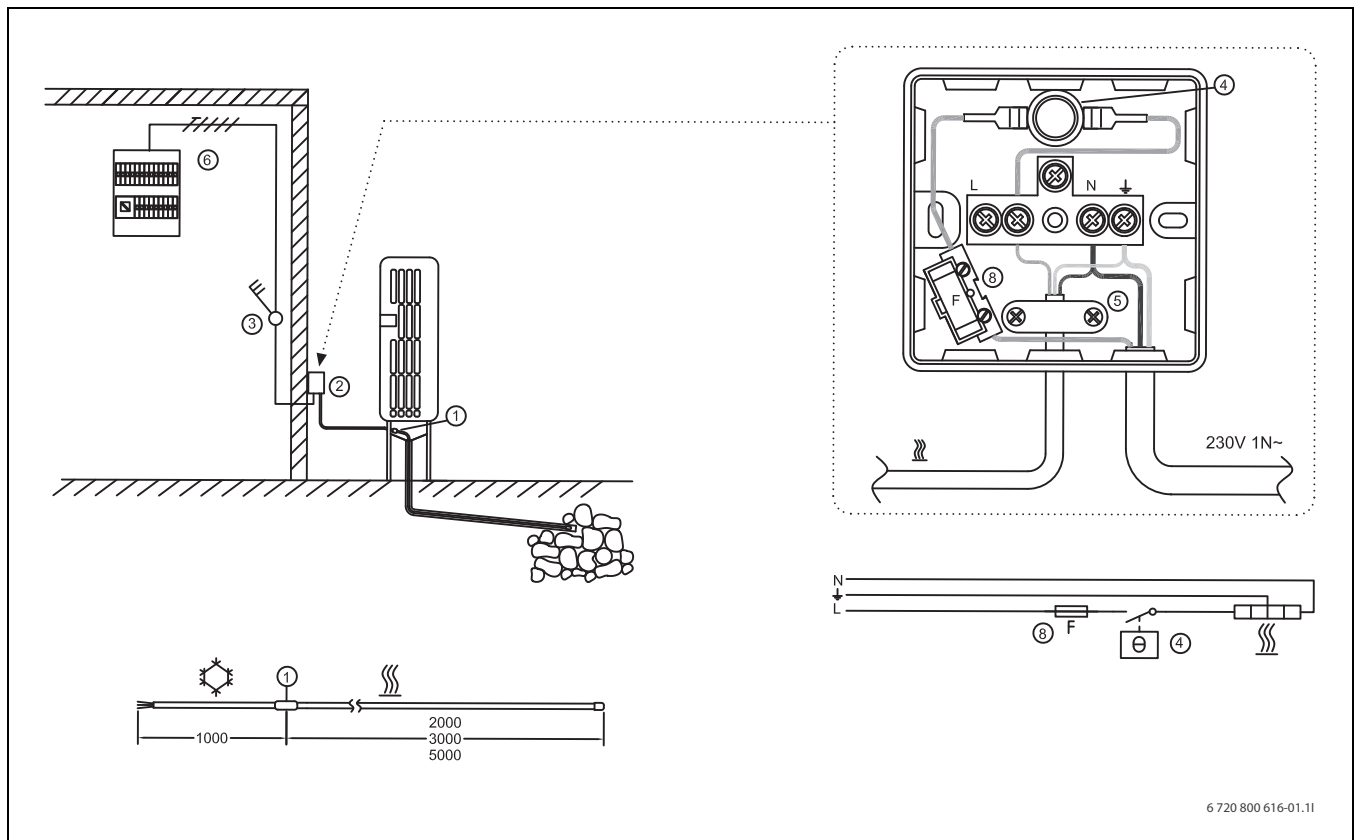

6 720 800 616-01.11

Fig. 31 Istruzioni per il collegamento della pompa di calore con collegamento idraulico fra unità interna ed esterna

- | | | |
|---|-------------------------------------|---------------------------------------|
| 1 | Giunto fra cavo caldo e freddo | - alternativa 1 CSC/TS 2 m/30 W/230 V |
| 2 | Scatola di connessione con morsetti | - alternativa 2 CSC/TS 3 m/45 W/230 V |
| 3 | Interruttore onnipolare | - alternativa 3 CSC/TS 5 m/75 W/230 V |
| 4 | Termostato | |
| 5 | Fermacavo | |
| 6 | Quadro elettrico | |
| 8 | Fusibile | |

Installazione - Tubo dell'acqua fra unità interna ed esterna

AVVERTENZA: Il collegamento alla rete deve essere eseguito da un elettricista autorizzato!
 ► Rispettare le norme locali.

- Spingere il cavo del riscaldamento tanto a fondo nel tubo di scarico della vaschetta di raccolta gocciolamento, in modo che il collegamento [1] tra tratto caldo e tratto freddo del cavo si trovi all'interno della stessa vaschetta di raccolta.
- Installare la scatola di connessione sulla parete della casa in modo tale che il tratto freddo del cavo del riscaldamento sia sufficiente al raggiungimento della scatola stessa [2]. Tra parete e pompa di calore utilizzare tubi o sostegni di montaggio.
- Far passare il cavo di alimentazione elettrica attraverso la parete esterna fino all'interruttore onnipolare [3].
- Inserire il termostato [4] nella scatola di connessione e tagliare il cavo installato alla lunghezza esatta (ca. 10 cm).
- Collegare cavo di alimentazione 230 V, fusibile, termostato e cavo scaldante alla morsettiera come mostrato in figura. Utilizzare un fermacavo (anti trazione) per cavo di alimentazione e cavo scaldante (pos. 5).
- Installare un interruttore onnipolare (pos. 3) in interni per il cavo scaldante e collegare il cavo di alimentazione alla rete elettrica (centralina oppure morsettiera più vicina) tramite un eventuale interruttore differenziale (pos. 6).

Volume di fornitura

- Scatola di connessione con morsetti
- Fermacavo
- Termostato Klixon, fino a 5 °C (± 4) da 15 °C (± 3)
- Fusibile
- Cavo di alimentazione 230 V
- Cavo scaldante:

Pompa di calore con tubo passante del refrigerante

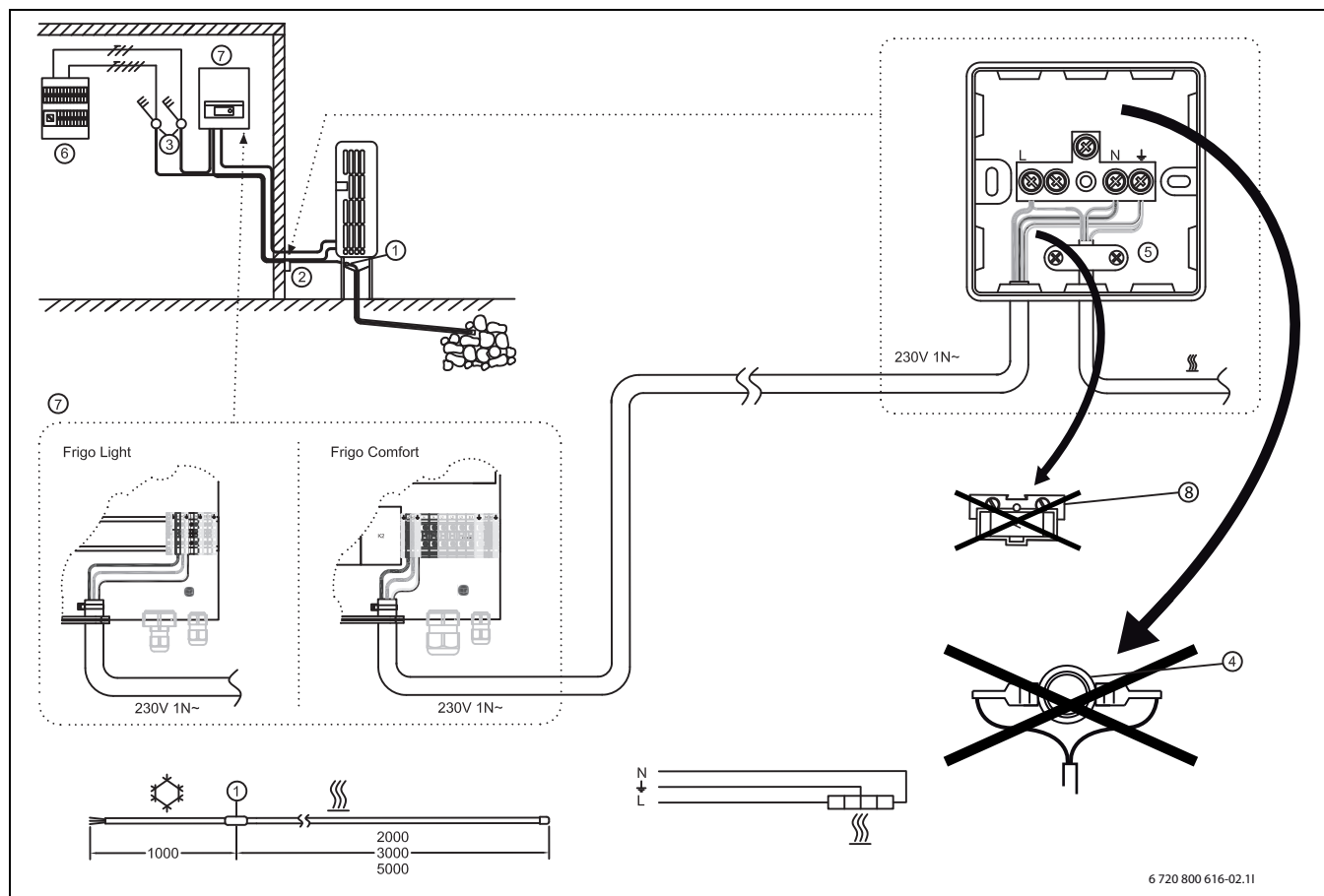

Fig. 32 Istruzioni per il collegamento della pompa di calore con tubo passante del refrigerante

- 1 Giunto fra cavo caldo e freddo
 - 2 Scatola di connessione con morsetti
 - 3 Interruttore onnipolare
 - 4 Termostato (non montare)
 - 5 Fermacavo
 - 6 Quadro elettrico
 - 7 Unità interna
 - 8 Fusibile (non montare)
- alternativa 3 CSC/TS 5 m/75 W/230 V

Installazione - Tubo passante del refrigerante



AVVERTENZA: Il collegamento alla rete deve essere eseguito da un elettricista autorizzato!
 ► Rispettare le norme locali.

- Spingere il cavo del riscaldamento tanto a fondo nel tubo di scarico della vaschetta di raccolta gocciolamento, in modo che il collegamento [1] tra tratto caldo e tratto freddo del cavo si trovi all'interno della stessa vaschetta di raccolta.
- Posizionare la morsettiera sulla parete in modo che sia raggiungibile con la parte fredda del cavo scaldante (pos. 2).
- Fare passare il cavo di alimentazione nella parete, collegandolo all'unità interna della pompa di calore come indicato nello schema elettrico (pos. 7).
- Collegare cavo di alimentazione 230 V e cavo scaldante alla morsettiera come mostrato in figura. Utilizzare un fermacavo (anti trazione) per cavo di alimentazione e cavo scaldante (pos. 5).

- Scatola di connessione con morsetti
- Fermacavo
- Termostato Klixon, fino a 5 °C (± 4) da 15 °C (± 3)
- Fusibile
- Cavo di alimentazione 230 V
- Cavo scaldante:
 - alternativa 1 CSC/TS 2 m/30 W/230 V
 - alternativa 2 CSC/TS 3 m/45 W/230 V

Pompa di calore con tubo dell'acqua o tubo passante del refrigerante

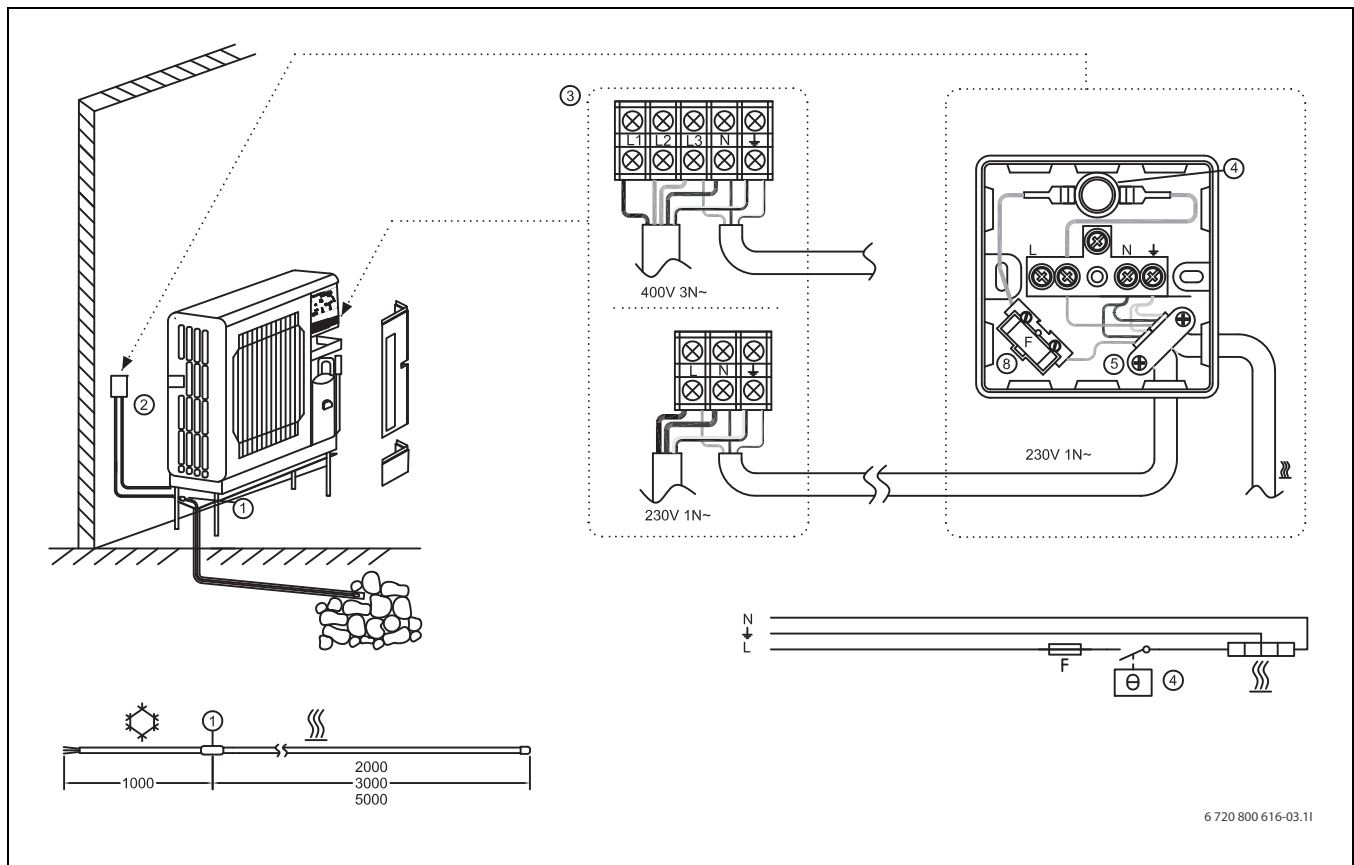

Fig. 33 Istruzioni per il collegamento della pompa di calore con tubo dell'acqua o tubo passante del refrigerante fra unità interna ed esterna

- 1 Giunto fra cavo caldo e freddo
- 2 Scatola di connessione con morsetti
- 4 Termostato
- 5 Fermacavo
- 8 Fusibile



Installazione - Tubo dell'acqua o tubo passante del refrigerante

AVVERTENZA: Il collegamento alla rete deve essere eseguito da un elettricista autorizzato!
 ► Rispettare le norme locali.

- Spingere il cavo del riscaldamento tanto a fondo nel tubo di scarico della vaschetta di raccolta gocciolamento, in modo che il collegamento [1] tra tratto caldo e tratto freddo del cavo si trovi all'interno della stessa vaschetta di raccolta.
- Posizionare la morsettiera sulla parete in modo che sia raggiungibile con la parte fredda del cavo scaldante (pos. 2).
- Posare il cavo di alimentazione collegandolo alla pompa di calore come indicato nello schema elettrico (pos. 3).
- Inserire il termostato [4] nella scatola di connessione e tagliare il cavo installato alla lunghezza esatta (ca. 10 cm).
- Collegare cavo di alimentazione 230 V, fusibile, termostato e cavo scaldante alla morsettiera come mostrato in figura. Utilizzare un fermacavo (anti trazione) per cavo di alimentazione e cavo scaldante (pos. 5).

- Scatola di connessione con morsetti
- Fermacavo
- Termostato Klixon, fino a 5 °C (± 4) da 15 °C (± 3)
- Fusibile
- Cavo di alimentazione 230 V
- Cavo scaldante:
 - alternativa 1 CSC/TS 2 m/30 W/230 V
 - alternativa 2 CSC/TS 3 m/45 W/230 V
 - alternativa 3 CSC/TS 5 m/75 W/230 V

Siltumsūkņis ar ūdens cauruļvadu starp iekšējo un ārējo daļu

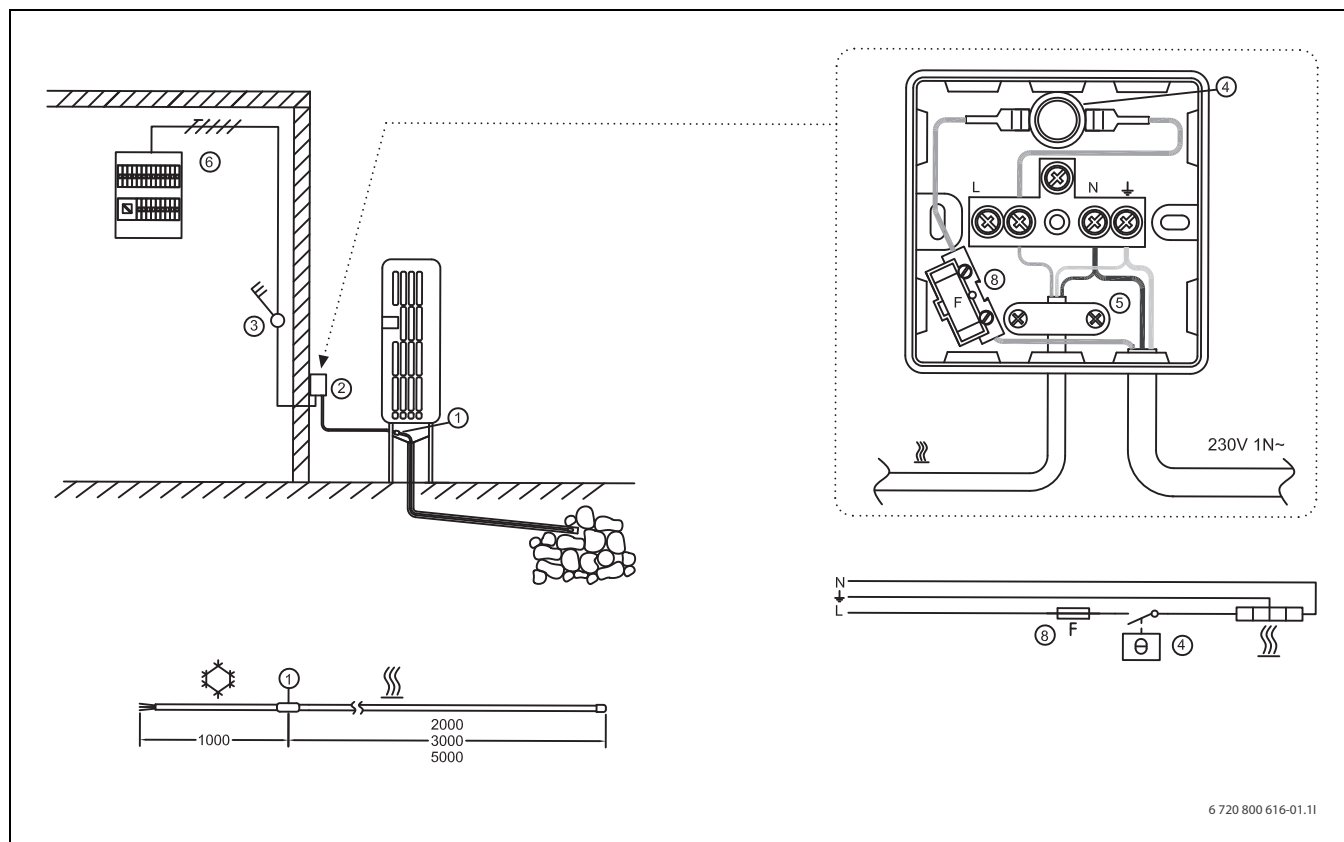

6 720 800 616-01.11

Att. 34 Norādījumi par siltumsūkņa pieslēgšanu ar ūdens cauruļvadu starp iekšējo un ārējo daļu

- | | | |
|---|--|---------------------------------------|
| 1 | Savienojums starp siltu un auksto kabeli | - Alternatīva 1 CSC/TS 2 m/30 W/230 V |
| 2 | Savienojumu kārbā ar spailēm | - Alternatīva 2 CSC/TS 3 m/45 W/230 V |
| 3 | Visu polu slēdzis | - Alternatīva 3 CSC/TS 5 m/75 W/230 V |
| 4 | Termostats | |
| 5 | Stiepes kompensators | |
| 6 | Elektrosadales skapis | |
| 8 | Drošinātājs | |

Ūdensvada montāža starp iekšējo un ārējo daļu

BRĪDINĀJUMS: Pieslēgumu elektrotīklam uzticiet ierīkot sertificētam elektriķim!
 ► Ievērojiet vietējos noteikumus.

- Iebīdīet apkures kabeli tik dziļi rezervuāra izplūdes caurulē, lai savienojums [1] starp kabeļa karsto un auksto posmu atrastos rezervuārā.
- Izvēlieties pieslēguma kārbas [2] atrašanās vietu pie nama sienas tā, lai līdz tai sniegtos apkures kabeļa aukstais posms. Starp sienu un siltumsūkni lietojiet caurules vai montāžas stiprinājumus.
- Izvadiet strāvas padeves kabeli cauri nama sienai līdz visu polu slēdzim [3] piemērotai vietai.
- Ievietojiet termostatu [4] pieslēguma kārbā un nogrieziet uzstādīto kabeli nepieciešamajā garumā (apm. 10 cm).
- 230V strāvas padeves kabeli, drošinātāju, termostatu un apkures kabeli savienojiet savā starpā vadības skapī atbilstoši attēlam. Instalējot strāvas padeves kabeli un apkures kabeli (5. poz.), lietojiet kabeļa nostiepes fiksatorus.
- Uzstādiet namā apkures kabelim paredzētu visu polu slēdzi (3. poz.) un pieslēdziet strāvas padeves kabeli pie elektrotīkla (sadales skapja vai tuvākā vadības skapja), nepieciešamības gadījumā lietojot zemslēguma aizsardzību (6. poz.).

- Savienojumu kārbā ar spailēm
- Stiepes kompensators
- Termostats Klixon, līdz 5 °C (± 4) no 15 °C (± 3)
- Drošinātājs
- Strāvas padeves kabelis 230V
- Apkures kabelis:

Siltumsūkņis ar dzesēšanas šķidruma cauruļvadu

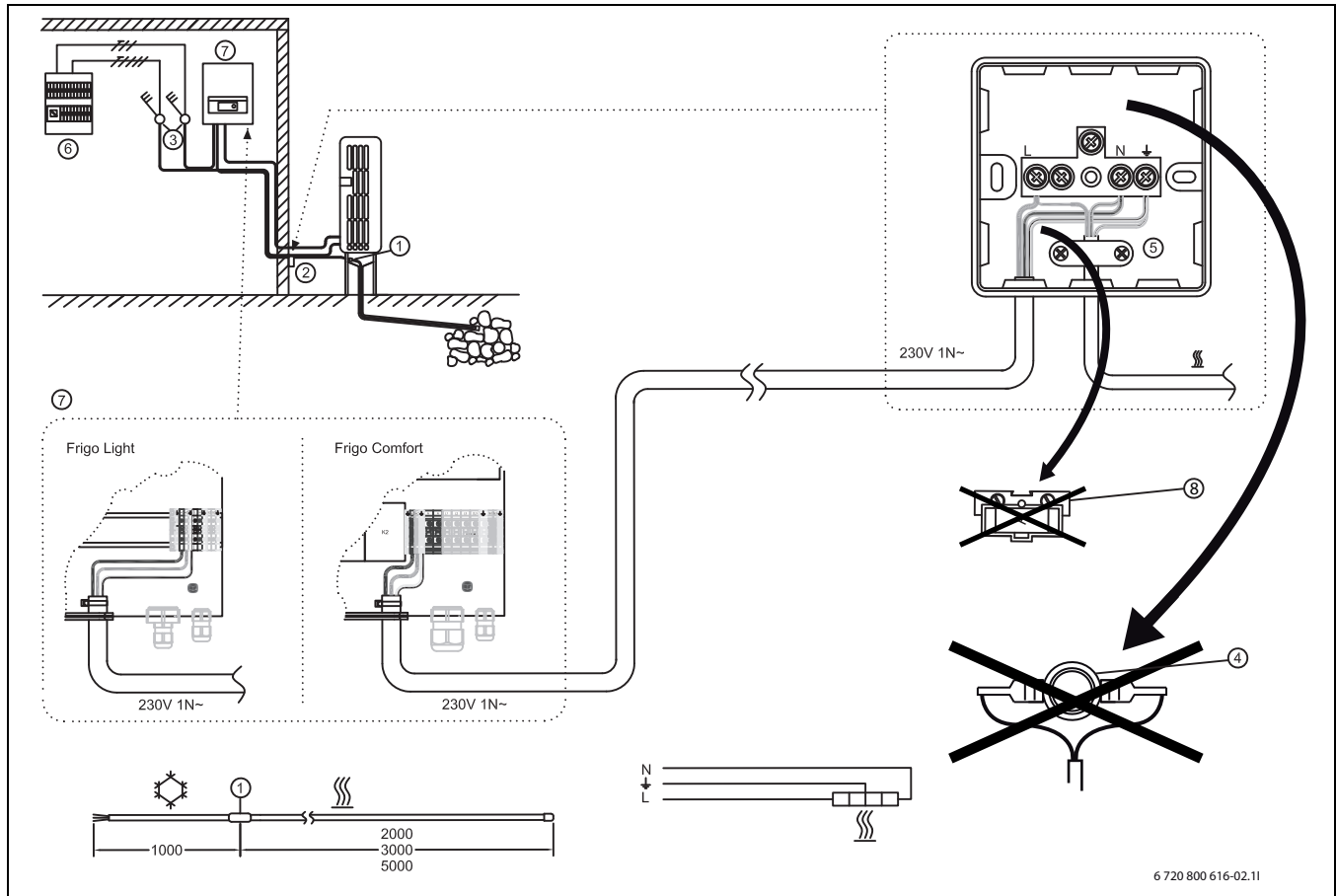

Att. 35 Pieslēgšanas norādījumi siltumsūkņim ar dzesēšanas šķidruma cauruļvadu

UNIDOMO®

– Alternatīva 3 CSC/TS 5 m/75 W/230 V

- 1 Savienojums starp siltu un aukstu kabeli
- 2 Savienojumu kārba ar spailēm
- 3 Visu polu slēdzis
- 4 Termostats, neuzstāda
- 5 Stiepes kompensators
- 6 Elektrosadales skapis
- 7 Daļa lietošanai namā
- 8 Drošinātājs, neuzstāda

Dzesēšanas šķidruma cauruļvada iemontēšana



BRĪDINĀJUMS: Pieslēgumu elektrotīklam uzticiet ierīkot sertificētam elektriķim!
▶ Ievērojiet vietējos noteikumus.

- ▶ Iebīdīet apkures kabeli tik dziļi rezervuāra izplūdes caurulē, lai savienojums [1] starp kabeļa karsto un auksto posmu atrastos rezervuārā.
- ▶ Piestipriniet vadības skapi (2. poz.) pie nama sienas tā, lai līdz tam sniegtos apkures kabeļa aukstā daļa.
- ▶ Izvelciet strāvas pieslēguma kabeli atbilstoši elektrisko slēgumu shēmai (7. poz.) cauri nama sienai līdz siltumsūkņa iekšējai daļai.
- ▶ 230V strāvas padeves kabeli un apkures kabeli savienojiet vadības skapi atbilstoši attēlam. Instalējot strāvas padeves kabeli un apkures kabeli (5. poz.), lietojiet kabeļa nostiepes fiksatorus.

- Savienojumu kārba ar spailēm
- Stiepes kompensators
- Termostats Klixon, līdz 5 °C (± 4) no 15 °C (± 3)
- Drošinātājs
- Strāvas padeves kabelis 230V
- Apkures kabelis:
 - Alternatīva 1 CSC/TS 2 m/30 W/230 V
 - Alternatīva 2 CSC/TS 3 m/45 W/230 V

Siltumsūknis ar ūdensvadu vai cauruļvadu dzesēšanas šķidrumam

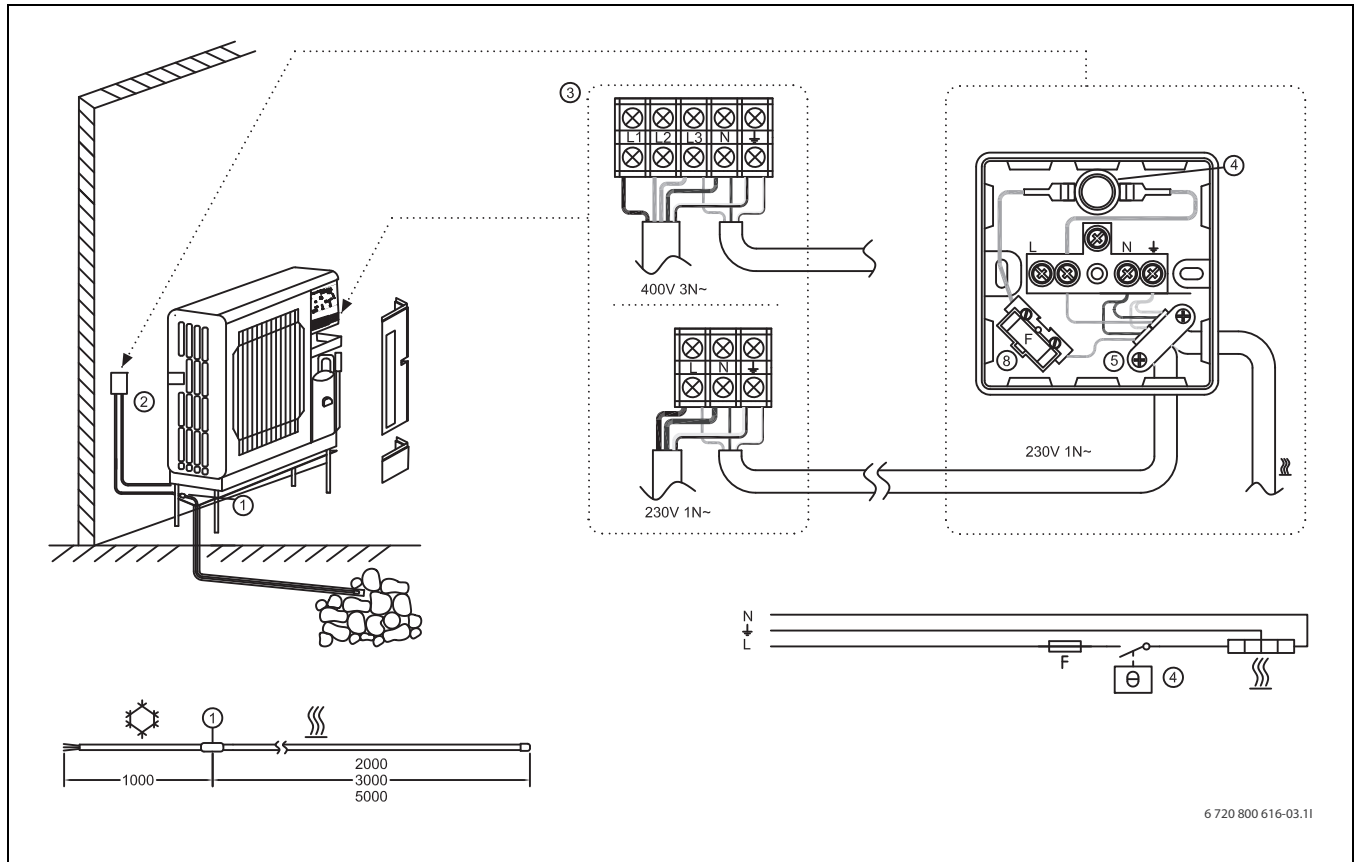

6 720 800 616-03.11

Att. 36 Pieslēgšanas norādījumi siltumsūknim ar ūdensvadu vai cauruļvadu dzesēšanas šķidrumam starp iekšējo un ārējo daļu.

- 1 Savienojums starp siltu un aukstu kabeli
- 2 Savienojumu kārbā ar spailēm
- 4 Termostats
- 5 Stiepes kompensators
- 8 Drošinātājs



Siltumsūkņa ar ūdensvadu vai cauruļvadu dzesēšanas šķidrumam montāža



BRĪDINĀJUMS: Pieslēgumu elektrotīklam uzticiet ierīkot sertificētam elektriķim!

- ▶ Ievērojiet vietējos noteikumus.

- ▶ Iebīdīet apkures kabeli tik dziļi rezervuāra izplūdes caurulē, lai savienojums [1] starp kabeļa karsto un auksto posmu atrastos rezervuārā.
- ▶ Piestipriniet vadības skapi (2. poz.) pie nama sienas tā, lai līdz tam sniegtos apkures kabeļa aukstā daļa.
- ▶ Pieslēdziet strāvas padeves kabeli pie siltumsūkņa atbilstoši elektrisko slēgumu shēmai (3. poz.).
- ▶ Ievietojiet termostatu [4] pieslēguma kārbā un nogrieziet uzstādīto kabeli nepieciešamajā garumā (apm. 10 cm).
- ▶ 230V strāvas padeves kabeli, drošinātāju, termostatu un apkures kabeli savienojiet savā starpā vadības skapī atbilstoši attēlam. Instalējot strāvas padeves kabeli un apkures kabeli (5. poz.), lietojiet kabeļa nostiepes fiksatorus.

- Savienojumu kārbā ar spailēm
- Stiepes kompensators
- Termostats Klixon, līdz 5 °C (± 4) no 15 °C (± 3)
- Drošinātājs
- Strāvas padeves kabelis 230V
- Apkures kabelis:
 - Alternatīva 1 CSC/TS 2 m/30 W/230 V
 - Alternatīva 2 CSC/TS 3 m/45 W/230 V
 - Alternatīva 3 CSC/TS 5 m/75 W/230 V

Šilumos siurblys su vandens linija tarp vidinės ir išorinės dalies

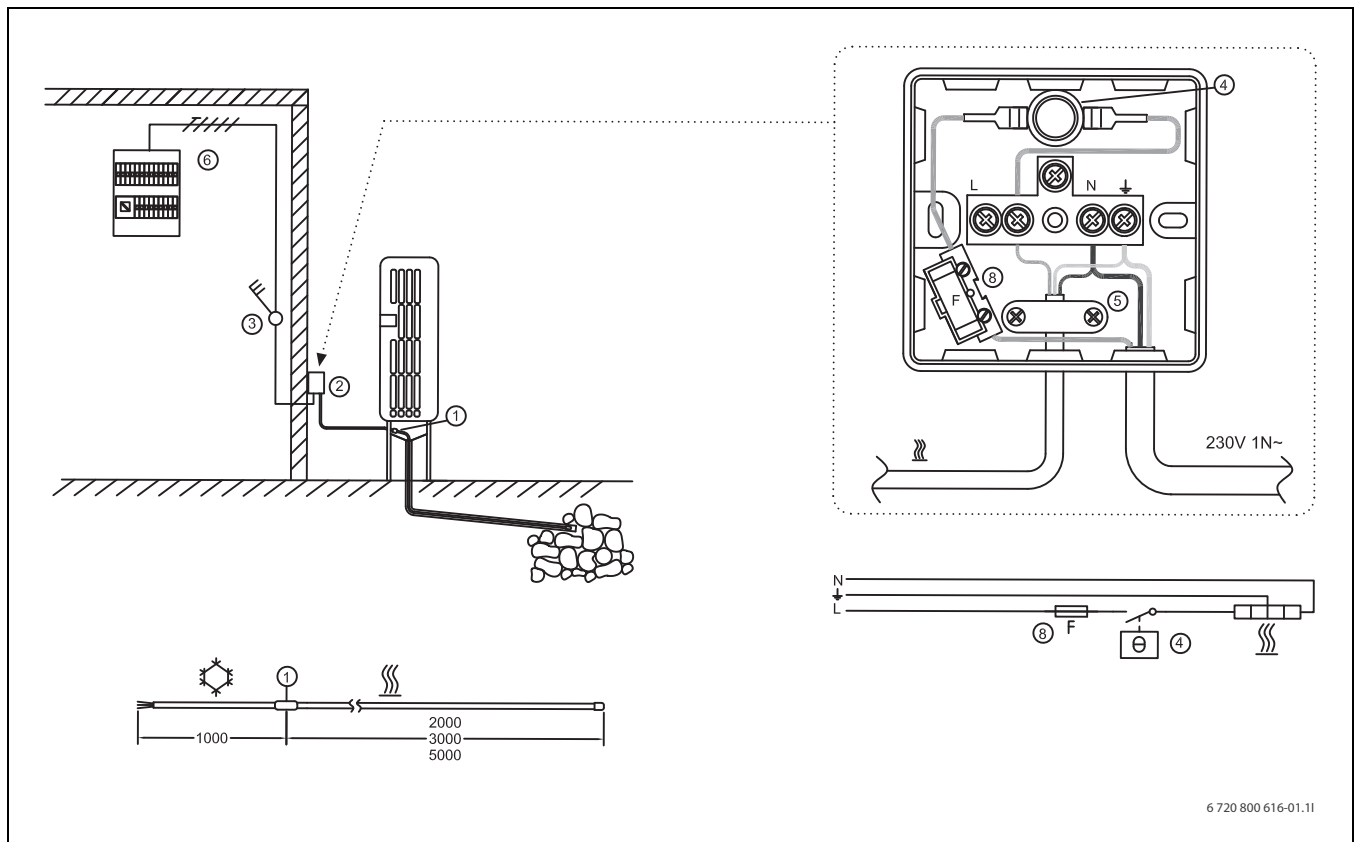

6 720 800 616-01.11

Pav. 37 Šilumos siurblys su vandens linija tarp vidinės ir išorinės dalies prijungimo nurodymai

- | | | |
|---|-------------------------------------|---------------------------------------|
| 1 | Jungtis tarp šilto ir šalto kabelio | - Alternatyva 1 CSC/TS 2 m/30 W/230 V |
| 2 | Jungiamasis lizdas su gnybtais | - Alternatyva 2 CSC/TS 3 m/45 W/230 V |
| 3 | Daugiapolis jungiklis | - Alternatyva 3 CSC/TS 5 m/75 W/230 V |
| 4 | Termostatas | |
| 5 | Apsauga nuo laidų ištraukimo | |
| 6 | Elektros skirstomoji spinta | |
| 8 | Saugiklis | |

Vandens linijos tarp vidinės ir išorinės dalies montavimas

ĮSPĖJIMAS: Prijungti prie elektros tinklo leidžiama tik įgaliotam elektrikui!
 ▶ Būtina laikytis eksploataavimo vietoje galiojančių taisyklių.

- ▶ Šildomąjį kabelį įstumkite į kondensato rezervuaro nutekamąjį vamzdį tiek, kad jungtis [1] tarp kabelio šiltos ir karštos atkarpos būtų kondensato rezervuare.
- ▶ Jungiamąjį lizdą montuokite ant namo sienos tokioje vietoje, kad šildomojo kabelio šaltoji atkarpa siektų lizdą [2]. Tarp sienos ir šilumos siurblio naudokite vamzdžius ir montavimo laikiklius.
- ▶ Elektros srovės tiekimo kabelį nutieskite per namo sieną iki specialios vietos, skirtos daugiapoliui jungikliui [3].
- ▶ Termostatą [4] įstatykite į jungiamąjį lizdą, o nutiestą kabelį patrumpinkite (apie 10 cm), kad būtų reikiamo ilgio.
- ▶ 230 V elektros srovės tiekimo kabelį, saugiklį, termostatą ir šildomąjį kabelį skirstomojoje dėžėje sujunkite tarpusavyje, kaip pavaizduota paveikslėlyje. Elektros srovės tiekimo kabeliui ir šildomajam kabeliui naudokite apsaugas nuo laidų ištraukimo (poz. 5).
- ▶ Namą įmontuokite daugiapolį jungiklį (poz. 3) šildomajam kabeliui ir elektros srovės tiekimo kabelį elektros tinklui (centrinis valdymo pultas arba kita skirstomoji dėžė) per apsaugą nuo įžeminimo (poz. 6).

- Jungiamasis lizdas su gnybtais
- Apsauga nuo laidų ištraukimo
- "Klixon" termostatas iki 5 °C (± 4) nuo 15 °C (± 3)
- Saugiklis
- Elektros srovės tiekimo kabelis 230 V
- Šildomasis kabelis:

Šilumos siurblys su pereinamąja šaltnešio linija

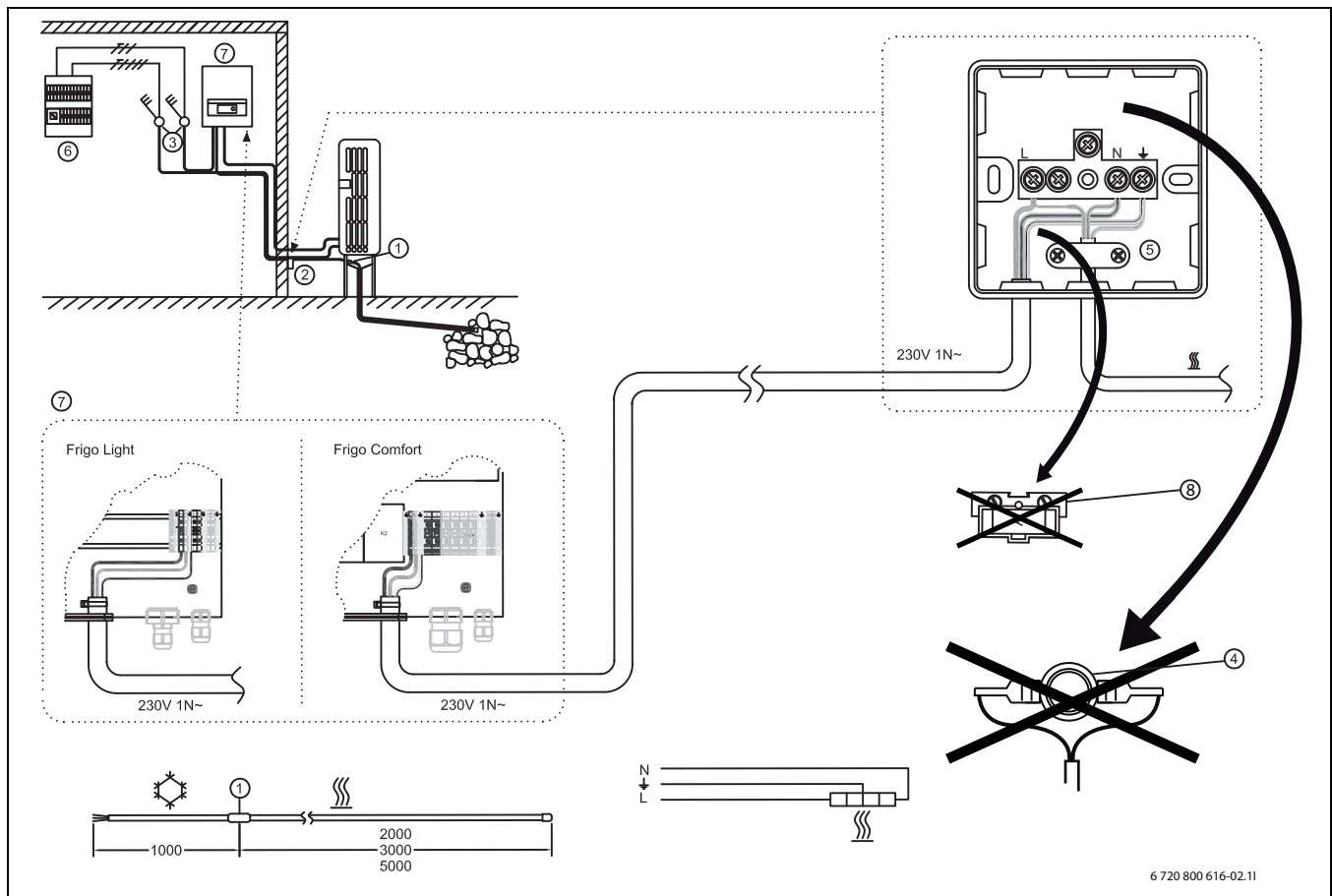

Pav. 38 Šilumos siurblio su pereinamąja šaltnešio linija prijungimo nurodymai

UNIDOMO®

– Alternatyva 3 CSC/TS 5 m/75 W/230 V

- 1 Jungtis tarp šilto ir šalto kabelio
- 2 Jungiamasis lizdas su gnybtais
- 3 Daugiapolių jungiklis
- 4 Termostatas, nemontuojamas
- 5 Apsauga nuo laidų ištraukimo
- 6 Elektros skirstomoji spinta
- 7 Dalis naudojimui name
- 8 Saugiklis, nemontuojamas

Pereinamosios linijos aušinimo priemonei įmontavimas



ĮSPĖJIMAS: Prijungti prie elektros tinklo leidžiama tik įgaliotam elektrikui!
 ▶ Būtina laikytis eksploatavimo vietoje galiojančių taisyklių.

- ▶ Šildomąjį kabelį įstumkite į kondensato rezervuaro nutekamąjį vamzdį tiek, kad jungtis [1] tarp kabelio šilto ir karštos atkarpos būtų kondensato rezervuare.
- ▶ Skirstomąją dėžę pritvirtinkite prie sienos, kad šildomojo kabelio šaltoji dalis siektų dėžę (poz. 2).
- ▶ Elektros srovės tiekimo kabelį pagal elektrinių sujungimų schemą (poz. 7) per namo sieną nutieskite iki šilumos siurblio vidinės dalies.
- ▶ 230 V elektros srovės tiekimo kabelį ir šildomąjį kabelį skirstomojoje dėžėje sujunkite tarpusavyje, kaip pavaizduota paveikslėlyje. Elektros srovės tiekimo kabeliui ir šildomajam kabeliui naudokite apsaugas nuo laidų ištraukimo (poz. 5).

- Jungiamasis lizdas su gnybtais
- Apsauga nuo laidų ištraukimo
- "Klixon" termostatas iki 5 °C (± 4) nuo 15 °C (± 3)
- Saugiklis
- Elektros srovės tiekimo kabelis 230 V
- Šildomasis kabelis:
 - Alternatyva 1 CSC/TS 2 m/30 W/230 V
 - Alternatyva 2 CSC/TS 3 m/45 W/230 V

Šilumos siurblys su vandens linija arba pereinamąja šaltnešio linija

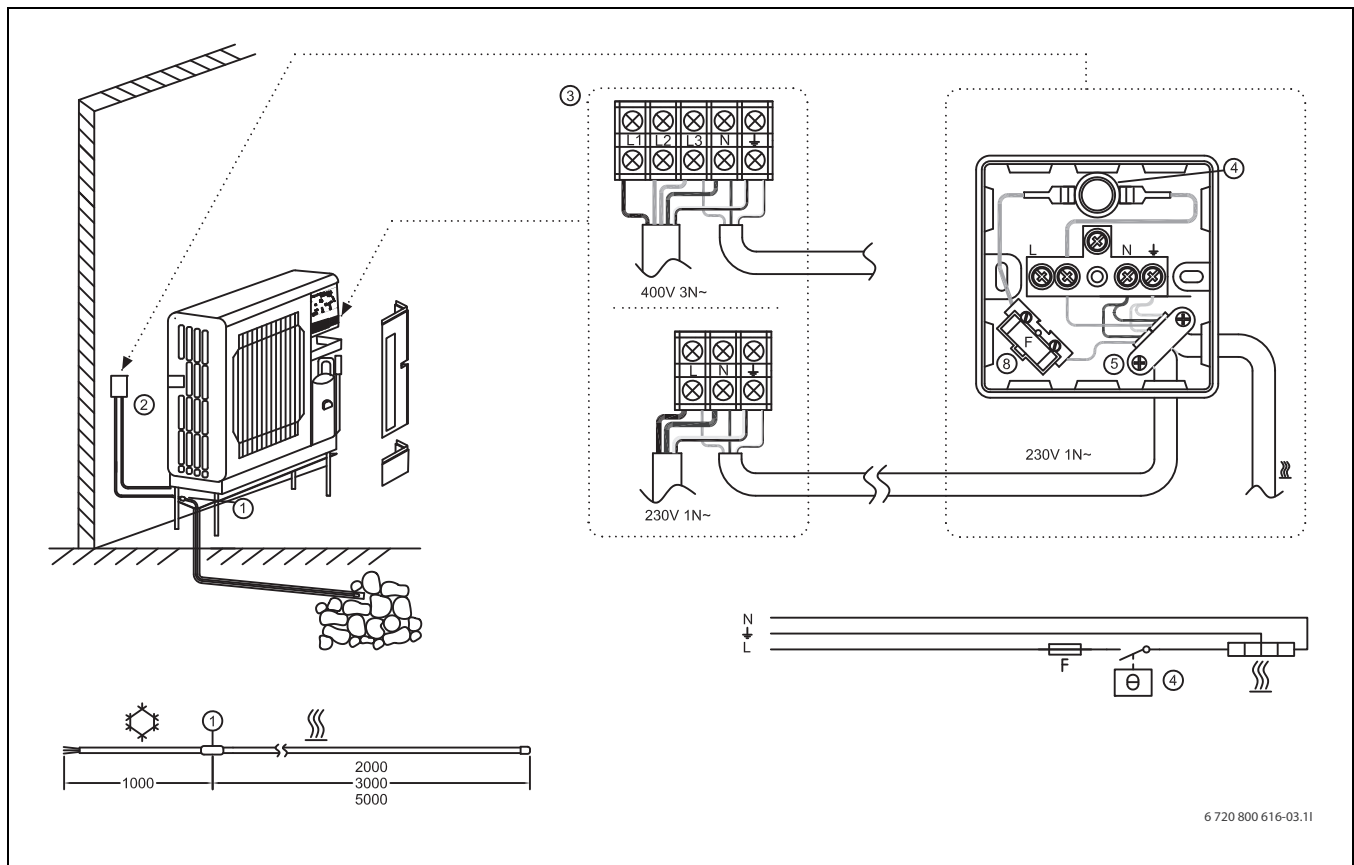

6 720 800 616-03.11

Pav. 39 Šilumos siurblio su vandens linija arba pereinamąja šaltnešio linija tarp vidinės ir išorinės dalies prijungimo nurodymai.

- 1 Jungtis tarp šilto ir šalto kabelio
- 2 Jungiamasis lizdas su gnybtais
- 4 Termostatas
- 5 Apsauga nuo laidų ištraukimo
- 8 Saugiklis



Vandens linijos arba pereinamosios linijos aušinimo priemonei įmontavimas



ĮSPĖJIMAS: Prijungti prie elektros tinklo leidžiama tik įgaliotam elektrikui!

- ▶ Būtina laikytis eksploataavimo vietoje galiojančių taisyklių.

- ▶ Šildomąjį kabelį įstumkite į kondensato rezervuaro nutekamąjį vamzdį tiek, kad jungtis [1] tarp kabelio šiltos ir karštos atkarpos būtų kondensato rezervuare.
- ▶ Skirstomąją dėžę pritvirtinkite prie sienos, kad šildomojo kabelio šalčioji dalis siektų dėžę (poz. 2).
- ▶ Elektros srovės tiekimo kabelį pagal elektrinių sujungimų schemą prijunkite prie šilumos siurblio (poz. 3).
- ▶ Termostatą [4] įstatykite į jungiamąjį lizdą, o nutiestą kabelį patrupinkite (apie 10 cm), kad būtų reikiamo ilgio.
- ▶ 230 V elektros srovės tiekimo kabelį, saugiklį, termostatą ir šildomąjį kabelį skirstomojoje dėžėje sujunkite tarpusavyje, kaip pavaizduota paveikslėlyje. Elektros srovės tiekimo kabeliui ir šildomajam kabeliui naudokite apsaugas nuo laidų ištraukimo (poz. 5).

- Jungiamasis lizdas su gnybtais
- Apsauga nuo laidų ištraukimo
- "Klixon" termostatas iki 5 °C (± 4) nuo 15 °C (± 3)
- Saugiklis
- Elektros srovės tiekimo kabelis 230 V
- Šildomasis kabelis:
 - Alternatyva 1 CSC/TS 2 m/30 W/230 V
 - Alternatyva 2 CSC/TS 3 m/45 W/230 V
 - Alternatyva 3 CSC/TS 5 m/75 W/230 V

Hőszivattyú vízvezetékkel a belső és a külső egység között

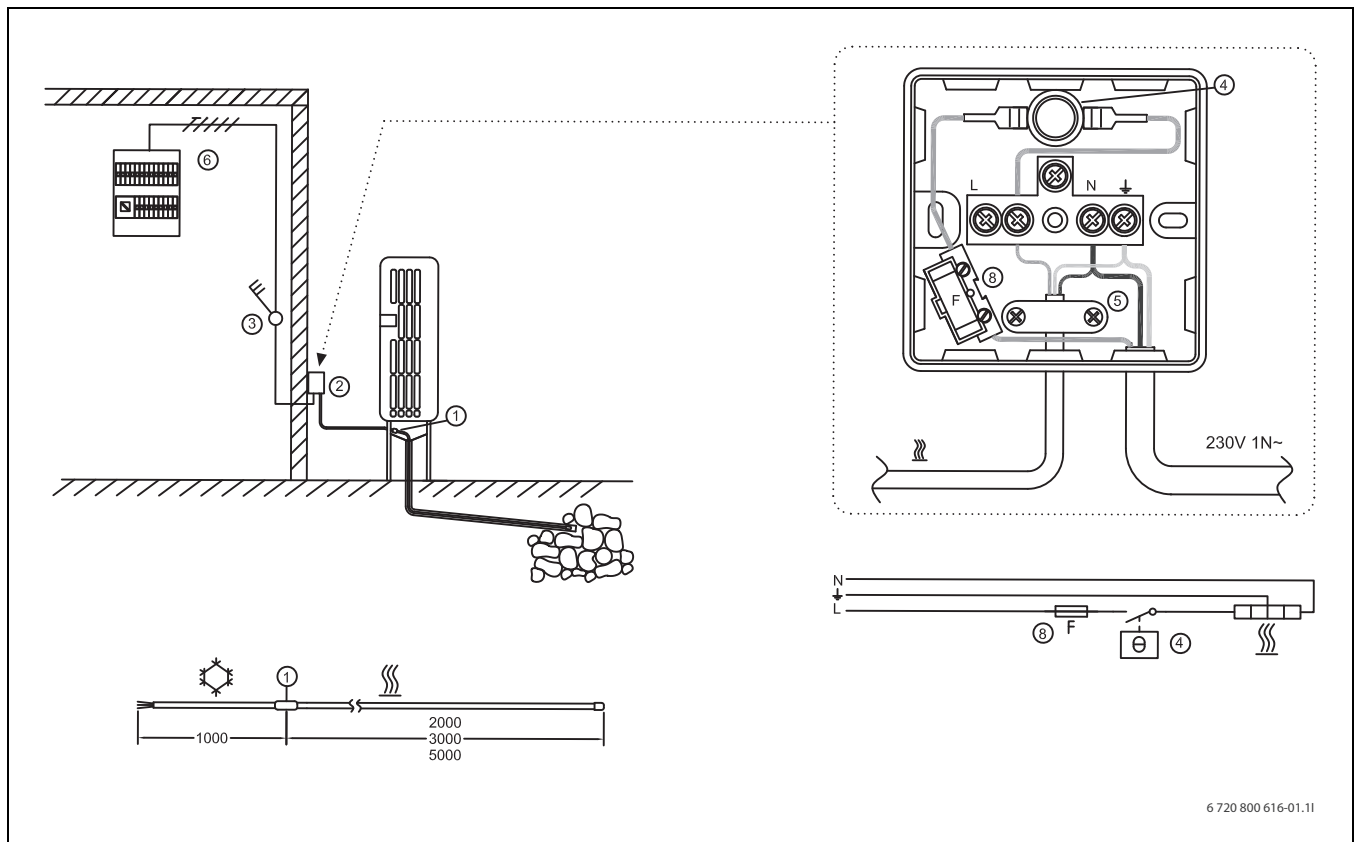

6 720 800 616-01.11

40. ábra Csatlakoztatási utasítások belső és külső egység közötti vízvezetékkel rendelkező hőszivattyúhoz

- | | | |
|---|---|--|
| 1 | Összeköttetés a meleg és a hideg kábel között | – 1. alternatíva CSC/TS 2 m/30 W/230 V |
| 2 | Csatlakozódoboz csatlakozókapcsokkal | – 2. alternatíva CSC/TS 3 m/45 W/230 V |
| 3 | Minden pólust leválasztó kapcsoló | – 3. alternatíva CSC/TS 5 m/75 W/230 V |
| 4 | Termosztát | |
| 5 | Húzásmentesítő | |
| 6 | Elektromos kapcsolószekrény | |
| 8 | Biztosító | |

UNIDOMO

Szerelés - hőszivattyú vízvezetékkel a belső és a külső egység között

FIGYELMEZTETÉS: A hálózati csatlakoztatást arra feljogosított villanyszerelőnek kell elvégezni!
▶ A helyi előírásokat be kell tartani.

- ▶ Tolja bele a fűtőkábelt a csepptartály lefolyócsövébe, hogy a kábel meleg és hideg szakasza közötti összeköttetés [1] a csepptartályban legyen.
- ▶ Helyezze el úgy a csatlakozódobozt a ház falán, hogy a fűtőkábel hideg szakasza a dobozig [2] érjen. A fal és a hőszivattyú között használjon csöveket, ill. szerelőtartókat.
- ▶ Vezesse az áramellátó kábelt a ház falán keresztül egy olyan helyig, ami megfelel a minden pólust leválasztó kapcsoló [3] számára.
- ▶ Helyezze bele a termosztátot [4] a csatlakozódobozba, és vágja le a beszerelt kábelt a megfelelő hosszra (kb. 10 cm).
- ▶ Kösse össze egymással a 230 V-os áramellátó kábelt, a biztosítót, a termosztátot és a fűtőkábelt a csatlakozódobozban az ábra szerint. Az áramellátó kábelhez és a fűtőkábelhez (5. poz.) használjon húzásmentesítőt.
- ▶ Építsen be a házban egy minden pólust leválasztó kapcsolót (3. poz.) a fűtőkábel számára és csatlakoztasson egy áramellátó kábelt az áramhálózat (kapcsolóközpont vagy következő kapcsolószekrény) számára esetleg földzárlatvédelmen (6. poz.) keresztül.

- Csatlakozódoboz csatlakozókapcsokkal
- Húzásmentesítő
- Klixon termosztát, 5 °C-ig (± 4) 15 °C-tól (± 3)
- Biztosító
- Áramellátó kábel, 230 V
- Fűtőkábel:

Hőszivattyú folytonos vezetékkel hűtőközeghez

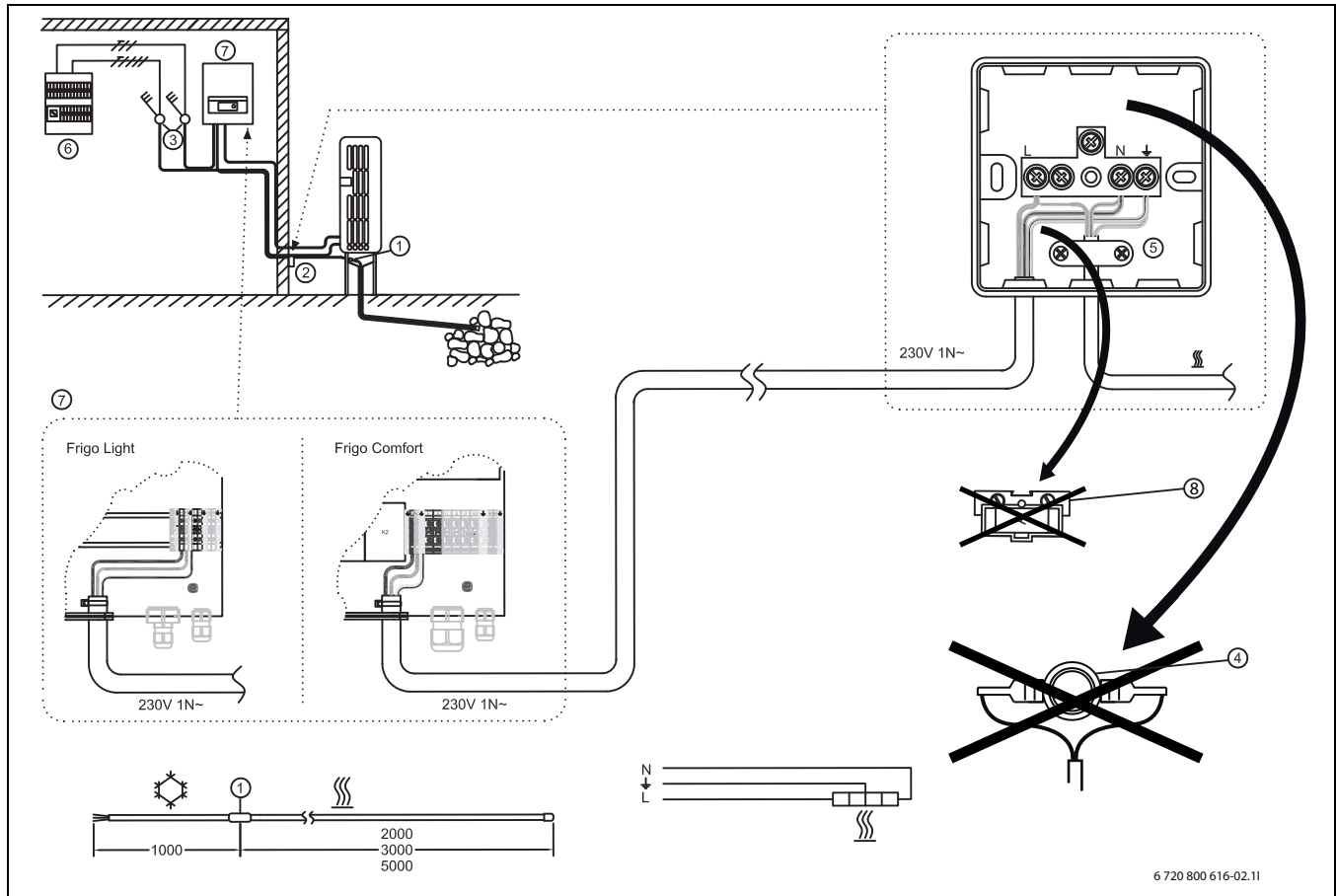

41. ábra Csatlakoztatási utasítások hűtőközeghez folytonos vezetékkel rendelkező hőszivattyúhoz

- 1 Összeköttetés a meleg és a hideg kábel között
 - 2 Csatlakozódoboz csatlakozókapcsokkal
 - 3 Minden pólust leválasztó kapcsoló
 - 4 Termosztát, nem lesz beszerelve
 - 5 Húzásmesítő
 - 6 Elektromos kapcsolószekrény
 - 7 Házban történő alkalmazáshoz tartozó rész
 - 8 Biztosító, nem lesz beszerelve
- 3. alternatíva CSC/TS 5 m/75 W/230 V

Beépítés - folytonos vezeték hűtőközeghez

FIGYELMEZTETÉS: A hálózati csatlakoztatást arra feljogosított villanyszerelőnek kell elvégezni!
▶ A helyi előírásokat be kell tartani.

- ▶ Tolja bele a fűtőkábelt a csepptartály lefolyócsövébe, hogy a kábel meleg és hideg szakasza közötti összeköttetés [1] a csepptartályban legyen.
- ▶ Szerelje fel a kapcsolószekrényt a ház falára úgy, hogy a fűtőkábel hideg része egészen a szekrényig érjen (2. poz.).
- ▶ Vezesse át a ház falán az áramellátó kábelt az elektromos csatlakoztatási rajz (7. poz.) szerint a hőszivattyú belső egységéig.
- ▶ Kösse össze egymással a 230 V-os áramellátó kábelt és a fűtőkábelt a csatlakozódobozban az ábra szerint. Az áramellátó kábelhez és a fűtőkábelhez (5. poz.) használjon húzásmesítőt.

- Csatlakozódoboz csatlakozókapcsokkal
- Húzásmesítő
- Klixon termosztát, 5 °C-ig (± 4) 15 °C-tól (± 3)
- Biztosító
- Áramellátó kábel, 230 V
- Fűtőkábel:
 - 1. alternatíva CSC/TS 2 m/30 W/230 V
 - 2. alternatíva CSC/TS 3 m/45 W/230 V

Hőszivattyú vízvezetékekkel vagy folytonos vezetékkel hűtőközeghez

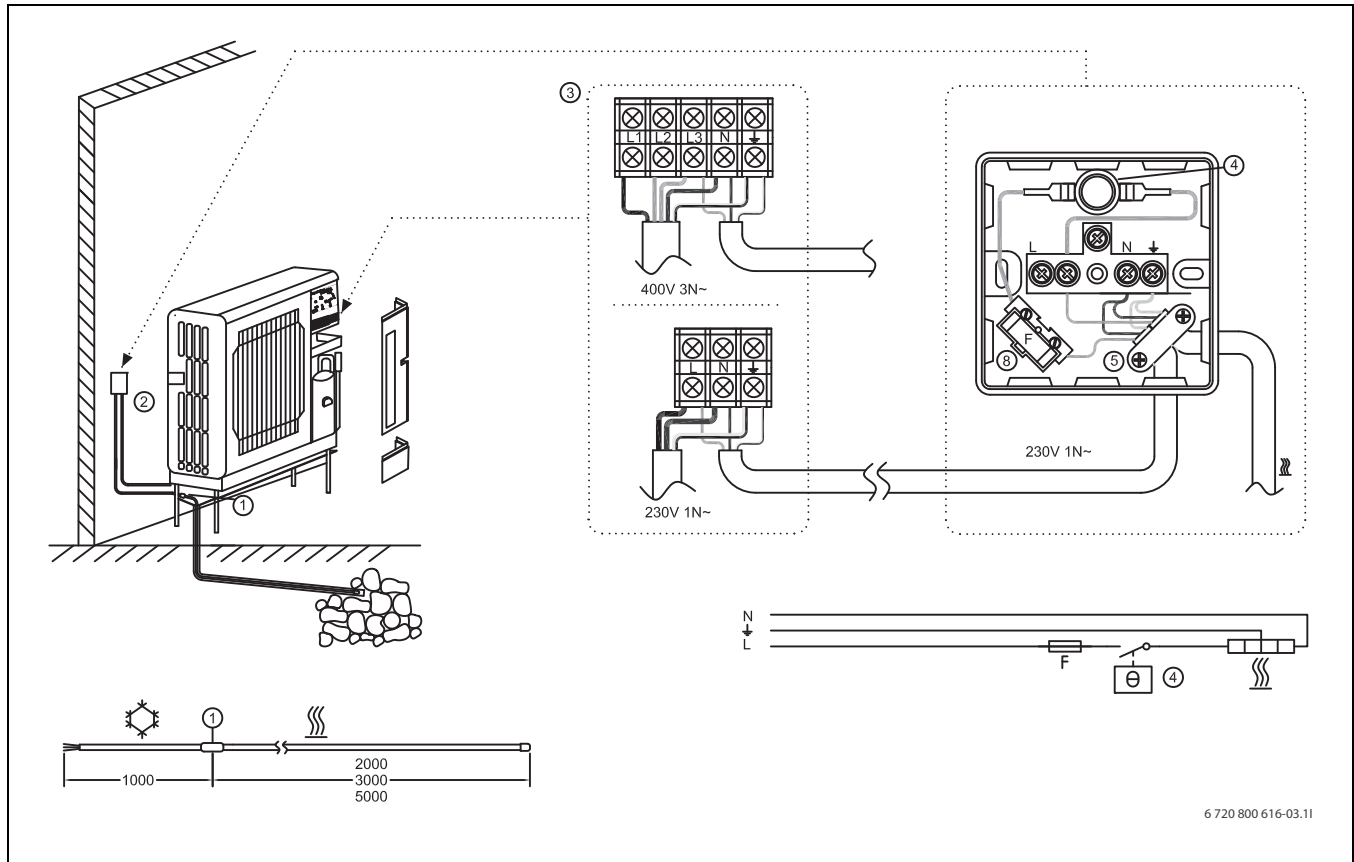

6 720 800 616-03.11

42. ábra Csatlakoztatási utasítások a belső és a külső egység között a hűtőközeghez vízvezetékekkel vagy folytonos vezetékkel rendelkező hőszivattyúhoz.

- 1 Összeköttetés a meleg és a hideg kábel között
- 2 Csatlakozódoboz csatlakozókapcsokkal
- 4 Termosztát
- 5 Húzásmentesítő
- 8 Biztosító



Beépítés - vízvezeték vagy folytonos vezeték hűtőközeghez



FIGYELMEZTETÉS: A hálózati csatlakoztatást arra feljogosított villanyszerelőnek kell elvégezni!

- ▶ A helyi előírásokat be kell tartani.

- ▶ Tolja bele a fűtőkábelt a csepptartály lefolyócsövébe, hogy a kábel meleg és hideg szakasza közötti összeköttetés [1] a csepptartályban legyen.
- ▶ Szerelje fel a kapcsolószekrényt a ház falára úgy, hogy a fűtőkábel hideg része egészen a szekrényig érjen (2. poz.).
- ▶ Csatlakoztassa az áramellátó kábelt a hőszivattyúra az elektromos csatlakoztatási rajz szerint (3. poz.).
- ▶ Helyezze bele a termosztátot [4] a csatlakozódobozba, és vágja le a beszerelt kábelt a megfelelő hosszra (kb. 10 cm).
- ▶ Kösse össze egymással a 230 V-os áramellátó kábelt, a biztosítót, a termosztátot és a fűtőkábelt a csatlakozódobozban az ábra szerint. Az áramellátó kábelhez és a fűtőkábelhez (5. poz.) használjon húzásmentesítőt.

- Csatlakozódoboz csatlakozókapcsokkal
- Húzásmentesítő
- Klixon termosztát, 5 °C-ig (± 4) 15 °C-tól (± 3)
- Biztosító
- Áramellátó kábel, 230 V
- Fűtőkábel:
 - 1. alternatíva CSC/TS 2 m/30 W/230 V
 - 2. alternatíva CSC/TS 3 m/45 W/230 V
 - 3. alternatíva CSC/TS 5 m/75 W/230 V

Varmepumpe med vannrør mellom inne- og utedel

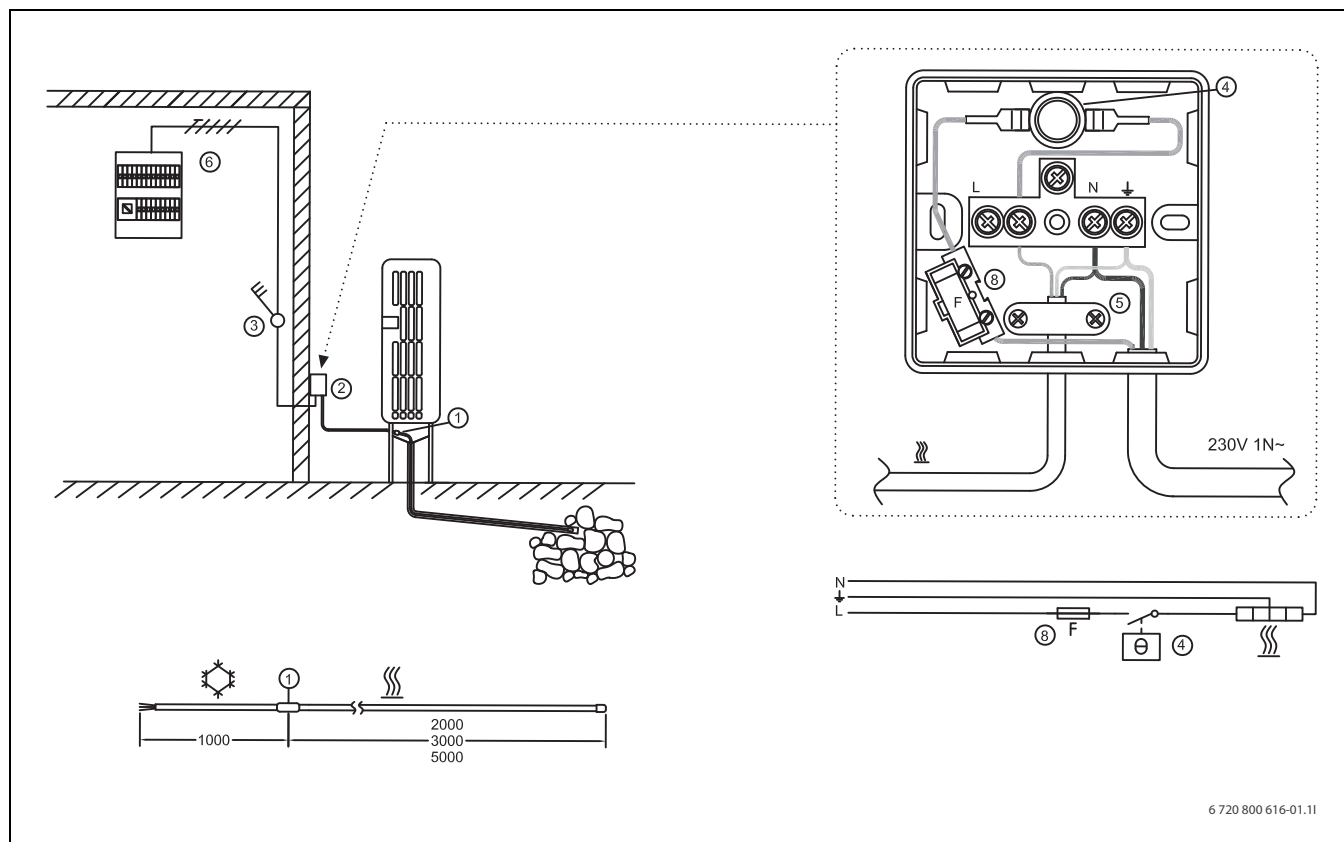

6 720 800 616-01.11

Fig. 43 Innkoblingsveiledning for varmepumpe med vannrør mellom inne- og utedel

- | | | |
|---|-----------------------------------|--------------------------------------|
| 1 | Kobling mellom varm og kald kabel | - Alternativ 2 CSC/TS 3 m/45 W/230 V |
| 2 | Koblingsboks med sokkel | - Alternativ 3 CSC/TS 5 m/75 W/230 V |
| 3 | Flerpolers strømomstiller | |
| 4 | Termostat | |
| 5 | Strekkavlastning | |
| 6 | Strømsentral | |
| 8 | Sikring | |

UNIDOMO

Installasjon – vannrør mellom inne- og utedel



ADVARSEL: Tilkobling til strømnettet skal utføres av en autorisert strøminstallatør!

► Følg lokalt gjeldende forskrifter.

- Skyv varmekabelen inn i dryppskålens dreneringsrør så langt at koblingen for varm/kald havner i dryppskålen (pkt. 1).
- Plasser koblingsboksen på husveggen, slik at varmekabelens kalde del når boksen (pkt. 2). Bruk rør eller monteringsjern mellom veggen og varmepumpen.
- Før strømkabelen gjennom veggen av huset til et passende sted for en multi-polet bryter (pkt. 3).
- Plasser termostaten (pkt. 4) i koblingsboksen og klipp av den monterte kabelen til riktig lengde (ca. 10 cm).
- Koble sammen 230 V strømkabel, sikring, termostat og varmekabel i koblingsboksen som vist på bildet. Bruk strekkavlastning til strømkabelen og varmekabelen (pkt. 5).
- Installer en multi-polet bryter (pkt. 3) innendørs varmekabel og koble matekabel til strømnettet (distribusjonsboks eller nærmeste koblingsboks) via ev. jordfeilbryter (pkt. 6).

Leveringsinnhold

- Koblingsboks med sokkel
- Trekkavlastning
- Termostat Klixon, til 5 °C (±4) fra 15 °C (±3)
- Sikring
- Matekabel 230 V
- Varmekabel:
 - Alternativ 1 CSC/TS 2 m/30 W/230 V

Varmepumpe med kuldemediabærende gjennomgangsrør

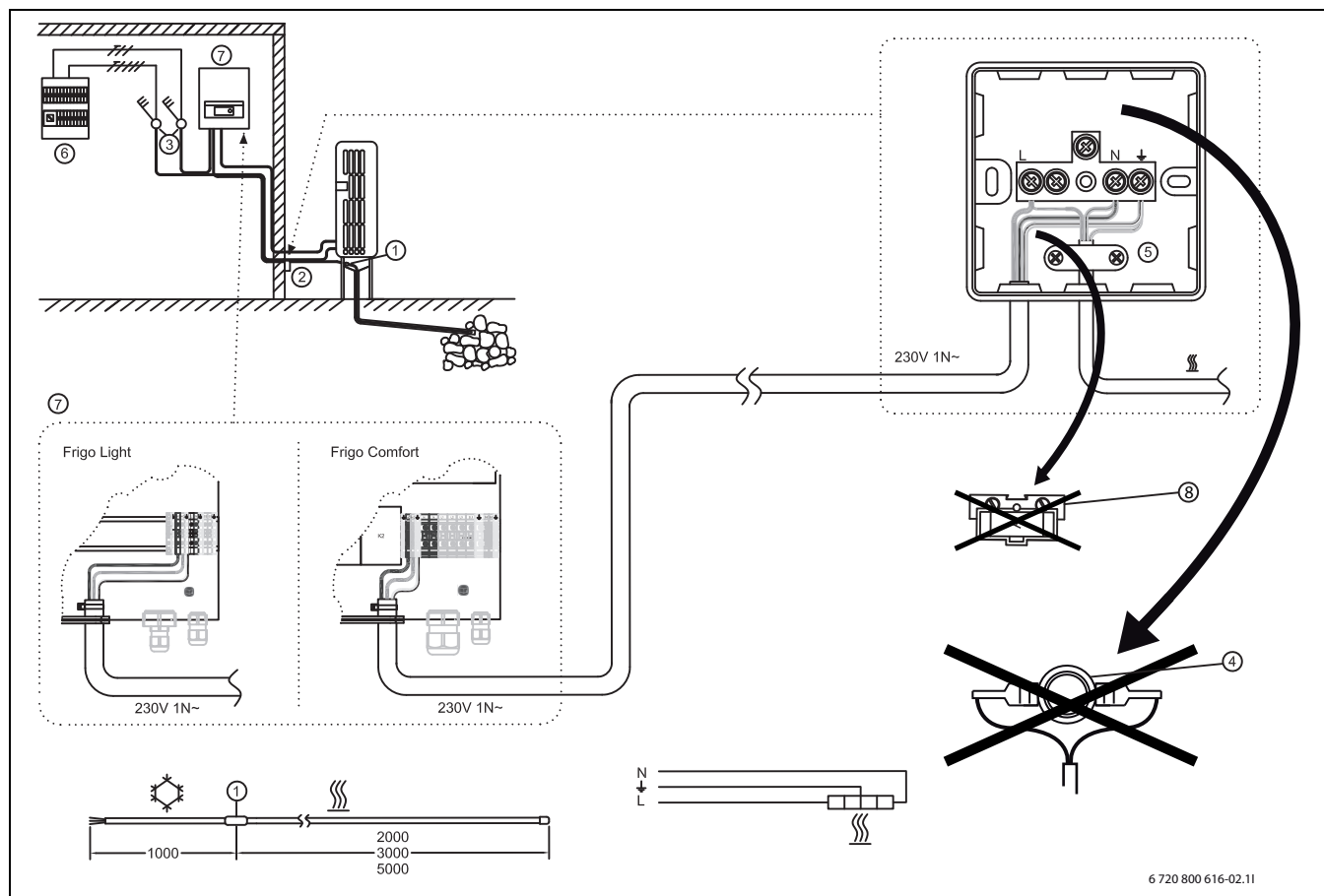

Fig. 44 Ledningsnett for varmepumpe med kuldemediabærende gjennomgangsrør

- | | |
|---|--|
| <ol style="list-style-type: none"> 1 Kobling mellom varm og kald kabel 2 Koblingsboks med sokkel 3 Flerpolers strømomstiller 4 Termostat, monteres ikke 5 Strekkavlastning 6 Strømsentral 7 Innendørsenhet 8 Sikring, monteres ikke | <ul style="list-style-type: none"> - Alternativ 1 CSC/TS 2 m/30 W/230 V - Alternativ 2 CSC/TS 3 m/45 W/230 V - Alternativ 3 CSC/TS 5 m/75 W/230 V |
|---|--|

Installasjon - Kuldemediabærende gjennomgangsrør

ADVARSEL: Tilkobling til strømnettet skal utføres av en autorisert strøminstallatør!

► Følg lokalt gjeldende forskrifter.

- Skyv varmekabelen inn i dryppskålens dreneringsrør så langt at koblingen for varm/kald havner i dryppskålen (pkt. 1).
- Plasser koblingsboksen på husveggen, slik at varmekabelens kalde del når boksen (pkt. 2).
- Før strømkabelen gjennom veggen til huset til varmepumpens innedel som vist på koblingsskjema (pkt. 7).
- Koble sammen 230 V strømkabel og varmekabel i koblingsboksen som vist på bildet. Bruk strekkavlastning til strømkabelen og varmekabelen (pkt. 5).

- Koblingsboks med sokkel
- Trekkavlastning
- Termostat Klixon, til 5 °C (±4) fra 15 °C (±3)
- Sikring
- Matekabel 230 V
- Varmekabel:

Varmepumpe med vann eller kuldemediabærende gjennomgangsrør

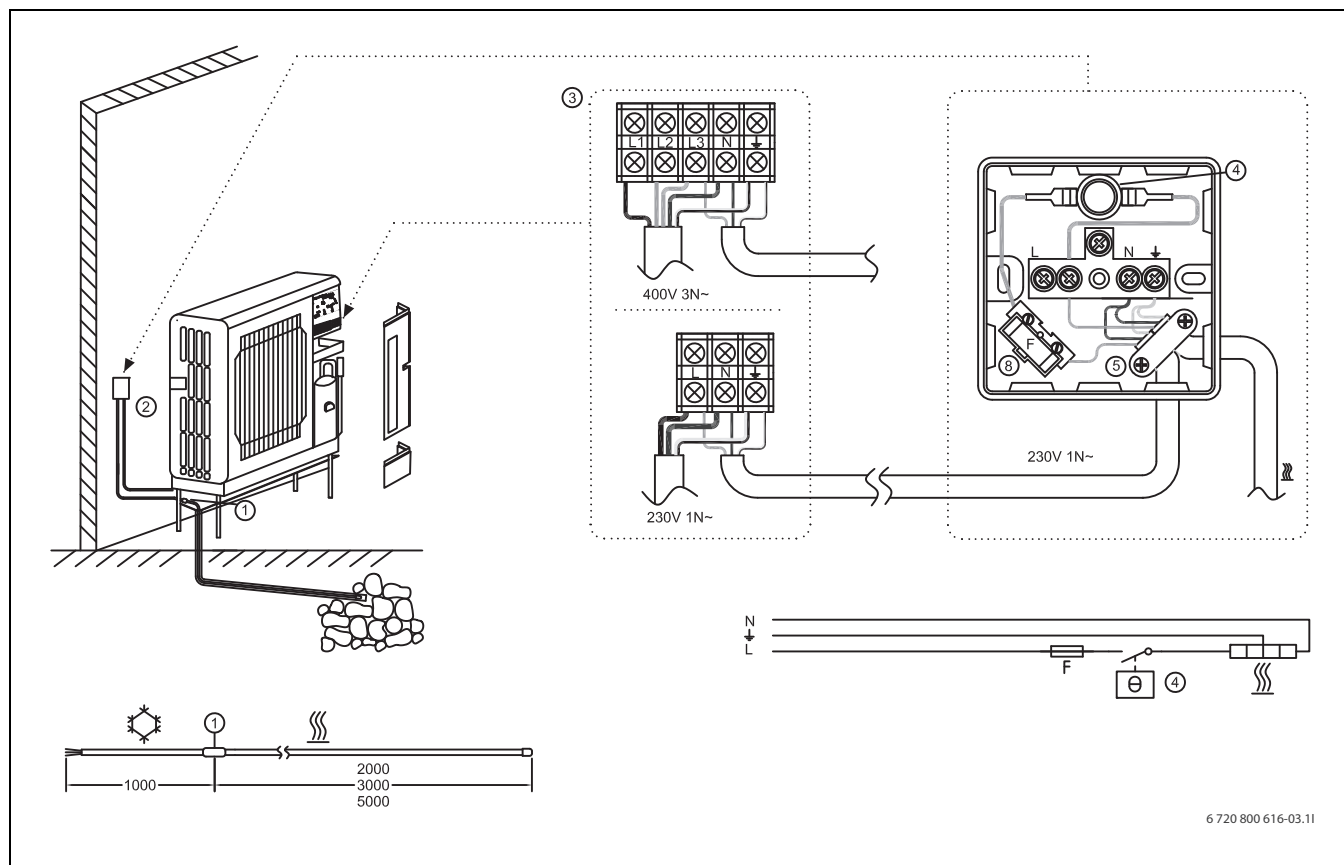

6 720 800 616-03.11

Fig. 45 Innkobleingsveiledning for varmepumpe med vannrør eller kuldemediabærende gjennomgangsrør mellom inne- og utedel

- 1 Kabling mellom varm og kald kabel
- 2 Kobleingsboks med sokkel
- 4 Termostat
- 5 Strekkavlastning
- 8 Sikring



- Alternativ 2 CSC/TS 3 m/45 W/230 V
- Alternativ 3 CSC/TS 5 m/75 W/230 V

Installasjon - vannrør eller kuldemediabærende gjennomgangsrør



ADVARSEL: Tilkobling til strømmettet skal utføres av en autorisert strøminstallatør!

- ▶ Følg lokalt gjeldende forskrifter.

- ▶ Skyv varmekabelen inn i dryppskålens dreneringsrør så langt at koblingen for varm/kald havner i dryppskålen (pkt. 1).
- ▶ Plasser kobleingsboksen på husveggen, slik at varmekabelens kalde del når boksen (pkt. 2).
- ▶ Legg strømkabelen til varmepumpen i henhold til kobleingskjema (pkt. 3).
- ▶ Plasser termostaten (pkt. 4) i kobleingsboksen og klipp av den monterte kabelen til riktig lengde (ca. 10 cm).
- ▶ Koble sammen 230 V strømkabel, sikring, termostat og varmekabel i kobleingsboksen som vist på bildet. Bruk strekkavlastning til strømkabelen og varmekabelen (pkt. 5).

- Kobleingsboks med sokkel
- Trekkavlastning
- Termostat Klixon, til 5 °C (±4) fra 15 °C (±3)
- Sikring
- Matekabel 230 V
- Varmekabel:
 - Alternativ 1 CSC/TS 2 m/30 W/230 V

Pompa ciepła z przewodem wodnym między częścią wewnętrzną i zewnętrzną

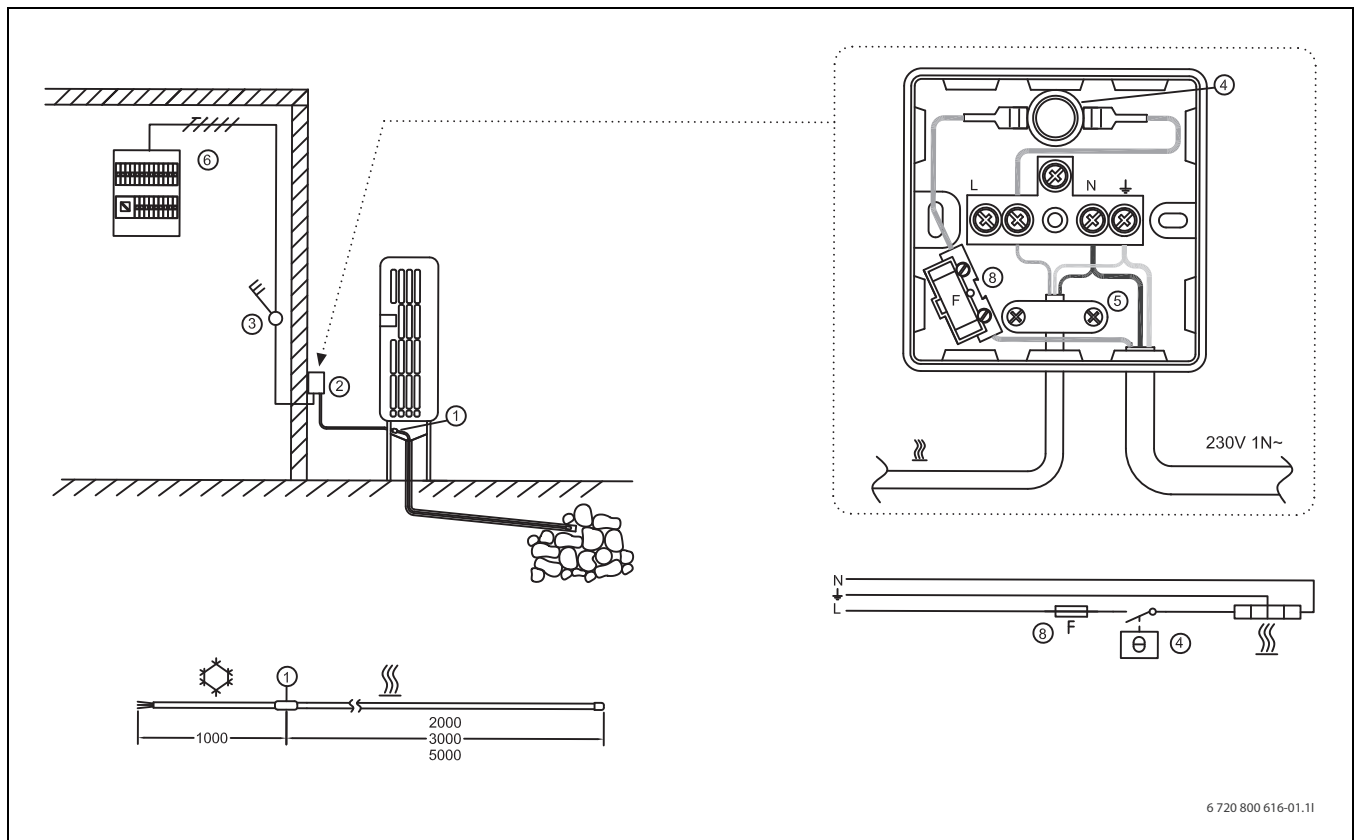

Rys. 46 Wskazówki dot. podłączenia dla pompy ciepła z przewodem wodnym między częścią wewnętrzną i zewnętrzną

- | | | |
|---|---|---------------------------------------|
| 1 | Połączenie między kablem ciepłym i zimnym | - Alternatywa 1 CSC/TS 2 m/30 W/230 V |
| 2 | Puszka przyłączy z zaciskami | - Alternatywa 2 CSC/TS 3 m/45 W/230 V |
| 3 | Wyłącznik wielobiegunowy | - Alternatywa 3 CSC/TS 5 m/75 W/230 V |
| 4 | Termostat | |
| 5 | Dławik | |
| 6 | Szafa sterownicza | |
| 8 | Bezpiecznik | |

Instalacja – przewód wodny między częścią wewnętrzną i zewnętrzną

OSTRZEŻENIE: Podłączenie do sieci powinien wykonać uprawniony elektryk.

► Przestrzegać lokalnych przepisów.

- Kabel grzewczy wsunąć do rury ściekowej zbiornika na tyle daleko, aby występowało w nim połączenie [1] między odcinkiem ciepłym i zimnym kabla.
- Puskę przyłączeniową umieścić na ścianie domu w taki sposób, aby odcinek kabla grzewczego sięgał do puszek [2]. Pomiędzy ścianą i pompą ciepła zastosować rurę lub uchwyty montażowe.
- Przeprowadzić kabel elektryczny przez ścianę budynku aż do odpowiedniego miejsca na wyłącznik wielobiegunowy [3].
- Umieścić termostat [4] w puszcze przyłączeniowej i odciąć zainstalowany kabel na właściwej długości (ok. 10 cm).
- Kabel elektryczny 230 V, bezpiecznik, termostat i kabel grzewczy połączyć ze sobą w skrzynce rozdzielczej zgodnie z rysunkiem. Do kabla elektrycznego i grzewczego (poz. 5) zastosować dławik.
- Zainstalować w budynku wyłącznik wielobiegunowy (poz. 3) kabla grzewczego oraz podłączyć kabel zasilający do sieci elektrycznej (centrum sterowania lub najbliższa skrzynka rozdzielcza), instalując ewentualnie wyłącznik ochronny prądowy FI (poz. 6).

- Puszka przyłączy z zaciskami
- Dławik
- Termostat Klixon, do 5 °C (± 4) od 15 °C (± 3)
- Bezpiecznik
- Przewód zasilający 230 V
- Kabel grzewczy:

Pompa ciepła z przewodem przelotowym do czynnika chłodniczego

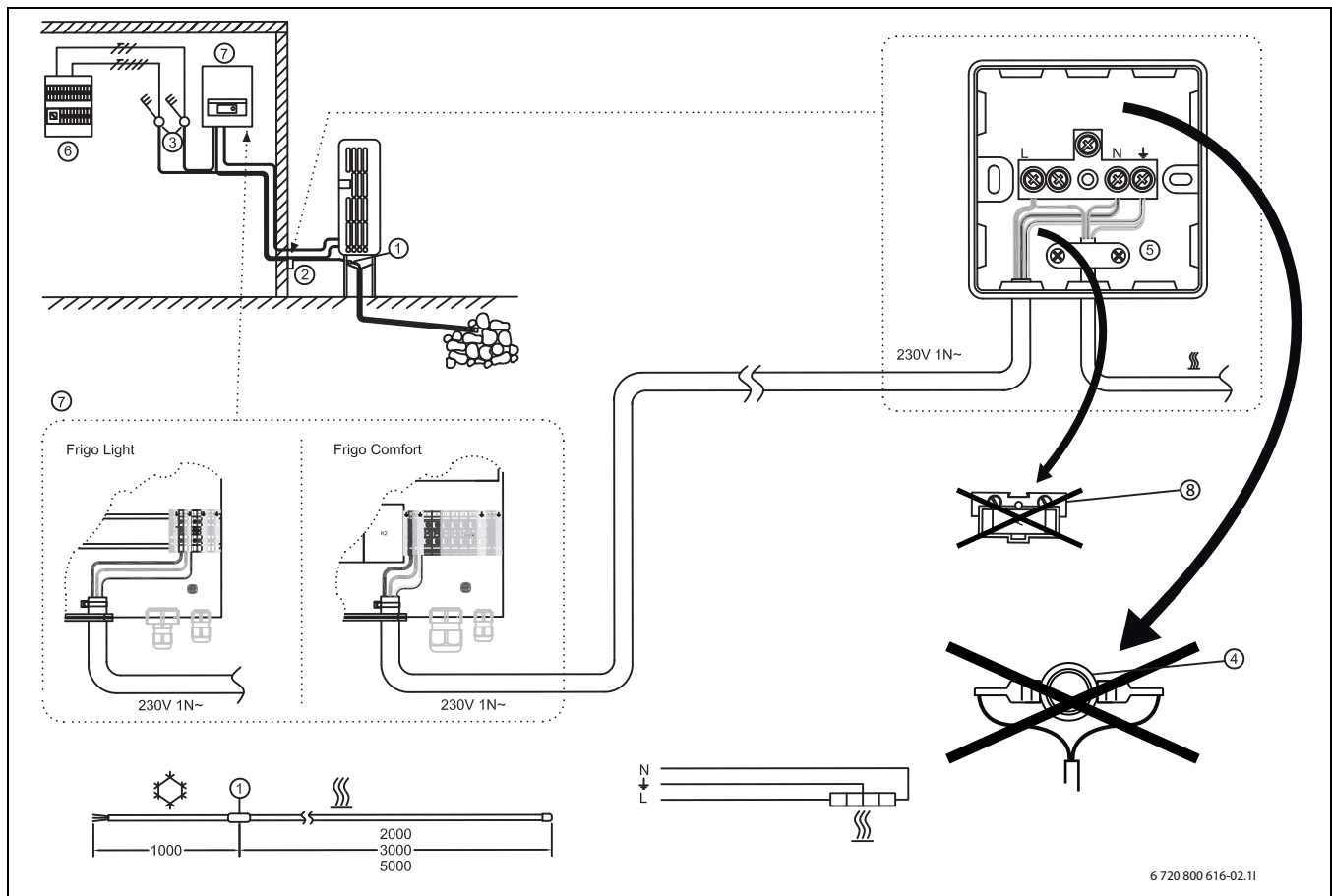

Rys. 47 Instrukcja podłączenia dla pompy ciepła z przewodem przelotowym na czynnik chłodniczy

UNIDOMO®

– Alternatywa 3 CSC/TS 5 m/75 W/230 V

- 1 Połączenie między kablem ciepłym i zimnym
- 2 Puszka przyłączy z zaciskami
- 3 Wyłącznik wielobiegunowy
- 4 Termostat nie jest montowany
- 5 Dławik
- 6 Szafa sterownicza
- 7 Część do zastosowania w budynku
- 8 Bezpiecznik nie jest montowany

Montaż – przewód przelotowy na czynnik chłodniczy



OSTRZEŻENIE: Podłączenie do sieci powinien wykonać uprawniony elektryk!

► Przestrzegać lokalnych przepisów.

- Kabel grzewczy wsunąć do rury ściekowej zbiornika na tyle daleko, aby występowało w nim połączenie [1] między odcinkiem ciepłym i zimnym kabla.
- Umieścić skrzynkę rozdzielczą na ścianie budynku tak, aby zimna część kabla grzewczego sięgała do skrzynki (poz. 2).
- Kabel przyłączeniowy prądu zgodnie ze schematem połączeń elektrycznych (poz. 7) przeprowadzić przez ścianę budynku do części wewnętrznej pompy grzewczej.
- Kabel elektryczny 230 V i kabel grzewczy połączyć ze sobą w skrzynce rozdzielczej zgodnie z rysunkiem. Do kabla elektrycznego i grzewczego (poz. 5) zastosować dławik.

- Puszka przyłączy z zaciskami
- Dławik
- Termostat Klixon, do 5 °C (± 4) od 15 °C (± 3)
- Bezpiecznik
- Przewód zasilający 230 V
- Kabel grzewczy:
 - Alternatywa 1 CSC/TS 2 m/30 W/230 V
 - Alternatywa 2 CSC/TS 3 m/45 W/230 V

Pompa ciepła z przewodem wodnym lub przewodem przelotowym na czynnik chłodniczy

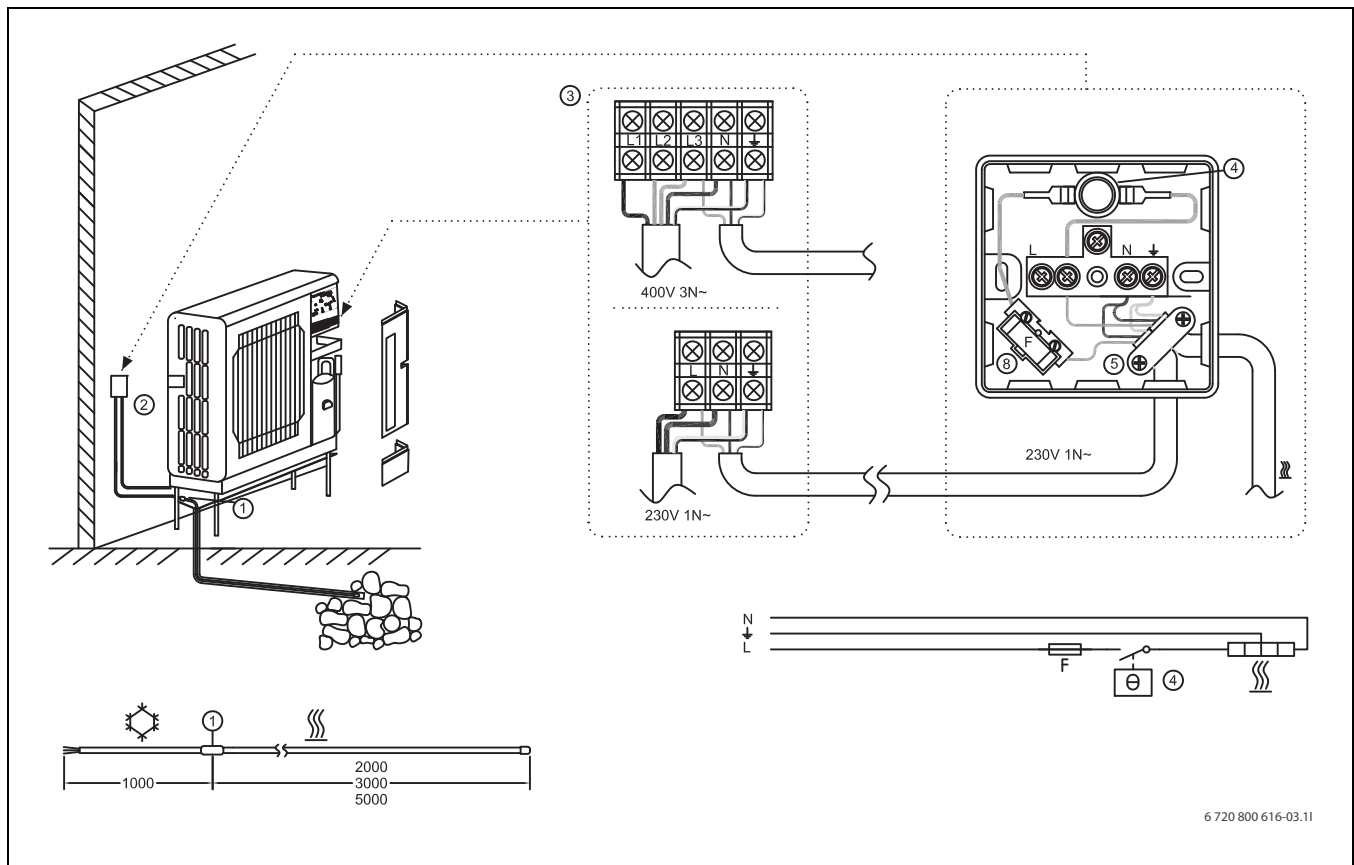

6 720 800 616-03.11

Rys. 48 Instrukcja podłączenia dla pompy ciepła z przewodem wodnym lub przewodem przelotowym na czynnik chłodniczy między częścią wewnętrzną a zewnętrzną.

- 1 Połączenie między kablem ciepłym i zimnym
- 2 Puszka przyłączy z zaciskami
- 4 Termostat
- 5 Dławik
- 8 Bezpiecznik



Montaż – przewód wodny lub przewód przelotowy na czynnik chłodniczy

OSTRZEŻENIE: Podłączenie do sieci powinien wykonać uprawniony elektryk!
 ▶ Przestrzegać lokalnych przepisów.

- ▶ Kabel grzewczy wsunąć do rury ściekowej zbiornika na tyle daleko, aby występowało w nim połączenie [1] między odcinkiem ciepłym i zimnym kabla.
- ▶ Umieścić skrzynkę rozdzielczą na ścianie budynku tak, aby zimna część kabla grzewczego sięgała do skrzynki (poz. 2).
- ▶ Kabel zasilania podłączyć do pompy ciepła zgodnie ze schematem połączeń (poz. 3).
- ▶ Umieścić termostat [4] w puszcze przyłączeniowej i odciąć zainstalowany kabel na właściwej długości (ok. 10 cm).
- ▶ Kabel elektryczny 230 V, bezpiecznik, termostat i kabel grzewczy połączyć ze sobą w skrzynce rozdzielczej zgodnie z rysunkiem. Do kabla elektrycznego i grzewczego (poz. 5) zastosować dławik.

- Puszka przyłączy z zaciskami
- Dławik
- Termostat Klixon, do 5 °C (± 4) od 15 °C (± 3)
- Bezpiecznik
- Przewód zasilający 230 V
- Kabel grzewczy:
 - Alternatywa 1 CSC/TS 2 m/30 W/230 V
 - Alternatywa 2 CSC/TS 3 m/45 W/230 V
 - Alternatywa 3 CSC/TS 5 m/75 W/230 V

Bomba de calor com tubagem de água entre a unidade exterior e interior

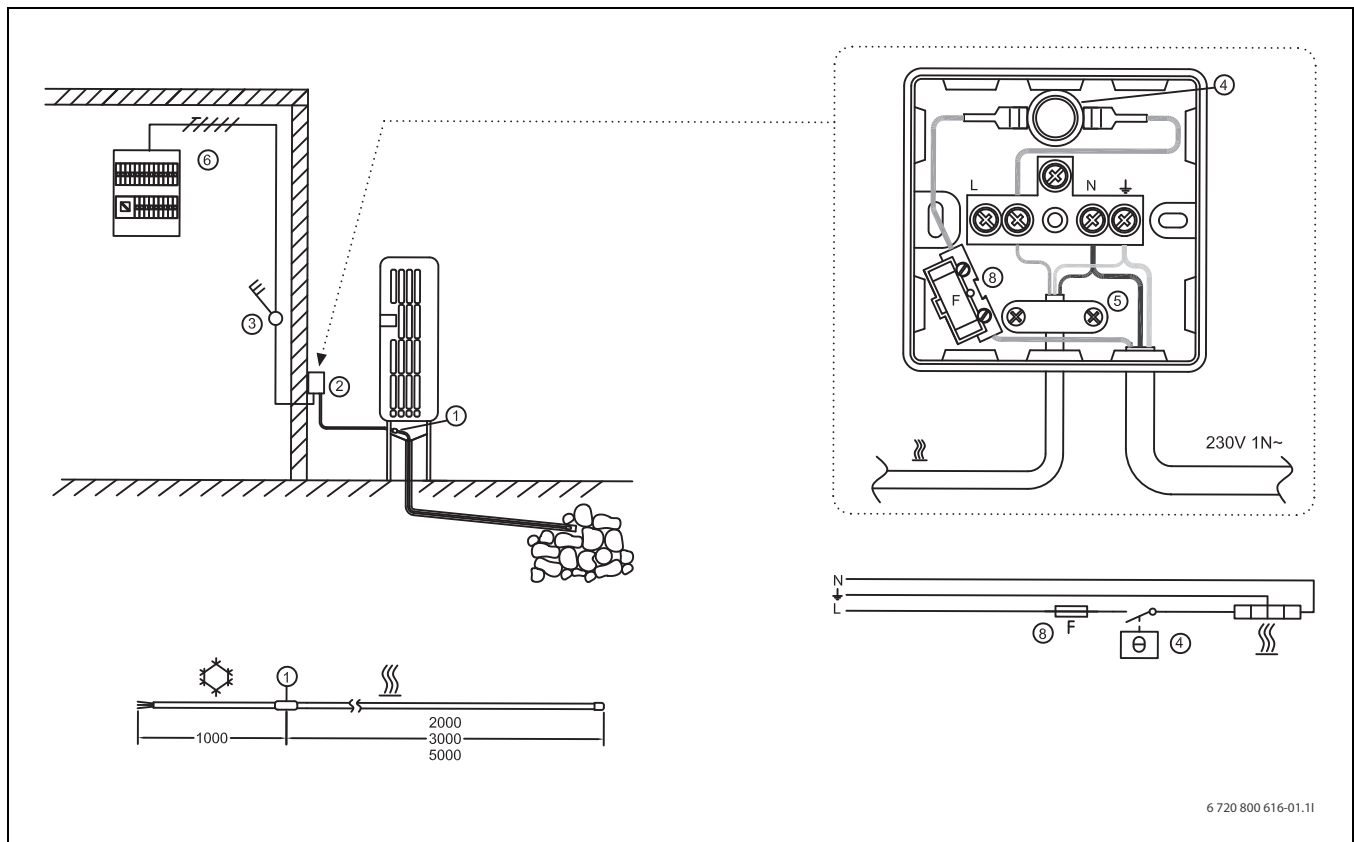



Fig. 49 Instruções de ligação para bomba de calor com tubagem de água entre a unidade interior e exterior

- 1 Ligação do cabo quente/frio
- 2 Tomada de ligação com terminais de aperto
- 3 Interruptor unipolar
- 4 Regulador de temperatura
- 5 Braçadeira
- 6 Quadro eléctrico de comando
- 8 Fusível

- Cabo de alimentação eléctrica de 230V
- Cabo de aquecimento:
 - Alternativa 1 CSC/TS 2 m/30 W/230 V
 - Alternativa 2 CSC/TS 3 m/45 W/230 V
 - Alternativa 3 CSC/TS 5 m/75 W/230 V

Instalação da tubagem de água entre a unidade exterior e interior



AVISO: A ligação à rede deve ser efectuada por um electricista certificado!

► Respeitar os regulamentos locais.

- Introduza o cabo de aquecimento no tubo de descarga da bandeja de condensados até alcançar a ligação [1] entre a secção quente/fria do cabo na bandeja de condensados.
- Coloque a tomada de ligação na parede, de maneira que a secção fria do cabo de aquecimento possa alcançar a tomada [2]. Utilizar tubos ou suporte de montagem entre a parede e a bomba de calor.
- Passe um cabo de alimentação eléctrica através da parede até uma posição apropriada para o interruptor unipolar [3].
- Insira o regulador de temperatura [4] na tomada de ligação e corte o cabo instalado para o comprimento correcto (aprox. 10 cm).
- Interligue o cabo de alimentação eléctrica de 230V, o fusível, o regulador de temperatura e o cabo de aquecimento nas caixas de comando, de acordo com a figura. Aplicar a braçadeira no cabo de alimentação eléctrica e no cabo de aquecimento (item 5).
- Instale um interruptor omnipolar (item 3) para o cabo de aquecimento e ligue um cabo de alimentação para a rede eléctrica (central de comando ou caixas de comando mais próximas) através de uma eventual protecção contra falhas de ligação à terra (item 6).

- Tomada de ligação com terminais de aperto
- Braçadeira
- Regulador de temperatura Klixon, até 5 °C (± 4) desde 15 °C (± 3)
- Fusível

Bomba de calor com tubagem de refrigerante entre a unidade exterior e interior

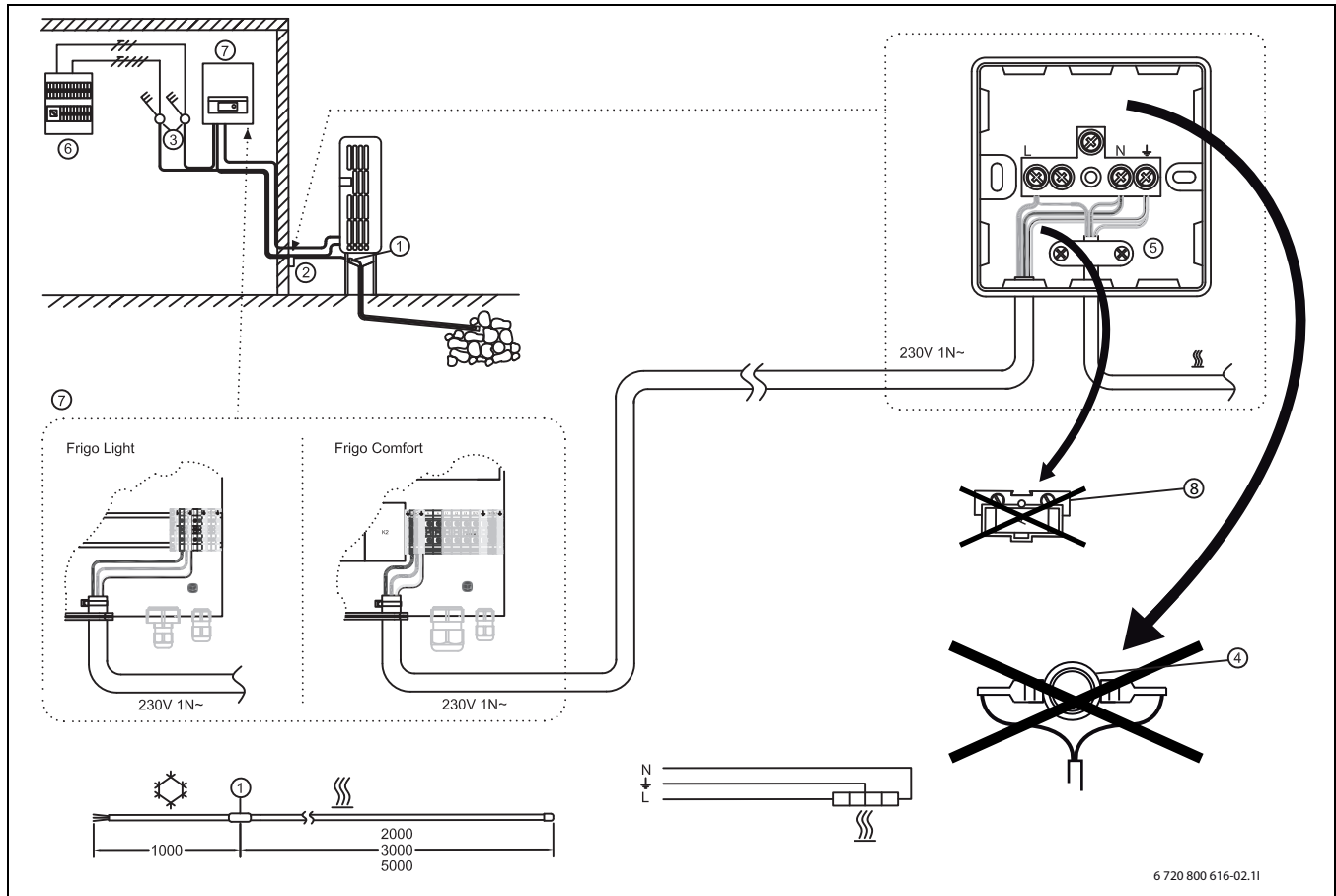



Fig. 50 Instruções de ligação para bomba de calor com conduta de passagem para agente de refrigeração

- 1 Ligação do cabo quente/frio
- 2 Tomada de ligação com terminais de aperto
- 3 Interruptor unipolar
- 4 Regulador de temperatura, não utilizado
- 5 Braçadeira
- 6 Quadro eléctrico de comando
- 7 Peça para utilização doméstica
- 8 Fusível, não utilizado

- Alternativa 3 CSC/TS 5 m/75 W/230 V

Instalação tubo de refrigerante



AVISO: A ligação à rede deve ser efectuada por um electricista certificado!
▶ Respeitar os regulamentos locais.

- ▶ Introduza o cabo de aquecimento no tubo de descarga da bandeja de condensados até alcançar a ligação [1] entre a secção quente/fria do cabo na bandeja de condensados.
- ▶ Coloque as caixas de comando na parede de maneira que a parte fria do cabo de aquecimento possa alcançar as caixas (item 2).
- ▶ Desloque o cabo de ligação eléctrica através da parede até à parte interna da bomba de calor, de acordo com o esquema de ligações (item 7).
- ▶ Interligue o cabo de alimentação eléctrica de 230V e o cabo de aquecimento nas caixas de comando, de acordo com a figura. Aplicar a braçadeira no cabo de alimentação eléctrica e no cabo de aquecimento (item 5).

- Tomada de ligação com terminais de aperto
- Braçadeira
- Regulador de temperatura Klixon, até 5 °C (± 4) desde 15 °C (± 3)
- Fusível
- Cabo de alimentação eléctrica de 230V
- Cabo de aquecimento:
 - Alternativa 1 CSC/TS 2 m/30 W/230 V
 - Alternativa 2 CSC/TS 3 m/45 W/230 V

Bomba de calor com tubagem de água ou tubagem de refrigerante entre a unidade exterior e interior

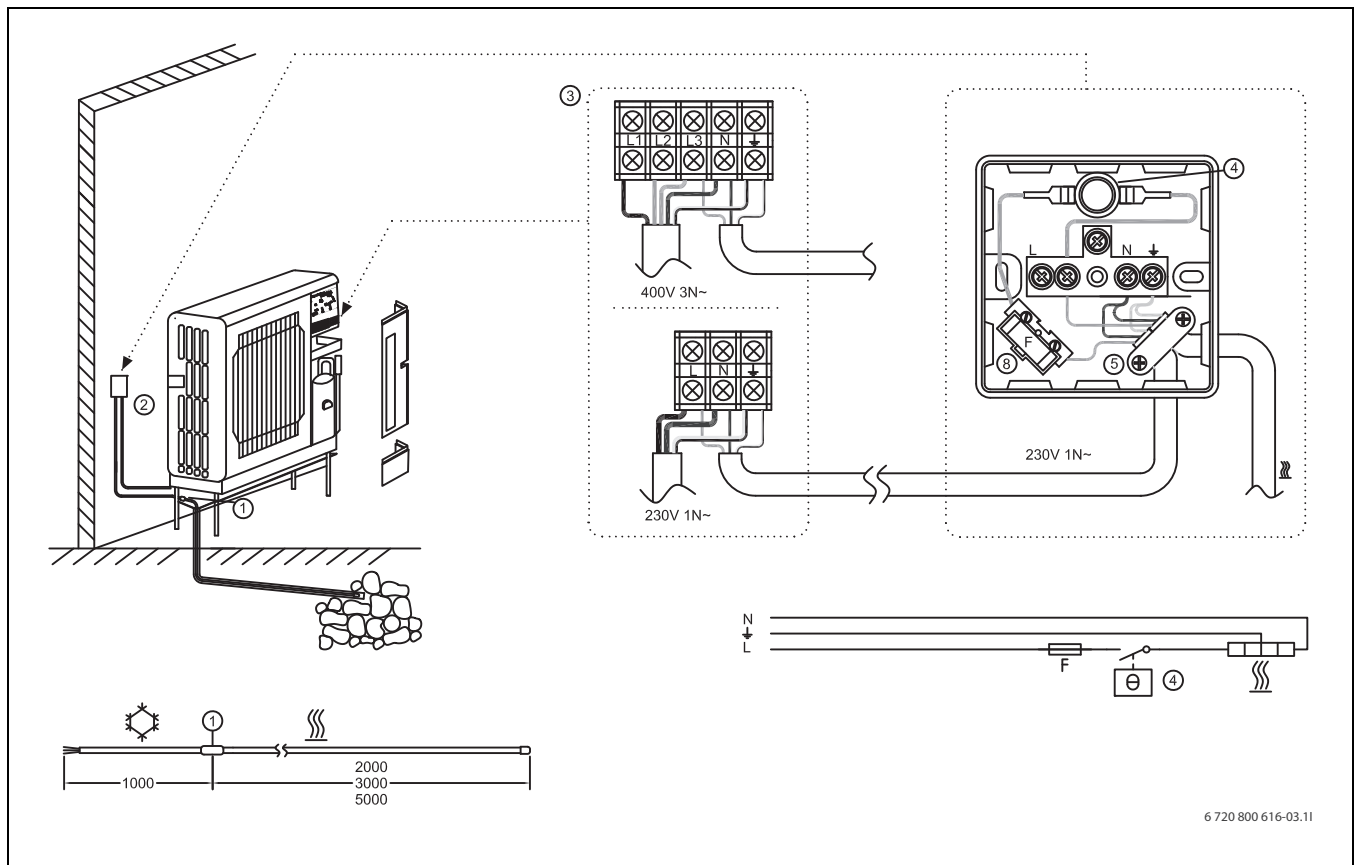



Fig. 51 Instruções de ligação para bomba de calor com tubagem de água ou tubagem de refrigerante entre a unidade exterior e interior.

- 1 Ligação do cabo quente/frio
- 2 Tomada de ligação com terminais de aperto
- 4 Regulador de temperatura
- 5 Braçadeira
- 8 Fusível

UNIDOMO – Alternativa 3 CSC/TS 5 m/75 W/230 V

Instalação da bomba de calor com tubagem de água ou tubagem de refrigerante entre a unidade exterior e interior



AVISO: A ligação à rede deve ser efectuada por um electricista certificado!
 ► Respeitar os regulamentos locais.

- Introduza o cabo de aquecimento no tubo de descarga da bandeja de condensados até alcançar a ligação [1] entre a secção quente/fria do cabo na bandeja de condensados.
- Coloque as caixas de comando na parede de maneira que a parte fria do cabo de aquecimento possa alcançar as caixas (item 2).
- Ligue o cabo de alimentação eléctrica à bomba de calor, de acordo com o esquema de ligações eléctricas (item 3).
- Insira o regulador de temperatura [4] na tomada de ligação e corte o cabo instalado para o comprimento correcto (aprox. 10 cm).
- Interligue o cabo de alimentação eléctrica de 230V, o fusível, o regulador de temperatura e o cabo de aquecimento nas caixas de comando, de acordo com a figura. Aplicar a braçadeira no cabo de alimentação eléctrica e no cabo de aquecimento (item 5).

- Tomada de ligação com terminais de aperto
- Braçadeira
- Regulador de temperatura Klixon, até 5 °C (± 4) desde 15 °C (± 3)
- Fusível
- Cabo de alimentação eléctrica de 230V
- Cabo de aquecimento:
 - Alternativa 1 CSC/TS 2 m/30 W/230 V
 - Alternativa 2 CSC/TS 3 m/45 W/230 V

Pompă de căldură cu conductă de apă între partea interioară și cea exterioară

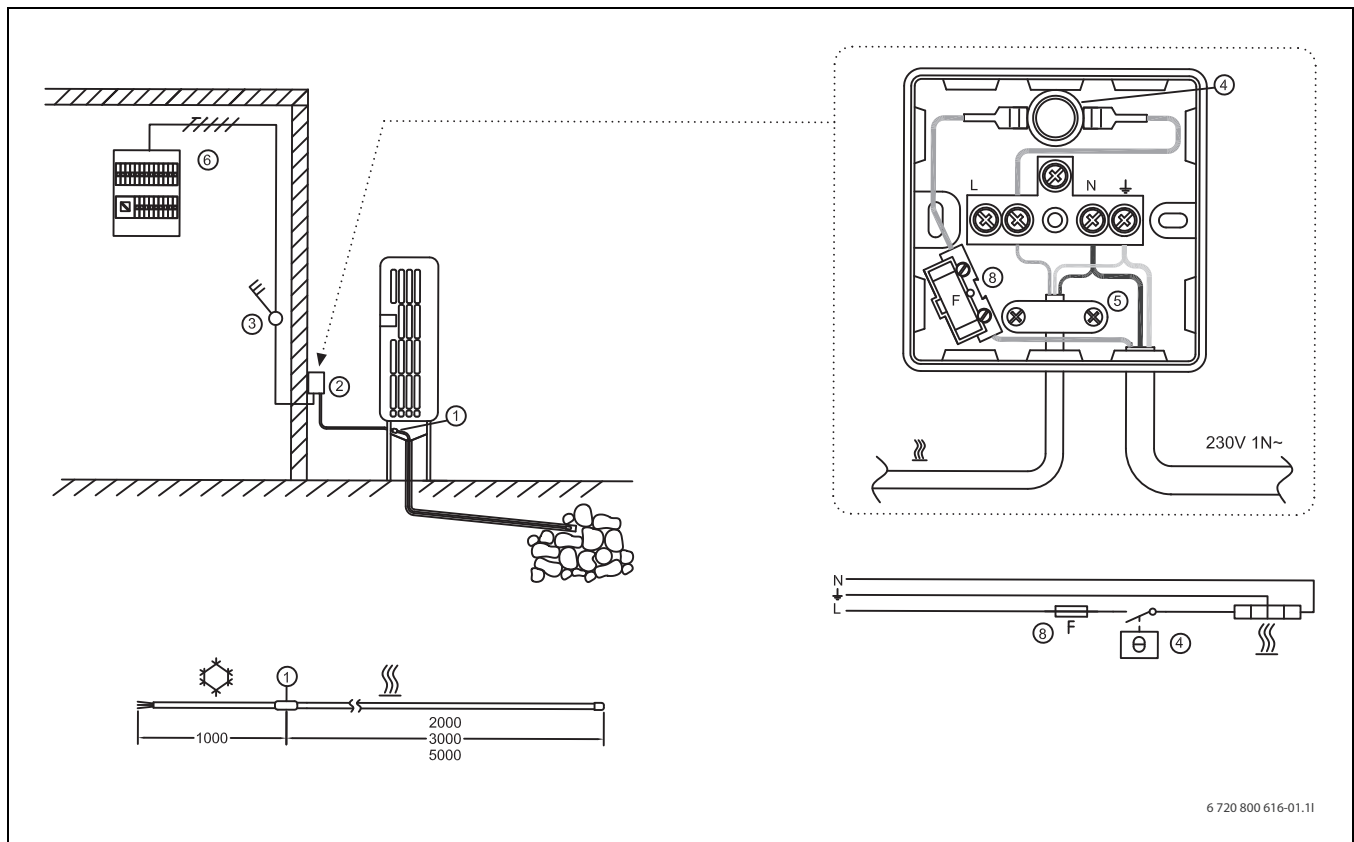

Fig. 52 Instrucțiuni de racordare pentru pompa de căldură cu conductă de apă între partea interioară și cea exterioară

- | | |
|--|---|
| <ol style="list-style-type: none"> 1 Conexiune între cablul cald și rece 2 Priză pentru racordare cu cleme 3 Întrerupător omnipolar 4 Termostat 5 Dispozitiv de descărcare a tracțiunii 6 Panou electric de comandă 8 Siguranță | <ul style="list-style-type: none"> • Cablu de alimentare cu energie electrică 230V • Cablu de încălzire: <ul style="list-style-type: none"> - Alternativă 1 CSC/TS 2 m/30 W/230 V - Alternativă 2 CSC/TS 3 m/45 W/230 V - Alternativă 3 CSC/TS 5 m/75 W/230 V |
|--|---|

Instalare - conductă de apă între partea interioară și cea exterioară

AVERTIZARE: Conexiunea la rețea trebuie efectuată de către un electrician autorizat!

► Respectați prevederile locale.

- Introduceți cablul de încălzire în țeava de evacuare a recipientului de captare a scurgerilor, până când conexiunea [1] dintre secțiunea caldă și cea rece a cablului se află în recipientul de captare a scurgerilor.
- Așezați priză pentru racordare pe peretele casei în așa fel încât secțiunea rece a cablului de încălzire să ajungă până la priză [2]. Utilizați țevi, respectiv seturi de montaj între perete și pompa de căldură.
- Introduceți cablul de alimentare cu energie electrică prin peretele casei, până în locul corespunzător pentru întrerupătorul omnipolar [3].
- Introduceți termostatul [4] în priză pentru racordare și tăiați cablul instalat la lungimea corectă (aprox. 10 cm).
- Conectați cablul de alimentare electrică de 230V, siguranța, termostatul și cablul de încălzire în cutia pentru racorduri conform figurii. Utilizați protecția antimulgere pentru cablul de alimentare cu energie electrică și cablul de încălzire (poz. 5).
- În casă, montați un întrerupător omnipolar (poz. 3) pentru cablul de încălzire și un cablu de alimentare cu energie electrică pentru rețeaua electrică (centrul de control sau cea mai apropiată cutie pentru racorduri), eventual printr-un întrerupător de protecție (poz. 6).

- Priză pentru racordare cu cleme
- Dispozitiv de descărcare a tracțiunii
- Termostat Klixon până la 5 °C (± 4) de la 15 °C (± 3)
- Siguranță

Pompă de căldură cu conductă de trecere pentru agenții frigorifici

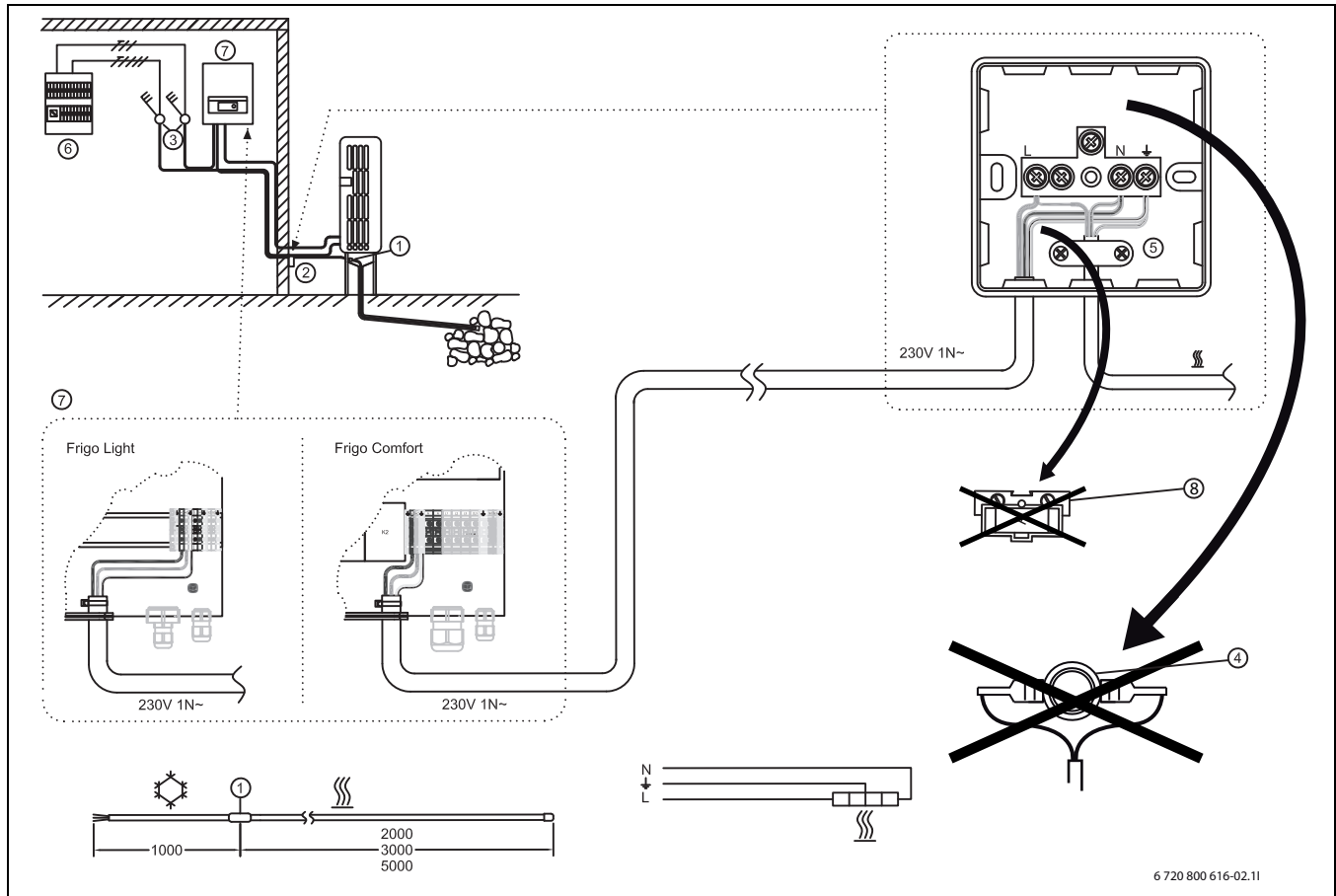

Fig. 53 Instrucțiuni de racordare pentru pompă de căldură cu conductă de trecere pentru agenții frigorifici

- 1 Conexiune între cablul cald și rece
 - 2 Priză pentru racordare cu cleme
 - 3 Întrerupător omnipolar
 - 4 Termostat, nu este montat
 - 5 Dispozitiv de descărcare a tracțiunii
 - 6 Panou electric de comandă
 - 7 Componentă pentru utilizarea în casă
 - 8 Siguranță, nu este montată
- Alternativă 3 CSC/TS 5 m/75 W/230 V

Montare - conductă de trecere pentru agenții frigorifici

AVERTIZARE: Conexiunea la rețea trebuie efectuată de către un electrician autorizat!
▶ Respectați prevederile locale.

- ▶ Introduceți cablul de încălzire în țeava de evacuare a recipientului de captare a scurgerilor, până când conexiunea [1] dintre secțiunea caldă și cea rece a cablului se află în recipientul de captare a scurgerilor.
- ▶ Montați cutia pentru racorduri pe peretele casei, astfel încât secțiunea rece a cablului de încălzire să ajungă până la cutie (poz. 2).
- ▶ Pozați cablul de racordare la tensiune conform schemei electrice (poz. 7) prin peretele casei până la porțiunea internă a pompei de căldură.
- ▶ Conectați cablul de alimentare cu 230 V de energie electrică și cablul de încălzire în cutia pentru racorduri conform figurii. Utilizați protecția antisulgere pentru cablul de alimentare cu energie electrică și cablul de încălzire (poz. 5).

- Priză pentru racordare cu cleme
- Dispozitiv de descărcare a tracțiunii
- Termostat Klixon până la 5 °C (± 4) de la 15 °C (± 3)
- Siguranță
- Cablu de alimentare cu energie electrică 230V
- Cablu de încălzire:
 - Alternativă 1 CSC/TS 2 m/30 W/230 V
 - Alternativă 2 CSC/TS 3 m/45 W/230 V

Pompă de căldură cu conductă de apă sau conductă de trecere pentru agenți frigorifici

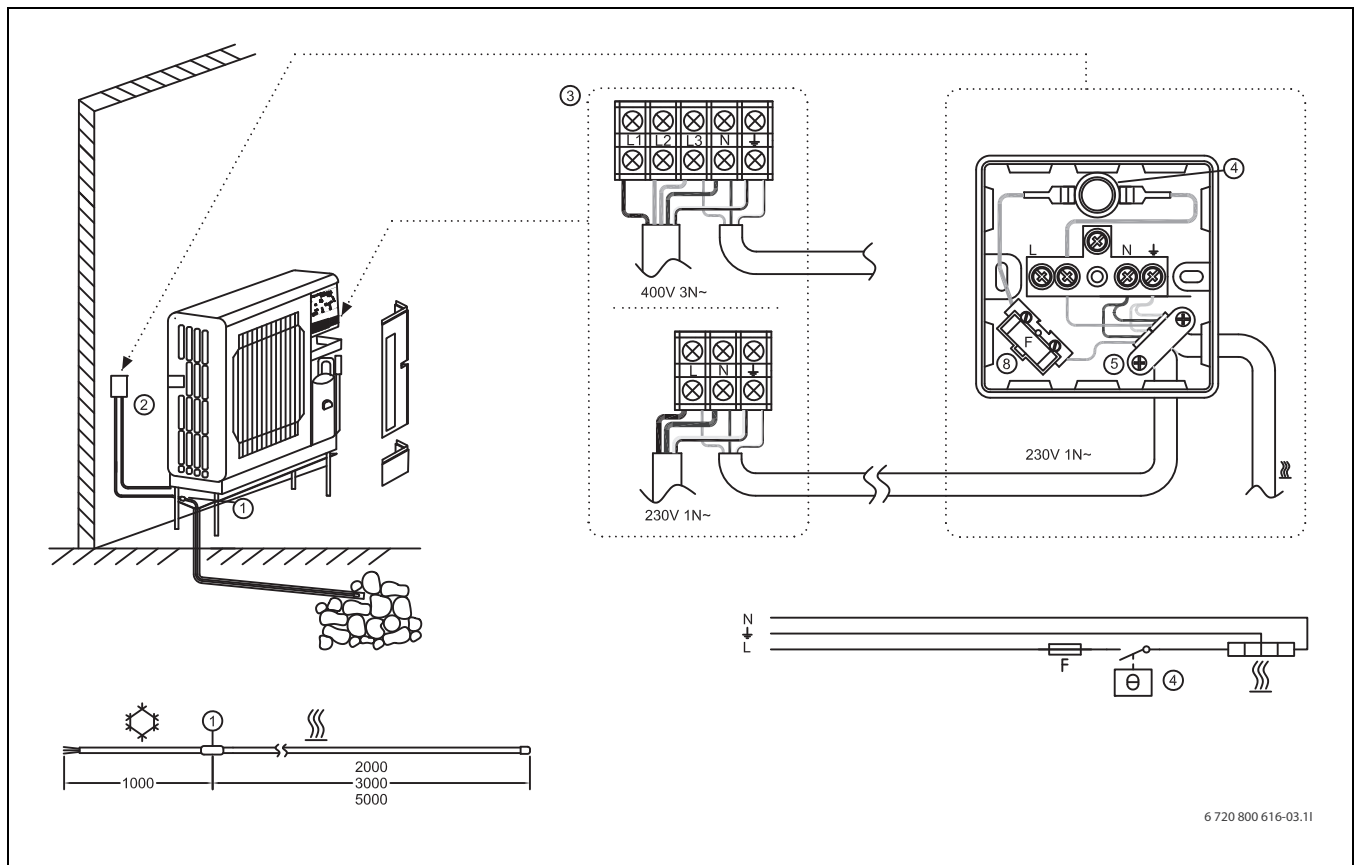

6 720 800 616-03.11

Fig. 54 Instrucțiuni de racordare pentru pompa de căldură cu conductă de apă sau conductă de trecere pentru agenți frigorifici între porțiunea internă și externă.

- 1 Conexiune între cablul cald și rece
- 2 Priză pentru racordare cu cleme
- 4 Termostat
- 5 Dispozitiv de descărcare a tracțiunii
- 8 Siguranță



Montare - conductă de apă sau conductă de trecere pentru agenți frigorifici

AVERTIZARE: Conexiunea la rețea trebuie efectuată de către un electrician autorizat!
▶ Respectați prevederile locale.

- ▶ Introduceți cablul de încălzire în țeava de evacuare a recipientului de captare a scurgerilor, până când conexiunea [1] dintre secțiunea caldă și cea rece a cablului se află în recipientul de captare a scurgerilor.
- ▶ Montați cutia pentru racorduri pe peretele casei, astfel încât secțiunea rece a cablului de încălzire să ajungă până la cutie (poz. 2).
- ▶ Racordați cablul de alimentare cu energie electrică la pompa de căldură conform schemei electrice (poz. 3).
- ▶ Introduceți termostatul [4] în priză pentru racordare și tăiați cablul instalat la lungimea corectă (aprox. 10 cm).
- ▶ Conectați cablul de alimentare electrică de 230V, siguranța, termostatul și cablul de încălzire în cutia pentru racorduri conform figurii. Utilizați protecția antimulgere pentru cablul de alimentare cu energie electrică și cablul de încălzire (poz. 5).

- Priză pentru racordare cu cleme
- Dispozitiv de descărcare a tracțiunii
- Termostat Klixon până la 5 °C (± 4) de la 15 °C (± 3)
- Siguranță
- Cablu de alimentare cu energie electrică 230V
- Cablu de încălzire:
 - Alternativă 1 CSC/TS 2 m/30 W/230 V
 - Alternativă 2 CSC/TS 3 m/45 W/230 V
 - Alternativă 3 CSC/TS 5 m/75 W/230 V

Тепловой насос с теплопроводной магистралью между внутренним и внешним блоком.



Рис. 55 Инструкция по подключению теплового насоса с теплопроводной магистралью между внутренним и внешним блоком.

- | | |
|--|--|
| <ol style="list-style-type: none"> 1 Соединение между нагревательным и сетевым кабелем 2 Соединительная коробка с клеммами 3 Выключатель с отключением всех полюсов 4 Термостат 5 Фиксатор провода 6 Электрощкаф 8 Предохранитель | <ul style="list-style-type: none"> • Предохранитель • Провод электропитания 230В • Нагревательный кабель: <ul style="list-style-type: none"> – Вариант 1 CSC/TS 2 м/30 Вт/230 В – Вариант 2 CSC/TS 3 м/45 Вт/230 В – Вариант 3 CSC/TS 5 м/75 Вт/230 В |
|--|--|

Монтаж - теплопроводной магистрали между внутренним и внешним блоком.

ОСТОРОЖНО: Подключение к электросети должен выполнять компетентный специалист-электрик.
 ► Выполняйте местные предписания.

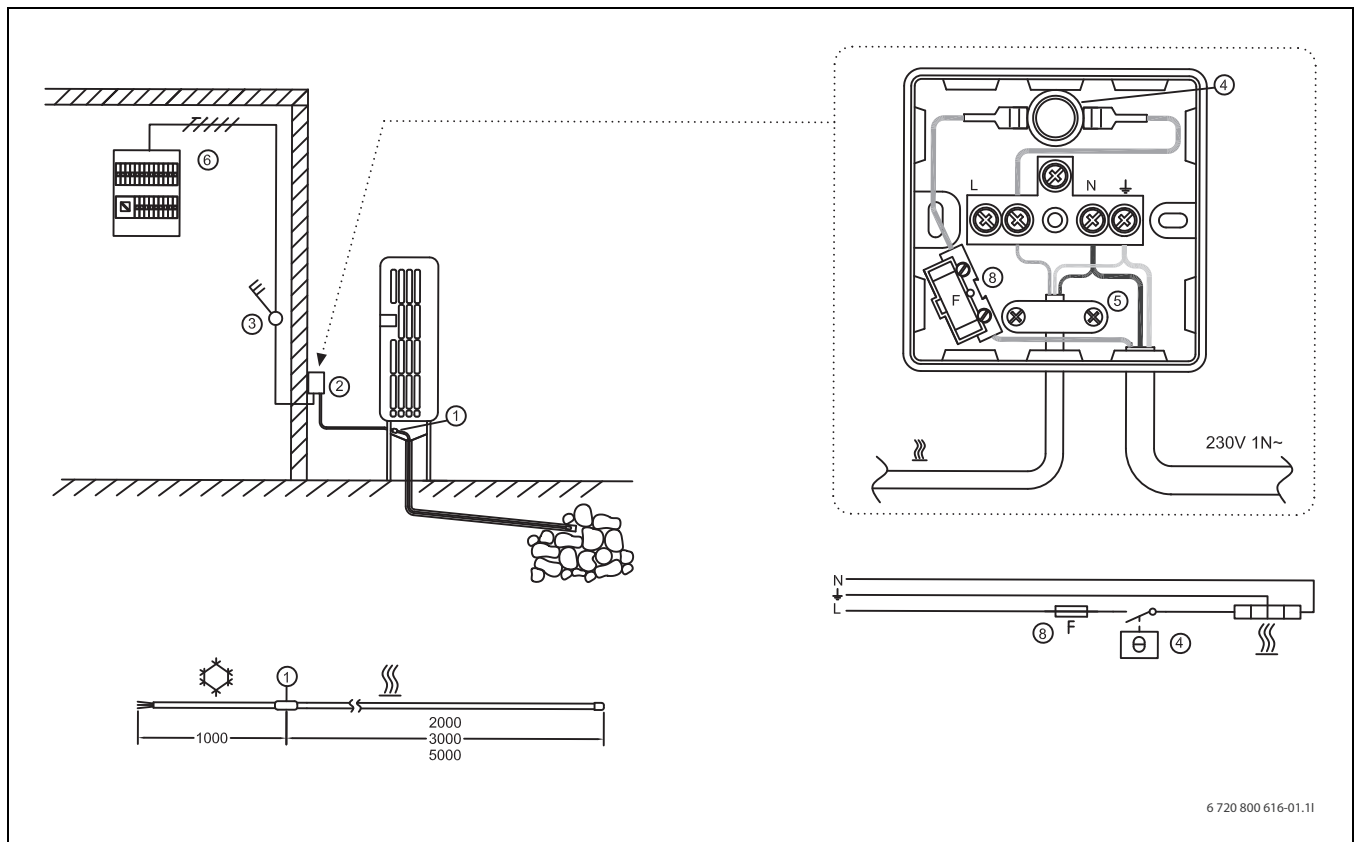
- Вставьте нагревательный кабель в сливную трубу каплеуловителя так, чтобы соединение [1] нагревательного и сетевого участков кабеля находилось в каплеуловителе.
- Разместите соединительную коробку на стене дома так, чтобы холодный участок нагревательного кабеля доставал до коробки [2]. Между стеной и тепловым насосом используйте трубы или монтажные держатели.
- Проведите кабель электропитания через стену дома до места, где устанавливается выключатель с отключением всех полюсов [3].
- Установите термостат [4] в соединительную коробку и обрежьте подсоединённый кабель до нужной длины (примерно 10 см).
- Соедините в распределительной коробке кабель электропитания 230В, предохранитель, термостат и нагревающий кабель согласно схеме. Для кабеля электропитания и нагревательного кабеля установите фиксаторы для разгрузки от натяжения (поз. 5).
- В доме установите выключатель с отключением всех полюсов (поз. 3) для нагревательного кабеля и подключите кабель электропитания к электросети (в центральном электрощкафу или в ближайшей распределительной коробке) через защиту от замыкания на землю (поз. 6).

- Соединительная коробка с клеммами
- Фиксатор провода
- Термостат Klixon, до 5 °C (± 4) от 15 °C (± 3)

Тепловой насос с проточной магистралью хладагента



Рис. 56 Инструкция по подключению теплового насоса с проточной магистралью хладагента

- | | | |
|---|---|------------------------------------|
| 1 | Соединение между нагревательным и сетевым кабелем | - Вариант 2 CSC/TS 3 м/45 Вт/230 В |
| 2 | Соединительная коробка с клеммами | - Вариант 3 CSC/TS 5 м/75 Вт/230 В |
| 3 | Выключатель с отключением всех полюсов | |
| 4 | Термостат, не монтируется | |
| 5 | Фиксатор провода | |
| 6 | Электрошкаф | |
| 7 | Часть для использования в доме | |
| 8 | Предохранитель, не монтируется | |

Монтаж - проточной магистрали хладагента

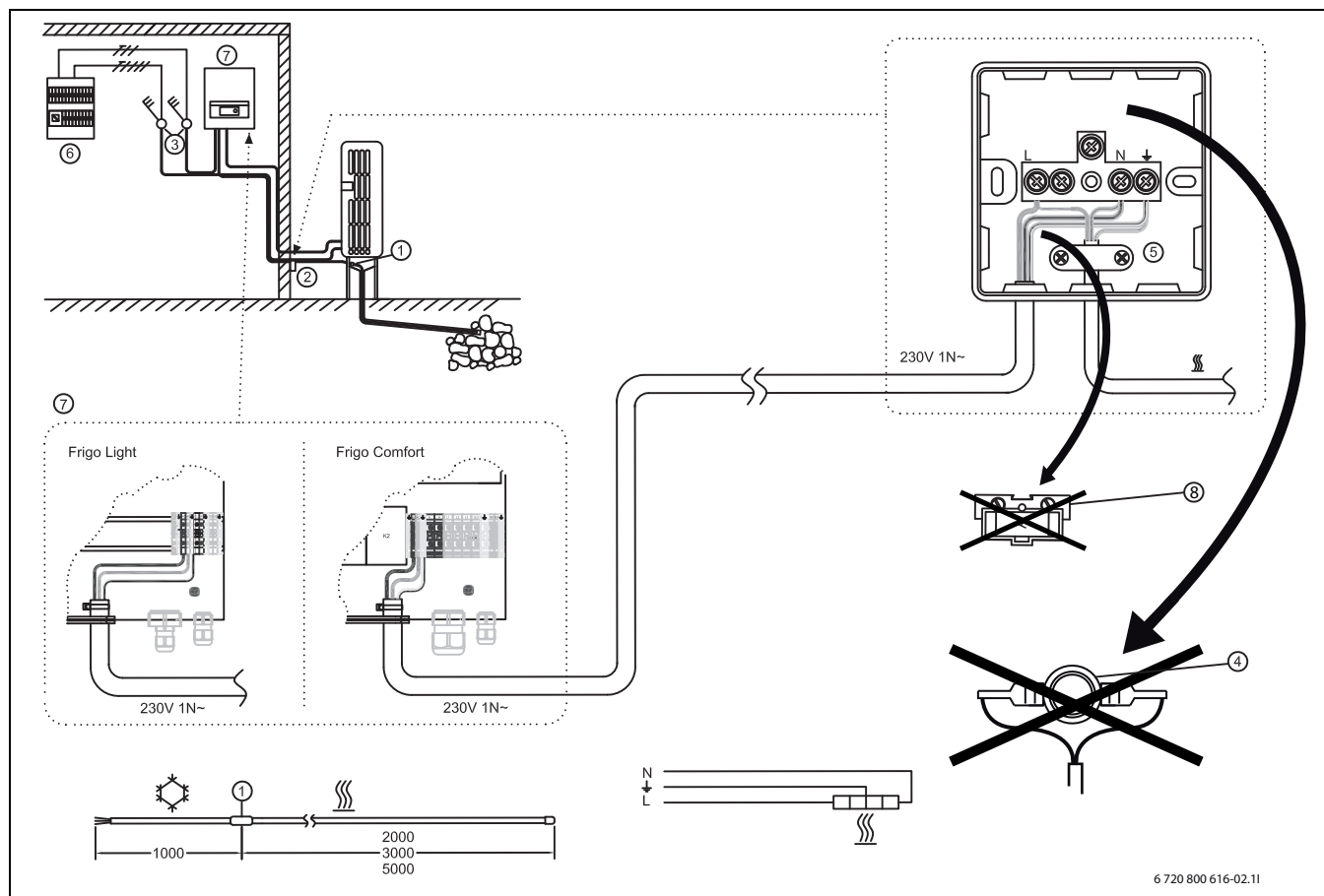

ОСТОРОЖНО: Подключение к электросети должен выполнять компетентный специалист-электрик.
▶ Выполняйте местные предписания.

- ▶ Вставьте нагревательный кабель в сливную трубу каплеуловителя так, чтобы соединение [1] нагревательного и сетевого участков кабеля находилось в каплеуловителе.
- ▶ Установите распределительную коробку на стене дома так, чтобы до неё доставала сетевая часть нагревательного кабеля (поз. 2).
- ▶ Проведите кабель электропитания согласно электросхеме (поз. 7) через стену дома к внутренней части теплового насоса.
- ▶ Соедините в распределительной коробке кабель электропитания 230В и нагревающий кабель согласно схеме. Для кабеля электропитания и нагревательного кабеля установите фиксаторы для разгрузки от натяжения (поз. 5).

- Соединительная коробка с клеммами
- Фиксатор провода
- Термостат Klixon, до 5 °C (± 4) от 15 °C (± 3)
- Предохранитель
- Провод электропитания 230В
- Нагревательный кабель:
 - Вариант 1 CSC/TS 2 м/30 Вт/230 В

Тепловой насос с водяной магистралью или с проточной магистралью хладагента

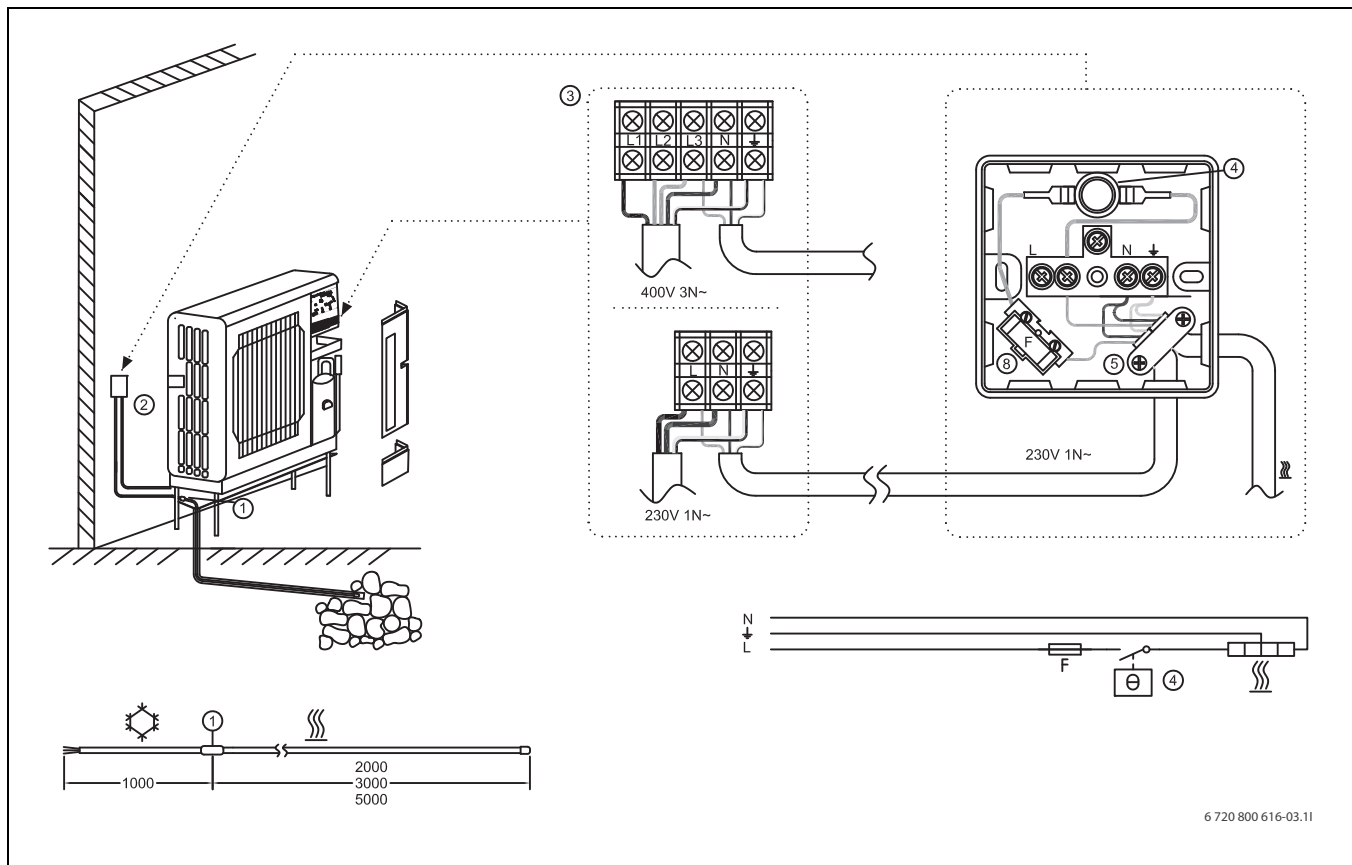

6 720 800 616-03.11

Рис. 57 Инструкции по подключению внутренней и наружной частей теплового насоса с водяной магистралью или с проточной магистралью хладагента.

- 1 Соединение между нагревательным и сетевым кабелем
- 2 Соединительная коробка с клеммами
- 4 Термостат
- 5 Фиксатор провода
- 8 Предохранитель



Монтаж - водяной трубопровод или проточный трубопровод хладагента

ОСТОРОЖНО: Подключение к электросети должен выполнять компетентный специалист-электрик.
 ► Выполняйте местные предписания.

- Вставьте нагревательный кабель в сливную трубу каплеуловителя так, чтобы соединение [1] нагревательного и сетевого участков кабеля находилось в каплеуловителе.
- Установите распределительную коробку на стене дома так, чтобы до неё доставала сетевая часть нагревательного кабеля (поз. 2).
- Подключите кабель электропитания согласно электросхеме к теплому насосу (поз. 3).
- Установите термостат [4] в соединительную коробку и обрежьте подсоединённый кабель до нужной длины (примерно 10 см).
- Соедините в распределительной коробке кабель электропитания 230В, предохранитель, термостат и нагревающий кабель согласно схеме. Для кабеля электропитания и нагревательного кабеля установите фиксаторы для разгрузки от натяжения (поз. 5).

- Соединительная коробка с клеммами
- Фиксатор провода
- Термостат Klixon, до 5 °C (± 4) от 15 °C (± 3)
- Предохранитель
- Провод электропитания 230В
- Нагревательный кабель:
 - Вариант 1 CSC/TS 2 м/30 Вт/230 В
 - Вариант 2 CSC/TS 3 м/45 Вт/230 В
 - Вариант 3 CSC/TS 5 м/75 Вт/230 В

Toplotna pumpa sa vodom za vodu između unutrašnjeg i spoljnog dela

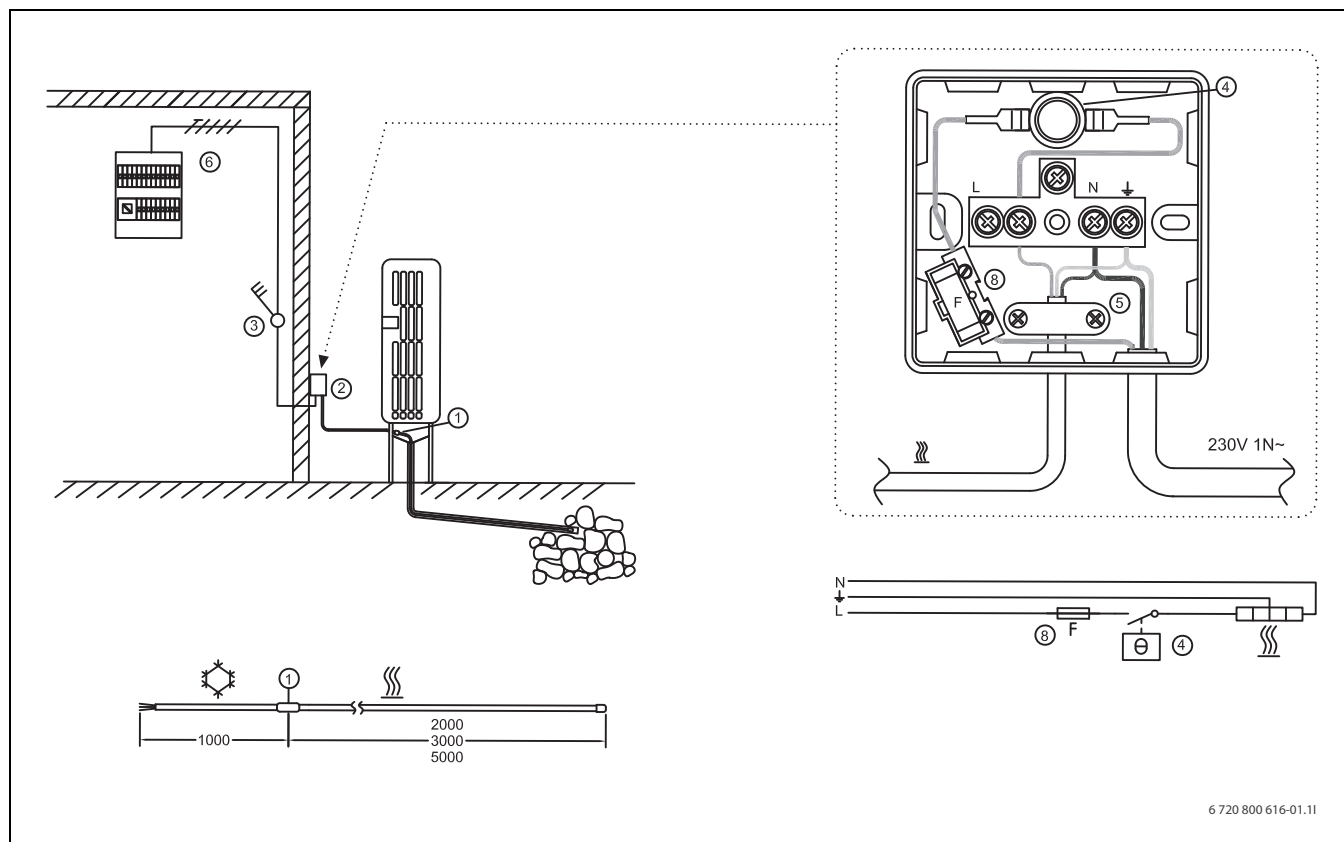

6 720 800 616-01.11

sl. 58 Uputstva za priključivanje toplotne pumpe sa vodom za vodu između unutrašnjeg i spoljnog dela

- | | | |
|---|------------------------------------|---------------------------------------|
| 1 | Veza između toplog i hladnog kabla | – Alternativa 2 CSC/TS 3 m/45 W/230 V |
| 2 | Priključna kutija sa stezaljkama | – Alternativa 3 CSC/TS 5 m/75 W/230 V |
| 3 | Prekidač svih faza | |
| 4 | Termostat | |
| 5 | Rasterećenje na istežanje | |
| 6 | Elektro orman | |
| 8 | Osigurač | |

Instalacija - Vod za vodu između unutrašnjeg i spoljnog dela

UPOZORENJE: Priključivanje na električnu mrežu treba da izvrši iskusen elektroinstalater!
 ► Pridržavati se lokalnih propisa.

- ▶ Grejni kabl treba uvesti u otočnu cev posude za kapanje tako da se spoj [1] između toplog i hladnog dela kabla nalazi u posudi za kapanje.
- ▶ Priključna kutija na zidu kuće treba da se postavi tako da hladan deo kabla doseže do kutije [2]. Između zida i toplotne pumpe koristiti cevi, odn. montažne držače.
- ▶ Kabl za električno napajanje sprovести kroz zid kuće do mesta koje je pogodno za instalaciju prekidača svih faza [3].
- ▶ Termostat [4] postaviti u priključnu kutiju a instalirani kabl skratiti na potrebnu dužinu (oko 10 cm).
- ▶ Kabl za električno napajanje na 230V, osigurač, termostat i grejni kabl povezati u upravljačkom uređaju u skladu sa slikom. Za kabl za električno napajanje i grejni kabl (poz. 5) koristiti rasterećenje na istežanje.
- ▶ U kući instalirati prekidač svih faza (poz. 3) za grejni kabl i kabl za električno napajanje sa električne mreže (upravljačka centrala ili sledeći upravljački uređaj) preko eventualnog zaštitnog uzemljenja (poz. 6).

- Priključna kutija sa stezaljkama
- Rasterećenje na istežanje
- Termostat Klixon, do 5 °C (± 4) od 15 °C (± 3)
- Osigurač
- Kabl za električno napajanje 230V
- Grejni kabl:
 - Alternativa 1 CSC/TS 2 m/30 W/230 V

Toplotna pumpa sa protočnim vodom za rashladno sredstvo

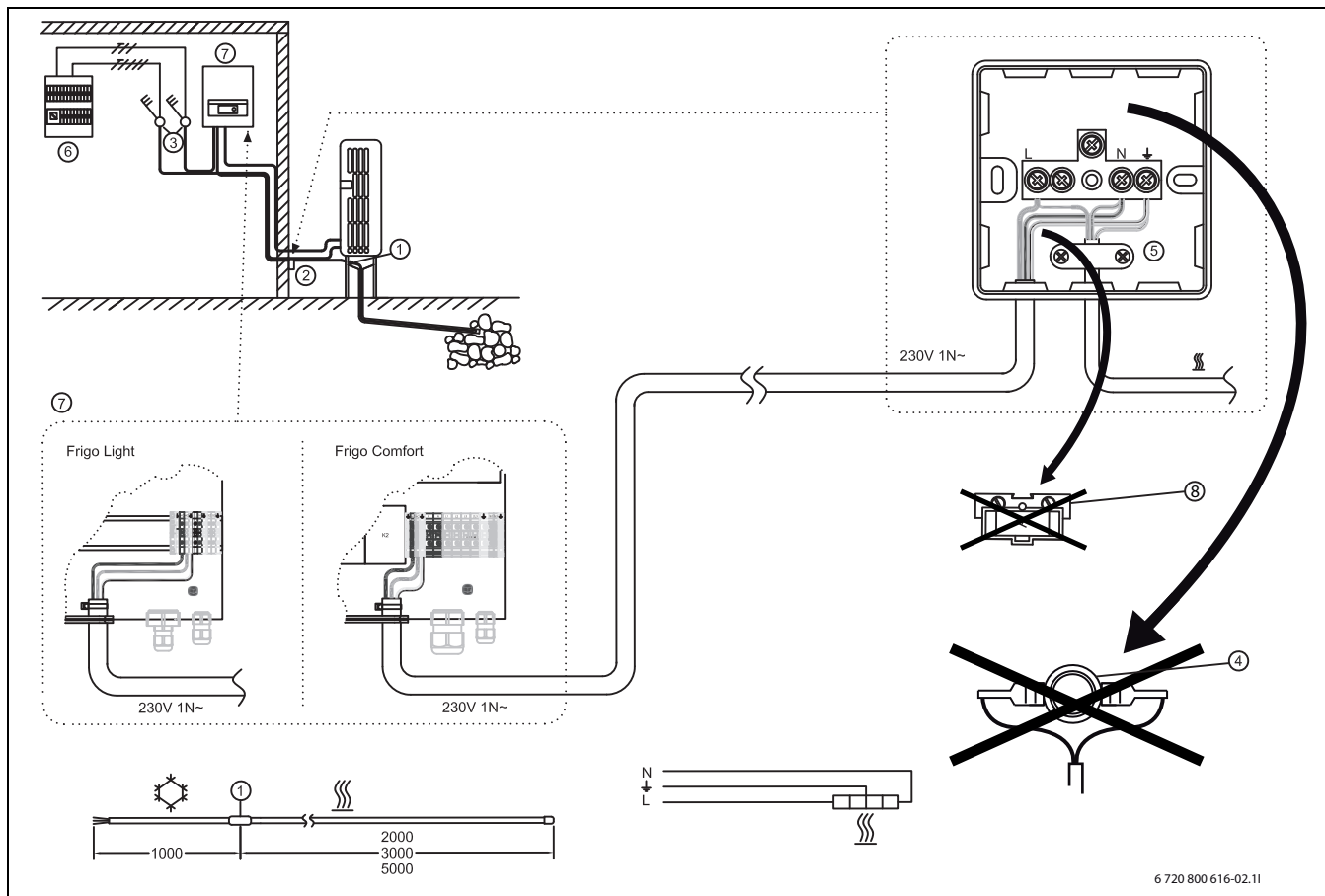

sl. 59 Uputstva za priključivanje toplotne pumpe sa protočnim vodom za rashladno sredstvo

UNIDOMO®

– Alternativa 3 CSC/TS 5 m/75 W/230 V

- 1 Veza između toplog i hladnog kabla
- 2 Priključna kutija sa stezaljkama
- 3 Prekidač svih faza
- 4 Termostat, nije montiran
- 5 Rasterećenje na istezanje
- 6 Elektro orman
- 7 Delovi za korišćenje u kući
- 8 Osigurač, nije montiran

Ugradnja - Protočni vod za rashladno sredstvo



UPOZORENJE: Priključivanje na električnu mrežu treba da izvrši iskusen elektroinstalater!

► Pridržavati se lokalnih propisa.

- Grejni kabl treba uvesti u otočnu cev posude za kapanje tako da se spoj [1] između toplog i hladnog dela kabla nalazi u posudi za kapanje.
- Upravljački uređaj postaviti na zid kuće tako da hladan deo grejnog kabla doseže do uređaja (poz. 2).
- Kabl za priključivanje električnog napajanja položiti prema električnoj šemi veze (poz. 7) kroz zid kuće do unutrašnjeg dela toplotne pumpe.
- Kabl za električno napajanje na 230V i grejni kabl povezati u upravljačkom uređaju u skladu sa slikom. Za kabl za električno napajanje i grejni kabl (poz. 5) koristiti rasterećenje na istezanje.

- Priključna kutija sa stezaljkama
- Rasterećenje na istezanje
- Termostat Klixon, do 5 °C (± 4) od 15 °C (± 3)
- Osigurač
- Kabl za električno napajanje 230V
- Grejni kabl:
 - Alternativa 1 CSC/TS 2 m/30 W/230 V
 - Alternativa 2 CSC/TS 3 m/45 W/230 V

Toplotna pumpa sa vodom za vodu ili protočnim vodom za rashladno sredstvo

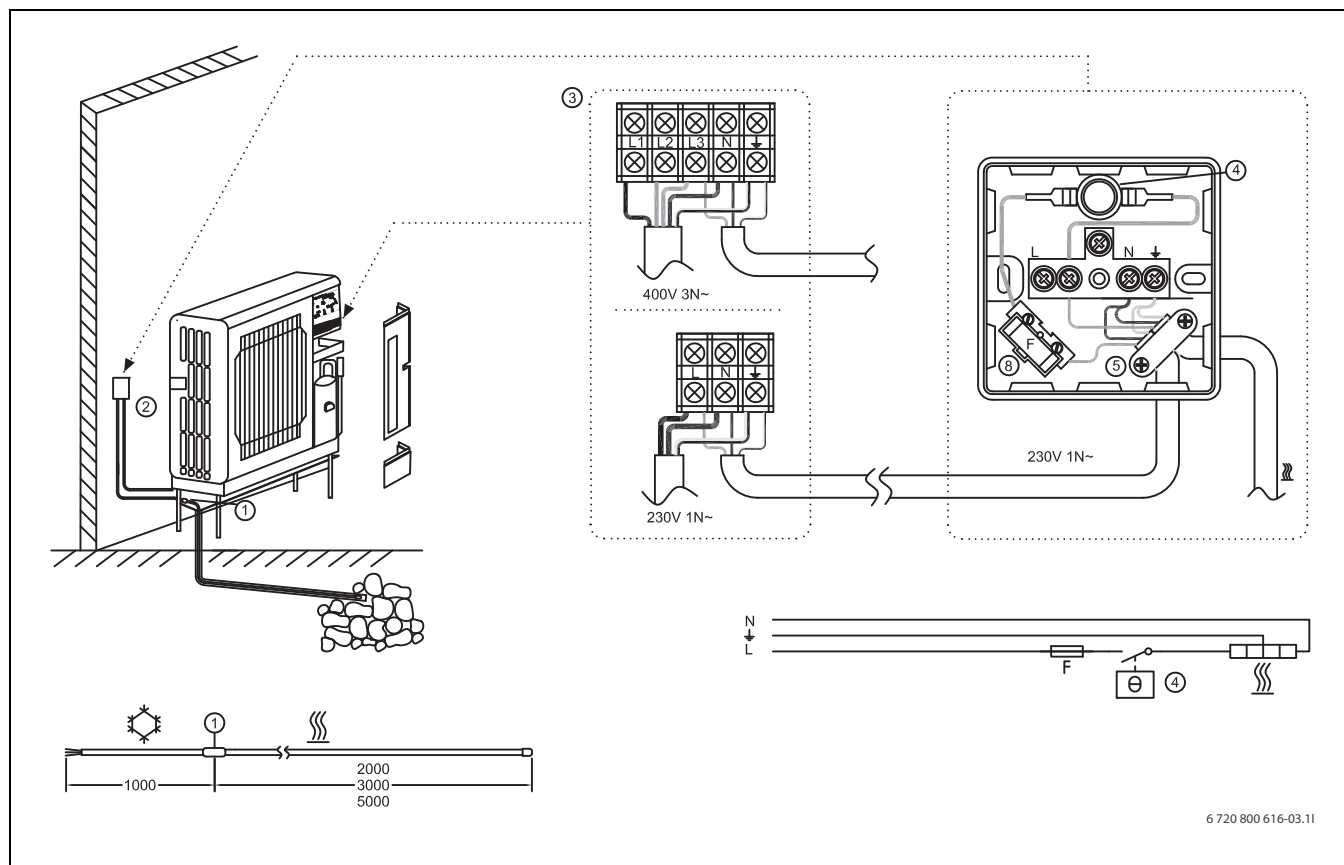

6 720 800 616-03.11

sl. 60 Uputstva za priključivanje toplotne pumpe sa vodom za vodu ili protočnim vodom za rashladno sredstvo između unutrašnjeg i spoljnog dela.

- 1 Veza između toplog i hladnog kabla
- 2 Priključna kutija sa stezaljkama
- 4 Termostat
- 5 Rasterećenje na istežanje
- 8 Osigurač



Ugradnja - Vod za vodu ili protočni vod za rashladno sredstvo



UPOZORENJE: Priključivanje na električnu mrežu treba da izvrši iskusni elektroinstalater!

- ▶ Pridržavati se lokalnih propisa.

- ▶ Grejni kabl treba uvesti u otočnu cev posude za kapanje tako da se spoj [1] između toplog i hladnog dela kabla nalazi u posudi za kapanje.
- ▶ Upravljački uređaj postaviti na zid kuće tako da hladan deo grejnog kabla doseže do uređaja (poz. 2).
- ▶ Kabl za priključivanje električnog napajanja povezati u skladu sa električnom šemom veze na toplotnoj pumpi (poz. 3).
- ▶ Termostat [4] postaviti u priključnu kutiju a instalirani kabl skratiti na potrebnu dužinu (oko 10 cm).
- ▶ Kabl za električno napajanje na 230V, osigurač, termostat i grejni kabl povezati u upravljačkom uređaju u skladu sa slikom. Za kabl za električno napajanje i grejni kabl (poz. 5) koristiti rasterećenje na istežanje.

- Priključna kutija sa stezaljkama
- Rasterećenje na istežanje
- Termostat Klixon, do 5 °C (± 4) od 15 °C (± 3)
- Osigurač
- Kabl za električno napajanje 230V
- Grejni kabl:
 - Alternativa 1 CSC/TS 2 m/30 W/230 V
 - Alternativa 2 CSC/TS 3 m/45 W/230 V
 - Alternativa 3 CSC/TS 5 m/75 W/230 V

Tepelné čerpadlo s vodovodným potrubím medzi vnútornou a vonkajšou časťou

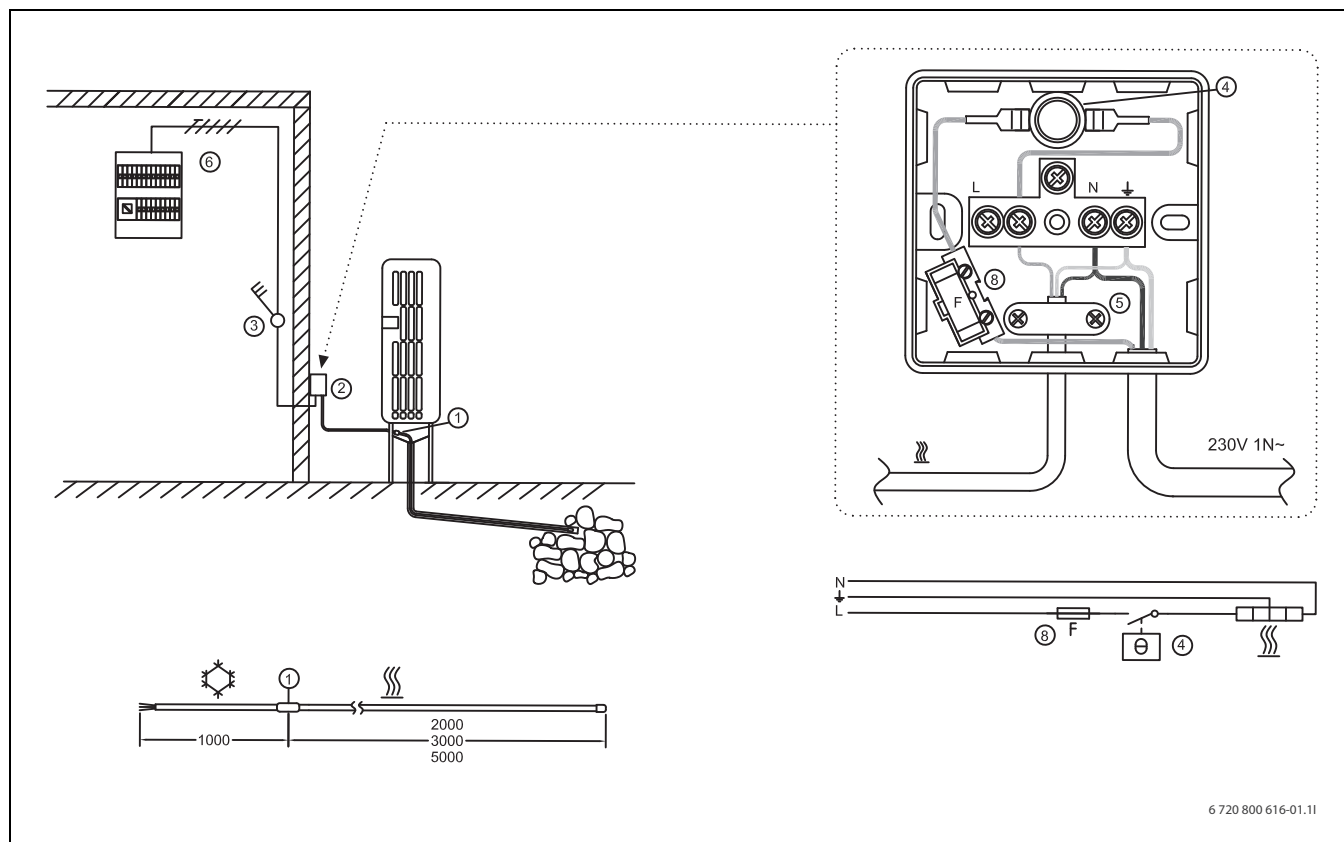

6 720 800 616-01.11

Obr. 61 Návod na pripojenie tepelného čerpadla s vodovodným potrubím medzi vnútornou a vonkajšou časťou

- | | | |
|---|---|---------------------------------------|
| 1 | Spojenie medzi teplým a studeným káblom | - Alternatíva 1 CSC/TS 2 m/30 W/230 V |
| 2 | Pripojovacia zásuvka so svorkami | - Alternatíva 2 CSC/TS 3 m/45 W/230 V |
| 3 | Spínač všetkých pól | - Alternatíva 3 CSC/TS 5 m/75 W/230 V |
| 4 | Termostat | |
| 5 | Spona pre odľahčenie namáhania v ťahu | |
| 6 | Elektrický rozvádzač | |
| 8 | Poistka | |

Inštalácia vodovodného potrubia medzi vnútornou a vonkajšou časťou



VAROVANIE: Sieťovú prípojku musí zrealizovať autorizovaný elektroinštalatér!

► Dodržujte miestne predpisy.

- Vykurovací kábel zasuňte do odtokovej rúry odkvapkávacej nádoby tak ďaleko, aby sa spoj [1] medzi teplým a studeným úsekom kábla nachádzal v odkvapkávacej nádobe.
- Pripojovaciu zásuvku umiestnite na stenu domu tak, aby studený úsek vykurovacieho kábla dosahoval až k zásuvke [2]. Medzi stenou a tepelným čerpadlom použite rúry príp. montážne držiaky.
- Sieťový kábel vedzte cez stenu domu až na vhodné miesto pre spínač všetkých pól [3].
- Termostat [4] vložte do pripojovacej zásuvky a nainštalovaný kábel skráťte na správnu dĺžku (cca. 10 cm).
- Podľa obrázka v rozvádzači navzájom prepojte 230V napájací kábel, poistku, termostat a vykurovací kábel. Pre napájací kábel a vykurovací kábel (poz. 5) použite sponu na odľahčenie namáhania v ťahu.
- V dome nainštalujte spínač všetkých pól (poz. 3) pre vykurovací kábel a pripojte napájací kábel pre elektrickú sieť (spínacia centrála alebo ďalší rozvádzač) cez prípadnú ochranu proti zemnému spojeniu (poz. 6).

- Pripojovacia zásuvka so svorkami
- Spona pre odľahčenie namáhania v ťahu
- Termostat Klixon, do 5 °C (± 4) od 15 °C (± 3)
- Poistka
- Napájací kábel 230V
- Vykurovací kábel:

Tepelné čerpadlo s prechodovým potrubím pre chladiace médium

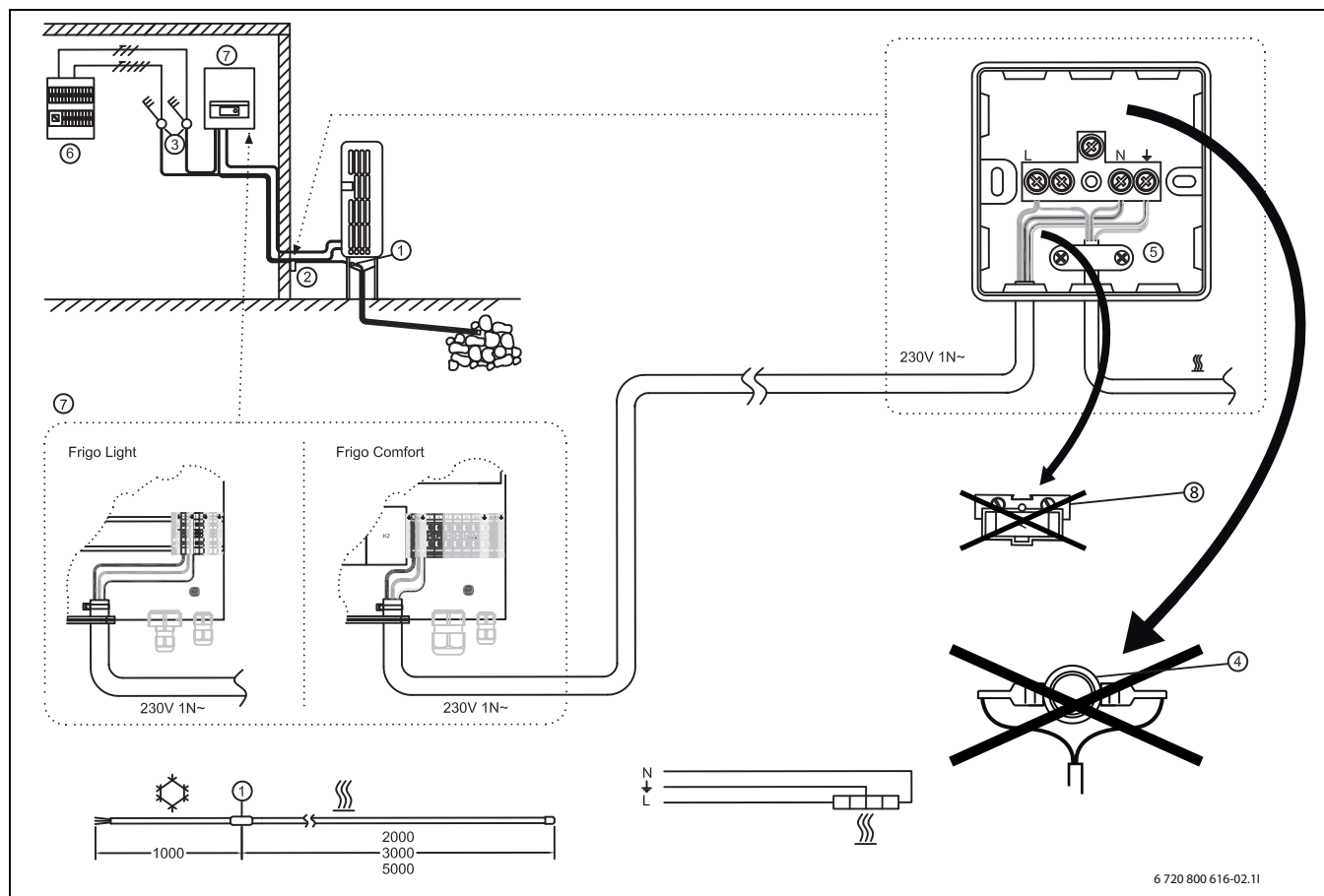

Obr. 62 Pokyny pre pripojenie tepelného čerpadla s prechodovým potrubím pre chladiace médium

- 1 Spojenie medzi teplým a studeným káblom
 - 2 Pripojovacia zásuvka so svorkami
 - 3 Spínač všetkých pólov
 - 4 Termostat, nemontuje sa
 - 5 Spona pre odľahčenie namáhania v ťahu
 - 6 Elektrický rozvádzač
 - 7 Časť pre použitie v dome
 - 8 Poistka, nemontuje sa
- Alternatíva 3 CSC/TS 5 m/75 W/230 V

Montáž prechodového potrubia pre chladiace médium

VAROVANIE: Sieťovú prípojku musí zrealizovať autorizovaný elektroinštalatér!
 ► Dodržujte miestne predpisy.

- Vykurovací kábel zasuňte do odtokovej rúry odkvapkávacej nádoby tak ďaleko, aby sa spoj [1] medzi teplým a studeným úsekom kábla nachádzal v odkvapkávacej nádobe.
- Na stenu domu namontujte rozvádzač tak, aby studený úsek vykurovacieho kábla siahal až po tento rozvádzač (poz. 2).
- Pripojovací el. kábel uložte podľa schémy el. zapojenia (poz. 7) cez stenu domu až do vnútornej časti tepelného čerpadla.
- Podľa obrázka v rozvádzači navzájom prepojte 230V napájací kábel a vykurovací kábel. Pre napájací kábel a vykurovací kábel (poz. 5) použite sponu na odľahčenie namáhania v ťahu.

- Pripojovacia zásuvka so svorkami
- Spona pre odľahčenie namáhania v ťahu
- Termostat Klixon, do 5 °C (± 4) od 15 °C (± 3)
- Poistka
- Napájací kábel 230V
- Vykurovací kábel:
 - Alternatíva 1 CSC/TS 2 m/30 W/230 V
 - Alternatíva 2 CSC/TS 3 m/45 W/230 V

Tepelné čerpadlo s vodovodným potrubím alebo prechodovým potrubím pre chladiace médium

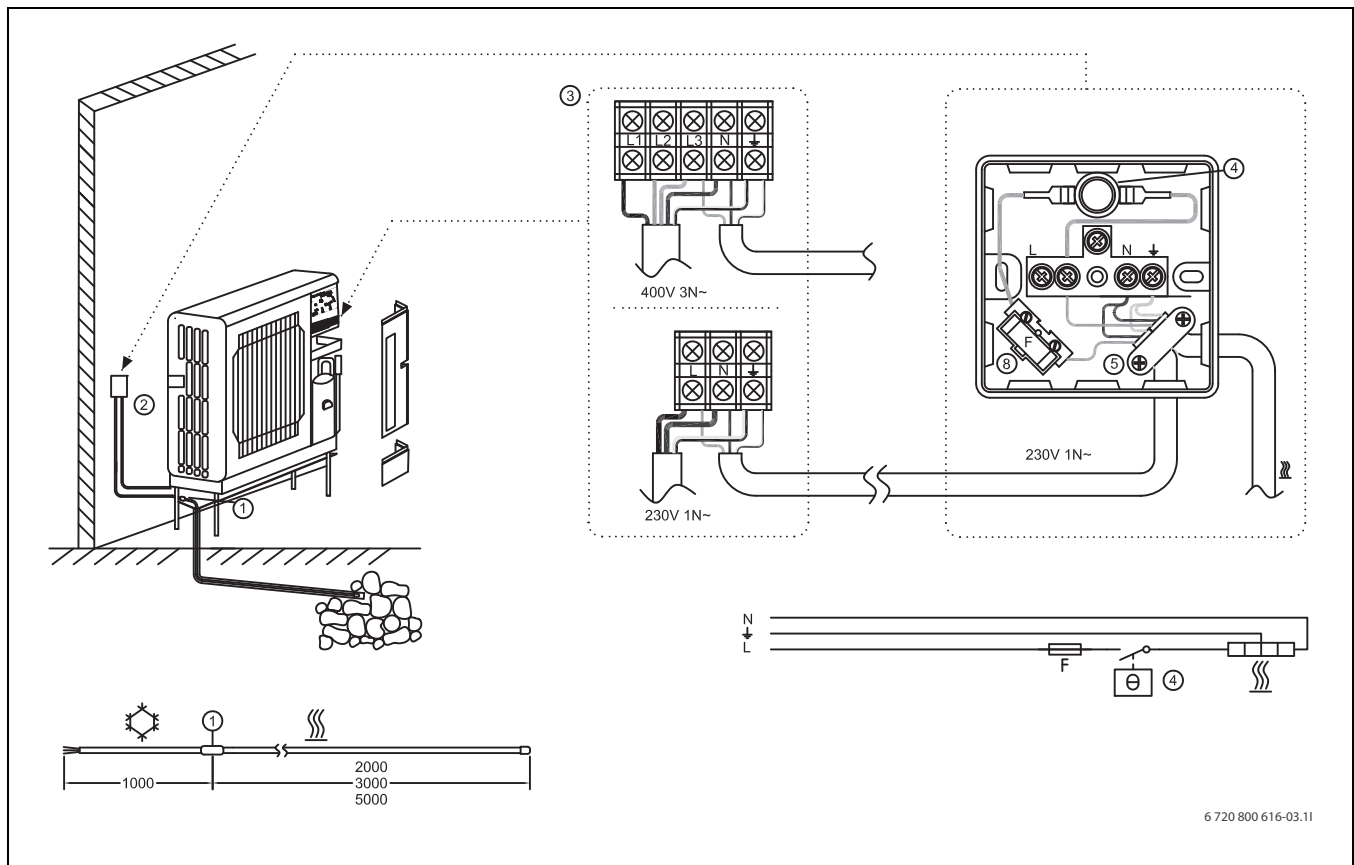

Obr. 63 Pokyny pre pripojenie tepelného čerpadla s vodovodným potrubím alebo prechodovým potrubím pre chladiace médium medzi vnútornou a vonkajšou časťou.

- 1 Spojenie medzi teplým a studeným káblom
- 2 Pripojovacia zásuvka so svorkami
- 4 Termostat
- 5 Spona pre odľahčenie namáhania v ťahu
- 8 Poistka



Montáž vodovodného potrubia alebo prechodového potrubia pre chladiace médium

VAROVANIE: Sieťovú prípojku musí zrealizovať autorizovaný elektroinštalatér!
 ► Dodržujte miestne predpisy.

- Vykurovací kábel zasuňte do odtokovej rúry odkvapkávacej nádoby tak ďaleko, aby sa spoj [1] medzi teplým a studeným úsekom kábla nachádzal v odkvapkávacej nádobe.
- Na stenu domu namontujte rozvádzač tak, aby studený úsek vykurovacieho kábla siahal až po tento rozvádzač (poz. 2).
- K tepelnému čerpadlu pripojte napájací kábel podľa schémy el. zapojenia (poz. 3).
- Termostat [4] vložte do pripojovacej zásuvky a nainštalovaný kábel skráťte na správnu dĺžku (cca. 10 cm).
- Podľa obrázka v rozvádzači navzájom prepojte 230V napájací kábel, poistku, termostat a vykurovací kábel. Pre napájací kábel a vykurovací kábel (poz. 5) použite sponu na odľahčenie namáhania v ťahu.

- Pripojovacia zásuvka so svorkami
- Spona pre odľahčenie namáhania v ťahu
- Termostat Klixon, do 5 °C (± 4) od 15 °C (± 3)
- Poistka
- Napájací kábel 230V
- Vykurovací kábel:
 - Alternatíva 1 CSC/TS 2 m/30 W/230 V
 - Alternatíva 2 CSC/TS 3 m/45 W/230 V
 - Alternatíva 3 CSC/TS 5 m/75 W/230 V

Toplotna črpalka z vodno povezavo med notranjo in zunanjo enoto

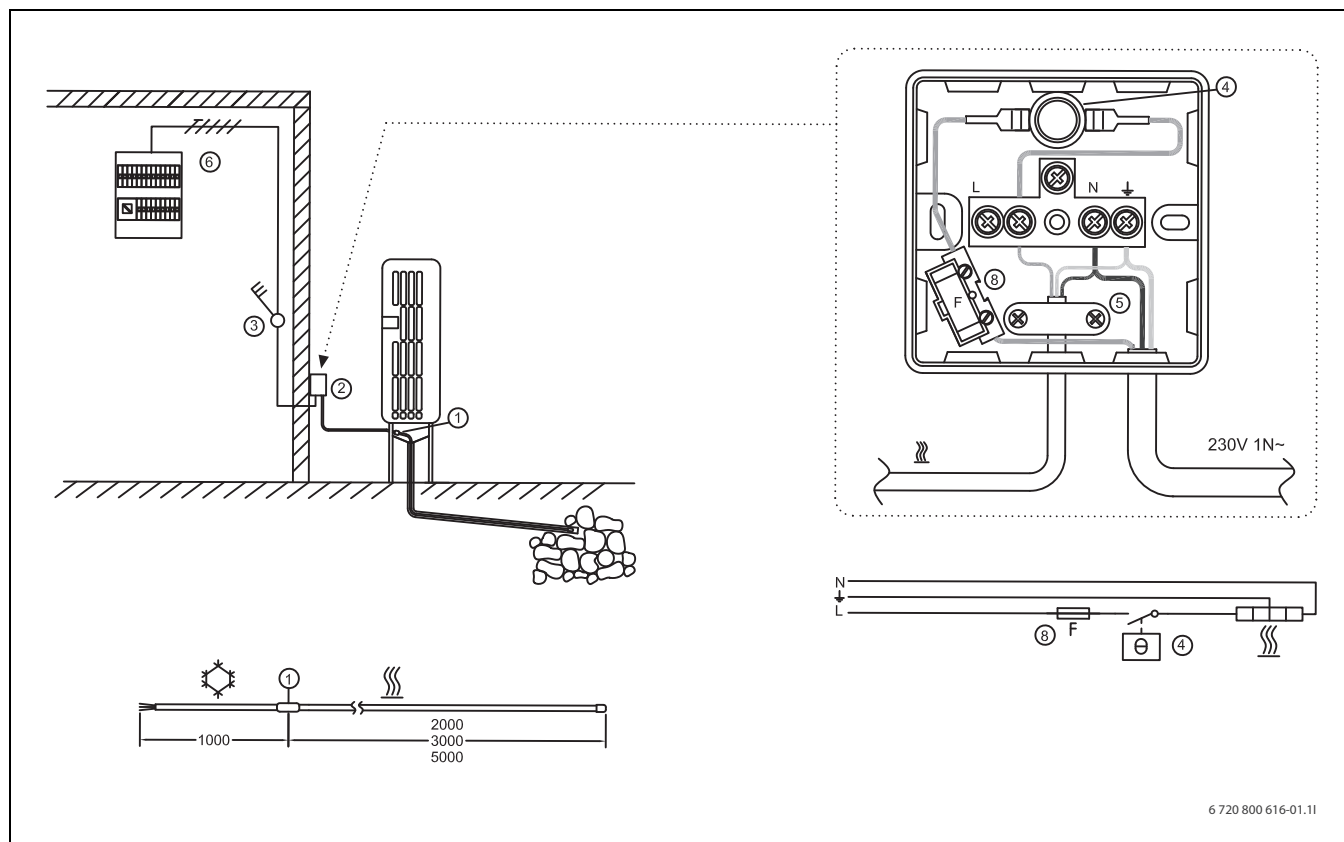

6 720 800 616-01.11

Sl. 64 Navodila za priključitev toplotne črpalke z vodno povezavo med notranjo in zunanjo enoto

- | | | |
|---|--|---------------------------------------|
| 1 | Spoj med grelnim delom kabla in izoliranim delom | - Alternativa 1 CSC/TS 2 m/30 W/230 V |
| 2 | Priključna doza s sponkami | - Alternativa 2 CSC/TS 3 m/45 W/230 V |
| 3 | Večpolno stikalo | - Alternativa 3 CSC/TS 5 m/75 W/230 V |
| 4 | Termostat | |
| 5 | Razbremenilka | |
| 6 | električna stikalna omarica | |
| 8 | Varovalka | |

Instalacija - vodovodna cev med notranjim in zunanjim delom



POZOR: Omrežno priključitev naj izvede pooblaščen elektroinstalater!

- ▶ Upoštevajte lokalne predpise.

- ▶ Grelni kabel potisnite v odtočno cev toliko, da se bo povezava [1] med izoliranim delom in grelnim delom nahajala v posodi za odvod kondenza.
- ▶ Priključno dozo namestite na steno hiše tako, da bo izolirani del grelnega kabla segal do doze [2]. Med steno in toplotno črpalko uporabite cevi oz. montažna držala.
- ▶ Dovodni električni kabel napeljite skozi steno hiše do primerne mesta za večpolno stikalo [3].
- ▶ Termostat [4] vstavite v priključno dozo in nameščen kabel odrežite na pravilni dolžini (pribl. 10 cm).
- ▶ 230V dovodni kabel, varovalko, termostat in grelni kabel v stikalni omari med seboj povežite, kot prikazuje slika. Za električni dovodni kabel in grelni kabel (poz. 5) uporabite razbremenilko.
- ▶ V hiši vgradite večpolno stikalo (poz. 3) za grelni kabel in priključite električni dovodni kabel (komandna centrala ali najbližja elektro omarica) prek morebitne ozemljitve (poz. 6).

- Priključna doza s sponkami
- Razbremenilka
- Termostat Klixon, do 5 °C (± 4) od 15 °C (± 3)
- Varovalka
- Električni dovodni kabel 230V
- Grelni kabel:

Toplotna črpalka s povezavo med zunanjo in notranjo enoto s hladilnim sredstvom

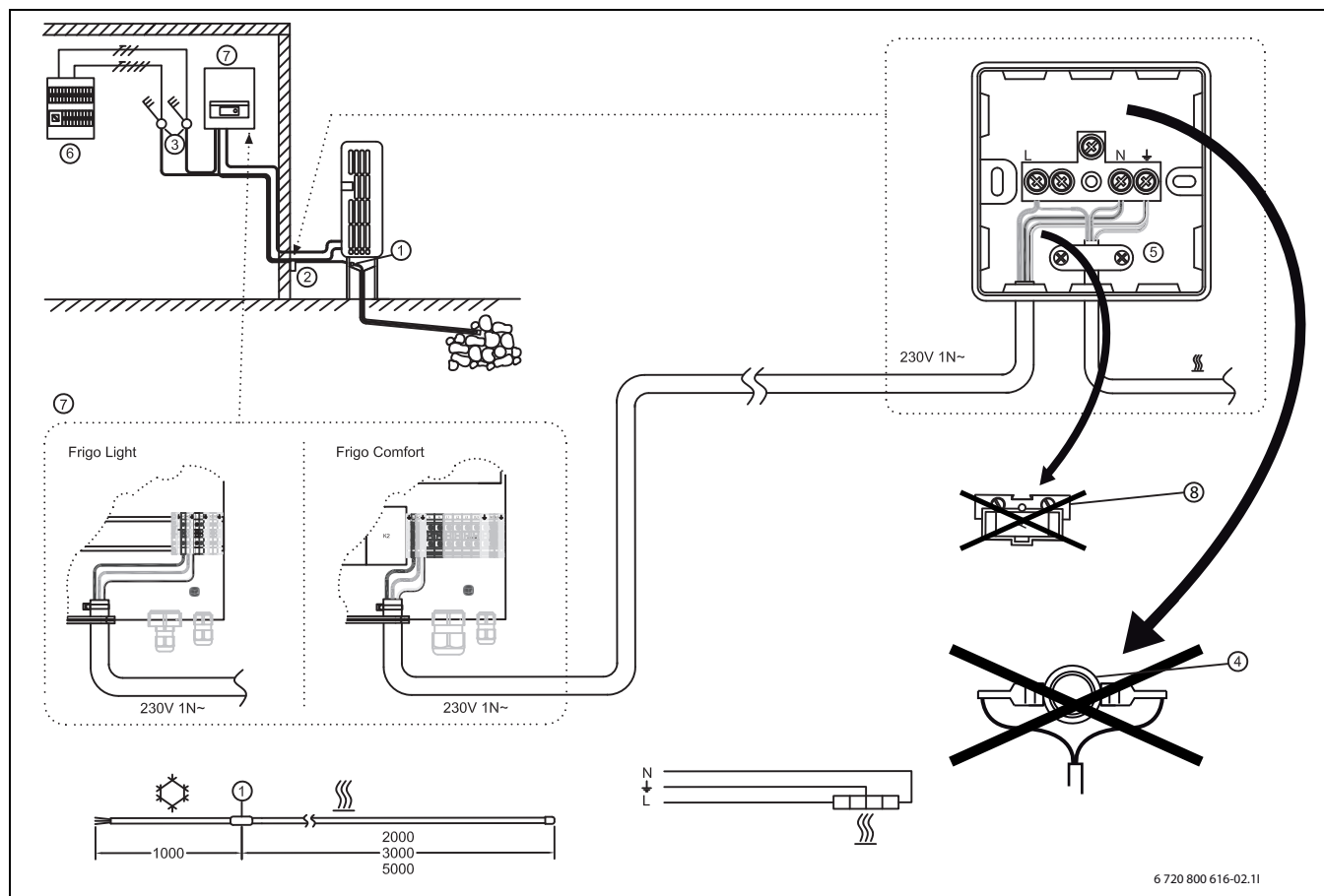

Sl. 65 Navodila za priključitev toplotne črpalke

UNIDOMO®

- Alternativa 3 CSC/TS 5 m/75 W/230 V

- 1 Spoj med grelnim delom kabla in izoliranim delom
- 2 Priključna doza s sponkami
- 3 Večpolno stikalo
- 4 Termostat, se ne montira
- 5 Razbremenilka
- 6 električna stikalna omarica
- 7 Notranja enota toplotne črpalke
- 8 Varovalka, se ne montira

Vgradnja - prehodna cev za hladilno sredstvo



POZOR: Omrežno priključitev naj izvede pooblaščen elektroinštalater!

► Upoštevajte lokalne predpise.

- Grelni kabel potisnite v odtočno cev toliko, da se bo povezava [1] med izoliranim delom in grelnim delom nahajala v posodi za odvod kondenza.
- Priključno dozo namestite na steno hiše tako, da izolirani del grelnega kabla sega do doze (poz. 2).
- Električni dovodni kabel napeljite v skladu z električno vezalno shemo (poz. 7) skozi steno hiše do notranje enote toplotne črpalke.
- 230-voltni električni dovodni kabel in grelni kabel v stikalni omari med seboj povežite, kot prikazuje slika. Za električni dovodni kabel in grelni kabel (poz. 5) uporabite razbremenilko.

- Priključna doza s sponkami
- Razbremenilka
- Termostat Klixon, do 5 °C (± 4) od 15 °C (± 3)
- Varovalka
- Električni dovodni kabel 230V
- Grelni kabel:
 - Alternativa 1 CSC/TS 2 m/30 W/230 V
 - Alternativa 2 CSC/TS 3 m/45 W/230 V

Toplotna črpalka s povezavo med zunanjo in notranjo enoto s hladilnim sredstvom ali vodo

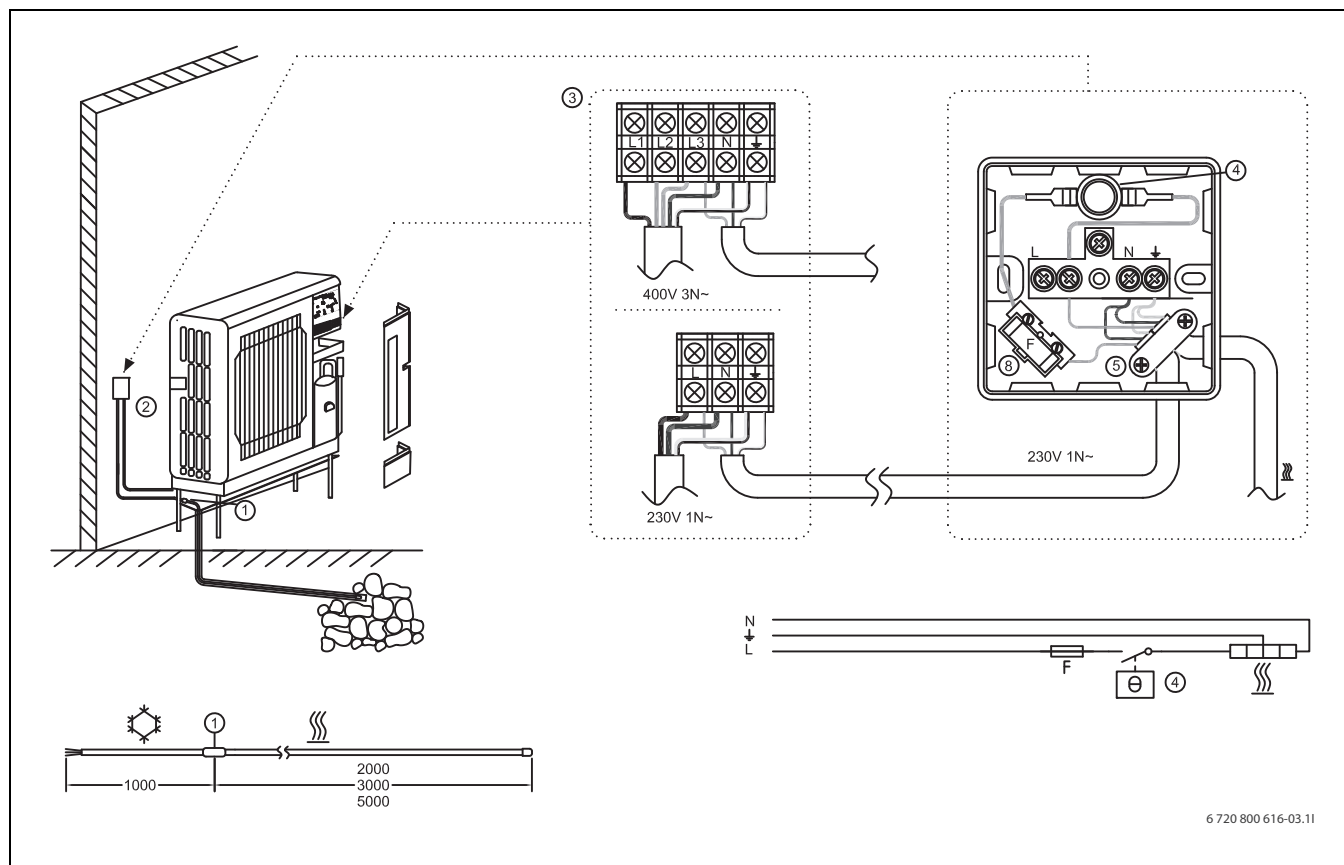

6 720 800 616-03.11

Sl. 66 Navodila za priključitev toplotne črpalke.

- 1 Spoj med grelnim delom kabla in izoliranim delom
- 2 Priključna doza s sponkami
- 4 Termostat
- 5 Razbremenilka
- 8 Varovalka



Vgradnja - vodovodna cev ali cev za hladilno sredstvo



POZOR: Omrežno priključitev naj izvede pooblaščen elektroinstalater!

- ▶ Upoštevajte lokalne predpise.

- ▶ Grelni kabel potisnite v odtočno cev toliko, da se bo povezava [1] med izoliranim delom in grelnim delom nahajala v posodi za odvod kondenza.
- ▶ Priključno dozo namestite na steno hiše tako, da izolirani del grelnega kabla sega do doze (poz. 2).
- ▶ Električni dovodni kabel priključite na toplotno črpalko v skladu z električno vezalno shemo (poz. 3).
- ▶ Termostat [4] vstavite v priključno dozo in nameščen kabel odrežite na pravilni dolžini (pribl. 10 cm).
- ▶ 230V dovodni kabel, varovalko, termostat in grelni kabel v stikalni omari med seboj povežite, kot prikazuje slika. Za električni dovodni kabel in grelni kabel (poz. 5) uporabite razbremenilko.

- Priključna doza s sponkami
- Razbremenilka
- Termostat Klixon, do 5 °C (± 4) od 15 °C (± 3)
- Varovalka
- Električni dovodni kabel 230V
- Grelni kabel:
 - Alternativa 1 CSC/TS 2 m/30 W/230 V
 - Alternativa 2 CSC/TS 3 m/45 W/230 V
 - Alternativa 3 CSC/TS 5 m/75 W/230 V

Värmepump med vattenrör mellan inne- och utedel

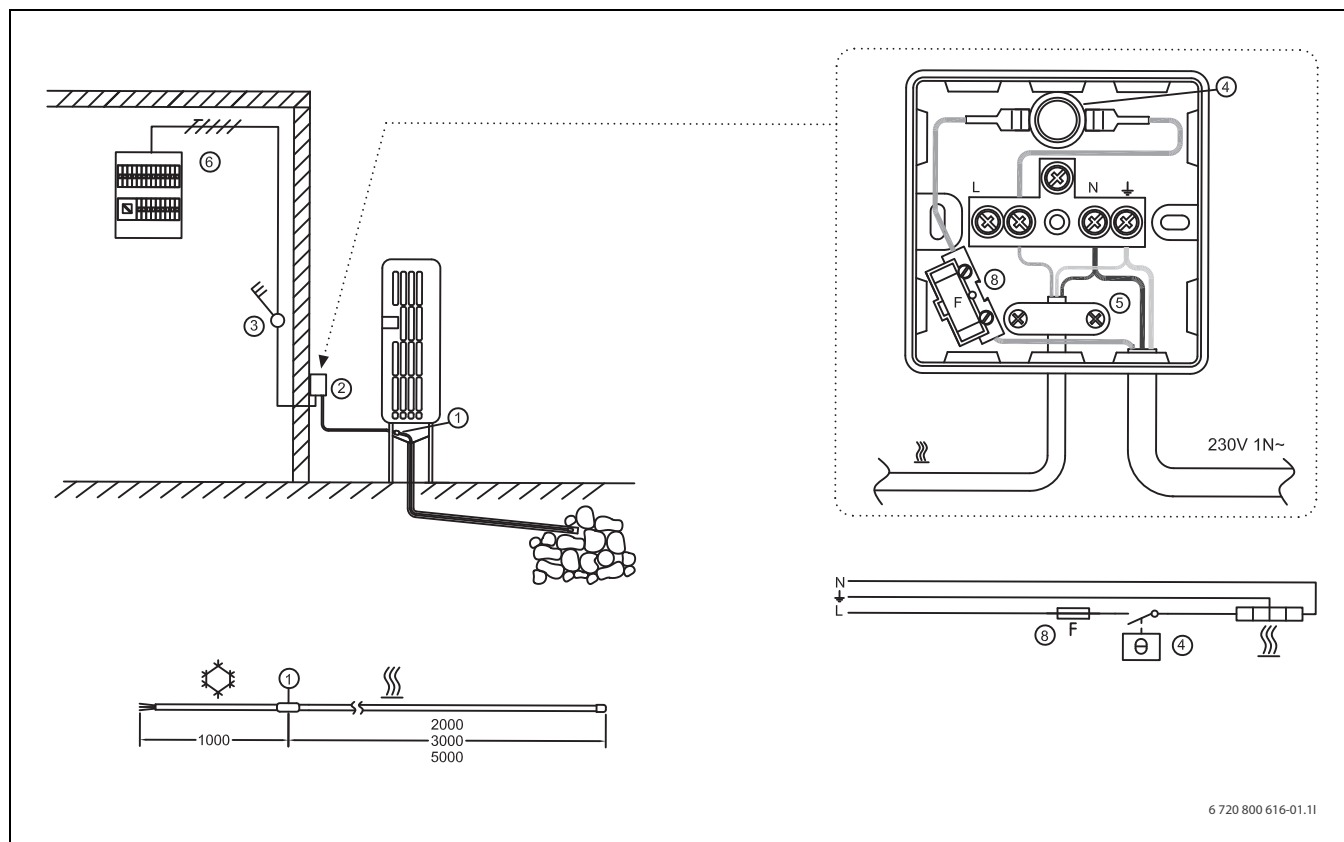

6 720 800 616-01.11

Bild 67 Inkopplingsanvisning för värmepump med vattenrör mellan inne- och utedel

- | | | |
|---|----------------------------------|-----------------------------------|
| 1 | Skarv mellan varm och kall kabel | – Alternativ 2 CSC/TS 3m/45W/230V |
| 2 | Kopplingsdosa med plint | – Alternativ 3 CSC/TS 5m/75W/230V |
| 3 | Allpolig strömställare | |
| 4 | Termostat | |
| 5 | Dragavlastning | |
| 6 | Elcentral | |
| 8 | Säkring | |



Installation - Vattenrör mellan inne- och utedel

WARNING: Anslutning till elnätet ska göras av behörig elinstallatör!
 ► Följ lokalt gällande föreskrifter.

- ▶ Skjut in värmekabeln i droppskålens dräneringsrör så långt att skarven för varm/kall-kabel hamnar i droppskålen (pos 1).
- ▶ Placera kopplingsdosan på husväggen så att värmekabelns kalla del räcker till dosan (Pos 2). Använd rör eller montagejärn mellan vägg och värmepump.
- ▶ Förlägg matningskabel genom husväggen till lämplig plats för allpolig strömställare (pos 3).
- ▶ Placera termostaten (pos 4) i kopplingsdosan och klipp av den monterade kabeln i lämplig längd (ca 10cm).
- ▶ Koppla ihop 230V matningskabel, säkring, termostat och värmekabel i kopplingsdosan enligt bilden. Använd dragavlastningen till matningskabeln och värmekabeln (pos 5).
- ▶ Montera en allpolig strömställare (pos 3) inomhus för värmekabeln och anslut matande kabel till elnätet (elcentral eller närmaste kopplingsdosa) via eventuell jordfelsbrytare (pos 6).

Leveransinnehåll

- Kopplingsdosa med plint
- Dragavlastning
- Termostat Klixon, till 5°C (±4) från 15°C (±3)
- Säkring
- Matningskabel 230V
- Värmekabel:
 - Alternativ 1 CSC/TS 2m/30W/230V

Värmepump med köldmediebärande genomgångsrör



Bild 68 Inkopplingsanvisning för värmepump med köldmediebärande genomgångsrör

- | | |
|--|---|
| <ol style="list-style-type: none"> 1 Skarv mellan varm och kall kabel 2 Kopplingsdosa med plint 3 Allpolig strömställare 4 Termostat, monteras ej 5 Dragavlastning 6 Elcentral 7 Inomhusdel 8 Säkring, monteras ej | <ul style="list-style-type: none"> - Alternativ 1 CSC/TS 2m/30W/230V - Alternativ 2 CSC/TS 3m/45W/230V - Alternativ 3 CSC/TS 5m/75W/230V |
|--|---|

Installation - Köldmediebärande genomgångsrör

WARNING: Anslutning till elnätet ska göras av behörig elinstallatör!
 ▶ Följ lokalt gällande föreskrifter.

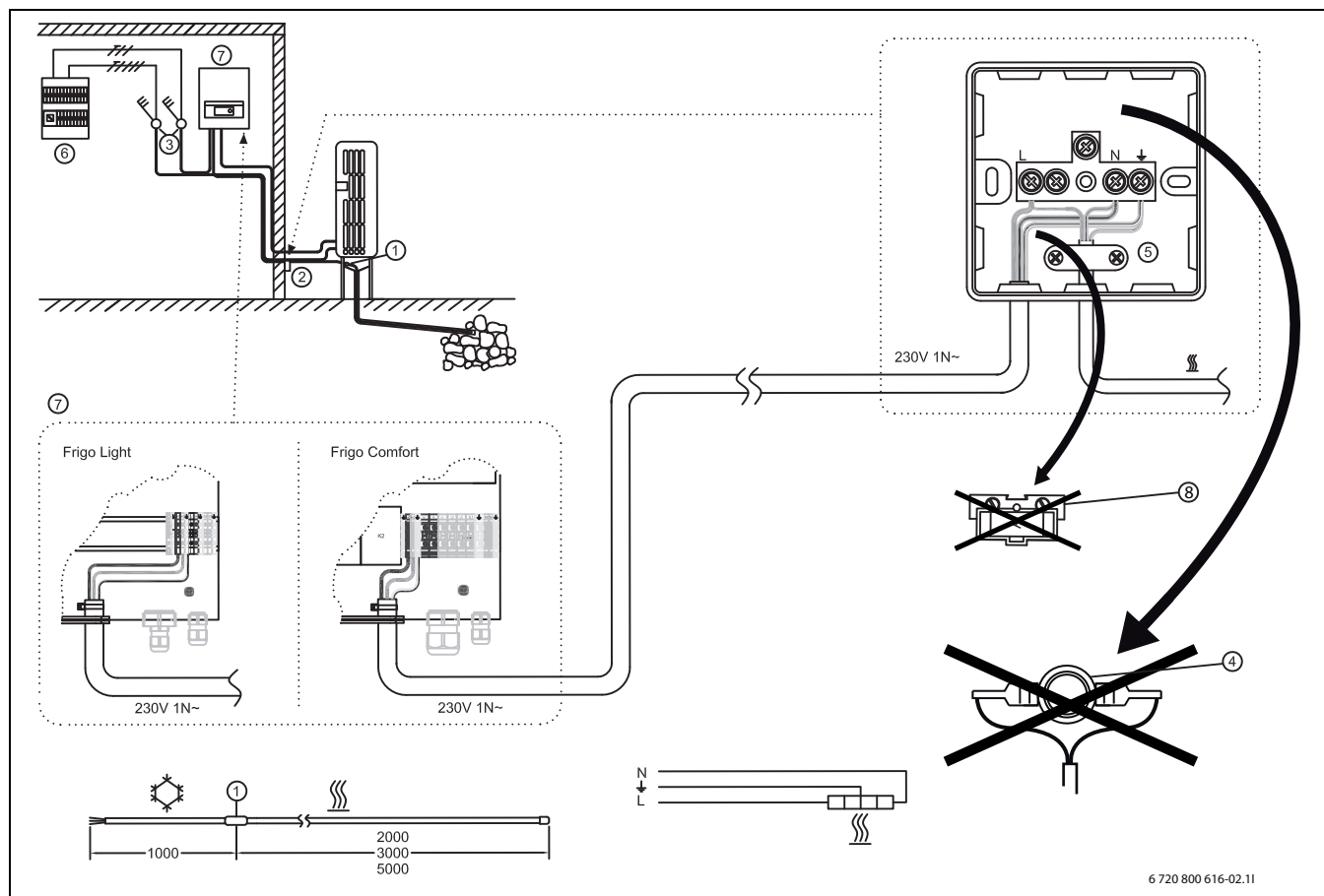
- ▶ Skjut in värmekabeln i droppskålens dräneringsrör så långt att skarven för varm/kall-kabel hamnar i droppskålen (pos 1).
- ▶ Placera kopplingsdosen på husväggen så att värmekabelns kalla del räcker till dosan (Pos 2).
- ▶ Förlägg matningskabel genom husväggen till värmepumpens innerdel enligt elschema (pos 7).
- ▶ Koppla ihop 230V matningskabel och värmekabel i kopplingsdosen enligt bilden. Använd dragavlastningen till matningskabeln och värmekabeln (pos 5).

- Kopplingsdosa med plint
- Dragavlastning
- Termostat Klixon, till 5°C (±4) från 15°C (±3)
- Säkring
- Matningskabel 230V
- Värmekabel:

Värmepump med vattenrör eller köldmediebärande genomgångsrör

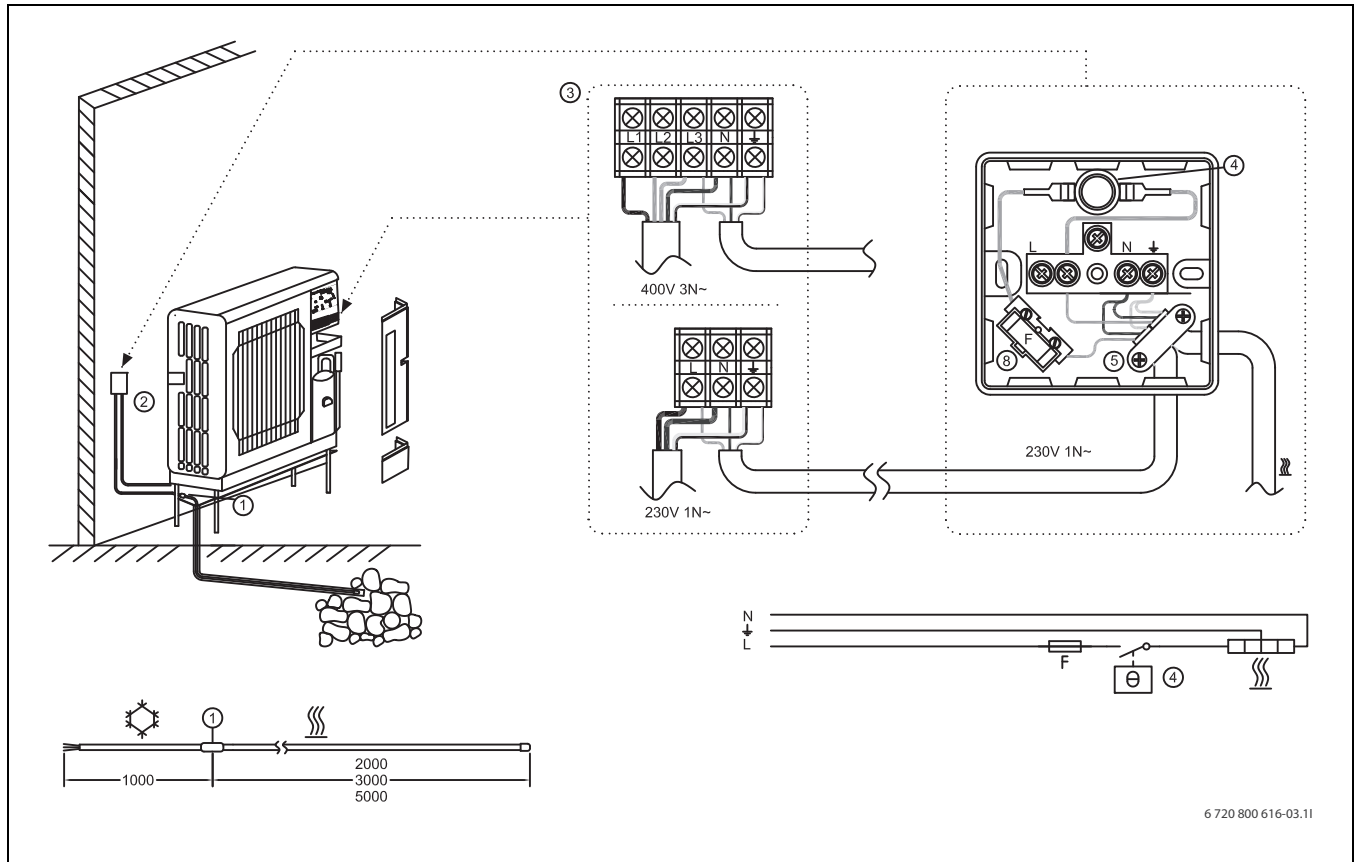

6 720 800 616-03.11

Bild 69 Inkopplingsanvisning för värmepump med vattenrör eller köldmediebärande genomgångsrör mellan inne- och utedel

- 1 Skarv mellan varm och kall kabel
- 2 Kopplingsdosa med plint
- 4 Termostat
- 5 Dragavlastning
- 8 Säkring



Installation - Vattenrör eller Köldmediebärande genomgångsrör

WARNING: Anslutning till elnätet ska göras av behörig elinstallatör!
 ▶ Följ lokalt gällande föreskrifter.

- ▶ Skjut in värmekabeln i droppskålens dräneringsrör så långt att skarven för varm/kall-kabel hamnar i droppskålen (pos 1).
- ▶ Placera kopplingsdosan på husväggen så att värmekabelns kalla del räcker till dosan (Pos 2).
- ▶ Förlägg matningskabel till värmepumpen enligt elschema (pos 3).
- ▶ Placera termostaten (pos 4) i kopplingsdosan och klipp av den monterade kabeln i lämplig längd (ca 10cm).
- ▶ Koppla ihop 230V matningskabel, säkring, termostat och värmekabel i kopplingsdosa enligt bilden. Använd dragavlastningen till matningskabeln och värmekabeln (pos 5).

- Kopplingsdosa med plint
- Dragavlastning
- Termostat Klixon, till 5°C (±4) från 15°C (±3)
- Säkring
- Matningskabel 230V
- Värmekabel:
 - Alternativ 1 CSC/TS 2m/30W/230V
 - Alternativ 2 CSC/TS 3m/45W/230V
 - Alternativ 3 CSC/TS 5m/75W/230V

İç ve dış ünite arasında su borusu olan ısı pompası

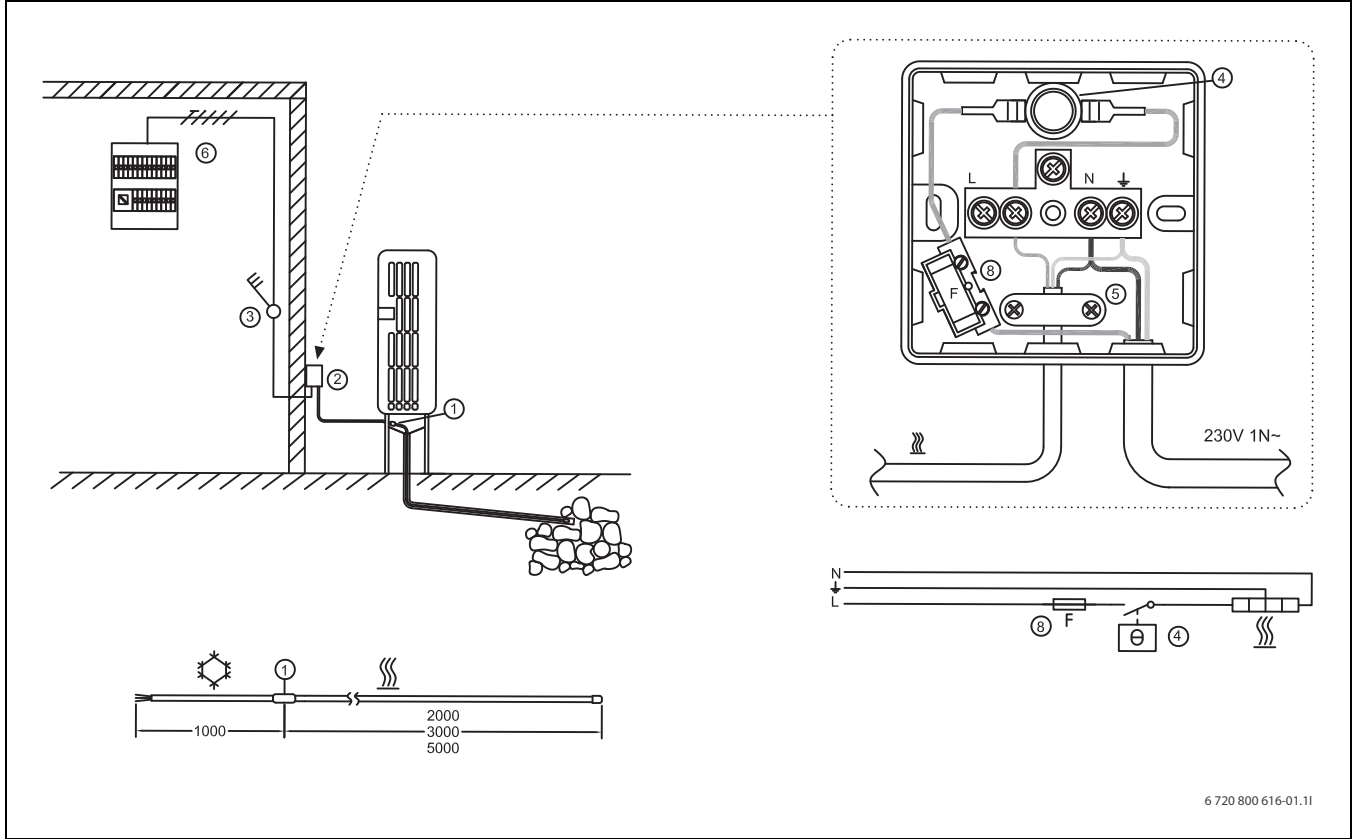

Res. 70 İç ve dış ünitesi ısı pompası için bağlantı talimatları

- 1 Sıcak ve soğuk kablo arası ek yeri
- 2 Terminalli bağlantı kutusu
- 3 Omnipolar Anahtar
- 4 Termostat
- 5 Kablo tutucu
- 6 Elektrik santrali
- 8 Sigorta

- Alternatif 1 CSC/TS 2m/30W/230V
- Alternatif 2 CSC/TS 3m/45W/230V
- Alternatif 3 CSC/TS 5m/75W/230V

Kurulum - iç ve dış mekan arası su borusu



İKAZ: Elektrik şebekesine bağlantı yetkili elektrikçi tarafından yapılmalıdır!
► Yerel geçerli kurallara uyunuz.

- Isı kablusunun soğuk/sıcak kablusunu, toplama kabının boşaltma borusundan, ek yeri toplama kabına gelecek kadar içeriye itiniz (pos 1).
- Isı kablusunun soğuk kısmı bağlantı kutusuna yetişmesi için bağlantı kutusunu bina duvarına yerleştiriniz. Duvar ile ısı pompası arasında boru veya montaj demiri kullanınız.
- Omnipolar anahtarın uygun bir yere yerleşimi için güç kablusunu bina duvarından geçirin (pos 3).
- Termostatı (pos 4) bağlantı kutusuna yerleştiriniz ve monte edilen kabloyu uygun uzunlukta kesin. (yaklaşık 10 cm).
- Resme göre, 230V güç kablusunu, sigortayı, termostadı ve ısı kablusunu bağlantı kutusuna bağlayınız. Güç kablusu ve ısı kablusu için kablo tutucuyu kullanınız (pos 5).
- Isı kablusu ve güç kablusunu kaçak akım sigortası (pos 6) aracılığıyla elektrik şebekesine bağlamak için, (elektrik santrali veya en yakın bağlantı kutusu) omnipolar anahtar (pos 3) monte ediniz.

Sevkiyat içeriği

- Terminalli bağlantı kutusu
- Kablo tutucu
- Termostat Klixon, 15°C (±3) den 5°C (±4) ye
- Sigorta
- Güç kablusu 230V
- Isı b-kablusu:

Soğutucu akışkan taşıyıcı, geçiş borulu ısı pompası

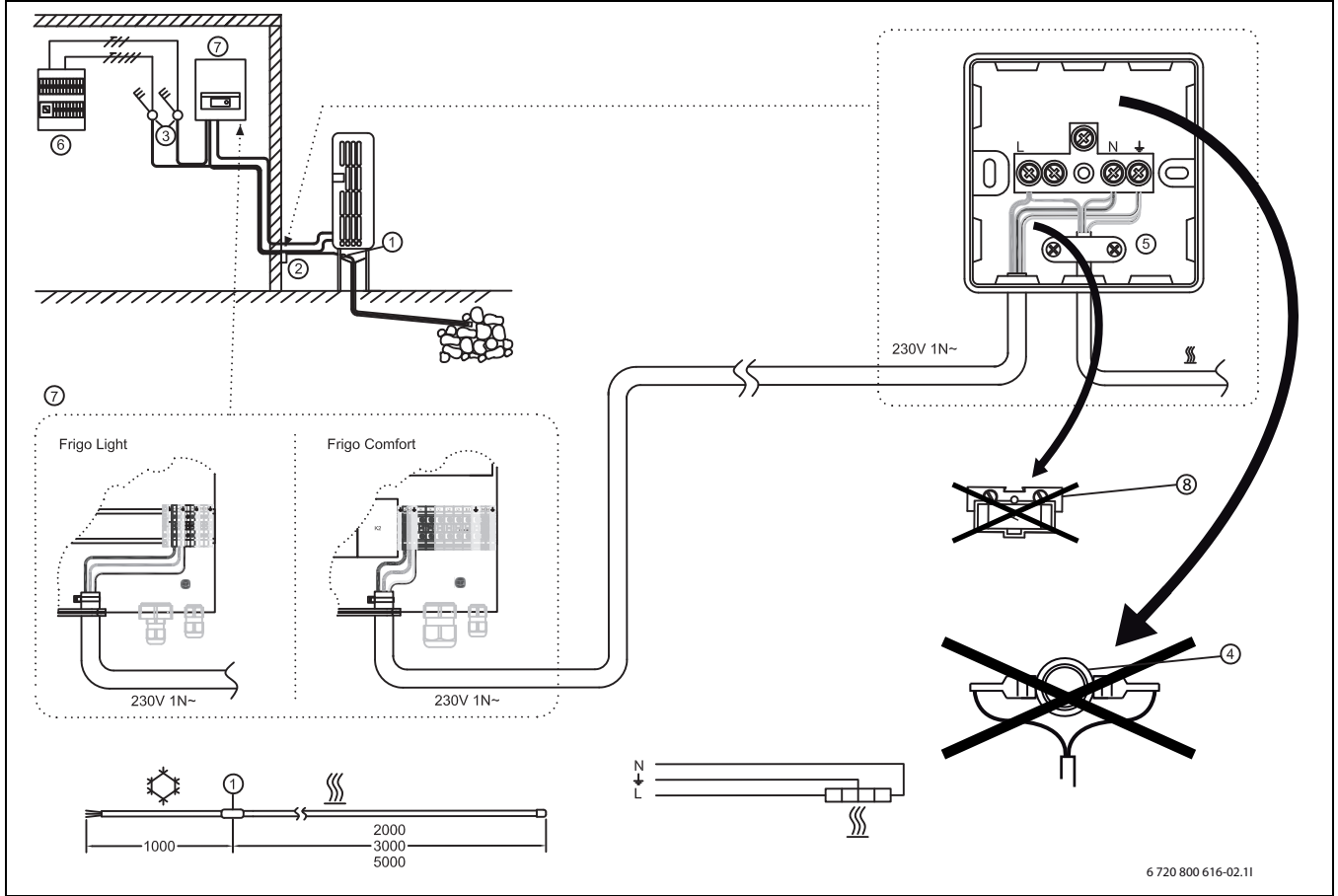

Res. 71 Soğutucu akışkan taşıyıcı, geçiş borulu ısı pompası için bağlantı talimatı.

- 1 Sıcak ve soğuk kablo arası ek yeri
- 2 Terminalli bağlantı kutusu
- 3 Omnipolar Anahtar
- 4 Termostat, monte edilmez
- 5 Kablo tutucu
- 6 Elektrik santrali
- 7 İç ünite
- 8 Sigorta, monte edilmez

- Alternatif 3 CSC/TS 5m/75W/230V

Kurulum - Soğutucu akışkan taşıyıcı geçiş borusu



İKAZ: Elektrik şebekesine bağlantı yetkili elektrikçi tarafından yapılmalıdır!
► Yerel geçerli kurallara uyunuz.

- Isı kablusunun soğuk/sıcak kablusunu, toplama kabının boşaltma borusundan, ek yeri toplama kabına gelecek kadar içeriye itiniz (pos 1).
- Isı kablusunun soğuk kısmı bağlantı kutusuna yetişmesi için bağlantı kutusunu bina duvarına yerleştiriniz (Pos 2).
- Omnipolar anahtarın uygun bir yere yerleşimi için güç kablusunu bina duvarından geçirin (pos 7).
- Resme göre, 230V güç kablusunu, sigortayı, termostadı ve ısı kablusunu bağlantı kutusuna bağlayınız. Güç kablusu ve ısı kablusu için kablo tutucuyu kullanınız (pos 5).

- Terminalli bağlantı kutusu
- Kablo tutucu
- Termostat Klixon, 15°C (±3) den 5°C (±4) ye
- Sigorta
- Güç kablusu 230V
- Isı b-kablusu:
 - Alternatif 1 CSC/TS 2m/30W/230V
 - Alternatif 2 CSC/TS 3m/45W/230V

Тепловий насос з водяним контуром між внутрішнім і зовнішнім блоками

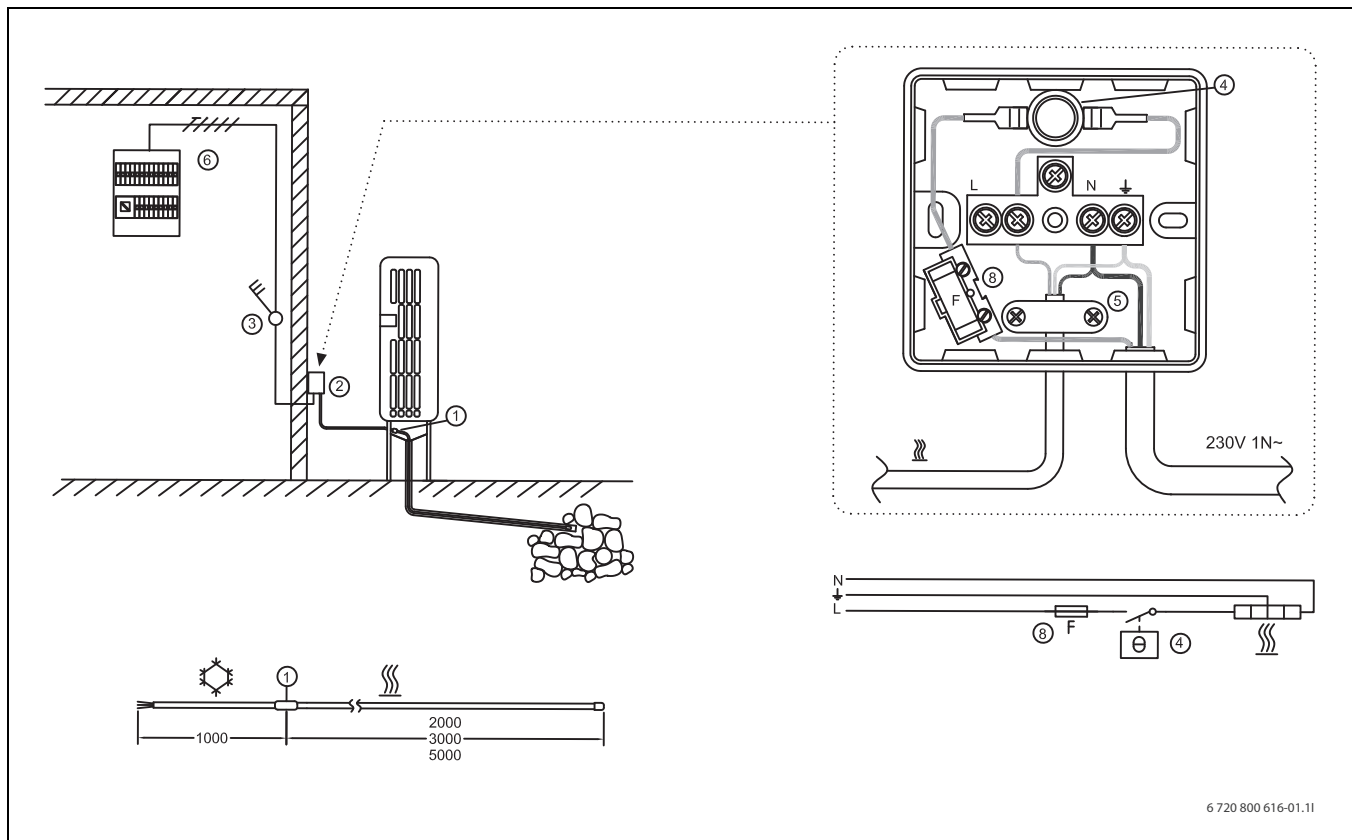

6 720 800 616-01.11

Рис. 73 Інструкції з підключення для теплового насоса з водяним контуром між внутрішнім і зовнішнім блоками

- | | |
|--|---|
| <ol style="list-style-type: none"> 1 З'єднання між гарячим та холодним кабелями 2 З'єднувальна коробка з клеммами 3 Багатополюсний вимикач 4 Термостат 5 Фіксатор проводу 6 Шафа із пристроями керування 8 Запобіжник | <ul style="list-style-type: none"> • Нагрівальний кабель: <ul style="list-style-type: none"> - Альтернатива 1 CSC/TS 2 м/30 Вт/230 В - Альтернатива 2 CSC/TS 3 м/45 Вт/230 В - Альтернатива 3 CSC/TS 5 м/75 Вт/230 В |
|--|---|

Монтаж – водяний контур між внутрішнім і зовнішнім блоками

ПОПЕРЕДЖЕННЯ: Мережеве підключення має виконувати уповноважений електрик!

▶ Дотримуйтеся місцевих приписів.

- ▶ Вставте нагрівальний кабель у зливну трубу так, щоб з'єднання [1] між гарячою та холодною ділянками кабелю було розташоване в піддоні.
- ▶ Розташуйте з'єднувальну коробку на стіні дому так, щоб холодна ділянка нагрівального кабелю досягала коробки [2]. Між стіною та тепловим насосом використовуйте труби або монтажні кріплення.
- ▶ Прокладіть кабель електроживлення через стіну до відповідного місця розташування багатополюсного вимикача [3].
- ▶ Вставте термостат [4] у з'єднувальну коробку і відріжте встановлений кабель достатньої довжини (приблизно 10 см).
- ▶ З'єднайте кабель електроживлення 230 В, запобіжник, термостат і нагрівальний кабель у системі керування відповідно до зображення. Для кабелю електроживлення та нагрівального кабелю (поз. 5) використовуйте фіксатор проводу.
- ▶ Встановіть у домі багатополюсний вимикач (поз. 3) для нагрівального кабелю та підключіть кабель електроживлення для електромережі (центральный пункт керування або найближча система керування) залежно від ситуації через пристрій захисного відключення (поз. 6).

- З'єднувальна коробка з клеммами
- Фіксатор проводу
- Термостат Klixon, до 5 °C (± 4) від 15 °C (± 3)
- Запобіжник
- Кабель електроживлення 230 В

Тепловий насос із наскрізним контуром холодоагенту



Рис. 74 Інструкції з підключення для теплового насоса з наскрізним контуром холодоагенту

- | | |
|--|--|
| <ol style="list-style-type: none"> 1 З'єднання між гарячим та холодним кабелями 2 З'єднувальна коробка з клеммами 3 Багатополюсний вимикач 4 Термостат, не встановлюється 5 Фіксатор проводу 6 Шафа із пристроями керування 7 Частина для застосування в будинку 8 Запобіжник, не встановлюється | <p>– Альтернатива 3 CSC/TS 5 м/75 Вт/230 В</p> |
|--|--|

Монтаж – наскрізний контур холодоагенту

ПОПЕРЕДЖЕННЯ: Мережеве підключення має виконувати уповноважений електрик!

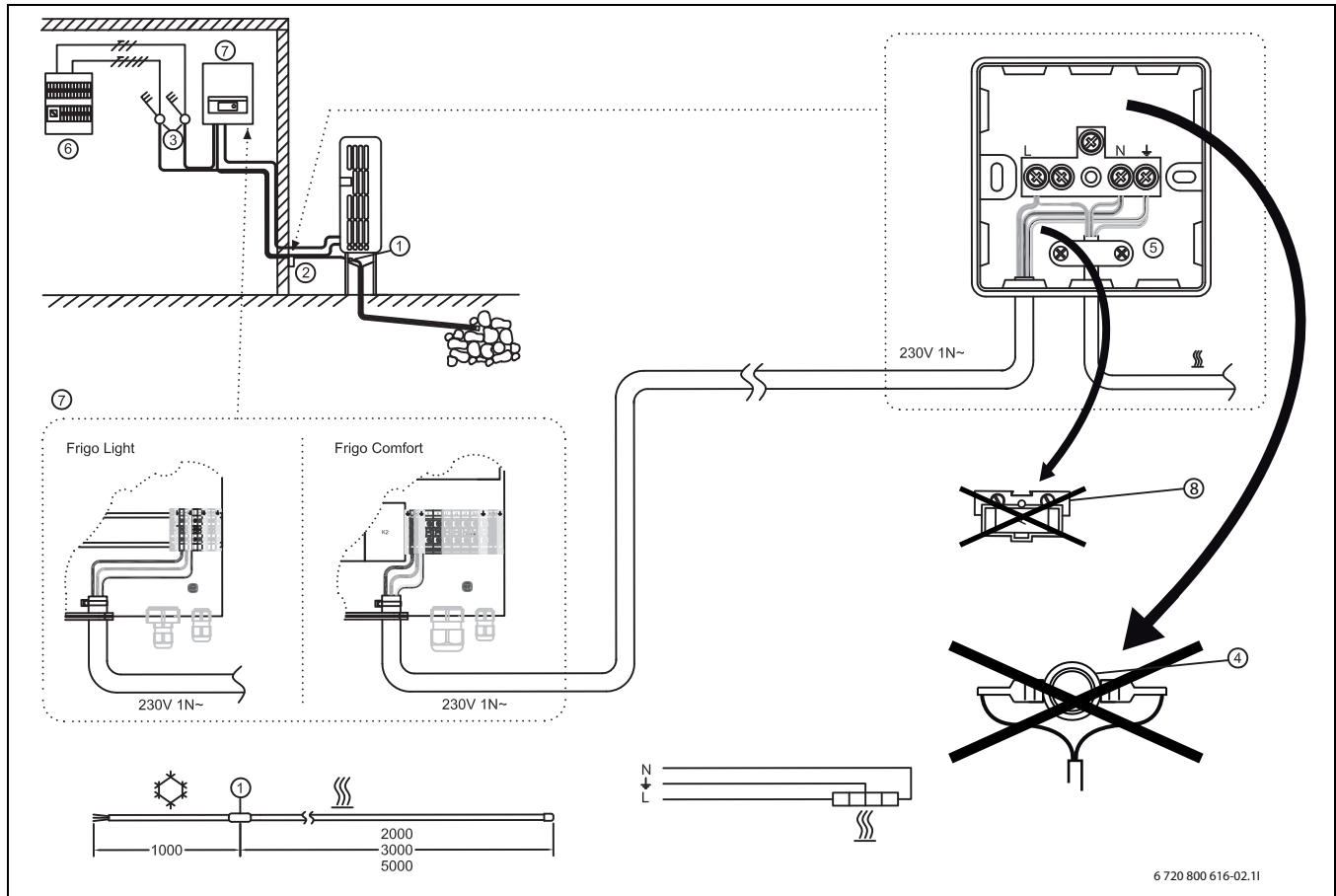
▶ Дотримуйтеся місцевих приписів.

- ▶ Вставте нагрівальний кабель у зливну трубу так, щоб з'єднання [1] між гарячою та холодною ділянками кабелю було розташоване в піддоні.
- ▶ Встановіть систему керування на стіні будинку так, щоб холодна частина нагрівального кабелю досягала коробки (поз. 2).
- ▶ Прокладіть кабель електроживлення через стіну до внутрішньої частини теплового насоса відповідно до електричної схеми з'єднань (поз. 7).
- ▶ З'єднайте кабель електроживлення 230 В і нагрівальний кабель у системі керування відповідно до зображення. Для кабелю електроживлення та нагрівального кабелю (поз. 5) використовуйте фіксатор проводу.

- З'єднувальна коробка з клеммами
- Фіксатор проводу
- Термостат Klixon, до 5 °C (± 4) від 15 °C (± 3)
- Запобіжник
- Кабель електроживлення 230 В
- Нагрівальний кабель:
 - Альтернатива 1 CSC/TS 2 м/30 Вт/230 В
 - Альтернатива 2 CSC/TS 3 м/45 Вт/230 В

Тепловий насос із водяним контуром або наскрізним контуром холодоагенту

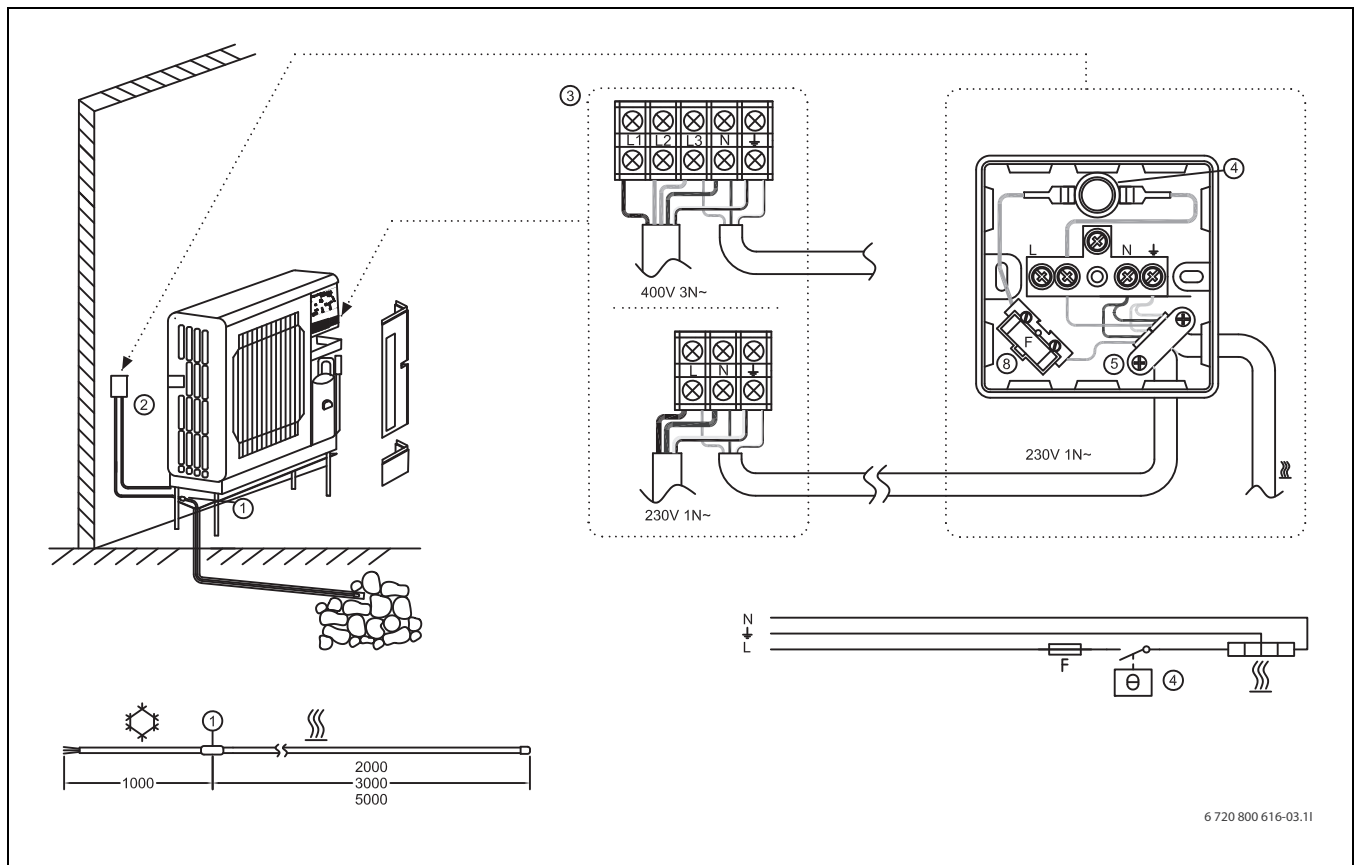

6 720 800 616-03.11

Рис. 75 Інструкції з підключення для теплового насоса з водяним контуром або наскрізним контуром холодоагенту між внутрішнім і зовнішнім блоками.

- 1 З'єднання між гарячим та холодним кабелями
- 2 З'єднувальна коробка з клеммами
- 4 Термостат
- 5 Фіксатор проводу
- 8 Запобіжник



Монтаж – водяний контур або наскрізний контур холодоагенту

ПОПЕРЕДЖЕННЯ: Мережеве підключення має виконувати уповноважений електрик!
 ► Дотримуйтеся місцевих приписів.

- ▶ Вставте нагрівальний кабель у зливну трубу так, щоб з'єднання [1] між гарячою та холодною ділянками кабелю було розташоване в піддоні.
- ▶ Встановіть систему керування на стіні будинку так, щоб холодна частина нагрівального кабелю досягала коробки (поз. 2).
- ▶ Підключіть кабель електроживлення до теплового насоса відповідно до схеми з'єднань (поз. 3).
- ▶ Вставте термостат [4] у з'єднувальну коробку і відріжте встановлений кабель достатньої довжини (приблизно 10 см).
- ▶ З'єднайте кабель електроживлення 230 В, запобіжник, термостат і нагрівальний кабель у системі керування відповідно до зображення. Для кабелю електроживлення та нагрівального кабелю (поз. 5) використовуйте фіксатор проводу.

- З'єднувальна коробка з клеммами
- Фіксатор проводу
- Термостат Klixon, до 5 °C (± 4) від 15 °C (± 3)
- Запобіжник
- Кабель електроживлення 230 В
- Нагрівальний кабель:
 - Альтернатива 1 CSC/TS 2 м/30 Вт/230 В
 - Альтернатива 2 CSC/TS 3 м/45 Вт/230 В
 - Альтернатива 3 CSC/TS 5 м/75 Вт/230 В

[de] Wichtige Hinweise zur Installation/Montage

Die Installation/Montage muss durch eine für die Arbeiten zugelassene Fachkraft unter Beachtung der geltenden Vorschriften erfolgen.

- ▶ Mitgeltende Anleitungen von Anlagenkomponenten, Zubehören und Ersatzteilen beachten.
- ▶ Vor allen Arbeiten: Anlage allpolig spannungsfrei machen.

[en] Important notes on installation/assembly

The installation/assembly must be carried out by a professional who is authorised to do the work, and with due regard to the relevant regulations.

- ▶ Observe all the relevant instructions for other system components, accessories and spare parts.
- ▶ Before starting any work: disconnect the system from the power supply across all phases.

[fr] Instructions importantes pour l'installation/le montage

L'installation/le montage doit être effectué(e) par un spécialiste qualifié pour les opérations concernées et dans le respect des prescriptions applicables.

- ▶ Respecter également les notices des composants de l'installation, des accessoires et des pièces de rechange.
- ▶ Avant tous les travaux : couper la tension sur tous les pôles de l'installation.

[bg] Важни указания във връзка с инсталацията/монтажа

Инсталацията/монтажът трябва да се извършва от лицензиран за работите специалист в съответствие с приложимите разпоредби.

- ▶ Съблюдавайте съответните ръководства на компоненти на уредбата, принадлежности и резервни части.
- ▶ Преди всички работи: На всички полюси уредбата не трябва да бъде под напрежение.

[cs] Důležité pokyny k instalaci/montáži

Instalaci/montáž musí při dodržení platných předpisů provést odborný pracovník s příslušným oprávněním pro tyto práce.

- ▶ Řiďte se souvisejícími návody pro komponenty zařízení, příslušenství a náhradní díly.
- ▶ Před započetím všech prací: vypněte kompletně napájení do zařízení.

[da] Vigtige anvisninger til installationen/monteringen

Installationen/monteringen skal foretages af en godkendt installatør under overholdelse af de gældende forskrifter.

- ▶ Overhold de gældende vejledninger til anlægskomponenter, tilbehør og reservedele.
- ▶ Før arbejdet udføres: Afbryd anlægget, så det er spændingsløst på alle poler.

[el] Σημαντικές υποδείξεις για την εγκατάσταση/συναρμολόγηση

Η εγκατάσταση/συναρμολόγηση πρέπει να πραγματοποιείται από εξουσιοδοτημένο να τις εργασίες αυτές τεχνικό προσωπικό, το οποίο θα πρέπει να φροντίζει ώστε να τηρούνται οι ισχύουσες διατάξεις.

- ▶ Λάβετε υπόψη τις συνοδευτικές οδηγίες που αφορούν τα εξαρτήματα της εγκατάστασης, τους πρόσθετους εξοπλισμούς και τα ανταλλακτικά.
- ▶ Πριν από οποιαδήποτε εργασία: Αποσυνδέστε όλους τους πόλους της εγκατάστασης από το ρεύμα.

[es] Indicaciones importantes para instalación/montaje

La instalación/el montaje lo debe realizar personal especializado autorizado para los trabajos, respetando las prescripciones vigentes.

- ▶ Respetar las instrucciones de referencia de los componentes de la instalación, los accesorios y las piezas de repuesto.
- ▶ Antes de todos los trabajos: eliminar la tensión en todos los polos de la instalación.

[et] Olulised juhised paigaldamiseks/montaažiks

Paigaldamist/montaaži tohib läbi viia selleks volitusi omav spetsialist, arvestades kehtivaid nõudeid.

- ▶ Tuleb järgida kõiki seadme komponentide, tarvikute ja varuosade kohta kaaskehtivaid juhendeid.
- ▶ Enne kõigi tööde alustamist: muuta seadme kõik faasid pingevabaks.

[fi] Tärkeitä asennus- ja kokoonpano-ohjeita

Näihin töihin hyväksytyn ammattiasentajan pitää suorittaa asennus- ja kokoonpanotyöt voimassa olevien määräysten mukaisesti.

- ▶ Noudata asianomaisten laitteistokomponenttien, lisätarvikkeiden ja varaosien ohjeita.
- ▶ Tee laitteisto kaikista navoistaan jännitteettömäksi ennen töiden aloittamista.

[hr] Važne upute za instalaciju/montažu

Instalaciju/montažu mora provesti ovlašteno osoblje sukladno važećim propisima.

- ▶ Paziti na važeće upute za komponente sustava, pribor i zamjenske dijelove.
- ▶ Prije svih radova: svepolno isključiti uređaj s napajanja.

[hu] Fontos tudnivalók az installáláshoz/szereléshez

Az installálást/szerelést egy, a munkákra felhatalmazott szakembernek kell végeznie, az érvényes előírások figyelembevételével.

- ▶ A rendszerkomponensek, tartozékok és pótkatrészek együtt érvényes útmutatóit vegye figyelembe.
- ▶ Minden munkavégzés előtt: az elektromos berendezést minden pólusán kapcsolja feszültségmentes állapotra.

[it] Avvertenze importanti per l'installazione/il montaggio

L'installazione/il montaggio deve aver luogo od opera di una ditta specializzata ed autorizzata in osservanza delle disposizioni vigenti.

- ▶ Osservare le istruzioni allegate dei componenti dell'impianto, degli accessori e delle parti di ricambio.
- ▶ Prima di tutti i lavori: staccare completamente l'alimentazione elettrica dell'impianto.

[lt] Svarbios instaliavimo ir (arba) montavimo nuorodos

Instaliuoti ir montuoti, laikantis galiojančių taisyklių, leidžiama kvalifikuotiems specialistams, kurie buvo įgalioti šiems darbams atlikti.

- ▶ Taip pat laikykitės įrenginio komponentų, priedų ir atsarginių dalių galiojančių instrukcijų.
- ▶ Prieš pradėdami bet kokius darbus: atjunkite įrenginio visų fazių srovę.

[lv] Svarīgi norādījumi par iekārtas uzstādīšanu / montāžu

Iekārtas uzstādīšanu/montāžu ir jāveic specializētam sertificētam speciālistam, ievērojot spēkā esošos noteikumus.

- ▶ Ievērojiet iekārtas komponentu, piederumu un rezerves daļu instrukcijas.
- ▶ Pirms jebkādu darbu uzsākšanas: izslēdziet iekārtas strāvas padevi visiem poliēm.

[nl] Belangrijke aanwijzingen betreffende de installatie/montage

De installatie/montage moet worden uitgevoerd door een voor de werkzaamheden geautoriseerde installateur rekening houdend met de geldende voorschriften.

- ▶ Houd u aan de geldende handleidingen van installatiecomponenten, accessoires en reserveonderdelen.
- ▶ Voor alle werkzaamheden: schakel de installatie over alle polen spanningsloos.

[no] Viktig informasjon om installasjon/montering

Installasjonen/monteringen skal gjennomføres av autoriserte installatører, og gjeldende forskrifter skal følges.

- ▶ Vær oppmerksom på bruksanvisninger for anleggskomponenter, tilbehør og reservedeler.
- ▶ Før alle arbeider: Koble anlegget helt fra strømforsyningen.

[pl] Ważne wskazówki dotyczące instalacji/montażu

Zainstalowanie/montaż muszą być wykonane przez uprawnionego do tego rodzaju prac specjalistę przy zachowaniu obowiązujących przepisów.

- ▶ Przestrzegać dodatkowych instrukcji dołączonych do komponentów instalacji, osprzętu i oraz części zamiennych.
- ▶ Przed przystąpieniem do wykonywania wszelkich prac: odłączyć instalację od zasilania sieciowego (wszystkie bieguny).

[pt] Indicações importantes relativas à instalação/montagem

A instalação/montagem deve ser efectuada por um técnico especializado com qualificações para estes trabalhos, tendo em atenção os regulamentos em vigor.

- ▶ Ter em consideração as instruções aplicáveis de componentes da instalação, acessórios e peças de substituição.
- ▶ Antes de todos os trabalhos: desligar a instalação da corrente em todos os pólos.

[ro] Indicații importante privind instalarea/montajul

Instalarea/montajul trebuie realizate de către un specialist autorizat pentru lucrările respective, respectându-se prescripțiile valabile.

- ▶ Respectați instrucțiunile conexe referitoare la componentele instalației, accesorii și piese de schimb.
- ▶ Anterior tuturor lucrărilor: decuplați instalația de la alimentarea cu tensiune la toți polii.

[ru] Важные указания по подключению/монтажу

Подключение/монтаж должны выполнять специалисты, имеющие допуск к выполнению таких работ, при соблюдении действующих норм и правил.

- ▶ Выполняйте требования сопутствующих инструкций на компоненты установки, дополнительное оборудование и запчасти.
- ▶ Перед выполнением любых работ: обесточьте установку отключением всех фаз.

[sk] Dôležité pokyny týkajúce sa inštalácie/montáže

Inštaláciu/montáž musí realizovať odborník s oprávnením na výkon týchto prác, pričom musí dodržiavať platné predpisy.

- ▶ Dodržujte inštrukcie uvedené v súvisiacich návodoch ku komponentom zariadenia, príslušenstvu a náhradným dielom.
- ▶ Pred začiatkom všetkých prác: Odpojte všetky póly el. napájania zariadenia.

[sl] Pomembni napotki za namestitev/montažo

Namestitev/montažo mora izvesti strokovnjak, pristojen za tovrstna dela, ob upoštevanju veljavnih predpisov.

- ▶ Upoštevajte priložena veljavna navodila komponent naprave, priborov in nadomestnih delov.
- ▶ Pred vsemi deli: izklopite napravo iz vseh polov.



[sr] Važna uputstva za ugradnju i montažu

Ugradnju i montažu moraju da obave samo stručna lica ovlašćena za izvođenje takvih radova koja će poštovati važeće propise.

- ▶ Pridržavati se priloženih uputstava za komponente sistema, dodatnu opremu i rezervne delove.
- ▶ Pre svih radova: sistem potpuno isključiti iz struje.

[sv] Viktiga anvisningar för installation/montering

Installationen/monteringen måste utföras av en behörig och fackkunnig person enligt gällande föreskrifter.

- ▶ Tillämpliga instruktioner för systemkomponenter, tillbehör och reservdelar ska också följas.
- ▶ Före alla arbeten ska anläggningen försättas i spänningsfritt tillstånd.

[tr] Kurulum/Montaj ile ilgili önemli uyarılar

Kurulum/Montaj çalışmaları sadece yetkili bayiler tarafından aşağıda belirtilen talimatlar dikkate alınarak yapılmalıdır.

- ▶ Tesisat parçalarına, aksesuarlara ve yedek parçalara ait talimatları dikkate alın.
- ▶ Çalışmaya başlamadan önce: Enerji beslemesinin tüm kutuplarını ayırarak tesisatın enerji beslemesini kesin.

[uk] Важливі вказівки щодо установки/монтажу

Установку/монтаж мають здійснювати фахівці, що мають дозвіл на проведення цих робіт, із дотримання чинних приписів.

- ▶ Дотримуватися чинних інструкцій для компонентів установки, додаткового приладдя та запасних частин.
- ▶ Перед здійсненням будь-яких робіт: знеструмити установку на всіх полюсах.





UNIDOMO®

Web: www.unidomo.de

Telefon: 04621- 30 60 89 0

Mail: info@unidomo.com

Öffnungszeiten: Mo.-Fr. 8:00-17:00 Uhr

VIESSMANN

Buderus

 **Vaillant**

WOLF

 **JUNKERS**  **BOSCH**



 **remeha**



 **DAIKIN**

ROTEX

a member of DAIKIN group



-  Individuelle Beratung
-  Kostenloser Versand
-  Hochwertige Produkte

-  Komplettpakete
-  Über 15 Jahre Erfahrung
-  Markenhersteller



UNIDOMO®



Original Quality by Bosch Thermotechnik GmbH
Sophienstraße 30-32; D-35576 Wetzlar/Germany