



ATMOS



NEUHEIT

Pelletkessel PX





Ihr Online-Fachhändler für:



- Kostenlose und individuelle Beratung
- Hochwertige Produkte
- Kostenloser und schneller Versand

- TOP Bewertungen
- Exzelerter Kundenservice
- Über 20 Jahre Erfahrung



E-Mail: info@unidomo.de | Tel.: 04621 - 30 60 89 0 | www.unidomo.de

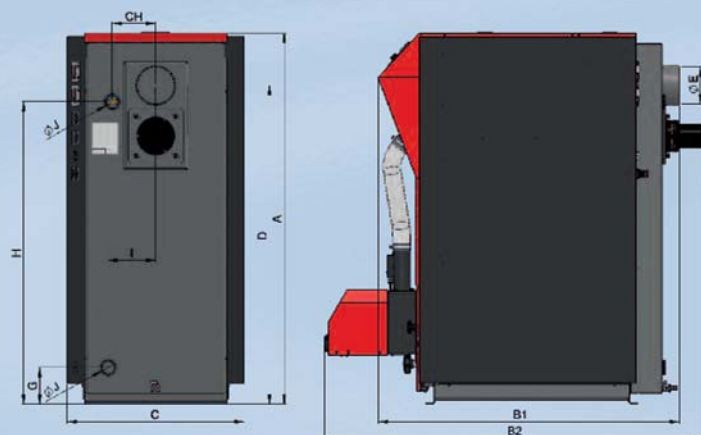

NEUE KOMPAKTE KESSELERIE

- geringe Stellfläche durch integrierte Pelletsilo, Brenner und Förderschnecke
- einfache Reinigung von vorne entfernt
- grosse Verbrennungskammer
- Rohrwärmetauscher mit Rüttleinheit ausgerüstet
- Pelletansaugungssystem optional
- hoher Wirkungsgrad über 90 %
- Saugzugventilator

MASSE	PX 15	PX 20
A	1411	1411
B1	1145	1145
B2	1447	1447
C	674	674
D	1213	1213
E	150 (152)	150 (152)
G	140	140
H	1150	1150
CH	166	166
I	166	166
J	6/4"	6/4"

TYP ATMOS PX		PX 15	PX 20
HEIZLEISTUNG PELLETBEREICH	kW	4 – 15	6 – 20
KESSELGEWICHT	kg	345	345
BRENNSTOFF		DIN PLUS HOLZPELLETS Ø 6 – 8 mm (WEISSE PELLETS), LÄNGE 10 – 25 mm, HEIZWERT 15 – 18 MJ/kg	
PELLETSBEHÄLTER INTERN	l	175	175
ANSCHLUSSPANNUNG	V/Hz	230/50	230/50
WIRKUNGSGRAD	%	> 90	> 90

ATMOS

HERSTELLER:

JAROSLAV CANKAŘ A SYN ATMOS

Velenského 487

CZ 294 21 Bělá pod Bezdězem

Tschechische Republik

Tel.: +420 / 326 / 701 404, 701 414

Fax: +420 / 326 / 701 492

Internet: www.atmos.cz, www.atmos.eu

e-mail: atmos@atmos.cz, atmos@atmos.eu



IHR VERKAUFPARTNER:



Technische Änderungen vorbehalten.

03/17 DE