

*Marke.
Kollektionen.
Programme.
Axor Manufaktur.
Referenzen.*



Ihr Online-Fachhändler für:

hansgrohe

- Kostenlose und individuelle Beratung
- Hochwertige Produkte
- Kostenloser und schneller Versand

- TOP Bewertungen
- Exzelerter Kundenservice
- Über 20 Jahre Erfahrung



E-Mail: info@unidomo.de | Tel.: 04621 - 30 60 89 0 | www.unidomo.de

Wasser ist GOLD WERT.



Axor versteht
sich als *Botschafter*
des Gefüges
Mensch – Raum – Wasser.
In diesem Verständnis
lassen wir einzigartige
Designobjekte entstehen,
die dem Zweck dienen,
das Bad zu einem
besonderen Ort zu
machen.

Ihr
Philippe Grohe, Leiter der Marke Axor

Wer viele Perspektiven hat ...

Von Anfang an folgt Axor bei der Entwicklung der Kollektionen und Produkte einer Vision: das Bad durch die Augen der weltbesten Designer, Architekten und Gestalter zu sehen. Ihr Blick auf die Welt, ihre Philosophie, ihr kultureller Hintergrund und ihre Kreativität sollen die Grundlage der Kollektionen bilden. Axor ist hier wie ein Kurator, der die besten Köpfe seiner Zeit auswählt, um ihre Ideen Wirklichkeit werden zu lassen.

... *sieht*
wesentlich mehr.

Deshalb entwickelt Axor seine Produkte auf eine ganz besondere Art und Weise: Axor kooperiert mit Designpartnern, deren Konzepte zeitgemäß sind und deren Ästhetik als zeitlos gilt.

Zu Beginn steht oftmals der Axor WaterDream, ein gemeinsames Projekt mit den Designern, das wie beim Concept Car in der Automobilbranche nach innovativen Lösungen für das Bad der Zukunft sucht.

„Wir haben immer das Ziel, einem Projekt etwas *Besonderes* hinzuzufügen oder etwas, das man so gar nicht erwartet.“

Front

„Ich glaube, dass Design im Menschen wahre Gefühle wecken kann.“

Jean-Marie Massaud

„WIR KREIEREN ARCHETYPEN FÜR ALLTAGSGEGENSTÄNDE, UM EINEN NEUEN BLICK AUF VERTRAUTE DINGE ZU BEKOMMEN.“

Edward Barber und Jay Osgerby

„ICH GLAUBE, DASS INNOVATION HEUTE NICHT AUS DER FORM, SONDERN EHER AUS DER PRODUKTPHILOSOPHIE ENTSTEHT.“

Antonio Citterio



„Gutes Design bedeutet, dass ich meine Idee meiner Großmutter oder einem kleinen Kind erklären kann.“

Nendo



„Ich lasse mich von allem Möglichen inspirieren, von alltäglichen

DINGEN, EMOTIONEN, Filmen.

Ich weiß nie, was herauskommt.“

Patricia Urquiola



„LOGIK, Moral und Magie sind die drei Elemente, die ein erfolgreiches DESIGN ausmachen.“

Andreas Haug, Phoenix Design



„Wir lassen den Benutzer gerne selbst entscheiden, was er aus unseren Objekten macht.“

Roman und Erwan Bouroullec



„Die Rolle des Designers ist es, mit weniger **MEHR** Freude zu schaffen.“

Philippe Starck

Auch im
Verborgenen
offenbart sich
RAFFINESSE.





*Hinter dem scheinbar üppigen
Strahl von Axor Massaud steckt
raffiniert designte, wasser-
sparende Technik.*

In einem intensiven Designprozess entsteht die Form der Armatur – und damit auch das Design des Wassers, das aus ihr fließt. Hinter dem üppigen Wasserstrahl der Axor Massaud Armatur steckt hohe Ingenieurskunst. Die Wasserspezialisten tüfteln intensiv, bis Funktionalität und Design vollkommen in Einklang sind. Oftmals ist eine innovative Konstruktion des Innenlebens erforderlich, damit das Wasser sein besonders ästhetisches Strahlbild erhält und gleichzeitig schonend verwendet wird.

Individualität

bekommt

AUSDRUCK.

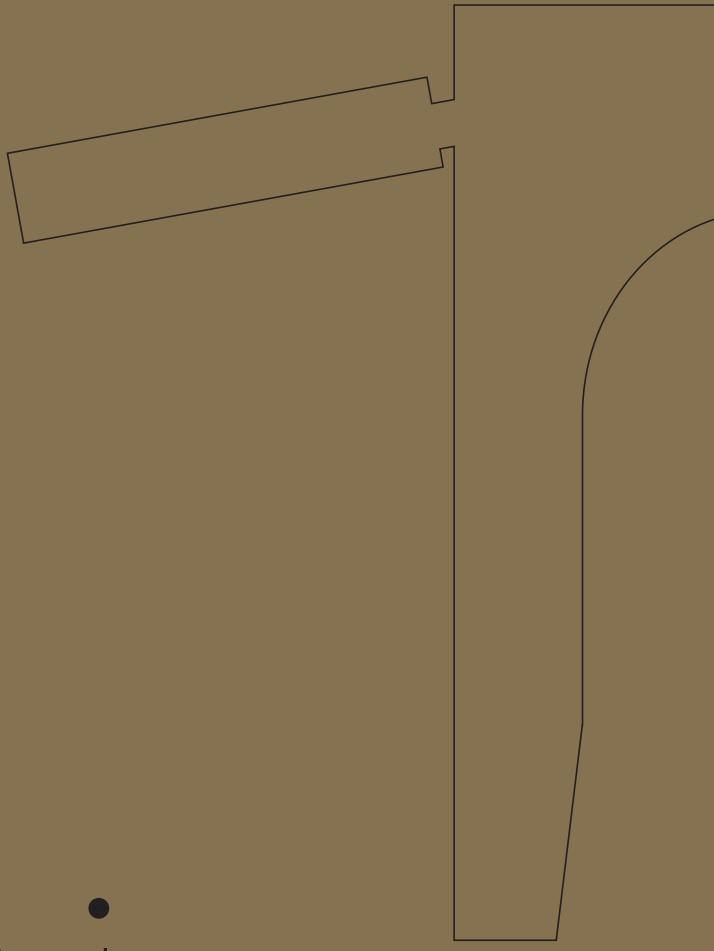



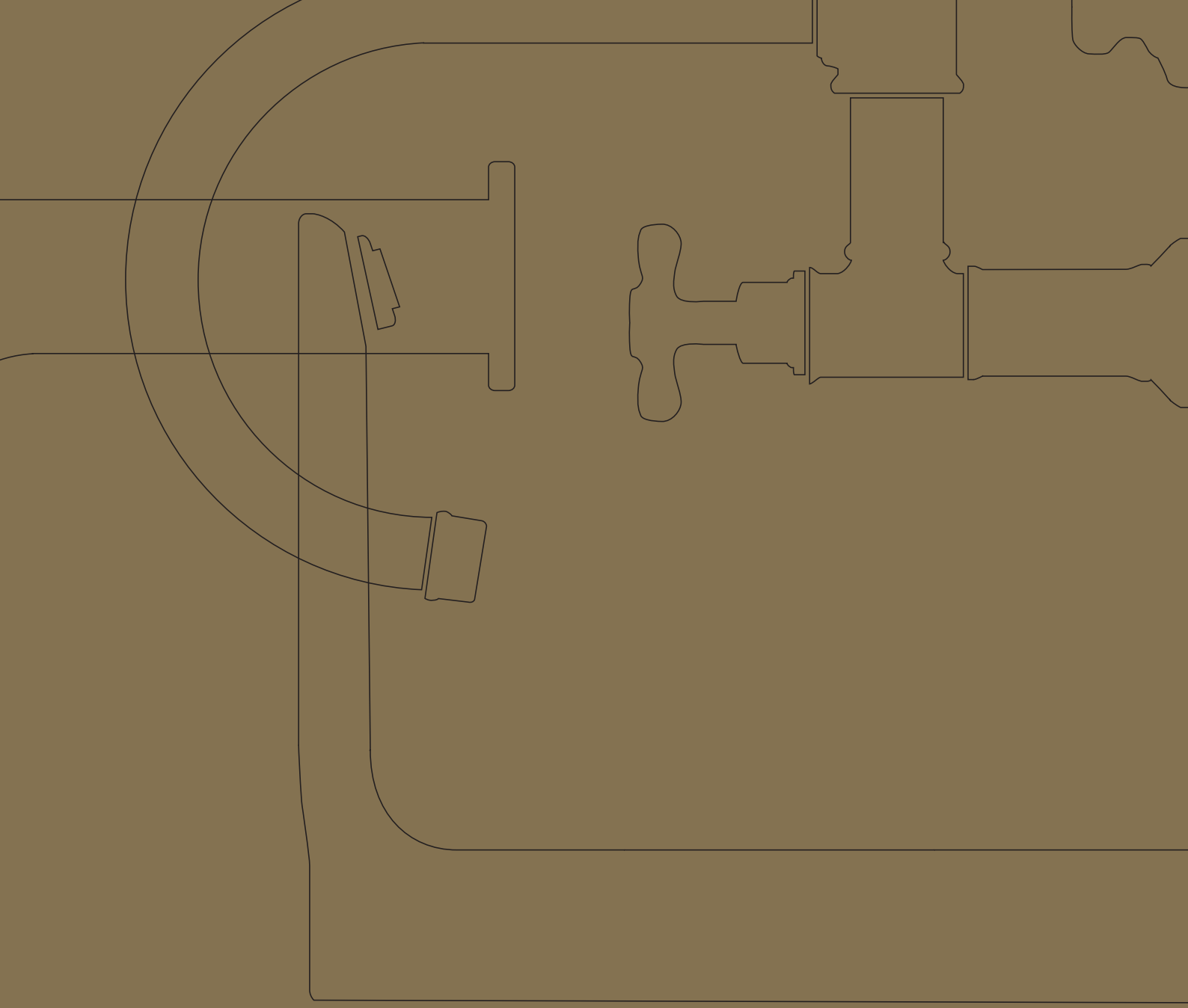



Nie war es einfacher, ein unverwechselbares Bad zu gestalten. Die Vielfalt der Designstile, die Mannigfaltigkeit in der Formsprache sowie umfangreiche Kollektionen aus einem Guss bereiten den Weg, individuellen Wünschen äußerst gerecht zu werden. Und wenn es noch ein Stückchen individueller sein darf, sind Sonderwünsche in der Axor Manufaktur buchstäblich in besten Händen. In der Axor Manufaktur trifft man auf Experten, die diesen Wünschen in Handarbeitsqualität gerecht werden. Der Manufakturgedanke ist dabei immer Ausdruck des Besonderen, von Qualität und Persönlichkeit.



Kollektionen.

Eine Axor Kollektion umfasst Armaturen und Brausen, Waschtische, Wannen und Accessoires aus einem Guss. Dabei verleihen die Axor Designpartner den Kollektionen ihren besonderen Charakter. Entdecken Sie die Stilvielfalt der Axor Kollektionen.

| | | |
|---|--------------------------------|---------|
|  | Axor Starck. | 14–23 |
|  | Axor Starck V. | 24–27 |
|  | Axor Starck Organic. | 28–39 |
|  | Axor Citterio. | 40–51 |
|  | Axor Citterio E. | 52–63 |
|  | Axor Citterio M. | 64–75 |
|  | Axor Urquiola. | 76–87 |
|  | Axor Massaud. | 88–99 |
|  | Axor Bouroullec. | 100–109 |
|  | Axor Uno ² . | 110–115 |
|  | Axor Carlton. | 116–121 |
|  | Axor Montreux. | 122–129 |





Axor Starck

The aesthetics of minimalism

Eine Badkollektion, die Bestand hat und die Moden überdauert. Wie ein Brunnen, der aus der Tiefe schöpft, kann man von Axor Starck schöpfen. Und sich erfrischen in einem Bad, das Ruhe und Erholung schenkt. Die Kollektion Axor Starck konzentriert sich auf das Wesentliche: den Genuss des Wassers. Das Prinzip der Reduktion zeigt sich in den puristischen Formen und klaren Funktionen. Nichts lenkt ab.



Weitere Axor Starck Produkte und Informationen finden Sie auf unserer Website.





Die Armatur von Axor Starck X maximiert den Minimalismus: Die quadratische, scheinbar schwebende Platte gibt die Urform des Wassers in Form eines Schwallstrahls frei.





Axor Starck zeichnet sich durch seine konsequent geometrischen Formen aus: ob an der Zwei-Griff-Armatur, der Drei-Loch-Wandarmatur oder den passenden Accessoires.

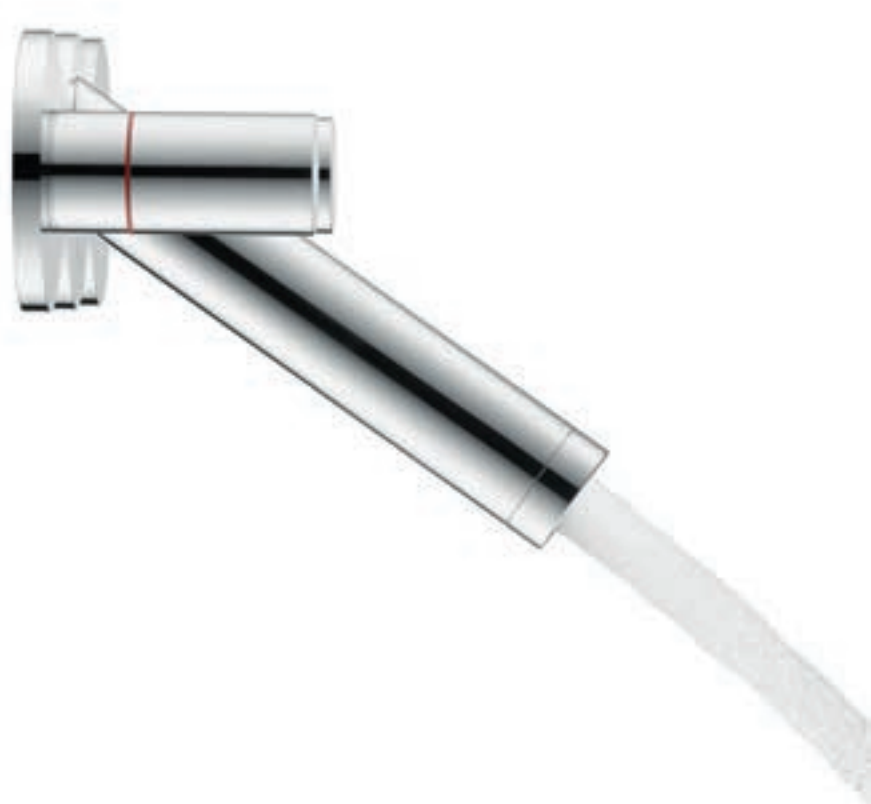

Der archetypische Einhebelmischer mit seinem diagonalen Auslauf gleicht einer Schwengelpumpe. Kein Schnörkel stört das puristische Design.





Das Brauseset mit Stabhandbrause konzentriert sich auf das Wesentliche. Nichts lenkt von der Funktionalität ab.





Die Ästhetik der Reduktion:
Erhaben ragt die klare, zeit-
lose Duschsäule empor.



Axor Starck V







Vitality of **Water**

Eine unbändige Neugier und Leidenschaft für Wasser treibt Axor schon immer an. Die pure Energie eines *Wirbels* beeindruckt auf besondere Weise. Wie kann man dieses Naturschauspiel nach Hause an den Waschtisch holen? Axor Starck V macht die Kraft der Natur in einer *organisch-skulpturalen* Glasarmatur sichtbar. Der Glaskörper gibt den Blick frei auf den eleganten Wasserwirbel. Läuft kein Wasser, wird die Kristallglas-Armatur zu einem Brunnen im täglichen Leben.



Dank seiner Varianten verleiht Axor Starck V dem Bad eine individuelle Note: Ausläufe aus *Porzellan* oder *Glas* beispielsweise erzielen eine schlichte, moderne Eleganz. Kombiniert mit Sockeln in *Weiß* oder *Chrom*, lässt sich die zeitlose Anmutung noch unterstreichen. Um besonders stimmig mit klassischen Ambienzen zu harmonisieren, wurde Axor Starck V mit feinen Diamant- oder Facetenschliffen und Sockeln in Goldoptik oder Rotgold versehen, die exklusiv in der Axor Manufaktur hergestellt werden.



Axor Starck Organic





Follow
your
Head
and
your
Heart

Axor Starck Organic ist eine Kollektion, die Herz und Verstand gleichermaßen anspricht. Der so noch nie dagewesene **Armaturenbrausestrahl** lässt uns das Wasser besonders sinnlich erleben und dabei gleichzeitig Wasser sparen. Und das **organisch-minimalistische** Design mit seinen natürlichen, **energiegeladenen** Formen und fließenden Übergängen prägt die komplette Kollektion.



Weitere Axor Starck Organic Produkte und Informationen
finden Sie auf unserer Website.







Das **revolutionäre Bedienkonzept**

mit getrennter Temperatur- und Wassermengenregulierung und der geringe Verbrauch von **3,5 l/min** machen den nachhaltigen Umgang mit dem Lebenselement Wasser bewusster.





Ganz im organischen Design erinnert die Armatur an einen **Ast**. Wie ihr Vorbild in der *Natur* ist sie scheinbar wie aus einem Stück gewachsen, sodass sich die Griffe *harm-nisch* in den Armaturenkörper integrieren.







Organische
Ausläufe und
Griffe
verbinden sich
mit **eckigen**
Rosetten zu
einem span-
nungsreichen
Design – ob
beim skulptu-
ralen boden-
stehenden oder
dem Unterputz-
Thermostat.





Axor Citterio

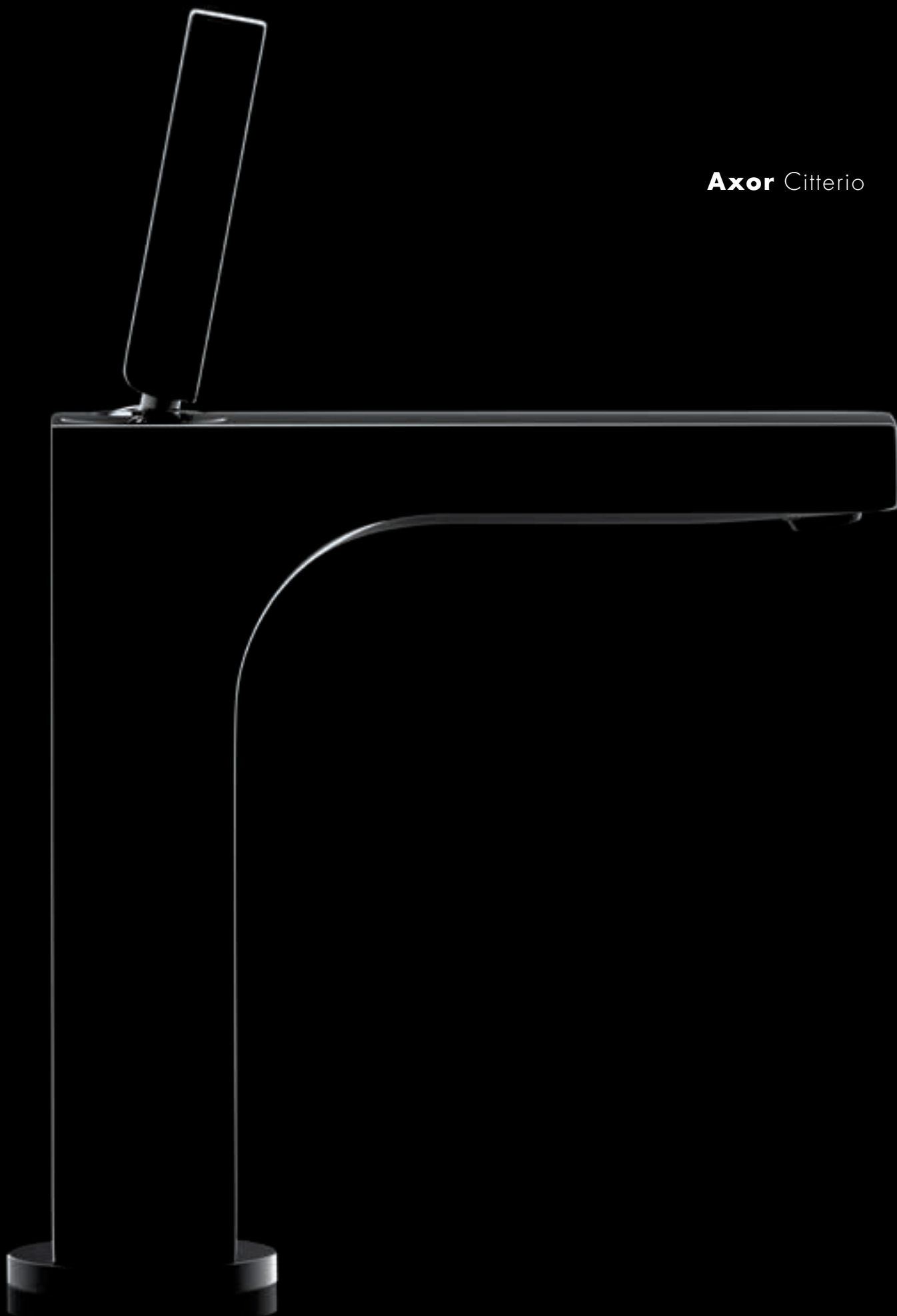







LUXURY AT A SECOND GLANCE

Axor Citterio lässt uns die Zeit, die wir im Bad verbringen, aufs Schönste genießen. Mit seinen präzise geformten Flächen und Kanten, an denen sich das Licht bricht und in denen es sich spiegelt, sowie den schönen Details, deren Reichtum sich auf den zweiten Blick offenbart. Eine klassisch-elegante Kollektion, die den täglichen Umgang mit dem Wasser besonders zelebriert.



Weitere Axor Citterio Produkte und Informationen finden Sie auf unserer Website.



Die Waschtischmischer zeichnet die harmonische Kombination aus rund und eckig aus. Die sanften Rundungen folgen dem Lauf des Wassers und verneigen sich so elegant vor ihm. Auch das Griffdesign, mit dem die Armatur bewusst geöffnet und geschlossen wird, trägt zum aufmerksamen Umgang mit dem Wasser bei.

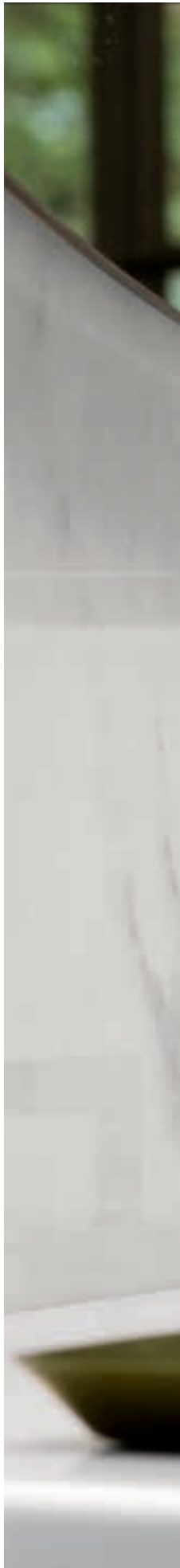





Das Ritual des Sichreinigens wird auch in der Dusche durch elegante Brausen bewusst kultiviert, deren Luxus sich auf den zweiten Blick offenbart.





Die eleganten, schlichten Kreuzgriffe der Armaturen sind eine Reminiszenz an den italienischen Architekturstil der 30er Jahre und verleihen dem Badezimmer eine zeitlose Eleganz.







Axor Citterio E

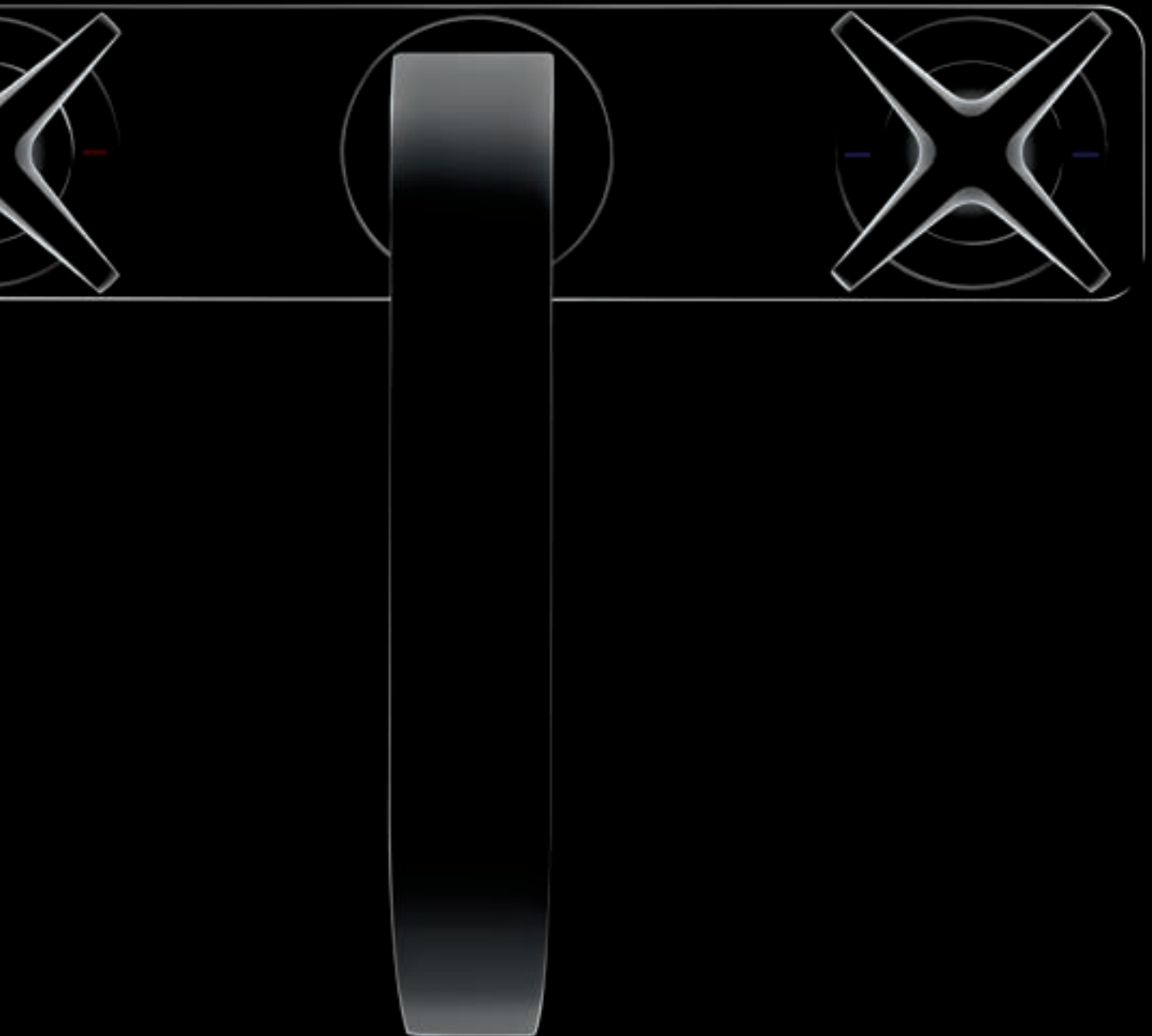







The **ESSENCE** of *Luxury*

Der Charme von Axor Citterio E steckt in der Kombination aus Vertrautem und doch ganz Neuem, aus *klassischer Anmutung* und moderner Funktionalität. Formvollendet verbindet diese Kollektion **zeitlose Hochwertigkeit** mit feiner Eleganz. Das alltägliche Bedienen des Wassers wird zelebriert und wird zu etwas Besonderem. Eine Kollektion für Waschtisch, Dusche und Wanne, die sich mit ihrem zeitlosen Design perfekt in ein klassisches und auch modernes Ambiente einfügt.





Wie lässt sich der Reichtum des Wassers widerspiegeln? Mit **präzise** geformten Flächen und Kanten, die zusammen mit *sanften Rundungen* eine weiche, harmonische Haptik ergeben - auch in ihren ganz unterschiedlichen Griffvarianten. Ließ sich eine Armatur je genussvoller bedienen?









Der *individuellen* Gestaltung sind kaum Grenzen gesetzt: Das Thermostatmodul kann mit Einzelrosetten oder mit Platte installiert werden. Passend dazu das elegante, funktionale Brauseset mit Doppelreling.



Mit dem Vier-Loch- oder auch dem bodenstehenden
Wannenrandthermostat lässt sich Luxus auch an
der Badewanne in all seiner *Eleganz* zelebrieren.











Axor Citterio M



URBAN CHIC



Wie sieht eine Badkollektion aus, die vom modernen Leben in der Großstadt inspiriert ist? Sie trägt die hohe Kunst des zeitlos modernen Designs in sich. Auffallend reduzierte und schlanke Formen sowie eine elegante Gesamterscheinung prägen Axor Citterio M. Eine Kollektion, die sich mit ihrer einzigartigen Leichtigkeit und ihrem trotzdem sehr markanten Design bestens in die unterschiedlichen Lebensstile einpasst.







Was macht einen besonders ergonomischen Griff aus?
Der Mix aus hochwertigen Flächen und anschmiegsamen Rundungen, wodurch die Griffe besonders gut in der Hand liegen.







Das Design der Showerpipe strahlt dank seiner schlanken, reduzierten Formen zeitlose Urbanität aus.





Eleganz auf ganzer Linie: Auch zur markanten Form der Badewanne passen die schlichten, reduzierten Wannensamaturen.









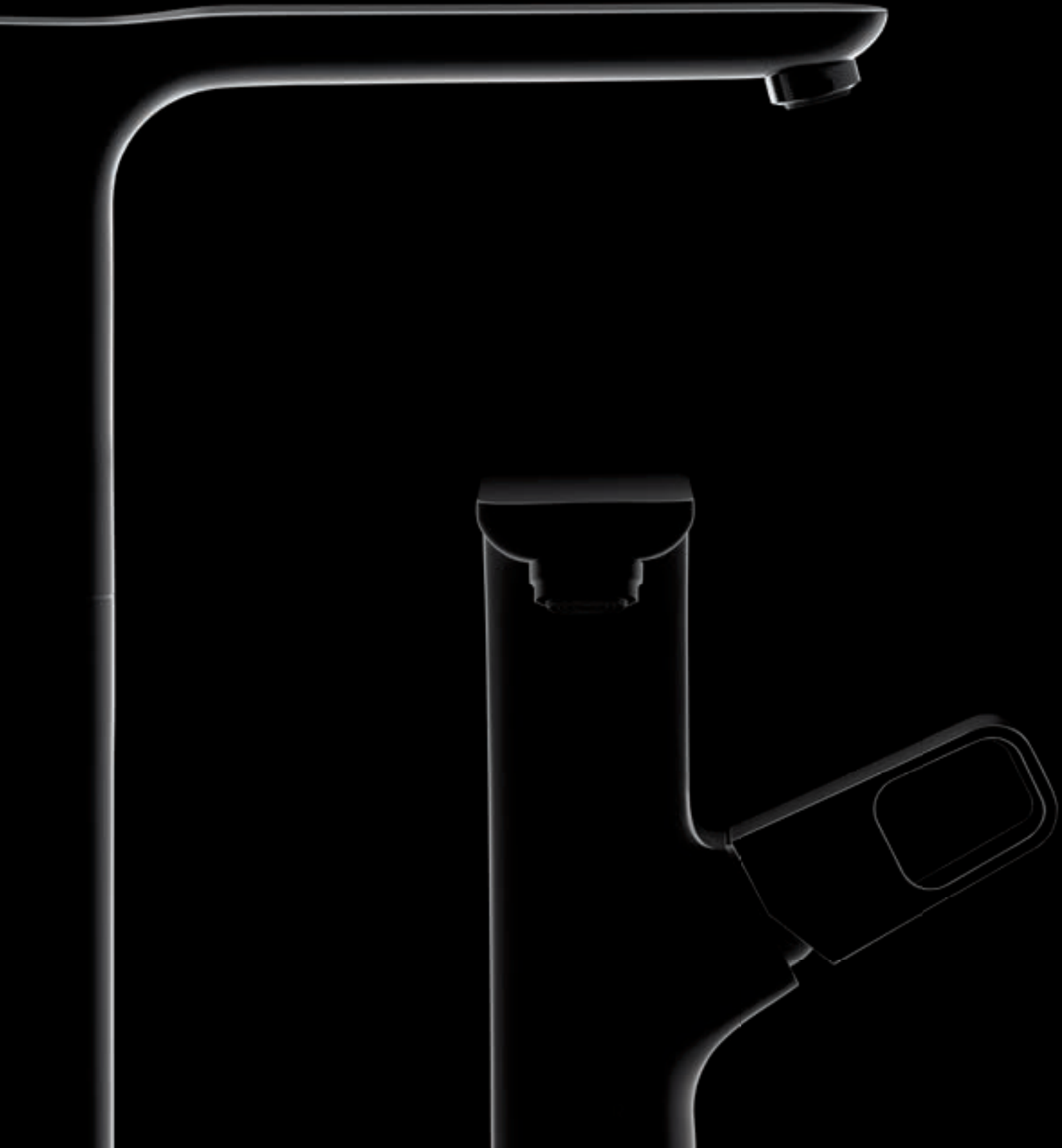

Axor Urquiola



Awakening your *senses*

*Eine Badkollektion,
die unsere Sinne weckt. Axor Urquiola
spielt den **MIX** aus
unterschiedlichen **STILEN**:
Sanfte Rundungen
verschmelzen mit Asymmetrien
und großen Flächen. Jedes Element
besitzt seinen eigenen **CHARME**
und verbindet sich zu einer
facettenreichen Einheit.
Waschschüsseln und Wannen
erinnern in ihrer archetypischen Form
an Waschzuber. Axor Urquiola
ist eine **SINNLICHE**,
fantasievolle Kollektion
und reich bis ins Detail.*









Die eleganten **GRIFFE** der Axor Urquiola Armatur
lassen sich durch ihre **großzügigen**
ÖFFNUNGEN äußerst ergonomisch bedienen.





Wie *natürlich*
gewachsen
erscheint die
Axor Urquiola Duschsäule
mit ihren
asymmetrisch
verzweigten Elementen.







Nostalgische Badewannen im Waschzuber von heute.





Axor Massaud



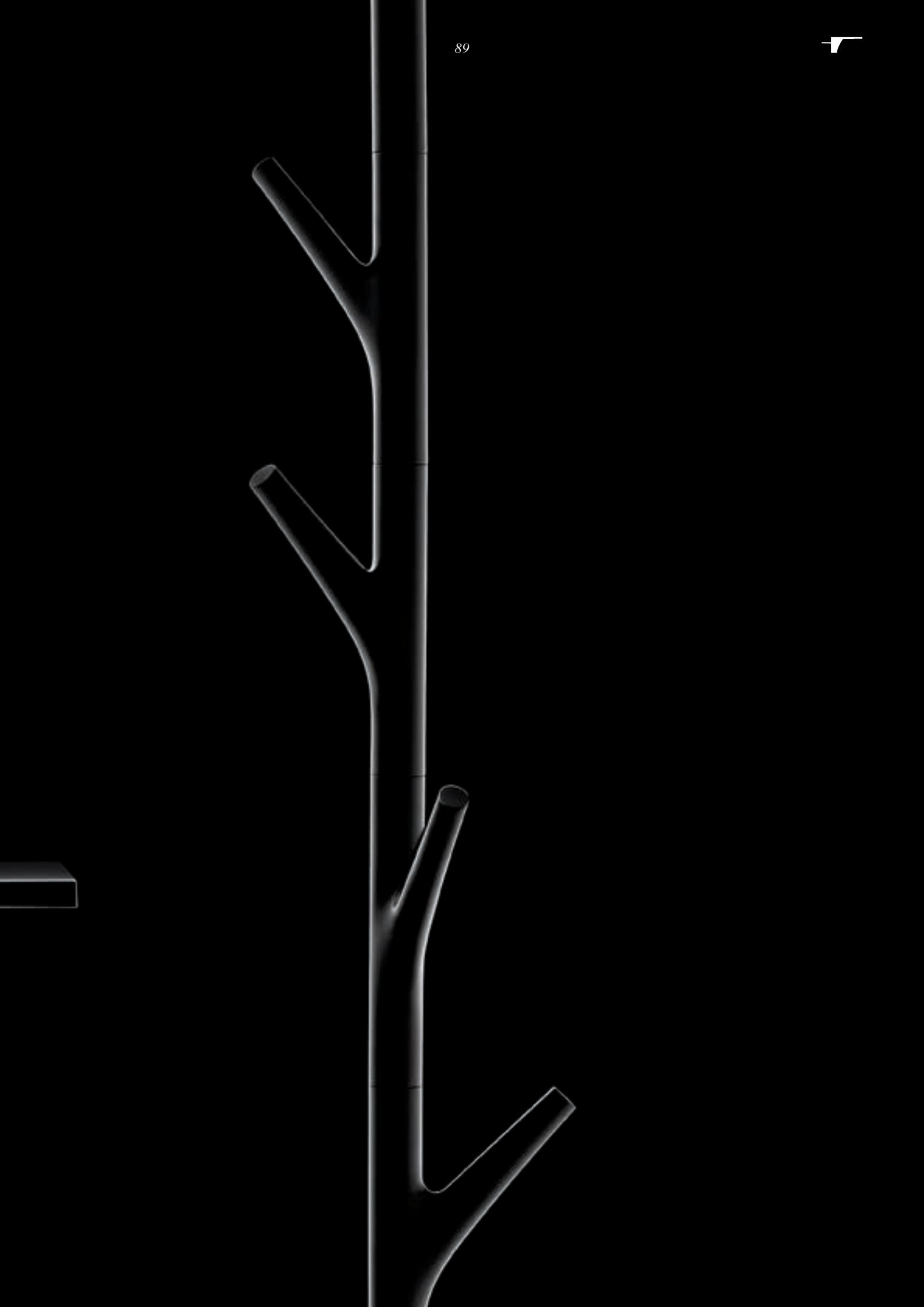

Nature inspired design

Wasser

ist
der
Ursprung
allen

Lebens.

Axor Massaud
steht
deshalb
ganz
im
Einklang
mit
der

Natur:

Der
Schwallstrahl
wird
zum

Wasserfall.

Der
Handtuchhalter
zu
einem

Ast.

Die
Wanne
zu
einem

See.

Die
extravagante
Kollektion
lässt
uns
das
Element
Wasser

sinnlich
erleben.









Wie
der
Schwallstrahl,
so
zitieren
und
zelebrieren
auch
die
organisch
designten
Accessoires
die
Natur:
Vase,
Kerzenhalter
und
Zahnputzbecher
sind
von
der
Form
eines
Kieselsteins
inspiriert.





Axor
Massaud
verbindet
sanft
geschwungene
Linien
und
klare
geometrische
Flächen
in
einer
harmonischen
Designsprache.



Die
archetypische
Armatur
an
der
Badewanne
und
am
Waschtisch
ist
nicht
nur
eine
außergewöhnliche,
skulpturale
Erscheinung.
Sie
ist
zusätzlich
eine
großzügige
Ablage,
auf
der
Accessoires
platziert
werden
können.









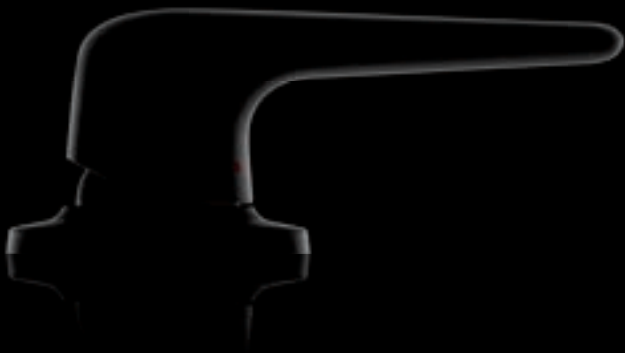

Axor Bouroullec



Everything flows

Axor Bouroullec ist der Inbegriff von Zurückhaltung und wird besonders geschätzt von Minimalisten.

Das organisch-minimalistische Design drängt sich an keiner Stelle in den Vordergrund. Geradezu harmonisch fließen die Produkte in jeden Stil ein. Zusätzliche Fläche bieten die weich geformten Ablagen, die in die Waschtisch-, Brausen- und Wannenprodukte integriert sind.







Die Freiheit, frei zu gestalten:

Das minimalistische Design mit dem sich verjüngenden Auslauf zeigt sich bei der Wandversion genauso wie bei der stehenden Armatur für Waschschüsseln.





Viel Platz für Duscutensilien:

Dank der Ablagen als platzsparende
Accessoires oder der integrierten
Ablagefläche an der Showerpipe.





Zwei Ablageflächen an der Badewanne lassen die Wahl, wo die Griffe der Armatur platziert werden - ganz den persönlichen Wünschen entsprechend.







Axor Uno²

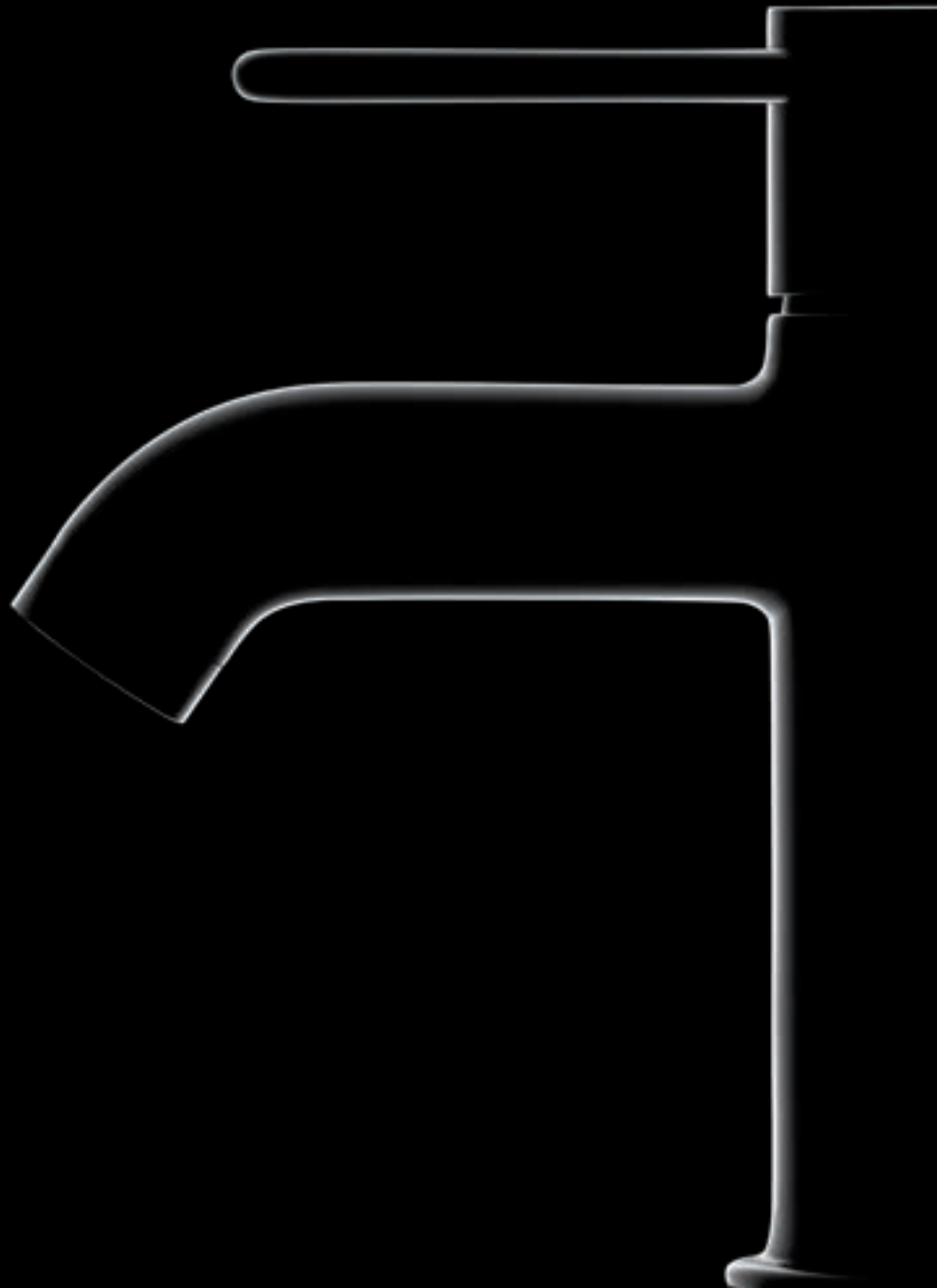





The classic minimalist

Ein klares geometrisches Design mit schlichten, zylindrischen Grundformen macht den unaufdringlichen Stil der Armaturenkollektion Axor Uno² aus. Dadurch bringt sie sich in jedes Badambiente ein und lässt Raum, sich selbst zu entfalten.





Zeitlos moderne Formen sowie der markante Bügelgriff passen zu allen, die geradliniges Design schätzen.





Axor Carlton





A homage to the golden 20s





Axor Carlton erinnert mit den geschwungenen Formen an die Zeiten der mondänen Grandhotels der 20er Jahre. Besonders markant sind die opulenten Griffvarianten. Eine nostalgische Kollektion, die jeden Trend überdauert.



Weitere Axor Carlton Produkte und Informationen finden Sie auf unserer Website.



In der Dusche kommt klassisches Design mit dem modernen Komfort eines Thermostaten zusammen: Klassische Hebelgriffe, stilvolle Kreuzgriffe und der geschwungene Arm der Kopfbrause muten nostalgisch an. Charakteristisch sind auch die Porzellanplättchen mit der traditionellen Beschriftung „H“ für Heiß und „C“ für Kalt.





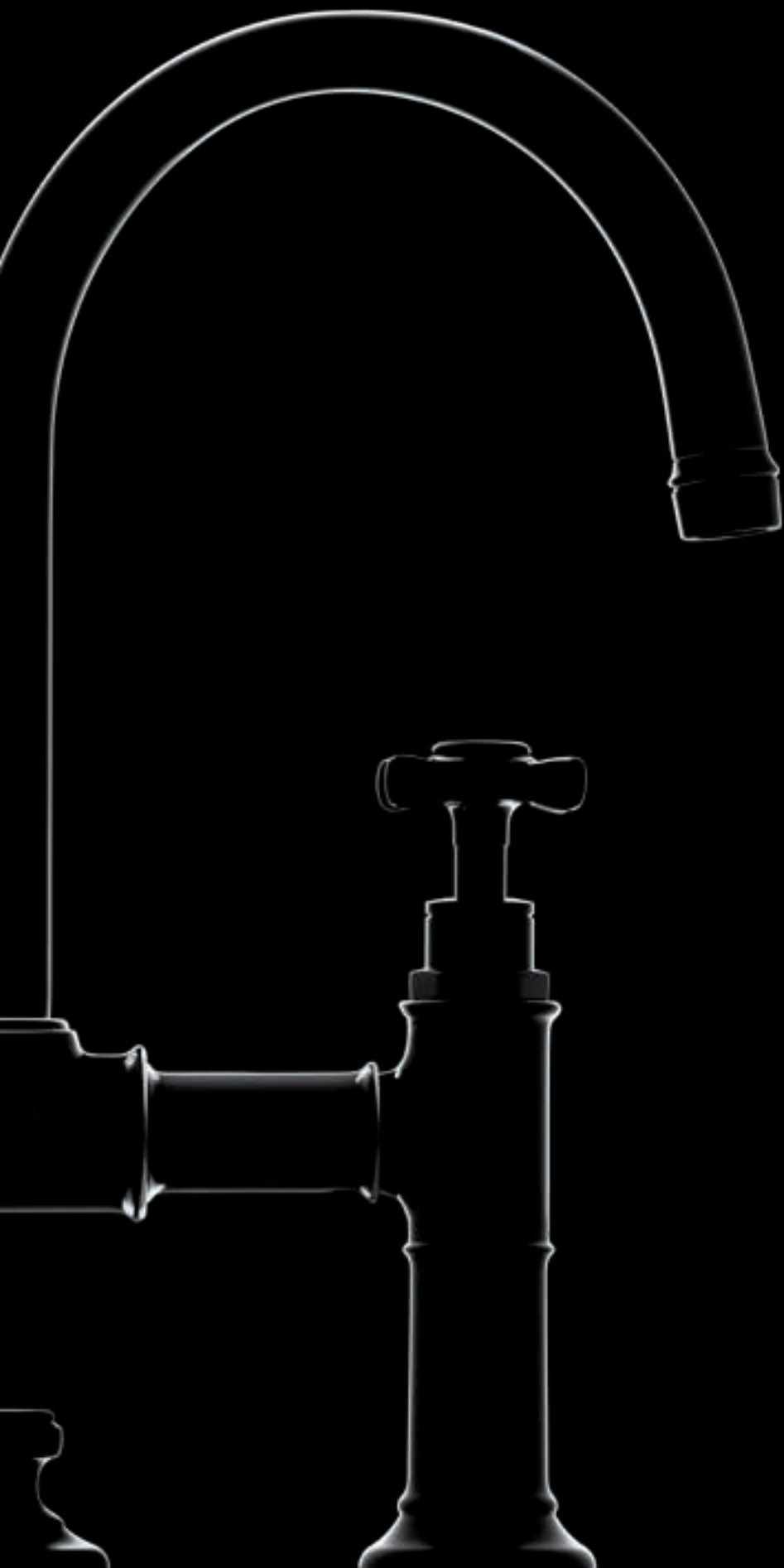

Axor Montreux

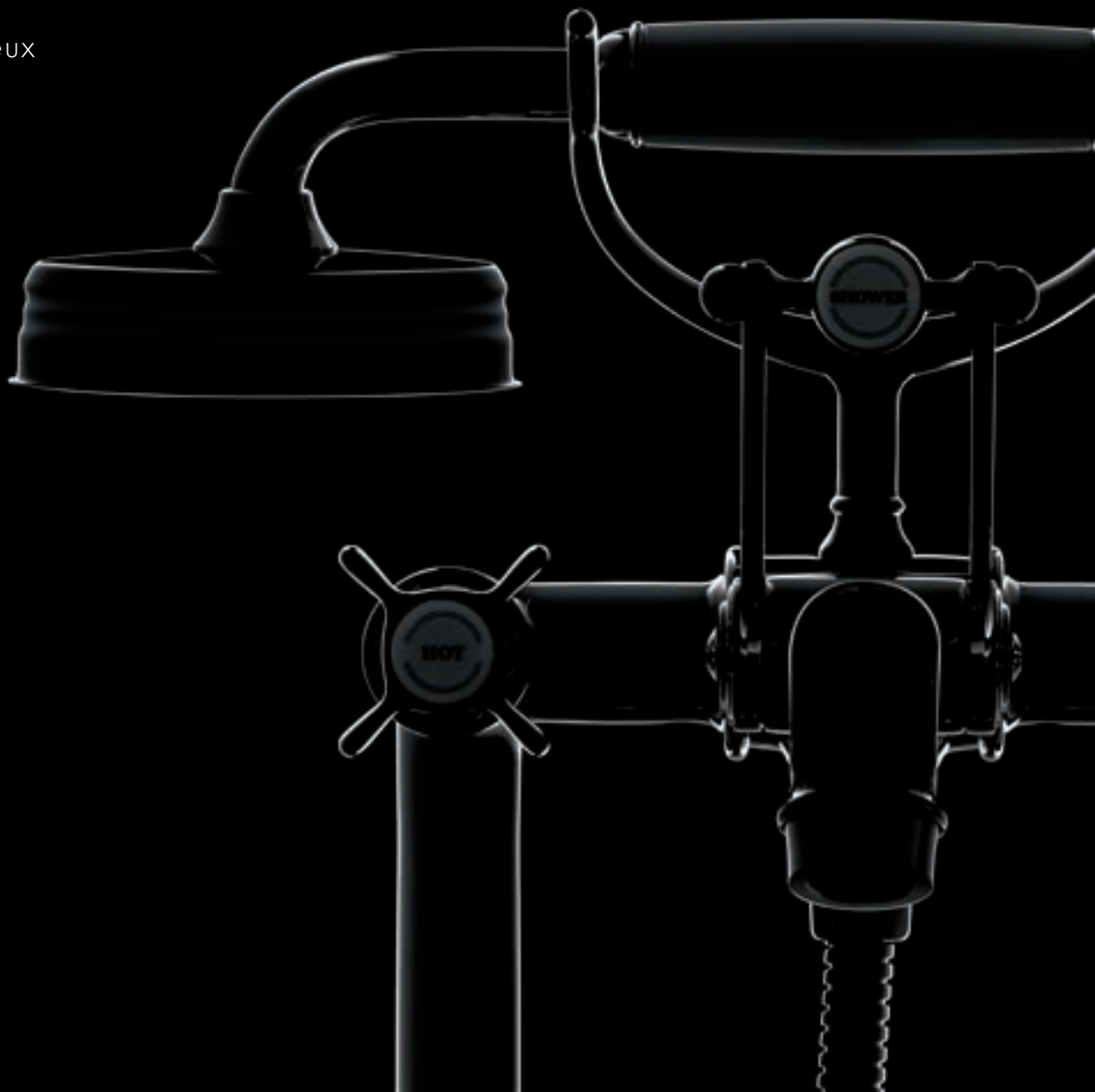



Weitere Axor Montreux Produkte und Informationen
finden Sie auf unserer Website.



Time recaptured

Axor Montreux ist inspiriert von dem bekannten Kurort am Genfer See. Die traditionell-authentische Badkollektion versetzt uns in das frühe 20. Jahrhundert zurück und fängt den Zeitgeist der Belle Époque mit ihren romantischen Kurbädern ein.



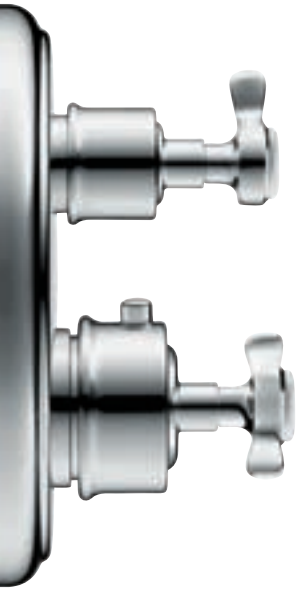

Vor allem die typischen Kreuzgriffe mit ihren feinen Porzellanplättchen zeichnen das traditionell-authentische Design aus.



Detailgenau zitieren die Armaturen das traditionelle Industriedesign, das in seinem Inneren voller moderner Technik steckt. Die Wannenarmatur mit ihrer Handbrause mit Porzellangriff beispielsweise ist stilecht seinem Vorgänger aus dem Industriezeitalter nachempfunden. Baden wie in einer anderen Zeit.





Programme.

Sie suchen eine außergewöhnliche Brause? Oder eine neue Badewanne? In diesem Kapitel finden Sie eine Übersicht über die breite Vielfalt von Axor Brausen und weitere Programme, die nach Einsatzbereichen gegliedert sind und mit den unterschiedlichen Axor Kollektionen kombiniert werden können. Designobjekte, die langanhaltend Freude und Komfort ins Bad bringen.

Axor ShowerSolutions. 132–157







| | | |
|---|--|---------|
|  | Axor ShowerCollection. | 134–137 |
|  | Axor One. | 138–141 |
|  | Axor ShowerSelect. | 142–145 |
|  | Axor Duschsysteme. | 146–149 |
|  | Axor Kopfbrausen. | 150–153 |
|  | Axor Brausesets- und Handbrausen. | 154–157 |

Axor Waschtische. 158–161

Axor Wannen. 162–165

Axor Elektronik. 166–169

Axor Accessories. 170–185

| | | |
|---|------------------------------------|---------|
|  | Axor Universal Accessories. | 172–173 |
|  | Axor Starck. | 174–175 |
|  | Axor Starck Organic. | 176–177 |
|  | Axor Urquiola. | 178–179 |
|  | Axor Massaud. | 180–181 |
|  | Axor Bouroullec. | 182–183 |
|  | Axor Montreux. | 184–185 |



Axor ShowerSolutions

Die Axor ShowerSolutions eröffnen ein exklusives Duscherlebnis: Hier trifft die Ästhetik außergewöhnlichen Designs auf ausgereifte Technik, die dem Duschen eine besondere Dimension verleiht. Zusätzlichen Duschkomfort bietet die Select-Technologie. Dank ihr lassen sich die Brausen einfach per Knopfdruck bedienen. Eine faszinierende Vielfalt zeigt sich in den Produkten unterschiedlichster formaler Ausprägungen und Größen. Sie lassen sich alle perfekt mit anderen Axor Kollektionen und Programmen kombinieren.

Axor ShowerCollection

Haute Couture for the shower: Mit der Axor ShowerCollection designed by Philippe Starck verwandelt sich jede Dusche in ein persönliches Spa. Ein System aus Brausen, Armaturen und Accessoires im geometrisch-minimalistischen Design bietet nahezu unendliche Möglichkeiten zur gestalterischen Freiheit. Die einzelnen aufeinander abgestimmten Module lassen sich beliebig kombinieren: ob horizontal oder vertikal in Linie, frei nach ästhetischen oder funktionalen Vorstellungen.





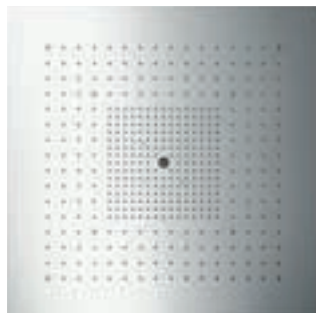

Die Deckenbrause Axor ShowerHeaven mit ihren drei unterschiedlichen Strahlarten steht für luxuriöses Duschen und ist wahlweise mit oder ohne Licht und in zwei unterschiedlichen Größen erhältlich.

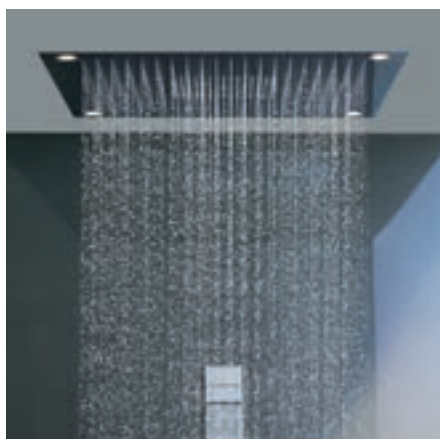

Bodyzone: Der ganze Körper wird mit einem angenehmen Brauseregen umhüllt.



Zentrale Rainzone mit AirPower-Funktion: Die mit Luft angereicherten Tropfen schaffen einen konzentrierten, sanften Brauseregen.

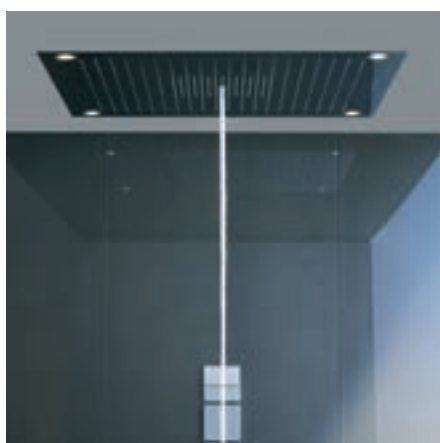

Laminarstrahl: Der klare Einzelstrahl ist kräftig und vitalisierend.



Die Kombination aller Strahlarten sorgt für ein maximales Duscherlebnis.





Alles passt zusammen: Die Brausemodule können als Kopf-, Nacken- oder Seitenbrausen eingesetzt werden. Komfortmodule erweitern den Genuss beim Duschen: vom Licht über den Lautsprecher bis hin zu Ablagemöglichkeiten.

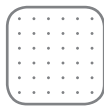

Die Brausemodule gibt es auch als Softcube-Variante.



Der Schwallauslauf ist Ablage und kleines Spa. An der Wanne dient er zur Befüllung, in der Dusche kann der vitalisierende Schwallstrahl den Nacken massieren.







Axor One

Monolithen strahlen eine majestätische Ruhe aus: Alles Überflüssige ist entfernt, sodass das minimalistische Einzelstück einen reduzierten Eindruck hinterlässt. Axor One macht sich diese archaische Form zu eigen und wird zum Monolithen in der Dusche. Alle Elemente sind streng der Einfachheit unterworfen, alle Funktionen auf ein zentrales Bedienelement reduziert. Flach, sanft abgerundet, großzügig proportioniert – ein souveränes Statement, das ein großzügiges Raumgefühl in die Dusche bringt und wie ein Ruhepol wirkt.

Bei der klaren Formensprache ist es nur konsequent, dass sich Axor One einfach und intuitiv bedienen lässt. Dazu genügt ein einfacher Druck mit dem Finger, dem Handrücken oder auch dem Ellbogen – und schon werden die unterschiedlichen Brausen aktiviert. Es können bis zu drei Brausen gleichzeitig angeschaltet werden. Dahinter steckt die Select-Technologie, die Drücken statt Drehen zum Prinzip macht. Welche Brause angesteuert wird, macht das Symbol auf dem jeweiligen Paddle schnell deutlich.

One tap: Ein Druck auf die Paddles steuert die gewünschte Brause an.

One turn: Die Temperatur lässt sich über den zylindrischen Griff präzise steuern und über die Temperatursperre limitieren.



One slide: Mit dem kleinen Hebel kann die Wassermenge bewusst stufenlos um bis zu 50% reduziert werden.





*Thermostatmodul für
3 Verbraucher, Unterputz*



*Thermostatmodul für
2 Verbraucher, Unterputz*



*Thermostatmodul für
1 Verbraucher, Unterputz*

Axor ShowerSelect

Ein kleiner Knopf macht einen großen Unterschied – und das Duschen einfacher und komfortabler. Dank der Select-Technologie wird die Dusche nun per Knopfdruck bedient. Wo bisher gedreht wurde, wird jetzt gedrückt: Über die Select-Tasten lassen sich die verschiedenen Brausen wie Hand- oder Kopfbrause ansteuern – ganz intuitiv. Die Axor ShowerSelect Thermostate verfügen über elegante schwarze Select-Tasten mit weißen Symbolen, um besonders deutlich zu machen, welche Brause ausgewählt wird.





Das Design der Axor ShowerSelect Thermostate ist so klar und minimalistisch, dass sie sich vielseitig einsetzen und harmonisch kombinieren lassen. Zugleich bringt es Eleganz und Wertigkeit in die Dusche. Die Thermostate gibt es in mehreren Varianten: für eine bis zu vier verschiedenen Brausen oder einem Wanneneinlauf.



Thermostat Unterputz für 1 Brause



Die Rosettenformen „quadratisch“, „soft“ und „rund“ bieten eine Vielzahl an Kombinationen mit zahlreichen Axor Kollektionen.



Thermostat Unterputz für 2 Brausen



Thermostat Unterputz für 3 Brausen







Axor Duschsysteme

Eigentlich benötigen wir nur 30 Sekunden, um sauber zu werden. Länger duschen wir, um uns besser zu fühlen. Die Axor Duschsysteme verbinden exklusive Ästhetik mit außergewöhnlichem Duschkomfort. Von der einfachen Showerpipe bis zur Duschsäule für das ultimative Wohlfühlduschen. Wie beispielsweise die Axor Showerpipe designed by Front. Die Technik ist äußerst charmant in sprechendem Design verpackt.



Die Axor Urquiola Duschsäule scheint wie eine Pflanze gewachsen. So wirken die asymmetrisch angeordneten Griffe, die Ablage und die Kopfbrause wie kleine Verästelungen. Die integrierte Ablage bietet viel Platz für Duscutensilien.

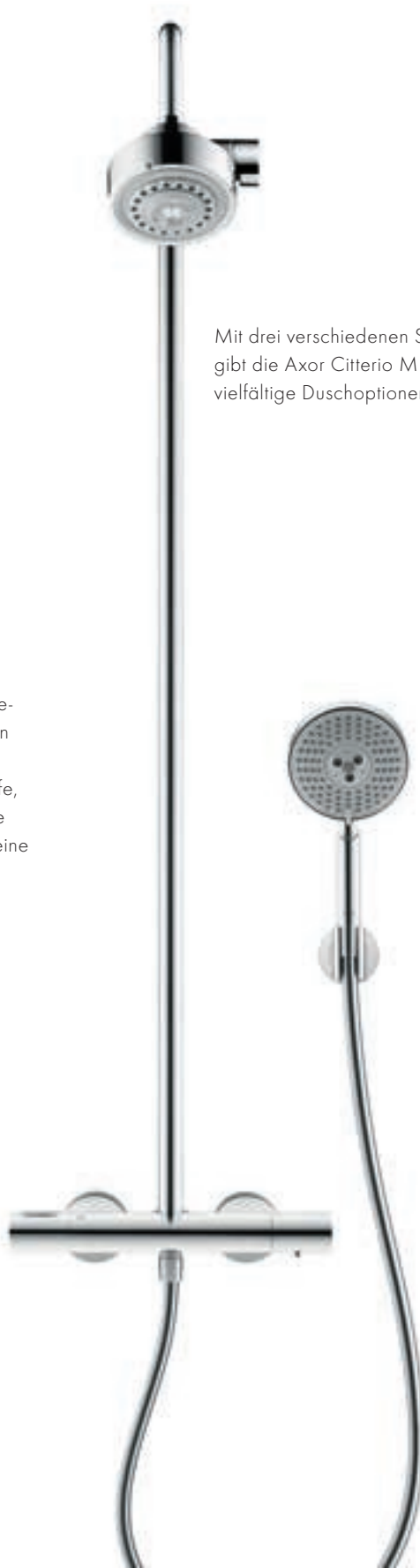

Mit drei verschiedenen Strahlarten gibt die Axor Citterio M Showerpipe vielfältige Duschoptionen.

Die Axor Starck Duschsäule hat einen besonderen optischen Effekt: Es scheint so, als käme das Wasser direkt aus dem Boden.

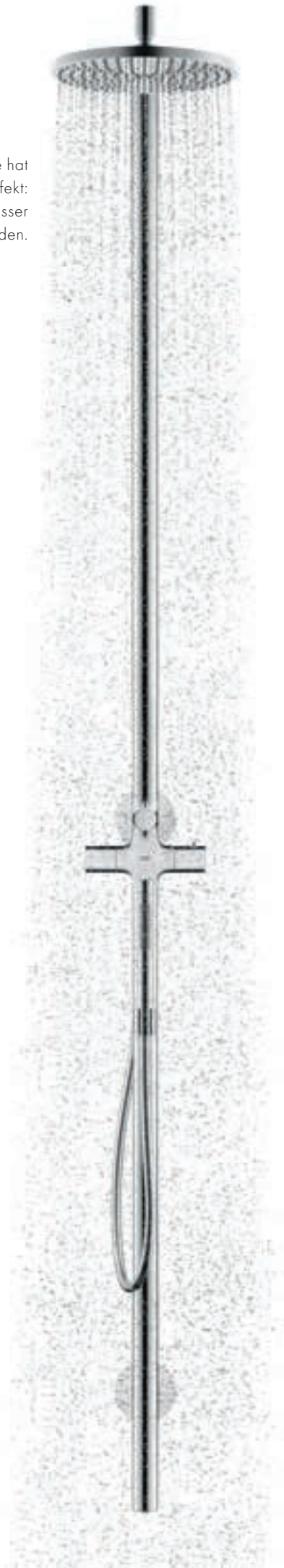



Die Axor Starck Waterwall integriert formschön alle wichtigen Duschelemente: Armaturen und Ablagen, Tellerkopfbrause und Seitenbrausen.



Weitere Axor Duschsysteme und Informationen finden Sie auf unserer Website.



Axor Kopfbrausen

Die Vielfalt der Axor Kopfbrausen zeigt sich in Design, Größe, Funktion und Anwendungsbereich. Ob quadratisch oder rund. Ob Massagestrahl, erfrischender Schwallstrahl, soft oder normal, ob großflächig oder konzentriert – die passenden Kopfbrausen sind für Wand- oder Deckenmontage und mit unterschiedlichen Strahlarten verfügbar. Die Axor LampShower designed by Nendo ist ein außergewöhnliches Beispiel: Sie lässt die gewohnten Grenzen zwischen Räumen auf verblüffende Weise verschwinden und bringt einen wohnlichen Charakter ins Bad.



Im authentisch-traditionellen Design passt sich die Axor Carlton Tellerkopfbrause harmonisch in klassische und kontrastierend in moderne Ambiente ein.



Axor ShowerProducts designed by Front: Industrieller Charme zieht in die Dusche ein. Und das in besonders eleganter Form. Wasserwege können wir neu erleben, ein Trichter wird zu einer wohlproportionierten Kopfbrause.



In zwei Größen sowie als Decken- oder Wandversion bringt die Axor Starck Tellerkopfbrause Minimalismus in die Dusche.



Die Axor Starck Kopfbrause im geometrisch-minimalistischen Design ist eine besonders zurückhaltende Variante in der Dusche.



Der Brausestrahl der Axor Citterio Kopfbrause kann durch das Kugelgelenk perfekt auf den Körper positioniert werden - um beispielsweise gezielt den Rücken oder den Nacken zu massieren. Je nach Wunsch kann zwischen drei verschiedenen Strahlarten gewählt werden.



Weitere Axor Kopfbrausen und Informationen finden Sie auf unserer Website.

Axor Brausesets & Handbrausen

Die Axor Brausesets & Handbrausen bringen Komfort in die Dusche. Sie zeichnen sich durch unterschiedliche Größen und Strahlarten aus. Durch einfaches Drehen oder Drücken wechselt der Benutzer komfortabel die Strahlart. Und mit der passenden Brausestange lässt sich die Handbrause auf die optimale Höhe einstellen. Für die besondere Optik sorgen die Handschriften unterschiedlicher Designer. So lassen sich beispielsweise mit dem Brauseset designed by Front gekonnt Akzente in der Dusche setzen. Die Rohre, Muffen und Ventile – wie es sie einst in Fabriken gab – werden als Designobjekte verwendet und bringen Industriecharme ins Bad.





Die elegante, minimalistische Stabhandbrause ist außergewöhnlich in ihrer Form, in ihren konzentrierten Strahlen und ihrer innovativen Drehbedienung.





Mit ihrem authentischen Griff passt die traditionell anmutende Handbrause des Axor Montreux Brausesets perfekt zu klassischen Stilen.



Axor Citterio E: Beim eleganten Brauseset mit Doppelreling hilft der ergonomische und leichtgängige Schieber, die Höhe der Brause beliebig zu verstellen.



Axor Waschtische

Axor bietet neben hochwertigen Armaturen auch ausgefallene Waschtische – in den unterschiedlichen Varianten wie beispielsweise Waschschüsseln, Einbauwaschtischen und wandhängenden Waschbecken. Sie entstanden bei der Entwicklung der jeweiligen Axor Kollektionen und lassen sich mit Armaturen der unterschiedlichen Badkollektionen kombinieren.

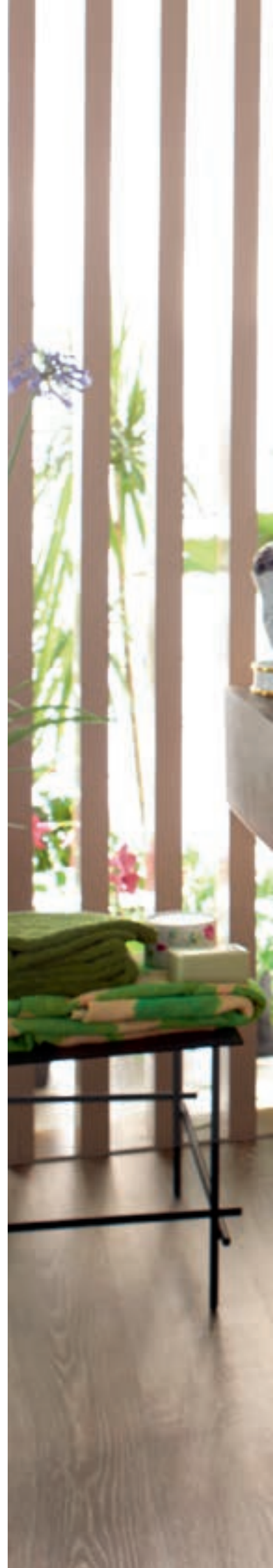





Mit den integrierten Haltegriffen setzt das Axor Urquiola Waschbecken einen nostalgischen Akzent.



Die runde Axor Urquiola Waschsüssel erinnert in ihrer Form an alte Waschsüsseln.



Die in den Axor Bouroullec Waschtisch integrierten Ablagen bieten mit ihren fließenden Formen zusätzliche Fläche für das Abstellen von Accessoires.



Die Axor Massaud Waschschüssel steht für organische Natürlichkeit - ob als Einbau- oder Aufsatzversion.



Weitere Axor Waschtische und Informationen finden Sie auf unserer Website.





Axor Wannen

Eine außergewöhnliche Formensprache verleiht jeder Wanne eine individuelle Ästhetik und macht sie zu einem Highlight im Bad - ob sie frei im Raum steht, eingebaut oder an der Wand montiert ist. Verschiedene Stile und Materialien - in Kombination mit Armaturen der Axor Kollektionen - machen eine individuelle Gestaltung möglich.





Die freistehende Axor Urquiola Wanne aus Mineralguss ist in ihrer archetypischen Form an einen Waschzuber angelehnt.



Die Einbauwanne von Axor Bouroullec lässt mit ihren zwei Ablagen die freie Wahl, wo die Armaturen platziert werden.



Zurückhaltung, Klarheit und italienische Eleganz kennzeichnen das markante Design der Axor Citterio Wanne.



Die freistehende Axor Massaud Wanne ist ein schönes Zitat der Natur - und gibt das Gefühl, in einen See einzutauchen.



Weitere Informationen finden Sie auf unserer Website.

Axor Elektronik

Elektronikarmaturen von Axor verbinden Funktionalität und Technik mit exklusivem Design auf elegante Weise. Die innovative Sensor-Technologie ist so diskret integriert, dass ein auf das Wesentliche reduziertes Armaturendesign möglich ist. Außerdem sind die berührungslosen Armaturen nicht nur hygienisch, sondern auch sparsam im Verbrauch: Die intelligente Elektronik lässt Wasser ausschließlich dann fließen, wenn es gebraucht wird, und schont so die Ressource Wasser nachhaltig. Die Axor Citterio Elektronikarmatur beispielsweise setzt besondere Designakzente im hochwertigen Umfeld.

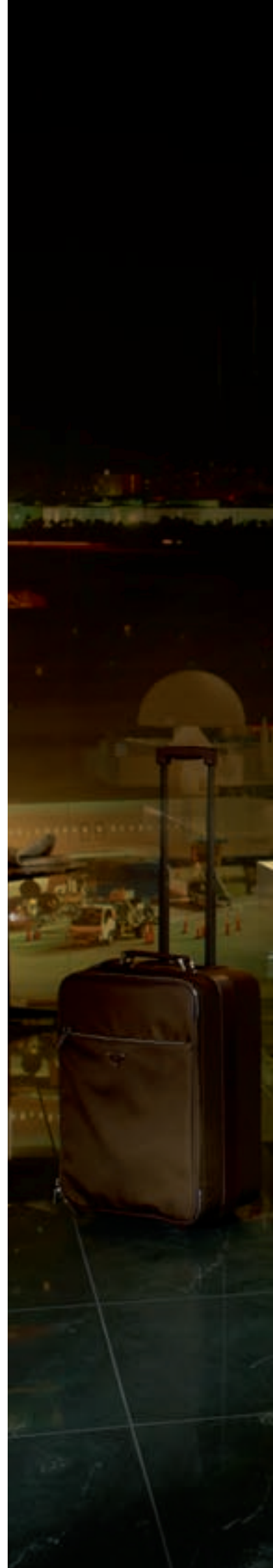



Die minimalistisch designte Wandarmatur von Axor Uno² als Elektronik-Variante. Mit Sensorfeld an der Unterseite des Auslaufs.



Auch die Elektronik-Variante der quadratischen Axor Starck X Armatur mutet fast schon skulptural an. Sie ist ohne und mit Temperaturregulierung erhältlich.





Die Axor Starck Organic Elektronik-Armatur im organisch-minimalistischen Design ist besonders wassersparend: Der voluminöse Armaturenbrausestrahl verbraucht gerade einmal 3,5 l/min. Die Armatur ist ohne und mit Temperaturregulierung erhältlich.



Auf das Wesentliche reduziert ist auch die Elektronik-Variante der puristischen Axor Starck Waschtischarmatur. Sie ist ohne und mit Temperatureinstellung erhältlich.



Weitere Informationen finden Sie auf unserer Website.





Axor Accessories

Das individuelle Wohlfühlbad wird mit den Badaccessoires von Axor perfekt. Sie passen in ganz unterschiedliche Stilwelten und setzen formvollendete Akzente: von praktischen Ablagen und Handtuchhaltern über Seifenspenden bis zur formschönen Beleuchtung am Spiegel und vielem mehr. Die hochwertigen Accessoires lassen sich mit vielen Axor Kollektionen kombinieren und erfüllen verschiedene Komfortbedürfnisse. 15 Sonderoberflächen, die exklusiv in der Axor Manufaktur hergestellt werden, bieten die Möglichkeit, die Accessoires und somit die Dusche noch persönlicher zu machen.



Weitere Axor Accessoires und Informationen finden Sie auf unserer Website.



Axor Universal Accessories

Die Axor Universal Accessories sind ein wahrer Genuss für alle Menschen, die den Blick für das Besondere im **Alltäglichen** haben. Ablagen, Badetuchhalter, Seifenspender und auch Kleiderhaken unterstützen dabei den *ästhetischen* Gesamteindruck - **zeitlos-elegante** Produkte, die einzeln eingesetzt oder flexibel miteinander kombiniert werden können. Durch ihr **universelles Design** harmonisieren sie mit vielen Axor Kollektionen und ganz unterschiedlichen Stilwelten.





Axor Starck

Auch die Accessoires nehmen den zeitlos-puristischen Stil von Axor Starck auf und sind inspiriert von archaischen Vorbildern: Der Einzelhaken beispielsweise erinnert an einen einfachen Nagel.

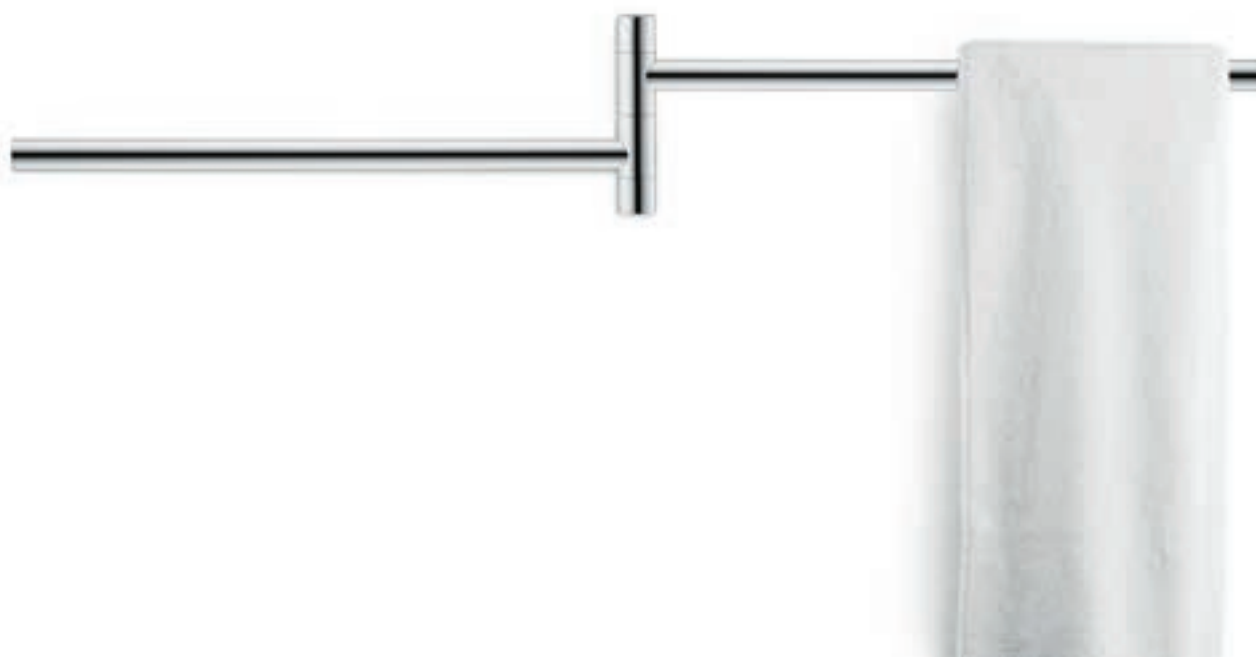





Axor Starck *Organic*

Die *organisch-minimalistische* Designsprache von Axor Starck Organic zieht sich auch durch die Accessoires: Vom Badetuchhalter bis hin zum Zahnputzbecher werden *harmonische Akzente* in jedem Badambiente gesetzt.







Axor Urquiola

*Flächen und **Rundungen** treffen auch*

*bei den Accessoires der **DETAILREICHEN***

Axor Urquiola Kollektion

CHARMANT *aufeinander.*





Axor Massaud





Die
Accessoires
der
Kollektion
Axor
Massaud
zitieren
die
Natur:
Der
Handtuchhalter
wird
zu
einem
Ast,
die
Kosmetikbox
erinnert
an
einen
Kiesel,
der
Spiegel
stützt
sich
auf
einen
Zweig.





Axor Bouroullec

Kennzeichnend für die Accessoires der Kollektion Axor Bouroullec ist das zurückhaltende, elegante Design - bis hin zu den weich geformten Ablagen, die viel zusätzliche Staufläche bieten.







Axor Montreux

Das traditionell-authentische Design der Axor Montreux Accessoires lässt vor allem klassische Ambiente stilvoll gestalten. Besonders sticht: der auszieh-bare Rasierspiegel.





Wo sich
chrom
noch
VERGOLDEN
lässt.

Eine Armatur in Schwarz? Ein verlängerter Brausearm? Ein eigener Schriftzug?
Die exklusiven Services der Axor Manufaktur lassen viel Spielraum zum Gestalten
und ermöglichen Individualität auf höchstem Niveau. Mit viel Liebe zum Detail
und in Einzelbetreuung entstehen maßgeschneiderte Produkte, die zeigen, wie
Handwerkskunst und Hightech im Besonderen aussehen.



Manufakturqualität

Die Axor Manufaktur steht für Exklusivität, Langlebigkeit und hochwertigste Verarbeitung. Menschen mit Fingerspitzengefühl treffen auf hochmoderne Anlagen. Man denkt es kaum, wie viel Handarbeit in einem Axor Produkt steckt: 146 Einzelteile sind es beispielsweise, die von einem Mitarbeiter Schritt für Schritt zur Axor LampShower zusammengefügt werden. Und auch die exklusive Sonderoberfläche Polished Gold.Optic entsteht in sorgfältiger Einzelanfertigung – made in Germany in der Axor Manufaktur.

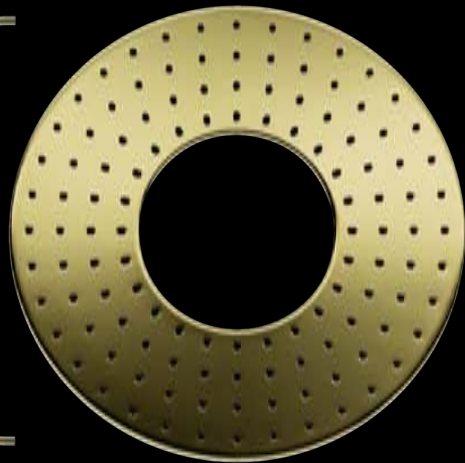
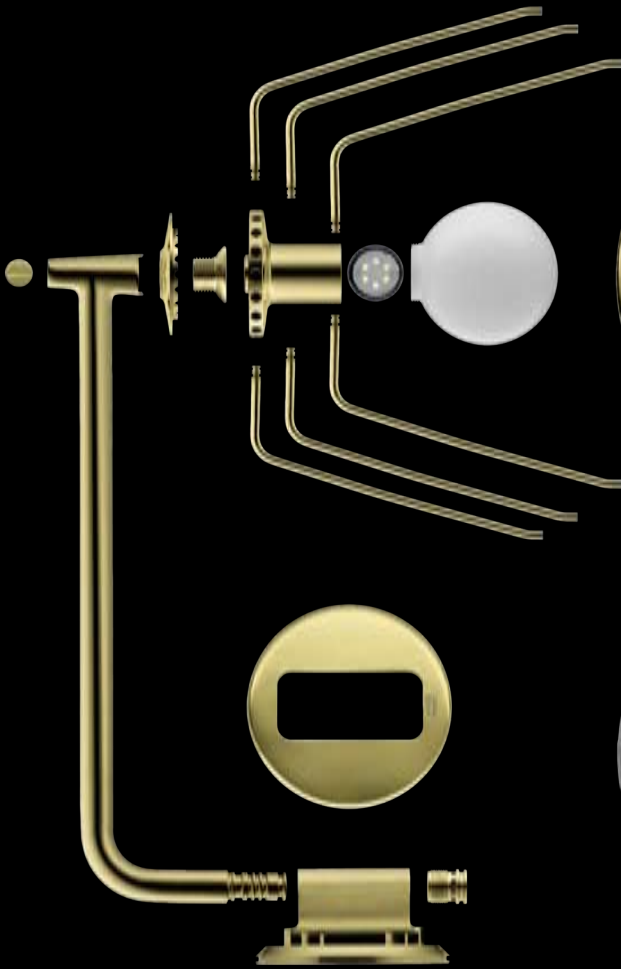
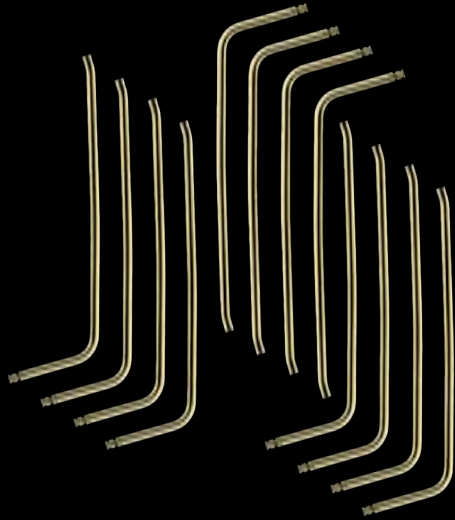
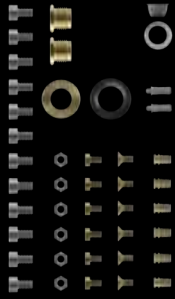
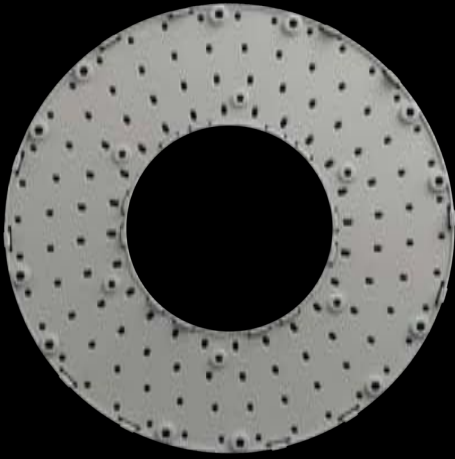

Sonderoberflächen

Die Veredelung von Axor Produkten erhöht die Gestaltungsmöglichkeiten im Bad. Die im modernen PVD-Verfahren (Physical Vapor Deposition) hergestellten Oberflächen sind zehnmal so hart wie herkömmliches Chrom, äußerst brillant und langlebig. Neben den 15 Sonderoberflächen können Wunschoberflächen auf Anfrage in Einzelanfertigung realisiert werden.





Polished
Chrome

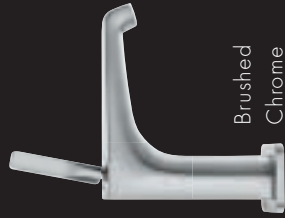

Brushed
Chrome

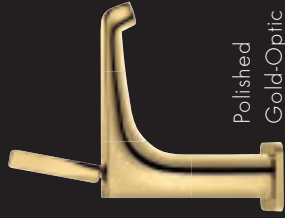

Polished
Gold-Optic



Brushed
Gold-Optic



Polished
Nickel



Brushed
Nickel



Polished
Redgold



Brushed
Redgold

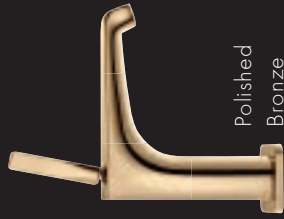

Polished
Bronze



Brushed
Bronze

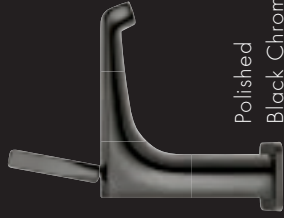

Polished
Black Chrome

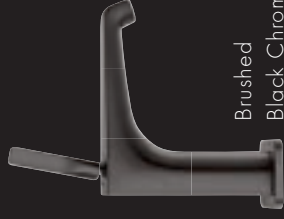

Brushed
Black Chrome

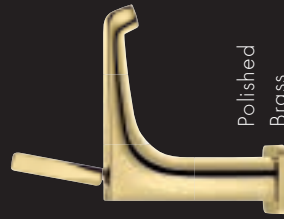

Polished
Brass

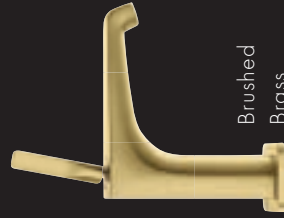

Brushed
Brass



Stainless Steel
Optic



— Die gewünschte Farbe ist nicht unter den Standard-Sonderoberflächen? Weitere Wunschoberflächen und Farben können auf Anfrage in Einzelfertigung realisiert werden.

Sonderbeschriftung

Beschriftungen und Symbole helfen, sich bei der Bedienung von Armaturen und Brausen besser zurechtzufinden. Beispielsweise mit Symbolen für Hand- und Kopfbrause, mit zusätzlichen Heiß- Kalt-Markierungen oder mit größeren und dadurch noch besser lesbaren Kennzeichnungen. Zur Personalisierung von Produkten können Logos, Monogramme sowie Wappen in diversen Designs angebracht werden.



Beispiele für Kopfbrause-/Handbrause-Markierung

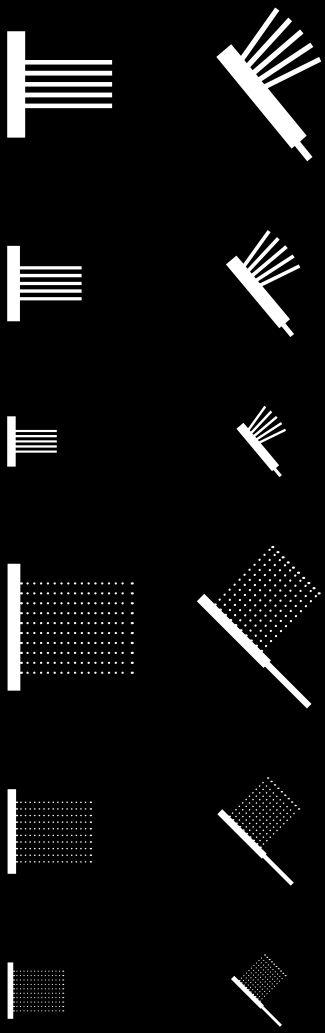

Beispiele für Temperaturmarkierung

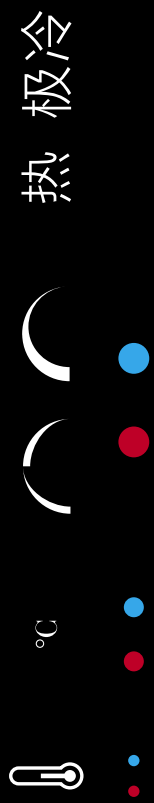

Beispiele für Branding



Längenadaption

Der Auslauf ist zu lang? Die Brause zu kurz? Ein exklusives Unikat? Ein Badprodukt muss in jeder Hinsicht perfekt sein. Durch Kürzen oder Verlängern kann es beispielsweise maßgerecht an räumliche Gegebenheiten angepasst werden. Der Längenadaptionsservice der Axor Manufaktur bringt Freiheit in die Gestaltung des individuellen Badezimmers – und erfüllt auch ausgefallene Sonderwünsche.

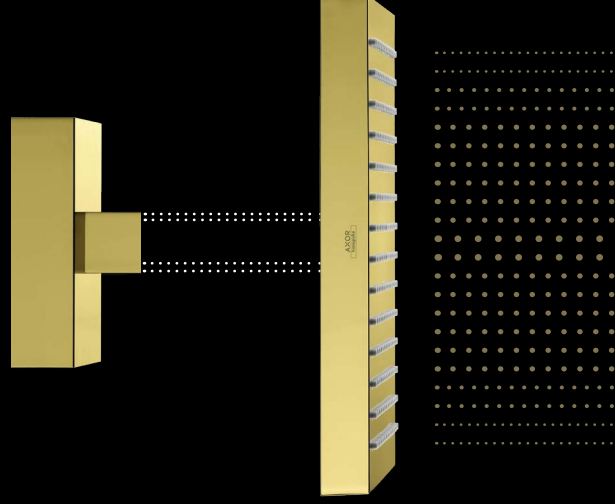

*Der Deckenschluss für die Kopfbrause
beispielsweise kann verlängert werden,
damit die Brause auch in hohen Räumen in
der idealen Höhe platziert werden kann.*



*Durch Verlängern
wird beispielsweise
ein Waschtischmi-
scher zu einem ganz
individuellen boden-
stehenden Produkt.*



*Der Wannenauslauf
wird so verlängert,
dass er den Abstand,
z. B. bei einer genau-
erten Ablage zwischen
Wand und Wanne,
bestens überbrückt.*

25hours

Hotel, Zürich/Schweiz / Aloft,
Abu Dhabi/VAE / Asia Therme, Linsberg/
Österreich / Atmosphères Hotel, Paris/Frankreich / Banyan
Tree, Lijiang Yunnan/China / Barceló Harrogate Majestic, Harrogate/
Großbritannien / Barvikha Hotel, Moskau/Russland / Belvédère Strand-
hotel & Restaurant, Spiez/Schweiz / British Airways Lounge Terminal 5, London/
Großbritannien / Budersand Hotel Golf & Spa, Sylt/Deutschland / Bulgari Hotels &
Resorts, London/Großbritannien, Mailand/Italien, Bali/Indonesien / Burj Khalifa, Dubai/
VAE / Casa Camper, Barcelona/Spanien / Château Bethlehem, Maastricht/Niederlande / Chelsea
Club, London/Großbritannien / Else Club, Moskau/Russland / Estadio Chivas, Guadalajara/Mexiko /
Fairmont Grand Hotel Kyiv, Kiew/Ukraine / „Flame Towers“ Fairmont Hotel, Baku/Aserbaidshan /
Four Seasons Park Lane, London/Großbritannien / Franz Liszt Academy of Music, Budapest/Ungarn /
Frederik den VIII Palace Amalienborg, Kopenhagen/Dänemark / Gateway Hong Kong Marco Polo Hotels,
Hongkong/China / Grand Hotel Savoy, London/Großbritannien / Grand Hyatt, Goa/Indien / Hamilton Scotts,
Singapur / Hilton Istanbul Kozyatagi Conference Centre & Spa, Istanbul/Türkei / Hilton Melbourne South
Wharf Hotel, Melbourne/Australien / Hotel Carlton, St. Moritz/Schweiz / Hotel Intercontinental, Hangzhou/
China / Hotel Silken Puerta América, Madrid/Spanien / House Buys, Leopard Creek/Südafrika / Hyatt Capital
Gate, Abu Dhabi/VAE / JW Marriott Hotel Bengaluru, Bangalore/Indien / Jumeirah Creekside Hotel, Dubai/
VAE / Kau Manor, Harjumaal/Estland / Kempinski Hotel, Yixing/China / Kise Bettei Hotel, Okinawa/Japan /
Mandarin Oriental, Barcelona/Spanien / Palais Hansen Kempinski, Wien/Österreich / Palazzo Parigi, Mailand/
Italien / Parkroyal on Pickering, Singapur / Phinisi The Zen Yacht, Hongkong/China / Restaurant Geist,
Kopenhagen/Dänemark / Ritz-Carlton, Montréal/Kanada / Seven Stars Galleria, Mailand/Italien / SLS Hotel
South Beach, Miami/USA / Sofitel Dubai Jumeirah Beach, Dubai/VAE / Sofitel Dubai The Palm Resort &
Spa, Dubai/VAE / Stamford Residences, Sydney/Australien / Sunseeker Yachts, Southampton/Groß-
britannien / Suisse Majestic Hotel, Montreux/Schweiz / The Beach House Manafaru, Maledhven /

In den **schönsten** Gebäuden der **Welt** zuhause.

The Chedi, Andermatt/Schweiz / The Mirror, Barcelona/Spanien / The Silverstein
Home, Atlanta/USA / Turning Torso, Malmö/Schweden / Villa Magnolia, Mougins/
Frankreich / WHotel, Taipei/Taiwan / WHotel Opéra, Paris/Frankreich / Waldorf
Astoria, Berlin/Deutschland / Weissenhaus Grand Village Resort &
Spa am Meer, Weissenhaus/Deutschland / Yoo Apartments,
Hamburg/Deutschland, Pune/Indien, New York/USA

U. V. M.

The Jane, Antwerpen/Belgien: Im neuen Gourmet-Restaurant in Antwerpen verbinden sich moderne Elemente mit kirchlicher Patina. Der holländische Innenarchitekt Piet Boon ließ in der ehemaligen Kapelle Kunst und Kulinarik auf ästhetische Weise zusammentreffen: Das historische Bodenmosaik mit dem imposanten Glaskubus, in dem sich die Showküche der Sternköche Sergio Herman und Nick Brill befindet, betont den High-End-Charakter des Restaurants. Die Axor Armaturen in der zeitgemäßen Sonderoberfläche Brushed Black Chrome sind elegant im Finish und puristisch in der Formgebung und tragen ihren Teil zur modernen Gestaltung bei.



- Innenarchitekt: Piet Boon, Amsterdam/Niederlande
- Kollektionen: Axor Uno² Elektronik-Wandarmaturen und Axor Criterio SemiPro Küchenmischer in Brushed Black Chrome, veredelt in der Axor Manufaktur
- Sitzplätze: 65





The Jane, Antwerpen / Belgium

Spa im Four Seasons Hotel, Mailand/Italien: Im Luxus-Spa des Fünf-Sterne-Hotels kann man einen Hauch von römischer Badekultur atmen: Der historische Gewölbekeller eines Klosters aus dem 15. Jahrhundert ist mit seinen Säulen, Rundbögen und der Ziegelsteindecke noch im Originalzustand erhalten. Auf einer Fläche von insgesamt 800 m² kann man sich in einem großzügigen Pool und der angrenzenden Ruhezone entspannen und die Zeit vertreiben. Die Axor Armaturen wurden aufwändig in Brushed Gold-Optic individualisiert und passen perfekt zum sinnlichen Luxus im Spa.

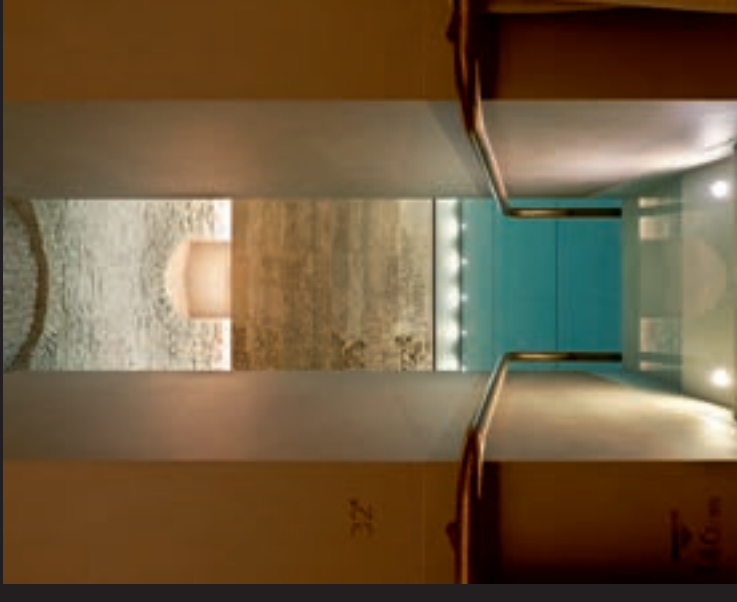
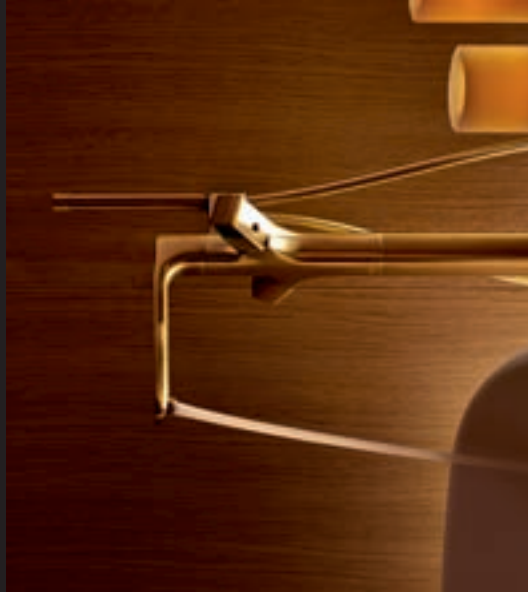

- Innenarchitektin: Patricia Urquiola, Mailand/Italien
- Kollektionen: Axor ShowerCollection und Axor Urquiola in Brushed Gold-Optic aus der Axor Manufaktur
- Fläche: 800 m²



Porta Nuova Residenz, Mailand/Italien: Das urbane Großbauprojekt in einem ehemaligen Industriebrachland prägt mit seinen Hochhaustürmen die Skyline von Mailand. Auf insgesamt 290.000 m² entstand ein neues Quartier, das Wohnen und Arbeiten vereint. Die Wohntürme Aria, Salaria und Solea bieten nicht nur einen atemberaubenden Blick vom Dom bis zu den Alpen, sondern stehen auch mit ihrem Raumkonzept für einen zeitlosen Wohnstil. Axor Badarmaturen kompletieren mit ihrer außergewöhnlichen Designqualität die exklusiven Bäder in vier verschiedenen Einrichtungsstilen.

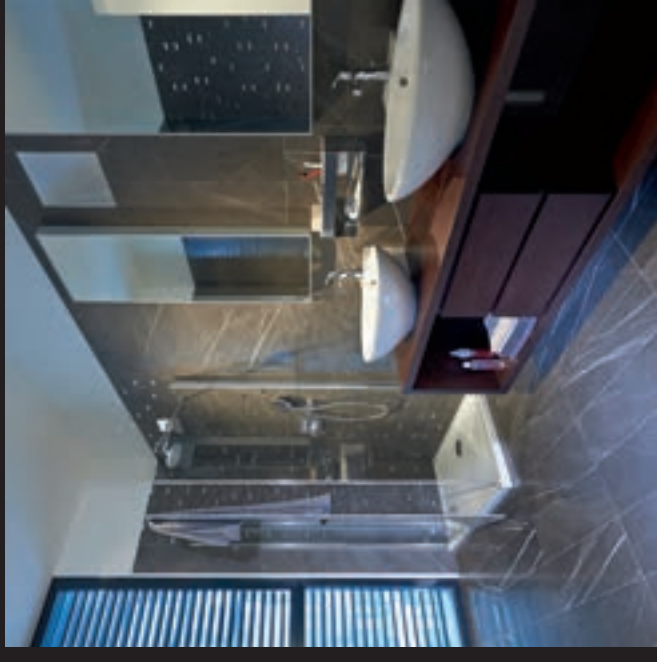

- Architekten: Arquitectonica, Miami/USA, Caputo Partnership, Mailand/Italien
- Innenarchitekten: Coima Image, Antonio Citterio Patricia Viel and Partners, Mailand/Italien, Dolce Vita Homes, Edmonton/Kanada
- Kollektionen: Axor Citterio, Axor Citterio M, Axor Uno², Axor Starck, Axor Montreux



Porta Nuova Residenz, Mailand/Italien

Kapama Southern Camp, Hoedspruit/Südafrika: Die Gäste des Kapama Southern Camp im Safari-Park zwischen den Drakensbergen und dem Krüger-Nationalpark können den Luxus eines Fünf-Sterne-Hotels genießen. Die Suiten und auch der Lounge- und Restaurantbereich im Kapama-Reservat bieten eine fantastische Aussicht auf die afrikanische Busch- und Savannenlandschaft und sind im authentischen afrikanischen Stil ausgestattet, der von der Natur inspiriert ist. Die luxuriösen Badezimmer wurden passend dazu mit den organisch-minimalistischen Axor Starck Organic Armaturen ausgestattet.



- Innenarchitekten: Gigi's Design House
- Kollektion: Axor Starck Organic
- Zimmer: 15 Luxus-Suiten



Kapama Southern Camp, Hoedspruit/Siidafrika

Campbell's Pocket Residence, Moreton Bay/Australien: Die Residenz in Queensland besitzt einen einzigartigen Blick auf die Glass House Mountains, die berühmt sind für ihre malerische Umgebung, das tropische Klima und die grüne Natur. Nach den Wünschen des Eigentümers integriert sich das Wohnhaus in den natürlichen Lebensraum. Alle Elemente wurden deshalb unter umweltfreundlichen Aspekten sorgfältig ausgewählt oder speziell individualisiert. Maßgeschneidert und wassersparend sind auch die Axor Armaturen, die in der Axor Manufaktur mit den edlen Oberflächenfarben Bi-Color Brushed Bronze/Matt-Schwarz veredelt wurden.



- Architekten/Innenarchitekten: Ultraspace Architecture and Interior Design
- Kollektionen: Axor Starck und Axor Starck Organic in Bi-Color Brushed Bronze/Matt Schwarz, veredelt in der Axor Manufaktur



Campbells Pocket Residence, Moreton Bay/Australien

Impressum

Herausgeber:

Axor, Hansgrohe SE, D-Schiltach

Konzept/Gestaltung:

bilekjaeger, Stuttgart

Satz:

bilekjaeger, Stuttgart; Stolz-Krechting, Lahr

Bäderplanung:

Ronan & Erwan Bouroullec, Paris;

Antonio Citterio, Mailand;

Matthias Eck, Radolfzell;

Peter Fehrentz, Hamburg;

fön design, Schramberg;

Rolf Heide, Hamburg;

Ippolito Fleitz Group, Stuttgart;

Peter Kräling, Hamburg;

Jean-Marie Massaud + Daniel Pouzet, Paris;

Studio Urquiola, Mailand

Fotografie:

Morgane Le Gall, Nicolas Guerin, Rainer Horsch, Christoph Kicherer,

Kuhnle & Knödler, Uli Maier, Bernd Opitz, Alessandro Paderni,

Wolfgang Scheppe, Rudolf Schmutz, Michael Schnabel, Alexander Schneider,

Paul Tahon, Gionata Xerra, Alisa Connan

Fotografie Referenzseiten:

The Jane, Antwerpen, Belgien - Fotoclair;

Four Seasons Spa, Mailand, Italien - Kuhnle & Knödler;

Porta Nova Residence, Mailand, Italien - Kuhnle & Knödler;

Kapama Southern Camp - Kapama Private Game Reserve;

Campbells Pocket Residence, Moreton Bay, Australien -

Mark Gecesa of Ultraspace/Fotograf: David Sproulev

Lithografie:

Eder GmbH, Ostfildern

Druck:

B&K Offsetdruck, Ottersweier

Special thanks to:

B&B Italia, Burgbad, Duravit, Flexform, Florim, Graniti Fiandre, GTdesign,

Kaldewei, Keramag, Laufen, LEA Ceramiche, Niessing Living Jewelry Culture,

Royal Mosa

Die ganze **Axor** *PRODUKTVIELFALT* im **Web.**

Interaktiver Katalog

Dieser Katalog zeigt eine Auswahl aus dem Axor Produktsortiment. Mit Ihrem Tablet oder Smartphone und der „Shortcut“-App gelangen Sie digital in eine neue Dimension. Folgen Sie einfach den nächsten Schritten und entdecken Sie das komplette Axor Sortiment mit all seinen Produkten im Web.



1. Laden Sie sich die kostenlose App „Shortcut-Reader“ im App Store oder Google play Store auf Ihr Smartphone/Tablet herunter und aktivieren Sie die App durch Anklicken.



2. Richten Sie das Smartphone/Tablet auf eine beliebige Seite in diesem Katalog und fotografieren bzw. scannen Sie sie.



3. Über die Verlinkung können Sie eine komplette Übersicht über das Produktsortiment und weitere, interessante Produktinformationen abrufen. Außerdem können Sie mehr über die Designpartner von Axor und deren Inspiration zu den Kollektionen erfahren, sich virtuell durch die Axor Referenzen klicken und vieles mehr über die Marke Axor entdecken.



Die interaktive Verlinkung des Axor Katalogs läuft so lange, wie diese Anwendung von Axor geschaltet ist.

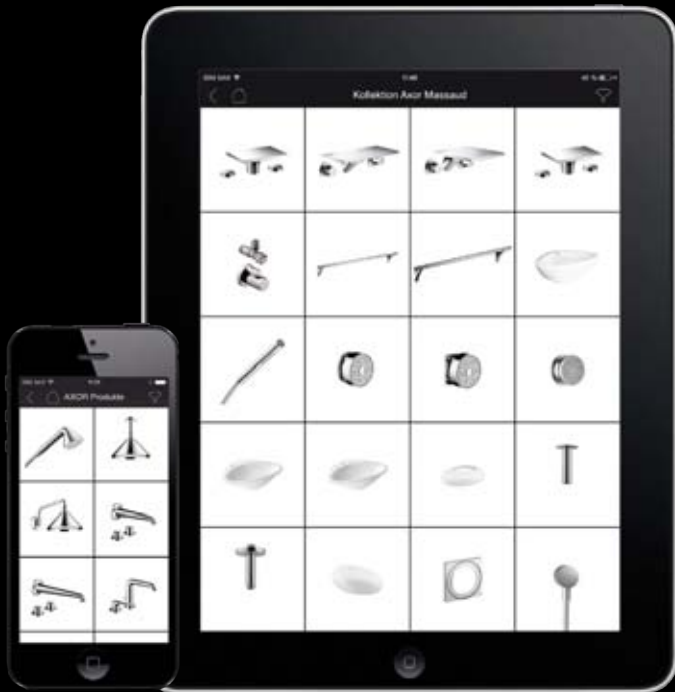

Die Axor App können Sie im App Store herunterladen.

Axor App

Die Axor App bietet die Möglichkeit, sich jederzeit schnell, mobil und kostenlos einen Überblick über die exklusiven Axor Badprodukte, Referenzen und Designer zu verschaffen. In der Produktübersicht geben weitere Informationen und Produktvarianten sowie Detail- und Ambientbilder einen umfassenden Eindruck vom jeweiligen Produkt.



iSpecify finden Sie unter ispecify.hansgrohe.com

iSpecify

iSpecify ist das Online-Tool für Architekten und Innenarchitekten. Damit lassen sich komplette Projekte effizient planen: Spezifikationen können komfortabel konfiguriert, Produktdaten gesammelt sowie die technischen Daten und Zeichnungen heruntergeladen werden. Internationale Referenzprojekte aus den Bereichen Hotels, Privathäuser, Wohnungsbauprojekte bis zu Schiffen liefern jede Menge Inspiration.



Axor – Hansgrohe SE – Postfach 1145 · D-77757 Schiltach
Telefon +49 7836 51-0 · Telefax +49 7836 51-1300 · info@axor-design.com · www.axor-design.com

Deutschland – Hansgrohe · Postfach 1145 · D-77757 Schiltach
Telefon +49 7836 51-0 · Telefax +49 7836 51-1300 · info@hansgrohe.de · www.hansgrohe.de

Österreich – Hansgrohe · Industriezentrum NÖ-Süd · Straße 2d/M18 · 2355 Wiener Neudorf
Telefon +43 2236 62830 · Telefax +43 2236 62830-22 · info@hansgrohe.at · www.hansgrohe.at

Schweiz – Hansgrohe AG · Industriestr. 9 · 5432 Neuenhof
Telefon +41 56 4162626 · Telefax +41 56 4162627 · info@axor.ch · www.axor.ch



D/A/CH-dt-Axor Katalog 2016 · Technische Änderungen sowie Farbabweichungen aus drucktechnischen Gründen vorbehalten.
Form-Nr. 84001296 · 11/15/60.2 · Printed in Germany · Gedruckt auf 100% chlorfrei gebleichtem Papier. Print CO₂ kompensiert.

