



Ihr Online-Fachhändler für:



- Kostenlose und individuelle Beratung
- Hochwertige Produkte
- Kostenloser und schneller Versand

- TOP Bewertungen
- Exzelerter Kundenservice
- Über 20 Jahre Erfahrung



E-Mail: info@unidomo.de | Tel.: 04621 - 30 60 89 0 | www.unidomo.de



D Bedienungsanleitung Seite 2

NL Handleiding pagina 32

GB Operating instructions page 12

IT Istruzioni per l'uso pagina 42

FR Mode d'emploi page 22

ES Instrucciones de uso Pág. 52

Inhaltsverzeichnis

Zielgruppe	3
Bestimmungsgemäße Verwendung	3
Symbolerklärung	3
Sicherheitshinweise	3
Funktionsprinzip	4
Bedienung	4
Pflege	4
Einstellung mit Servicefernbedienung DO-5.1 S	5
Einstellung Manuell	7
Störungsbehebung	10
Ersatzteile	11
Entsorgung	11

Zielgruppe

Dieses Dokument richtet sich an die Betreiber der SANIT WC-Betätigungsplatte INEO SCOP.

Bestimmungsgemäße Verwendung

Die SANIT Betätigungsplatte INEO SCOP ist zur Spülauslösung bei Sanit Unterputzspülkästen bestimmt.

Symbolerklärung

Weist auf eine mögliche gefährliche Situation hin, die leichte oder mittlere Körperverletzung oder Sachschaden zur Folge haben kann.



Weist auf eine wichtige Information hin.

Sicherheitshinweise

- Bei Hinweisen auf Beschädigung oder Defekt die WC-Steuerung nicht selber öffnen und reparieren, sondern eine Fachkraft hinzuziehen
- Reparaturen dürfen nur mit Originalersatz- und Zubehörteilen durch eine Fachkraft ausgeführt werden
- Keine Veränderungen oder Zusatzinstallationen an der WC-Steuerung vornehmen
- Bedienung und Pflege dürfen nur so weit durch den Betreiber oder Benutzer ausgeführt werden, wie in dieser Bedienungsanleitung beschrieben

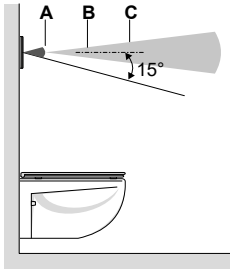

Funktionsprinzip

In der Betätigungsplatte befinden sich mehrere Infrarotsensoren. Diese Sensoren greifen verschiedene Erfassungsbereiche ab. Die Distanzen der verschiedenen Erfassungsbereiche sind nicht genau definiert, es kommt darauf an, wie stark das Infrarotlicht am jeweiligen Gegenstand (Kleidungsstück etc.) reflektiert wird. Die Anwesenheitserkennung (C) tastet einen weiten Bereich ab.

Sobald eine Person die Schwelle zu diesem Erfassungsbereich überschreitet, beginnt die Betätigungsplatte zu leuchten und signalisiert dadurch die Betriebsbereitschaft der WC-Steuerung.

Der Erfassungsbereich Benutzererkennung (B) misst, ob sich ein Benutzer sitzend oder stehend vor der WC-Steuerung befindet. In diesem Bereich darf sich dauerhaft kein Gegenstand (Wand, Vorhang, Tür etc.) befinden. Ist ein sitzender Benutzer erkannt, wird die manuelle Spül auslösung deaktiviert. Dadurch wird verhindert, dass durch Zurücklehnen während der Benutzung unbeabsichtigt eine Spülung ausgelöst wird.

Wenn man mit der Hand den Erfassungsbereich für die manuelle Spül auslösung (A) erreicht, löst die WC-Steuerung eine kleine oder eine große Spülung aus. Die manuelle Spül auslösung ist erst möglich, wenn sich eine Person im Erfassungsbereich der Anwesenheitserkennung (C) befindet.

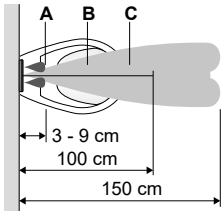

Bedienung

Beim Herantreten an das WC beginnen die beiden Tasten auf der Betätigungsplatte zu leuchten.

Halten Sie die Hand in den Auslösebereich, um eine Spülung auszulösen. Es ist nicht nötig, die Betätigungsplatte zu berühren. Der Auslösebereich beginnt ca. 9 cm vor der Betätigungsplatte.

- für eine große Spülung halten Sie die Hand vor das linke Betätigungsfeld
- für eine kleine Spülung halten Sie die Hand vor das rechte Betätigungsfeld

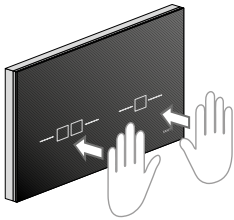

Betätigungsplatte reinigen

Aggressive und scheuernde Reinigungsmittel können die Oberfläche beschädigen.

Keine chlor- und säurehaltigen, schleifenden oder ätzenden Reinigungsmittel verwenden.

- ▶ Betätigungsplatte mit milden Reinigungsmitteln und Wasser reinigen
- ▶ Ein weiches Tuch verwenden

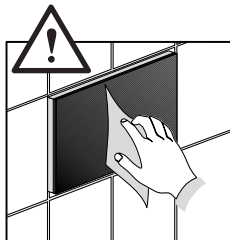

Einstellung

Einstellungen über bidirektionale Wartungs- und Servicefernbedienung DO-5.1 S

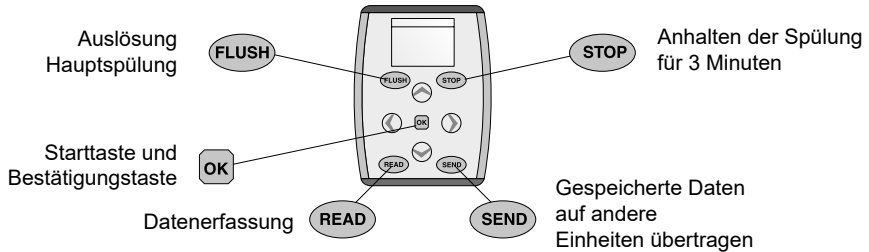

Parameter	Werkseinstellung	Einstellbereiche	Funktion
Reichweite kurz	15 (~ 5 cm)	11 - 22 (~ 3 - 9 cm)	Reichweite für berührungslose Handauslösung für kleine und große Spülmenge
Reichweite 0,5 m	15 (~ 50 cm)	12 - 48 (~ 40 cm - 74 cm)	Reichweite für die Erfassung einer automatischen Spülung. Die Person muss hier mind. 7 Sek. verweilen. Zeitänderung unter Punkt „Zeitabtastung“ möglich.
Reichweite 0,8 m	15 (~ 80 cm)	2 - 38 (~ 40 cm - 150 cm)	Reichweite für die Auslösung einer automatischen Großmengenspülung. Wenn die Person innerhalb des Erfassungsbereiches von 0,5 m, 7 Sek. lang verweilt und dann den Bereich von 0,8 m verlässt, kommt es nach 2 Sek. zur automatischen Spülung. Verweilt eine Person länger als 2 Min. in diesem Bereich und wird nicht von der Reichweite 0,5 m erfasst erlischt die Betätigungstaste und es kommt zu keiner automatischen Spülung.
Reichweite Willkommen	15 (~ 140 cm)	- 18 bis 18 (~ 40 cm - 150 cm)	Reichweite für den Erfassungsbereich-Anwesenheit
Licht Mode	Willkommen	Willkommen Licht EIN Licht AUS	Drei verschiedene Einstellungen sind möglich. Willkommen Betätigungsplatte wird über Sensor ein- und ausgeschaltet - Licht EIN , Betätigungsplatte leuchtet dauerhaft - Licht AUS , Betätigungsplatte leuchtet nur bei manueller und automatischer Spülauslösung
Licht Dauer	7 Sek.	1 - 83 Sek.	Leuchtdauer der Betätigungsplatte nach Nutzung
Farbe	Blau	Rot / Grün / Blau / Gelb / Magenta / Azur / Weiß	Lichtfarbe der Betätigungsplatte
Stärke	Hoch	Niedrig / Mittel / Hoch	Lichtstärke der Betätigungsplatte
Auto Spülung	Ein	AUS / EIN	Automatische Spülung in dem Fall, wenn nach der Benutzung kein Tastenfeld ausgewählt wird.
Zeit Abtastung	7 Sek.	1 - 83 Sek.	Die automatische Spülung wird erst dann aktiviert, wenn die Person sich im eingestellten Zeitfenster innerhalb der Reichweite 0,5 m befindet.
Intervallspülung	Aus	Off / 1 / 3 / 6 / 12 / 24 / 48 / 72 / 96 / 108 Stunden	Es wird eine automatische Großmengenspülung nach letzter Nutzung in der eingestellten Zeit ausgelöst.
Stoppzeit	3 Min.	1 - 10 Min.	Die Stoppzeit für die Deaktivierung der Betätigungsplatte für Reinigungs- und Wartungsarbeiten kann verändert werden.

Einstellung mit Servicefernbedienung DO-5.1 S

Parameter	Funktion
Systeminfo	Sensorklaufzeit in Tagen Anzahl Großmengen- und Kleinmengenspülung Anzahl automatisch ausgelöster Spülungen Anzahl ausgelöster Intervalle und extern ausgelöster Spülungen Anzeige der min. und max. Zeit in Sek. zwischen den einzelnen Spülungen Anzeige des täglichen Durchschnitts von Großmengen- und Kleinmengenspülung Anzeige Code-Nummer: und Software ID:
Reichweite Test	Randbeleuchtung blinkt rot, einmal rechts, einmal links. Bei der Erfassung der Reichweite 0,8 m erscheint das Großmengenfeld in blau . Bei der Erfassung der Reichweite 0,5 m erscheint das Kleinmengenfeld in grün .
Reichw. W Eins.	Dient zur automatischen Einstellung für den Erfassungsbereich der Anwesenheit. Wird diese Funktion gestartet dürfen sich keine Personen und Gegenstände im gewünschtem Erfassungsbereich befinden max. jedoch 1,5 m. Türen die beim Öffnen in den Erfassungsbereich ragen müssen sofort nach der Aktivierung geschlossen werden (z. B. WC-Kabine) nach 30 Sekunden ist die Betätigungsplatte funktionsbereit und der Raum kann wieder betreten werden.
Werkseinstellung OK-einstellen	Alle Parameter werden auf Werkseinstellung zurückgesetzt.

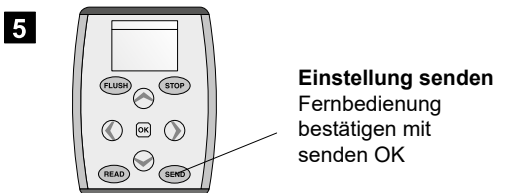
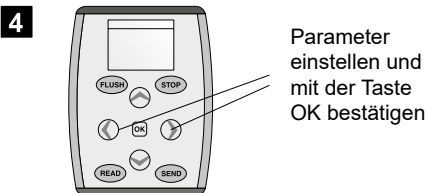
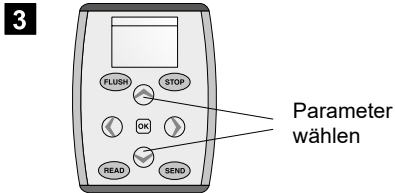
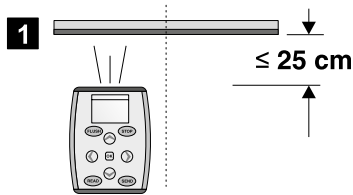

Einstellung Manuell

	Einstellungen	Beschreibung	Werkseinstellung
I	(Reinigungsmodus) Stoppfunktion	Stoppt die Spülfunktion für Reinigung der Betätigungsplatte und der WC-Keramik. Spülfunktion kann nach Abschluss der Reinigung wieder aktiviert werden. Die Betätigungsplatte aktiviert sich automatisch nach 3 Minuten.	3 Minuten
II	Licht Modus	Drei Einstellungen: Willkommen - Beleuchtung geht an beim Herantreten und erlischt beim Weggreten EIN - Beleuchtung ist dauerhaft eingeschaltet AUS - Beleuchtung ist dauerhaft ausgeschaltet und leuchtet nur bei einer Spülauslösung.	Willkommen
III	Automatische Spülung	Automatische Spülung kann EIN bzw. AUS geschaltet werden. Bei eingeschalteter Funktion löst die Betätigungsplatte nach Verlassen des WCs eine automatische Großmengenspülung aus. Eine Betätigung des Nutzers ist nicht notwendig.	Ein
IV	Farbe	Einstellung der Lichtfarbe, zur Auswahl stehen: Weiß, Azur, Magenta, Gelb, Blau, Grün, Rot	Blau
V	Werkseinstellung	Setzt die Funktionen II, III und IV auf Werkseinstellung zurück	
VI	Erfassungsbereich	Automatische Reichweitenregulierung	

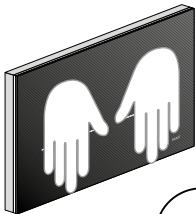
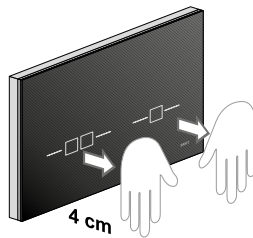

3 Minuten

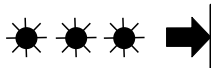

I Reinigungsmodus

Beide Betätigungsfelder mit den Händen im Abstand von 4 cm gleichzeitig abdecken. Die Betätigungsplatte beginnt nach wenigen Sekunden ROT zu blinken, entfernen Sie jetzt die Hände.

Der Reinigungsmodus ist jetzt für 3 Minuten aktiviert.

Der Reinigungsmodus deaktiviert sich automatisch nach 3 Minuten und die Betätigungsplatte ist wieder funktionsbereit. Mit wiederholten Abdecken der beiden Betätigungsfelder kann die Funktion der Betätigungsplatte wieder aktiviert werden.

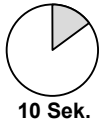
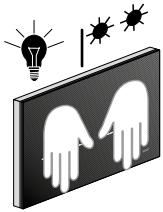

Menü für die Einstellung aktivieren

Beide Betätigungsfelder mit den Händen im Abstand von 4 cm gleichzeitig für 10 Sek. abdecken bis Betätigungsplatte links **GRÜN** aufleuchtet und rechts blinkt. Entfernen Sie jetzt die Hände und folgen den verschiedenen Einstellungen II bis V.

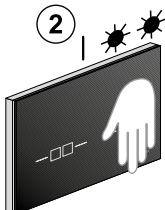
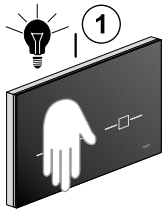

2

- Willkommen**
- EIN**
- AUS**



II Licht Modus

Im Menü für Einstellungen linkes Betätigungsfeld kurz abdecken bis Betätigungsplatte links **GRÜN** leuchtet. Die Betätigungsplatte zeigt durch blinken auf der rechten Seite den eingestellten Licht Modus an.

- einmal blinken = Willkommen
- zweimal blinken = EIN
- dreimal blinken = AUS

Durch kurzes Abdecken der rechten Optik wird Modus verstellt und durch blinken angezeigt.

Beim Heraustreten aus dem Erfassungsbereich wird die gewünschte Einstellung übernommen, die Betätigungsplatte ist wieder funktionsbereit.

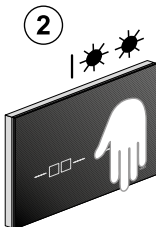
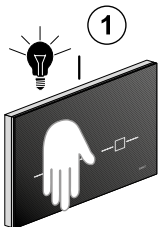

2

- AUS**
- EIN**



III Automatische Spülung

Im Menü für Einstellungen linkes Betätigungsfeld kurz abdecken bis Betätigungsplatte **WEISS** leuchtet. Die Betätigungsplatte zeigt durch blinken auf der rechten Seite den eingestellten Modus „Automatische Spülung“ an.

- einmal blinken = Funktion AUS
- zweimal blinken = Funktion EIN

Durch kurzes Abdecken der rechten Optik wird der Modus verstellt und durch blinken angezeigt. Beim Heraustreten aus dem Erfassungsbereich wird die Einstellung übernommen.

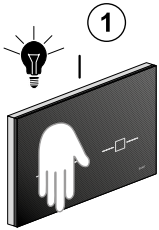

1

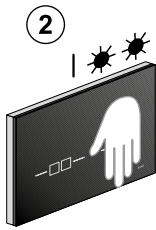

2



3

IV Lichtfarbe wählen

Im Menü für Einstellungen linkes Betätigungsfeld kurz abdecken bis Betätigungsplatte im voreingestellten Farbton langsam blinkt.

Mit der Hand kurz das rechte Betätigungsfeld abdecken, gesamte Betätigungsplatte leuchtet im nächsten Farbton auf. Vorgang wiederholen bis gewünschte Farbe leuchtet.

Beim Herausreten aus dem Erfassungsbereich wird die gewünschte Farbe mit blinken bestätigt. Die gewünschte Lichtfarbe ist jetzt gespeichert und die Betätigungsplatte wieder funktionsbereit.

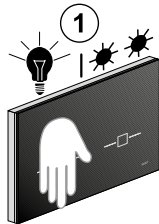

1

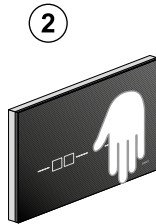

2

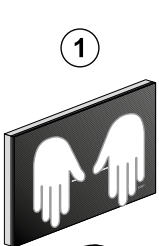

1

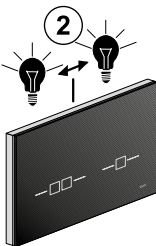

2



3

VI Erfassungsbereich Automatische Reichweitenregulierung

Beide Betätigungsfelder für die Dauer von ca. 15 Sek. im Abstand von 4 cm abdecken bis Betätigungsplatte im Wechsel rechts und links **ROT** leuchtet. Entfernen Sie sich jetzt von der Betätigungsplatte um den max. Erfassungsbereich zu wählen.

Achtung: Türen die beim Öffnen in den Erfassungsbereich ragen, müssen sofort nach der Aktivierung geschlossen werden (z. B. WC-Kabinen).

Mindestens 15 Sek. warten, die Betätigungsplatte ist wieder funktionsbereit.



15 Sek.

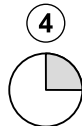

15 Sek.

Störungsbehebung

Störung	mögliche Ursache	→ Abhilfe
Die Tastenbeleuchtung geht beim Herantreten an, aber die Spülung funktioniert nicht	<ul style="list-style-type: none"> • Softwarestörung • Technischer Defekt 	<ul style="list-style-type: none"> → Stromversorgung für 5 Minuten unterbrechen → Fachkraft anrufen
Die Tastenbeleuchtung geht beim Herantreten nicht an und die Spülung funktioniert nicht	<ul style="list-style-type: none"> • Stromausfall im Netz • Technischer Defekt 	<ul style="list-style-type: none"> → Ende des Stromausfalles abwarten → Fachkraft rufen
Die Tastenbeleuchtung geht beim Herantreten nicht an, aber die Spülung funktioniert	<ul style="list-style-type: none"> • Die Tastenbeleuchtung für die Benutzererkennung ist deaktiviert 	<ul style="list-style-type: none"> → Tastenbeleuchtung aktivieren, siehe „Einstellungen“
Die Tastenbeleuchtung geht beim Wegtreten nicht aus (mehr als 15 Min.)	<ul style="list-style-type: none"> • Die Tastenbeleuchtung für die Benutzererkennung ist aktiviert • Ein Objekt befindet sich innerhalb der Messdistanz von 1 m vor der Betätigungsplatte 	<ul style="list-style-type: none"> → Tastenbeleuchtung deaktivieren, siehe „Einstellungen“ → Objekte (Personen, Gegenstände etc.) aus der Messdistanz von 1 m entfernen
Fehlspülungen (zu früh, zu spät, ungewollt)	<ul style="list-style-type: none"> • Die Betätigungsplatte ist nass oder verschmutzt • Die Betätigungsplatte ist zerkratzt 	<ul style="list-style-type: none"> → Betätigungsplatte reinigen oder trocknen, siehe „Pflege“ → Fachkraft rufen
Eine Spülung wird beim Wegtreten vom WC ausgelöst, ohne manuelle Betätigung	<ul style="list-style-type: none"> • Die automatische Spülauslösung ist aktiviert 	<ul style="list-style-type: none"> → Automatische Spülung deaktivieren, siehe „Einstellungen“
Wasser läuft ständig in die WC-Keramik	<ul style="list-style-type: none"> • Softwarestörung • Technischer Defekt 	<ul style="list-style-type: none"> → Stromversorgung für 5 Minuten unterbrechen → Fachkraft rufen

Ersatzteile/Zubehör

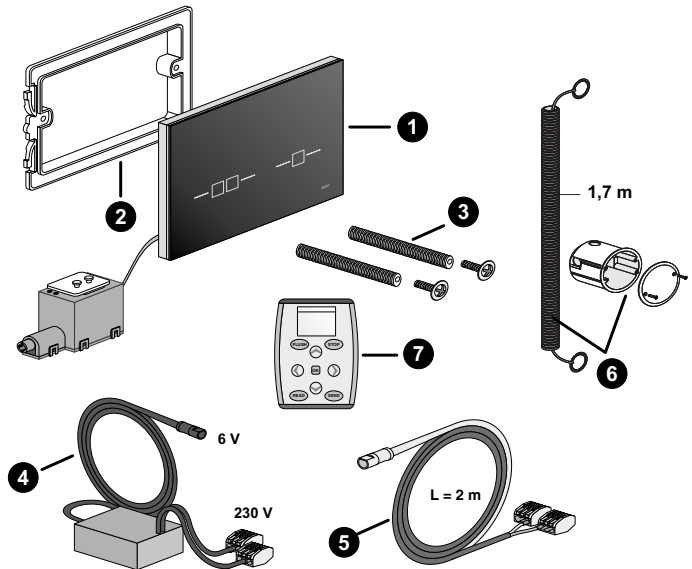

	Art.-Nr.
1 Betätigungsplatte INEO SCOP	05.227.00..0000
2 Einhängerahmen	02.991.00..0000
3 Schnellspannbefestigung (Paar)	01.231.00..0000
4 Netzteil	03.516.00..0000
5 Anschlusskabel für externen Taster	05.228.00..0000
6 UP-Baugruppe	03.933.00..0000
7 Servicefernbedienung DO-5.1S	03.806.00..0000

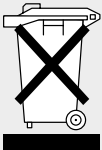
**Entsorgung**

In Anlehnung an die WEEE-Richtlinie 2012/19/EU über Elektro- und Elektronik-Altgeräte sind Hersteller von Elektrogeräten verpflichtet, Altgeräte zurückzunehmen und sauber zu entsorgen. Das Symbol gibt an, dass das Produkt nicht zusammen mit dem Restmüll entsorgt werden darf. Altgeräte sind zur fachgerechten Entsorgung direkt an SANIT zurückzugeben.

Table of contents

Target group	13
Intended use	13
Explanation of symbols	13
Safety instructions	13
Functional principle	14
Operation	14
Care	14
Setting with service remote control DO-5.1 S	15
Manual setting	17
Troubleshooting	20
Spare parts	21
Disposal	21

Target group

This document addresses operators of the SANIT WC flush panel INEO SCOP.

Intended use

The SANIT flush panel INEO SCOP has been designed for triggering the flushing of concealed cisterns.

Explanation of symbols

Indicates a possibly dangerous situation which can cause light or medium injuries or material damage.



Indicates important information.

Safety instructions

- If there are any signs of damage or faults, do not open and repair the WC controller yourself, consult a specialist
- Repairs may only be carried out by a specialist using genuine spare parts and accessories
- Do not make any changes or additions to the WC controller
- Operation and care may only be carried out by the operator or user to the extent described in these operating instructions

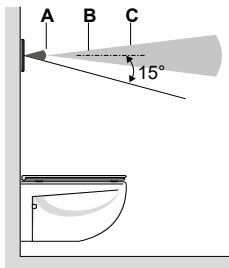

Functional principle

There are several infrared sensors in the flush panel. These sensors scan different detection ranges. The distances of the different detection ranges are not precisely defined, it depends how strongly the infrared light is reflected by the respective object (piece of clothing etc.). Presence detection (C) scans a wide range.

As soon as someone passes the threshold to this detection range, the flush panel lights up and thus signals that the WC controller is ready for operation.

The detection range user detection (B) measures whether a user is sitting or standing in front of the WC controller. Nothing (wall, curtain, door etc.) may be permanently located within this range. If the system detects a seated user, the manual flushing mechanism is deactivated to prevent flushing being triggered unintentionally by the user leaning back during use.

When the user's hand reaches the detection range for manual flushing (A), the WC controller triggers a partial or full flush. Manual triggering of the flushing function is only possible when there is someone within the presence detection range (C).

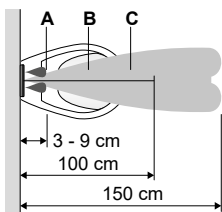

Operation

When you approach the toilet, the two buttons on the flush plate light up.

Hold your hand within the triggering range to trigger flushing. It is not necessary to touch the flush panel. The triggering range begins approx. 9 cm in front of the flush panel.

- For a full flush, hold your hand in front of the left-hand flush button
- For a partial flush, hold your hand in front of the right-hand flush button

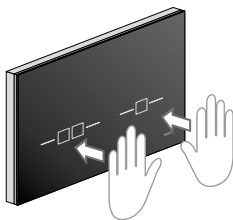

Cleaning the flush panel

Aggressive and abrasive detergents can damage the surface. Do not use chloric, acidic, abradant or corrosive detergents.

- ▶ Clean the flush panel with mild detergents and water
- ▶ Use a soft cloth

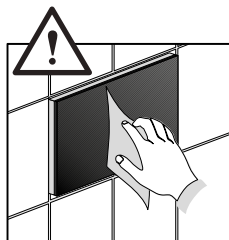

Setting

Settings via the bidirectional maintenance and service remote control DO-5.1 S

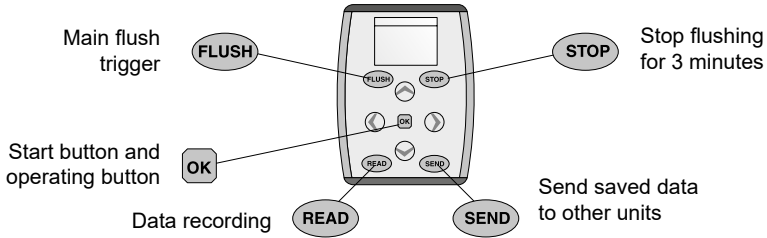

Parameter	Default setting	Setting ranges	Function
Short range	15 (~ 5 cm)	11 - 22 (~ 3 - 9 cm)	Range for contactless manual triggering of partial and full flush
0.5 m range	15 (~ 50 cm)	12 - 48 (~ 40 cm - 74 cm)	Range for detecting automatic flushing. The person must remain within this range for at least 7 sec. Time can be changed under "timed scan".
0.8 m range	15 (~ 80 cm)	2 - 38 (~ 40 cm - 150 cm)	Range for triggering an automatic full flush. If the person remains within the 0.5 m detection range for 7 sec. and then leaves the 0.8 m range, the toilet will flush automatically after 2 sec. If a person remains within this range for longer than 2 min. and is not detected by the 0.5 m range, the flush button goes out and no automatic flushing takes place.
Welcome range	15 (~ 140 cm)	- 18 to 18 (~ 40 cm - 150 cm)	Range for presence detection
Light mode	Welcome	Welcome Light ON Light OFF	Three different settings are possible. Welcome Flush panel is switched on and off via sensor - Light ON , flush panel is permanently lit - Light OFF , flush panel is only lit during manual and automatic triggering of the flushing function
Time lit	7 sec.	1 - 83 sec.	Time the flush panel is lit after use
Colour	Blue	Red / green / blue / yellow / magenta / azure / white	Light colour of the flush panel
Brightness	High	Low / medium / high	Brightness of the flush panel light
Auto flushing	On	OFF / ON	Automatic flushing if no button is selected after use.
Timed scan	7 sec.	1 - 83 sec.	The automatic flushing function is only activated if the user is within the 0.5 m within the set time window.
Intermittent flushing	Off	Off / 1 / 3 / 6 / 12 / 24 / 48 / 72 / 96 / 108 hours	A full flush is triggered automatically after the last use in the set time.
Stop time	3 min.	1 - 10 min.	The stop time for deactivation of the flush panel for cleaning and maintenance work can be changed.

Setting with service remote control DO-5.1 S

Parameter	Function
System info	Sensor runtime in days Number of full and partial flushes Number of automatically triggered flushes Number of intermittent flushes triggered and externally triggered flushes Display of the min. and max. time in sec. between individual flushes Display of the average daily number of full and partial flushes Display of code number and software ID:
Range test	Edge lighting flashes red, once right, once left. During detection of the 0.8 m range, the full flush button shines in blue . During detection of the 0.5 m range, the full flush button shines in green .
Range W setting	Is used for the automatic setting of the presence detection range. If this function is started, no persons or objects may be within the desired detection range, max. 1.5 m. Doors which project into the detection area must be closed immediately after activation (e.g. toilet cabin), the flush panel is ready for use after 30 seconds and the room can be entered again.
Default setting OK setting	All parameters are reset to the default setting.

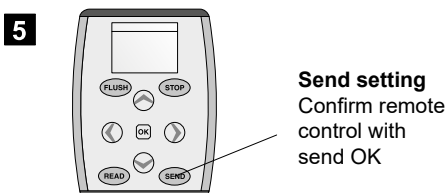
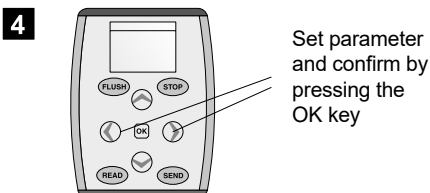
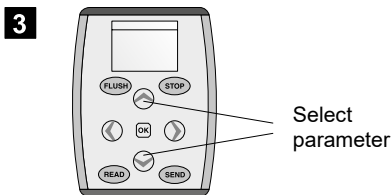
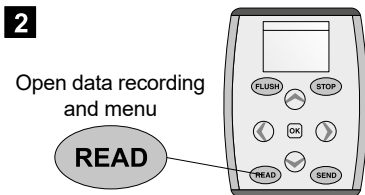
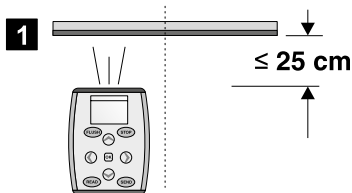

Manual setting

	Settings	Description	Default setting
I	(cleaning mode) Stop function	Stops the flushing function so that the flush panel and toilet bowl can be cleaned. The flushing function can be activated again after cleaning has been finished. The flush panel is automatically activated after 3 minutes.	3 minutes
II	Light mode	Three settings: Welcome - lighting is switched on when someone approaches and switches off when they move away ON - lighting is switched on permanently OFF - lighting is switched off permanently and only lights up when flushing is triggered.	Welcome
III	Automatic flushing	Automatic flushing can be switched ON and OFF . When the function is switched on, the flush panel triggers a full flush automatically when the user goes out of the toilet. The user does not have to do anything.	On
IV	Colour	Setting of the light colour, there is a choice of: white, azure, magenta, yellow, blue, green, red	Blue
V	Default setting	Resets functions II, III and IV to the default setting	
VI	Detection range	Automatic range regulation	

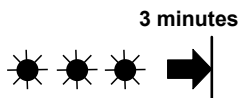
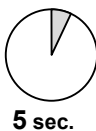
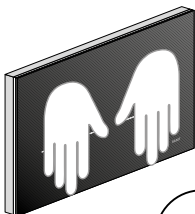
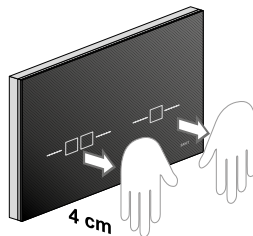

I Cleaning mode

Cover both flush buttons at the same time by holding your hands about 4 cm in front of them. The flush panel will start to flash RED after a few seconds, you can now move your hands away again.

Cleaning mode is now activated for 3 minutes.

Cleaning mode deactivates automatically after 3 minutes and the flush panel is ready for operation again. The function of the flush panel can also be reactivated by covering both flush buttons again.

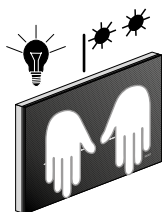

Activate the menu for the setting

Place your hands about 4 cm in front of both flush buttons for 10 seconds until the flush panel lights up **GREEN** on the left and flashes on the right. Now move your hands away and follow the different settings II to V.

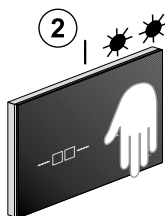
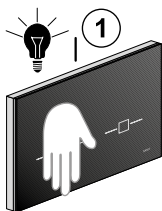

2

☀ Welcome

☀☀ ON

☀☀☀ OFF

3



II Light mode

In the settings menu, cover the left-hand button briefly until the flush panel lights up **GREEN** on the left. The flush panel indicates the light mode set by flashing on the right-hand side.

- flashes once = Welcome
- flashes twice = ON
- flashes three times = OFF

The mode is changed by briefly covering the right-hand sensor and is then indicated by flashing.

When you leave the detection range, the required setting is applied, the flush panel is ready for operation again.

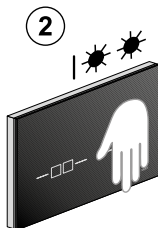
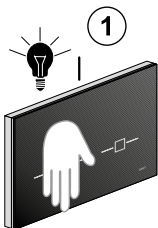

2

☀ OFF

☀☀ ON

3



III Automatic flushing

In the settings menu, cover the left-hand button briefly until the flush panel lights up **WHITE** on the left. The flush panel indicates the "automatic flushing" mode set by flashing on the right-hand side.

- flashes once = function OFF
- flashes twice = function ON

The mode is changed by briefly covering the right-hand sensor and is then indicated by flashing. The setting is applied when you leave the detection range.

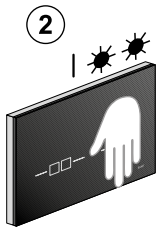
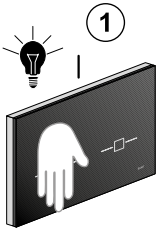

IV Choose light colour

In the settings menu, cover the left-hand button briefly until the flush panel flashes slowly in the preset colour.

Use your hand to cover the right-hand button briefly, the whole flush panel will light up in the next colour. Repeat the procedure until the panel lights up in the colour you require.

When you leave the detection range, the panel will flash in the required colour as confirmation. The required colour is now stored and the flush panel is ready for operation.

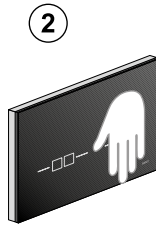
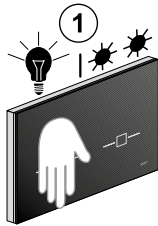

V Default setting

In the settings menu, cover the left-hand button briefly until the flush panel lights up **MAGENTA** on the left and flashes on the right. The **function II, III, IV** is reset to the default setting by covering the right-hand button briefly.

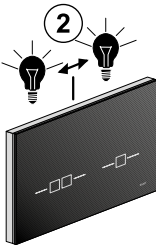
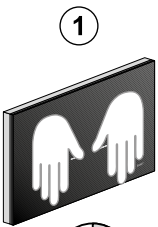

VI Detection range long range Automatic range regulation

Place your hands about 4 cm in front of both flush buttons for approx. 15 seconds until the flush panel lights up **RED** on the right and left alternately.

Now move away from the flush panel to choose the max. detection range.

Note: Doors which project into the detection range when opened must be closed immediately after activation (e.g. toilet cabins).

Wait for at least 15 seconds, the flush panel is ready for operation again.

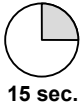

15 sec.

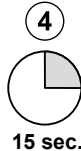

15 sec.

Troubleshooting

Fault	Possible cause	→ Remedy
The buttons light up on approach, but the flushing function does not work	<ul style="list-style-type: none"> • Software error • Technical defect 	<ul style="list-style-type: none"> → Disconnect the power supply for 5 minutes → Call a specialist
The buttons do not light up on approach and the flushing function does not work	<ul style="list-style-type: none"> • Mains power failure • Technical defect 	<ul style="list-style-type: none"> → Wait for power to be restored → Call a specialist
The buttons do not light up on approach, but the flushing function works	<ul style="list-style-type: none"> • The button lighting for user detection is deactivated 	<ul style="list-style-type: none"> → Activate the button lighting, see "Settings"
The button lights do not go off when the user moves away (more than 15 min.)	<ul style="list-style-type: none"> • The button lighting for user detection is activated • There is an object within the sensing distance of 1 m in front of the flush panel 	<ul style="list-style-type: none"> → Deactivate button lighting, see "Settings" → Remove the obstacle (persons, objects etc.) from the sensing distance of 1 m
Faulty flushing (too early, too late, unintentional)	<ul style="list-style-type: none"> • The flush panel is wet or soiled • The flush panel is scratched 	<ul style="list-style-type: none"> → Clean or dry the flush panel, see "Care" → Call a specialist
Flushing is triggered when the user moves away from the toilet, without manual actuation	<ul style="list-style-type: none"> • Automatic triggering of the flushing function is activated 	<ul style="list-style-type: none"> → Deactivate automatic triggering of the flushing function, see "Settings"
Water runs constantly into the toilet bowl	<ul style="list-style-type: none"> • Software error • Technical defect 	<ul style="list-style-type: none"> → Disconnect the power supply for 5 minutes → Call a specialist

Spare parts/accessories

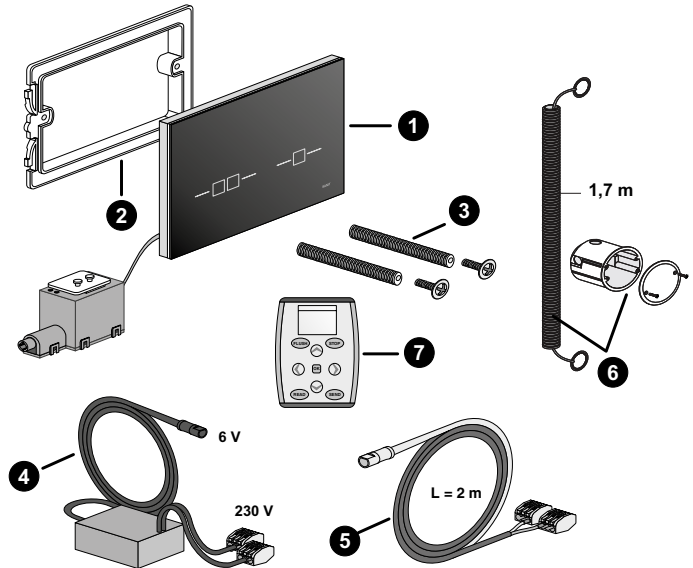

1	INEO SCOP flush panel	05.227.00..0000
2	Mounting frame	02.991.00..0000
3	Quick-action clamps (pair)	01.231.00..0000
4	Mains adapter	03.516.00..0000
5	Connection cable for external button	05.228.00..0000
6	In-wall assembly	03.933.00..0000
7	Service remote control DO-5.1S	03.806.00..0000

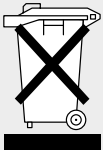

Disposal

In line with the WEEE Guideline 2012/19/EU concerning used electrical and electronics devices, manufacturers are obliged to take back used devices and dispose of them correctly. The symbol indicates that the product must not be disposed of together with domestic waste. Used devices must be returned directly to SANIT for proper disposal.

Sommaire

Groupe ciblé	23
Utilisation conforme à l'usage prévu	23
Signification des symboles	23
Consignes de sécurité	23
Principe de fonctionnement	24
Utilisation	24
Entretien	24
Configuration avec la télécommande de service DO-5.1 S	25
Configuration manuelle	27
Dépannage	30
Pièces de rechange	31
Élimination	31

Groupe ciblé

Ce document est destiné aux exploitants de la plaque de commande W.C. INEO SCOP de SANIT.

Utilisation conforme à l'usage prévu

La plaque de commande INEO SCOP de SANIT est destinée à déclencher la chasse d'eau des réservoirs encastrables Sanit.

Signification des symboles

Signale une situation potentiellement dangereuse pouvant entraîner des blessures corporelles légères ou moyennement graves ou des dommages matériels.



Signale une information importante.

Consignes de sécurité

- En présence de signes de dommages ou de défaillance, ne pas ouvrir et réparer la commande des W.C. soi-même, mais faire appel à un professionnel
- Les réparations doivent être effectuées par un professionnel et uniquement avec des pièces détachées et accessoires d'origine
- N'effectuer aucune modification ou installation supplémentaire sur la commande des W.C.
- L'utilisation et l'entretien doivent être effectués par l'exploitant ou l'utilisateur conformément aux consignes décrites dans ce mode d'emploi

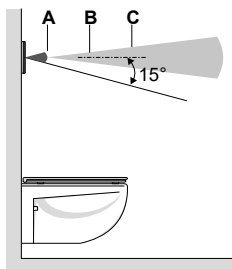

Principe de fonctionnement

La plaque de commande est composée de plusieurs capteurs infrarouges, présentant différentes zones de détection. Les distances de ces zones ne sont pas définies avec précision, car tout dépend de l'intensité de la réflexion de la lumière infrarouge sur chaque objet (vêtement, etc.) La « détection de présence » (C) a une portée très large.

Dès qu'une personne franchit le seuil de cette zone de détection, la plaque de commande s'allume et signale ainsi que la commande des W.C. est prête à être utilisée.

La zone de détection « reconnaissance de l'utilisateur » (B) mesure si celui-ci est assis ou debout devant la commande des W.C. Aucun objet (mur, rideau, porte, etc.) ne doit se trouver de manière permanente dans cette zone. Si l'utilisateur est détecté comme étant assis, le déclenchement manuel de la chasse d'eau est alors désactivé. Cela évite que l'utilisateur ne déclenche par mégarde la chasse d'eau en se penchant en arrière.

Lorsque la main franchit le seuil de la zone de détection du « déclenchement manuel de la chasse d'eau » (A), la commande des W.C. libère une petite ou une grande chasse d'eau. Le déclenchement manuel n'est possible que si une personne se trouve dans la zone de « détection de présence » (C).

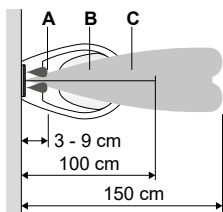

Utilisation

Lorsqu'une personne s'approche des W.C., les deux touches de la plaque de commande s'allument.

Placer la main dans la zone de déclenchement afin de libérer une chasse d'eau. Il n'est pas nécessaire de toucher la plaque de commande. La zone de déclenchement commence à env. 9 cm de la plaque de commande.

- pour une grande chasse d'eau, placer la main devant la partie gauche de la commande
- pour une petite chasse d'eau, placer la main devant la partie droite de la commande

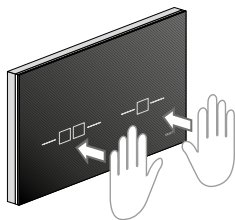

Nettoyer la plaque de commande

Les détergents agressifs et abrasifs peuvent abîmer la surface.

Ne pas utiliser de détergents abrasifs ou corrosifs qui contiennent du chlore et de l'acide.

- ▶ Nettoyer la plaque de commande avec des détergents doux et de l'eau
- ▶ Utiliser un chiffon doux

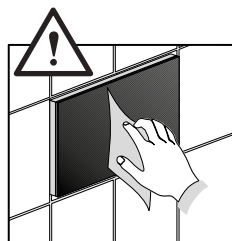

Configuration

Configuration de la télécommande de maintenance et de service bidirectionnelle DO-5.1 S

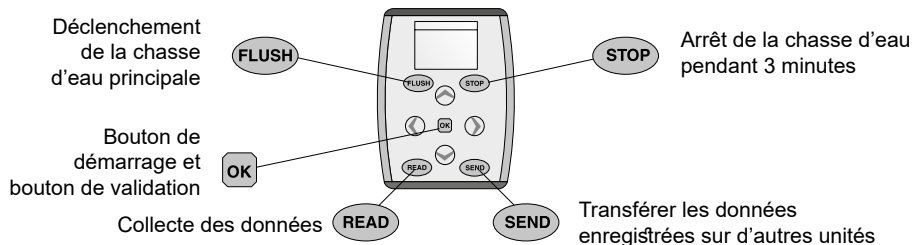

Paramètres	Configuration d'usine	Plages de réglage	Fonctions
Portée courte	15 (~ 5 cm)	11 - 22 (~ 3 - 9 cm)	Portée pour le déclenchement manuel sans contact, pour petite et grande chasse d'eau
Portée 0,5 m	15 (~ 50 cm)	12 - 48 (~ 40 cm - 74 cm)	Portée pour la détection d'une chasse d'eau automatique. La personne doit ici s'immobiliser pendant au minimum 7 secondes. Il est possible de modifier le temps dans le point « mesure du temps ».
Portée 0,8 m	15 (~ 80 cm)	2 - 38 (~ 40 cm - 150 cm)	Portée pour le déclenchement d'une grande chasse d'eau automatique. Si une personne s'immobilise pendant 7 secondes dans la zone de détection de 0,5 m et quitte ensuite la zone de 0,8 m, la chasse d'eau se déclenche automatiquement après 2 secondes. Si une personne s'immobilise pendant plus de 2 minutes dans cette zone, sans être détectée par la portée de 0,5 m, la touche de commande s'éteint et la chasse d'eau automatique ne se déclenche pas.
Portée bienvenue	15 (~ 140 cm)	- 18 à 18 (~ 40 cm - 150 cm)	Portée pour la zone de « détection de présence »
Mode lumière	Bienvenue	Bienvenue Lumière ALLUMÉ Lumière ÉTEINT	Trois configurations différentes sont possibles. Bienvenue : la plaque de commande s'allume et s'éteint via le capteur - Lumière ALLUMÉ : la plaque de commande est allumée en permanence - Lumière ÉTEINT : la plaque de commande ne s'allume qu'en cas de déclenchement manuel et automatique de la chasse d'eau
Durée de la lumière	7 sec.	1 - 83 sec.	Durée d'éclairage de la plaque de commande selon l'utilisation
Couleur	Bleu	Rouge / vert / bleu / jaune / magenta / azur / blanc	Couleur de la lumière de la plaque de commande
Intensité	Forte	Faible / moyenne / forte	Intensité lumineuse de la plaque de commande
Chasse d'eau automatique	Allumé	ÉTEINT / ALLUMÉ	Chasse d'eau automatique dans le cas où aucune touche n'est sélectionnée après l'utilisation.
Mesure du temps	7 sec.	1 - 83 sec.	La chasse d'eau automatique n'est activée que lorsqu'une personne se trouve dans la fenêtre temporelle configurée pour la portée de 0,5 m.
Intervalle de chasse d'eau	Éteint	Off / 1 / 3 / 6 / 12 / 24 / 48 / 72 / 96 / 108 heures	Une grande chasse d'eau automatique est déclenchée à l'issue de la dernière utilisation dans la fenêtre temporelle configurée.
Temps d'arrêt	3 min.	1 - 10 min.	En cas de nettoyage et de maintenance, il est possible de modifier le temps pendant lequel la plaque de commande sera désactivée.

Configuration avec la télécommande de service DO-5.1 S

Paramètres	Fonction
Information système	Durée de fonctionnement des capteurs en jours Nombre de grandes et petites chasses d'eau Nombre de chasses d'eau déclenchées automatiquement Nombre d'intervalles déclenchés et de chasses d'eau déclenchées de façon externe Affichage du temps min. et max. en sec. entre chaque chasse d'eau Affichage de la moyenne quotidienne des grandes et petites chasses d'eau Affichage du numéro de code et de l'ID du logiciel :
Test portée	L'éclairage du contour clignote rouge, une fois à droite, une fois à gauche. Lors de la détection de la portée de 0,8 m, la partie de la plaque de commande correspondant à la grande chasse d'eau prend la couleur bleue . Lors de la détection de la portée de 0,5 m, la partie de la plaque de commande correspondant à la petite chasse d'eau prend la couleur verte .
Conf. portée W	Permet de configurer automatiquement la zone de « détection de présence ». Si cette fonction est activée, rien ni personne ne doit alors se trouver dans la zone de détection souhaitée, max. 1,5 m. Les portes qui, lors de leur ouverture, pénètrent dans la zone de détection, doivent être fermées aussitôt après l'activation de la fonction (par ex. cabine de W.C.) Après 30 secondes, la plaque de commande est prête à fonctionner et il est à nouveau possible de rentrer dans la pièce.
Configuration d'usine réglage OK	Tous les paramètres d'usine sont rétablis.

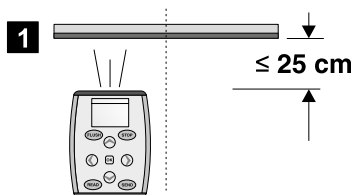

2
Collecte des données
et affichage du menu

READ



3

Sélectionner les
paramètres



4

Configurer les
paramètres et
valider avec le
bouton OK



5

Envoyer la
configuration
Valider la
télécommande en
envoyant OK



Configuration manuelle

	Configuration	Description	Configuration d'usine
I	(Mode nettoyage) Fonction d'arrêt	Arrête la chasse d'eau afin de nettoyer la plaque de commande et les W.C. en céramique. La chasse d'eau peut être réactivée après le nettoyage. La plaque de commande s'active automatiquement après 3 minutes.	3 minutes
II	Mode lumière	Trois configurations : Bienvenue : la lumière s'allume lorsqu'une personne pénètre dans la pièce et s'éteint lorsqu'elle sort ALLUMÉ : la lumière est allumée en permanence ÉTEINT : la lumière est éteinte en permanence et ne s'allume que lors du déclenchement de la chasse d'eau.	Bienvenue
III	Chasse d'eau automatique	La chasse d'eau automatique peut être activée ou désactivée . Lorsque la fonction est activée, la plaque de commande libère automatiquement une grande chasse d'eau une fois que la personne a quitté les W.C. Aucun actionnement n'est requis de la part de l'utilisateur.	Allumé
IV	Couleur	Configuration de la couleur de la lumière, au choix : blanc, azur, magenta, jaune, bleu, vert, rouge	Bleu
V	Configuration d'usine	Rétablit la configuration d'usine des fonctions II, III et IV.	
VI	Zone de détection	Réglage automatique de la portée	

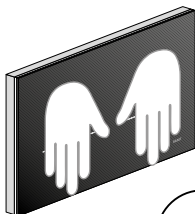
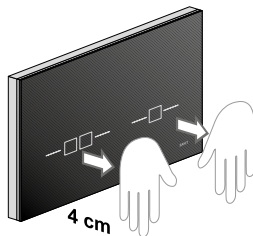

3 minutes

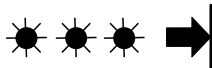

I Mode nettoyage

Avec les mains, couvrir simultanément les deux parties de la plaque de commande à une distance de 4 cm. La plaque de commande commence à clignoter ROUGE après quelques secondes. Éloigner ensuite les mains.

Le mode nettoyage est désormais activé pendant 3 minutes.

Le mode nettoyage se désactive automatiquement après 3 minutes et la plaque de commande est de nouveau prête à fonctionner. La plaque de commande peut être réactivée en couvrant à nouveau les deux parties.

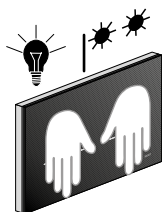

Activer le menu de configuration

Avec les mains, couvrir simultanément et pendant 10 secondes les deux parties de la plaque de commande, à une distance de 4 cm, jusqu'à ce que la partie de gauche devienne **VERTE** et que celle de droite clignote. Éloigner les mains et suivre les configurations II à V.

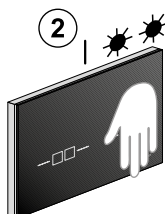
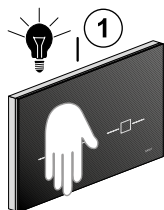

2



- Bienvenue**
- ALLUMÉ**
- ÉTEINT**

II Mode lumière

Dans le menu de configuration, couvrir brièvement la partie gauche de la plaque de commande jusqu'à ce qu'elle devienne **VERTE**. La plaque de commande clignote du côté droit pour indiquer le mode lumière qui a été configuré.

- un clignotement = Bienvenue
- deux clignotements = ALLUMÉ
- trois clignotements = ÉTEINT

Le mode se règle en couvrant brièvement l'optique droit et est indiqué par des clignotements.

Quitter la zone de détection entraîne la validation de la configuration souhaitée. La plaque de commande est de nouveau prête à fonctionner.

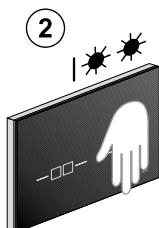
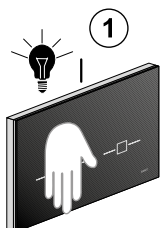

2



- ÉTEINT**
- ALLUMÉ**

III Chasse d'eau automatique

Dans le menu de configuration, couvrir brièvement la partie gauche de la plaque de commande jusqu'à ce que cette dernière devienne **BLANCHE**. La plaque de commande clignote du côté droit pour indiquer le mode « Chasse d'eau automatique » qui a été configuré.

- un clignotement = fonction ÉTEINT
- deux clignotements = fonction ALLUMÉ

Le mode se règle en couvrant brièvement l'optique droit et est indiqué par des clignotements. Quitter la zone de détection entraîne la validation de la configuration sélectionnée.

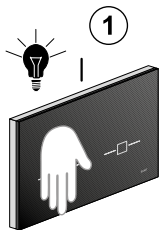

1

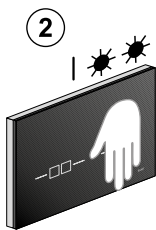

2



3

IV Sélectionner la couleur de la lumière

Dans le menu de configuration, couvrir brièvement la partie gauche de la plaque de commande jusqu'à ce qu'elle clignote doucement de la couleur préconfigurée.

Avec la main, couvrir brièvement la partie droite de la plaque de commande, cette dernière s'allume entièrement d'une certaine couleur. Répéter l'opération jusqu'à ce que la couleur souhaitée apparaisse.

En quittant la zone de détection, la couleur souhaitée clignotera, confirmant ainsi sa mise en place. La couleur de lumière souhaitée est à présent enregistrée et la plaque de commande est de nouveau prête à fonctionner.

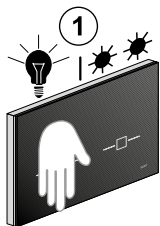

1

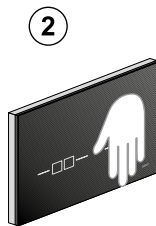

2

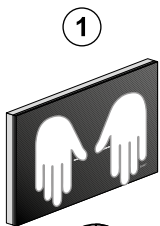

1

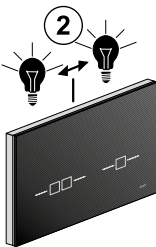

2



3

VI Configuration zone de détection Réglage automatique de la portée

Couvrir pendant env. 15 secondes et à une distance de 4 cm les deux parties de la plaque de commande jusqu'à ce que cette dernière devienne **ROUGE**, alternativement à gauche et à droite.

S'éloigner à présent de la plaque de commande afin de sélectionner la zone de détection maximale.

Attention : Les portes qui, lors de leur ouverture, pénètrent dans la zone de détection, doivent être fermées aussitôt après l'activation de la fonction (par ex. cabine de W.C.).



15 sec.

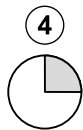

15 sec.

Attendre au moins 15 sec. avant que la plaque de commande ne soit de nouveau prête à fonctionner.

Dépannage

Anomalie	Cause possible	→ Solution
Les touches s'allument lorsqu'une personne entre, mais la chasse d'eau ne fonctionne pas	<ul style="list-style-type: none"> • Dysfonctionnement du logiciel • Défaillance technique 	<ul style="list-style-type: none"> → Couper l'alimentation pendant 5 minutes → Appeler un professionnel
Les touches ne s'allument pas lorsqu'une personne entre et la chasse d'eau ne fonctionne pas	<ul style="list-style-type: none"> • Coupure de courant au sein du réseau • Défaillance technique 	<ul style="list-style-type: none"> → Attendre la fin de la coupure de courant → Appeler un professionnel
Les touches ne s'allument pas lorsqu'une personne entre, mais la chasse d'eau fonctionne	<ul style="list-style-type: none"> • L'éclairage des touches est désactivé pour la « reconnaissance de l'utilisateur » 	<ul style="list-style-type: none"> → Activer l'éclairage des touches, voir « Configuration »
Les touches ne s'éteignent pas lorsqu'une personne s'en va (plus de 15 min.)	<ul style="list-style-type: none"> • L'éclairage des touches est activé pour la « reconnaissance de l'utilisateur » • Un obstacle se trouve dans la zone de mesure de 1 m, devant la plaque de commande 	<ul style="list-style-type: none"> → Désactiver l'éclairage des touches, voir « Configuration » → Éloigner les obstacles (personnes, objets, etc.) de la zone de mesure de 1 m
Défaut de déclenchement de la chasse d'eau (trop tôt, trop tard, involontaire)	<ul style="list-style-type: none"> • La plaque de commande est mouillée ou sale • La plaque de commande est rayée 	<ul style="list-style-type: none"> → Nettoyer ou sécher la plaque de commande, voir « Entretien » → Appeler un professionnel
La chasse d'eau se déclenche en sortant des W.C., sans actionnement manuel	<ul style="list-style-type: none"> • Le déclenchement automatique de la chasse d'eau est activé 	<ul style="list-style-type: none"> → Désactiver la chasse d'eau automatique, voir « Configuration »
L'eau coule en permanence dans les W.C. en céramique	<ul style="list-style-type: none"> • Dysfonctionnement du logiciel • Défaillance technique 	<ul style="list-style-type: none"> → Couper l'alimentation pendant 5 minutes → Appeler un professionnel

Pièces de rechange/accessoires

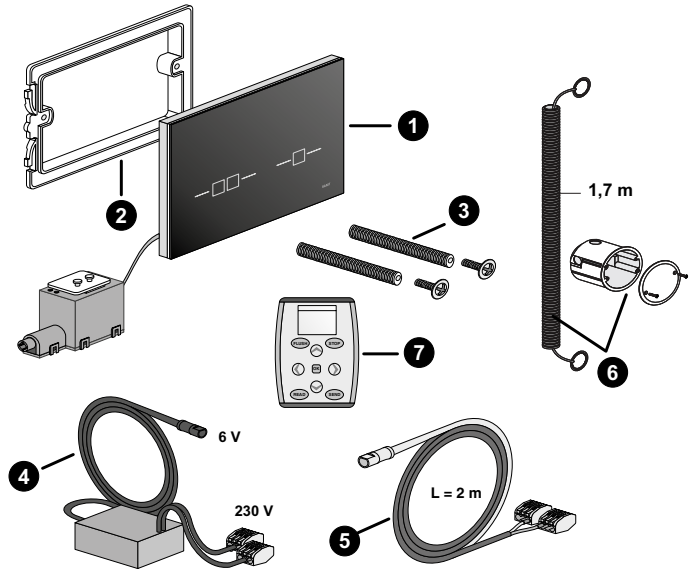

1	Plaque de commande INEO SCOP	05.227.00..0000
2	Cadre de suspension	02.991.00..0000
3	Fixation par serrage (paire)	01.231.00..0000
4	Alimentation électrique	03.516.00..0000
5	Câble de raccordement pour bouton-poussoir externe	05.228.00..0000
6	Module encastrable	03.933.00..0000
7	Télécommande de service DO-5.1S	03.806.00..0000

Élimination

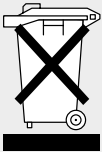

Conformément à la directive DEEE 2012/19/UE relative aux vieux appareils électriques et électroniques, les fabricants d'appareils électriques sont tenus de reprendre les vieux appareils et de les éliminer de façon appropriée. La présence de ce symbole sur le produit indique qu'il ne doit en aucun cas être jeté avec les déchets ménagers. Les vieux appareils doivent être retournés directement à SANIT afin d'être éliminés de façon appropriée.

Inhoudsopgave

Doelgroep	33
Gebruik volgens de voorschriften	33
Verklaring van de symbolen	33
Veiligheidsaanwijzingen	33
Werkingsprincipe	34
Bediening	34
Onderhoud	34
Instelling met service-afstandsbediening DO-5.1 S	35
Instelling handmatig	37
Probleemoplossing	40
Reserveonderdelen	41
Afvalverwijdering	42

Doelgroep

Dit document is gericht aan de gebruikers van de SANIT wc-bedieningsplaat INEO SCOP.

Gebruik volgens de voorschriften

De SANIT bedieningsplaat INEO SCOP is bestemd voor de spoeling bij in de wand ingebouwde Sanit spoelbakken.

Verklaring van de symbolen



Wijst op een mogelijk gevaarlijke situatie, die licht of matig lichamelijk letsel of materiële schade tot gevolg kan hebben.



Wijst op een belangrijke informatie.

Veiligheidsaanwijzingen

- Bij tekenen van beschadiging of defect de wc-besturing niet zelf openen en repareren, maar een vakman inschakelen
- Reparaties mogen alleen met originele reserveonderdelen en origineel toebehoren door een vakman worden uitgevoerd
- Geen veranderingen of extra installaties aan de wc-besturing aanbrengen
- Bediening en onderhoud mogen alleen zo ver door de exploitant of gebruiker worden uitgevoerd, zoals in deze handleiding is beschreven

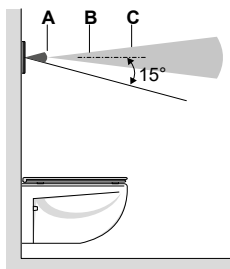

werkingsprincipe

In de bedieningsplaat bevinden zich meerdere infraroodsensoren. Deze sensoren bestrijken verschillende detectiebereiken. De afstanden van de verschillende detectiebereiken zijn niet precies gedefinieerd, het hangt ervan af hoe sterk het infraroodlicht door het betreffende object (kledingstuk etc.) wordt gereflecteerd. De aanwezigheidsherkenning (C) tast een breed bereik af.

Zodra een persoon de drempel naar dit detectiebereik overschrijdt, begint de bedieningsplaat te branden en signaleert daardoor de gereedheid voor gebruik van de wc-besturing.

Het detectiebereik "Gebruikerherkenning" (B) meet, of zich een gebruiker zittend of staand voor de wc-besturing bevindt. In dit bereik mag zich niet permanent een voorwerp (muur, gordijn, deur enz.) bevinden. Wanneer een zittende gebruiker is gedetecteerd, wordt de handmatige spoeling gedeactiveerd. Hierdoor wordt voorkomen, dat door achteroverleunen tijdens het gebruik per ongeluk een spoeling wordt geactiveerd.

Wanneer men met de hand het detectiebereik voor de handmatige spoeling (A) bereikt, activeert de wc-besturing een kleine of een grote spoeling. De handmatige spoeling is pas mogelijk, wanneer zich een persoon in het detectiebereik van de aanwezigheidsherkenning (C) bevindt.

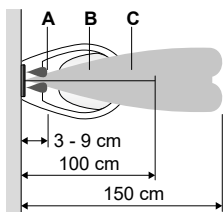

Bediening

Bij het naderen van de wc beginnen de beide toetsen op de bedieningsplaat te branden.

Houd de hand in het activeringsgebied om een spoeling te activeren. Het is niet nodig de bedieningsplaat aan te raken. Het activeringsgebied begint ca. 9 cm voor de bedieningsplaat.

- voor een grote spoeling houdt u de hand voor het linker bedieningsveld
- voor een kleine spoeling houdt u de hand voor het rechter bedieningsveld

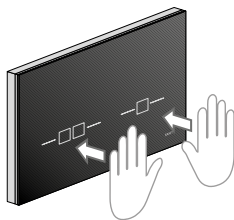

Bedieningsplaat reinigen

Agressieve en schurende reinigingsmiddelen kunnen het oppervlak beschadigen.

Geen chloor-en zuurhoudende, schurende of bijtende reinigingsmiddelen gebruiken.

- Bedieningsplaat met milde reinigingsmiddelen en water reinigen
- Een zachte doek gebruiken

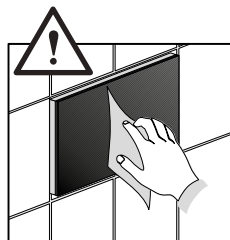

Instelling

Instellingen via tweerichtingsonderhoud- en serviceafstandsbediening DO-5.1 S

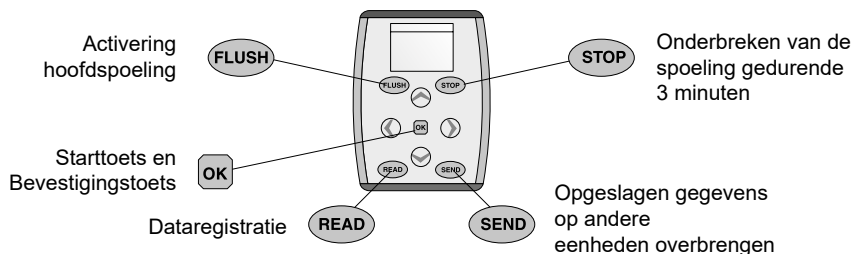

Parameters	Fabrieksinstelling	Instelbereiken	Functie
Reikwijdte kort	15 (~ 5 cm)	11 - 22 (~ 3 - 9 cm)	Reikwijdte voor contactloze handmatige activering voor kleine en grote spoelhoeveelheid
Reikwijdte 0,5 m	15 (~ 50 cm)	12 - 48 (~ 40 cm - 74 cm)	Reikwijdte voor de detectie van een automatische spoeling. De persoon moet hier minstens 7 sec verblijven. Tijdwijzing onder het punt "Tijdaftasting" mogelijk.
Reikwijdte 0,8 m	15 (~ 80 cm)	2 - 38 (~ 40 cm - 150 cm)	Reikwijdte voor het activeren van een automatische grote spoeling. Wanneer de persoon gedurende 7 sec binnen het detectiebereik van 0,5 m verblijft en vervolgens het bereik van 0,8 m verlaat, volgt er na 2 sec een automatische spoeling. Wanneer een persoon langer dan 2 min in dit bereik verblijft en niet binnen de reikwijdte van 0,5 m wordt gedetecteerd, gaat de bedieningstoets uit en volgt er geen automatische spoeling.
Reikwijdte Welkom	15 (~ 140 cm)	- 18 tot 18 (~ 40 cm - 150 cm)	Reikwijdte voor de detectiebereik-aanwezigheid
Licht-modus	Welkom	Welkom Licht AAN Licht UIT	Er zijn drie verschillende instellingen mogelijk. Welkom Bedieningsplaat wordt via sensor aan-en uitgeschakeld - Licht AAN , bedieningsplaat brandt permanent - Licht UIT , bedieningsplaat brandt alleen bij handmatige en automatische spoeling
Lichtduur	7 sec	1 - 83 sec	Lichtduur van de bedieningsplaat na gebruik
Kleur	Blauw	Rood / Groen / Blauw/Geel / Magenta / Azuur / Wit	Lichtkleur van de bedieningsplaat
Sterkte	Hoog	Laag / Gemiddeld / Hoog	Lichtsterkte van de bedieningsplaat
Automatische spoeling	Aan	UIT / AAN	Automatische spoeling indien na het gebruik geen toetsenveld wordt geselecteerd.
Tijd aftasting	7 sec	1 - 83 sec	De automatische spoeling wordt pas geactiveerd, wanneer de persoon zich in het ingestelde tijds kader binnen de reikwijdte van 0,5 m bevindt.
Intervalspoeling	Uit	Off / 1 / 3 / 6 / 12 / 24 / 48 / 72 / 96 / 108 uren	Er wordt een automatische grote spoeling na het laatste gebruik in de ingestelde tijd geactiveerd.
Stoptijd	3 min.	1 - 10 min	De stoptijd voor de deactivering van de bedieningsplaat voor reinigings- en onderhoudswerkzaamheden kan gewijzigd worden.

Instelling met serviceafstandsbediening DO-5.1 S

Parameters	Functie
Systeeminformatie	Sensorlooptijd in dagen Aantal grote en kleine spoelingen Aantal automatisch geactiveerde spoelingen Aantal geactiveerde intervallen en extern geactiveerde spoelingen Weergave van de min. en max. tijd in sec tussen de afzonderlijke spoelingen Weergave van het dagelijkse gemiddelde van grote en kleine spoelingen Weergave codenummer: en software ID:
Test reikwijdte	Randverlichting knippert rood, eenmaal rechts, eenmaal links. Bij de detectie van de reikwijdte 0,8 m verschijnt het veld voor grote hoeveelheden in blauw . Bij de detectie van de reikwijdte 0,5 m verschijnt het veld voor kleine hoeveelheden in groen .
Rijkw. W inst.	Dient voor de automatische instelling voor het detectiebereik van de aanwezigheid. Wanneer deze functie wordt gestart, mogen zich geen personen en voorwerpen in het gewenste detectiebereik bevinden; max. echter 1,5 m. Deuren, die bij het openen uitsteken in het detectiebereik, moeten onmiddellijk na de activering worden gesloten (bijv. wc-cabine); na 30 seconden is de bedieningsplaat bedrijfsklaar en kan de ruimte weer worden betreden worden.
Fabrieksinstelling OK-instellen	Alle parameters worden teruggezet op de fabrieksinstelling.

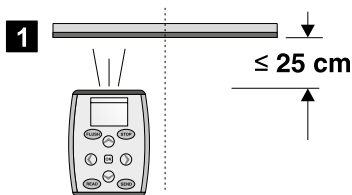

2
Dataregistratie en menu oproepen

READ



3
Parameters selecteren



4
Parameters instellen en met de toets OK bevestigen



5
Instelling versturen
Afstandsbediening bevestigen met versturen OK



Instelling handmatig

	Instellingen	Beschrijving	Fabrieksinstelling
I	(reinigingsmodus) Stopfunctie	Stopt de spoelfunctie voor reiniging van de bedieningsplaat en de wc-keramiek. De spoelfunctie kan na voltooiing van de reiniging weer worden geactiveerd. De bedieningsplaat wordt na 3 minuten automatisch geactiveerd.	3 minuten
II	Lichtmodus	Drie instellingen: Welkom - Verlichting gaat aan bij het naderen en gaat uit bij het weggaan AAN - Verlichting is permanent ingeschakeld UIT - Verlichting is permanent uitgeschakeld en brandt alleen bij een spoeling.	Welkom
III	Automatische spoeling	De automatische spoeling kan AAN resp. UIT worden geschakeld. Bij ingeschakelde functie activeert de bedieningsplaat na het verlaten van de wc een automatische grote spoeling. Bediening door de gebruiker is niet nodig.	Aan
IV	Kleur	Instelling van de lichtkleur; er kan gekozen worden uit: wit, azuur, magenta, geel, blauw, groen, rood	Blauw
V	Fabrieksinstelling	Zet de functies II, III en IV terug op de fabrieksinstelling	
VI	Detectiebereik	Automatische regeling van de reikwijdte	

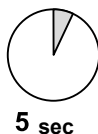
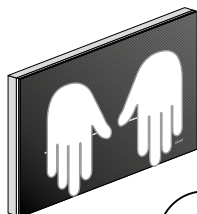
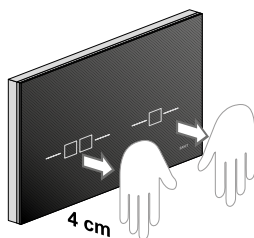

5 sec

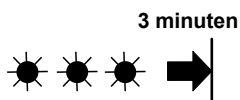

3 minuten

I Reinigingsmodus

Beide bedieningsvelden met de handen op een afstand van 4 cm gelijktijdig afdekken. De bedieningsplaat begint na enkele seconden ROOD te knipperen; verwijder nu de handen.

De reinigingsmodus is nu gedurende 3 minuten geactiveerd.

De reinigingsmodus wordt automatisch gedeactiveerd na 3 minuten en de bedieningsplaat is weer bedrijfsklaar. Met herhaald afdekken van de beide bedieningsvelden kan de functie van de bedieningsplaat weer worden geactiveerd.

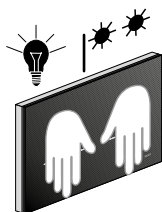

Menu voor de instelling activeren

Beide bedieningsvelden met de handen op een afstand van 4 cm gelijktijdig gedurende 10 sec afdekken tot de bedieningsplaat links **GROEN** brandt en rechts knippert. Verwijder nu de handen en doorloop de verschillende instellingen II tot V.

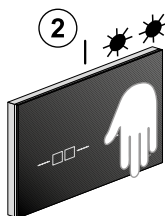
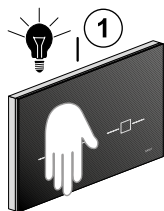

2

- Welkom**
- AAN**
- UIT**



II Lichtmodus

In het menu voor de instellingen het linker bedieningsveld kort afdekken tot de bedieningsplaat links in de kleur **GROEN** brandt. De bedieningsplaat geeft door knippen aan de rechterkant de ingestelde lichtmodus weer.

- Eenmaal knippen = Welkom
- Tweemaal knippen = AAN
- Driemaal knippen = UIT

Door kort afdekken van de rechter optiek wordt de modus veranderd en door knippen weergegeven.

Bij het weggaan uit het detectiebereik wordt de gewenste instelling overgenomen, de bedieningsplaat is weer bedrijfsklaar.

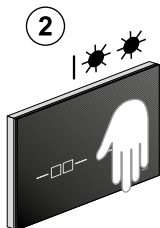
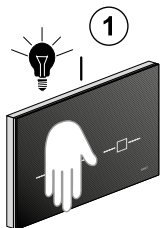

2

- UIT**
- AAN**



III Automatische spoeling

In het menu voor de instellingen het linker bedieningsveld kort afdekken tot de bedieningsplaat in de kleur **WIT** brandt. De bedieningsplaat geeft door knippen aan de rechterkant de ingestelde modus "Automatische spoeling" weer.

- Eenmaal knippen = functie UIT
- Tweemaal knippen = functie AAN

Door kort afdekken van de rechter optiek wordt de modus veranderd en door knippen weergegeven. Bij het weggaan uit het detectiebereik wordt de instelling overgenomen.

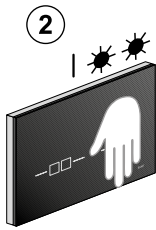
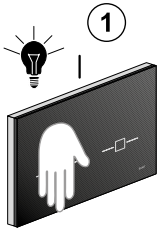

IV Lichtkleur kiezen

In het menu voor de instellingen het linker bedieningsveld kort afdekken tot de bedieningsplaat in de vooraf ingestelde kleur langzaam knippert.

Met de hand kort het rechter bedieningsveld afdekken; de gehele bedieningsplaat gaat in de volgende kleur branden. Proces herhalen tot de gewenste kleur brandt.

Bij het weggaan uit het detectiebereik wordt de gewenste kleur met knipperen bevestigd. De gewenste lichtkleur is nu opgeslagen en de bedieningsplaat is weer bedrijfsklaar.

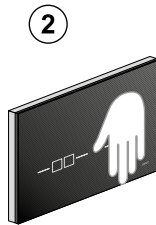
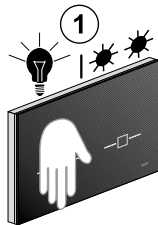

V Fabrieksinstelling

In het menu voor de instellingen het linker bedieningsveld kort afdekken tot de bedieningsplaat links in de kleur **MAGENTA** brandt en rechts knippert. Door kort afdekken van het rechter bedieningsveld worden de **functies II, III en IV** op de fabrieksinstelling teruggezet.

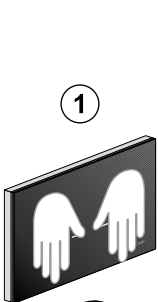

VI Detectiebereik lange reik- Automatische regeling van de reikwijdte

Beide bedieningsvelden gedurende ca. 15 sec op een afstand van 4 cm afdekken tot de bedieningsplaat afwisselend rechts en links **ROOD** brandt.

Verwijder u nu van de bedieningsplaat om het max. detectiebereik te kiezen.

Let op: Deuren, die bij het openen in het detectie bereik uitsteken, moeten onmiddellijk na de active ring worden gesloten (bijv. wc-cabines).

Minstens 15 sec wachten; daarna is de bedieningsplaat weer bedrijfsklaar.



15 sec

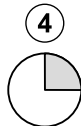

15 sec

probleemoplossing

Storing	mogelijke oorzaak	→ Oplossing
De toetsenverlichting gaat bij het naderen aan, maar de spoeling functioneert niet	<ul style="list-style-type: none"> • Softwarestoring • Technisch defect 	<ul style="list-style-type: none"> → Stroomtoevoer gedurende 5 minuten onderbreken → Contact opnemen met vakman
De toetsenverlichting gaat bij het naderen niet aan en de spoeling functioneert niet	<ul style="list-style-type: none"> • Stroomuitval in het voedingsnet • Technisch defect 	<ul style="list-style-type: none"> → Einde van de stroomuitval afwachten → Contact opnemen met vakman
De toetsenverlichting gaat bij het naderen niet aan maar de spoeling functioneert	• De toetsenverlichting voor de gebruikerherkenning is gedeactiveerd	→ Toetsenverlichting activeren, zie "Instellingen"
De toetsenverlichting gaat bij het weggaan niet uit (meer dan 15 min)	<ul style="list-style-type: none"> • De toetsenverlichting voor de Gebruikerherkenning is geactiveerd • Er bevindt zich een object binnen de meetafstand van 1 m voor de bedieningsplaat 	<ul style="list-style-type: none"> → Toetsenverlichting deactiveren, zie "Instellingen" → Objecten (personen, voorwerpen etc.) uit de meet- afstand van 1 m verwijderen
verkeerde spoelingen (te vroeg, te laat, ongewenst)	<ul style="list-style-type: none"> • De bedieningsplaat is nat of vervuild • De bedieningsplaat is bekrast 	<ul style="list-style-type: none"> → Bedieningsplaat reinigen of drogen, zie "Onderhoud" → Contact opnemen met vakman
Een spoeling wordt bij het weglopen van de wc geactiveerd, zonder handmatige bediening	• De automatische spoeling is geactiveerd	→ Automatische spoeling deactiveren, zie "Instellingen"
Water loopt voortdurend door in de wc-keramiek	<ul style="list-style-type: none"> • Softwarestoring • Technisch defect 	<ul style="list-style-type: none"> → Stroomtoevoer gedurende 5 minuten onderbreken → Contact opnemen met vakman

Reserveonderdelen/toebehoren

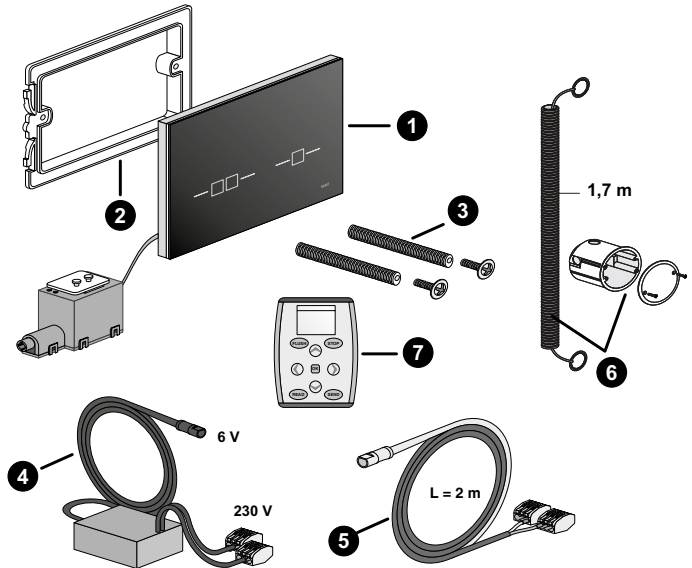

1	Bedieningsplaat INEO SCOP	05.227.00..0000
2	Ophangframe	02.991.00..0000
3	Snelspanbevestiging (paar)	01.231.00..0000
4	Netadapter	03.516.00..0000
5	Aansluitkabel voor externe drukknoppen	05.228.00..0000
6	Inbouw-bouwgroep	03.933.00..0000
7	Service-afstandsbediening DO-5.1S	03.806.00..0000

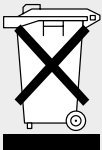

Afvalverwijdering

Overeenkomstig de AEEA-richtlijn 2012/19/EU inzake oude elektrische apparaten en oude elektronica zijn fabrikanten van elektrische apparaten verplicht, oude apparaten terug te nemen en volgens de regels af te voeren. Het symbool geeft aan, dat het product niet samen met rest-afval mag worden afgevoerd.

Oude apparaten moeten voor deskundige afvalverwijdering rechtstreeks aan SANIT worden teruggegeven.

Indice dei contenuti

Gruppo target	43
Uso conforme	43
Spiegazione dei simboli	43
Avvertenze di sicurezza	43
Principio di funzionamento	44
Comando	44
Manutenzione	44
Impostazione con telecomando di servizio DO-5.1 S	45
Impostazione manuale	47
Risoluzione dei guasti	50
Pezzi di ricambio	51
Smaltimento	51

Gruppo target

Questo documento è destinato agli utenti della placca di comando WC SANIT INEO SCOP.

Uso conforme

La placca di comando SANIT INEO SCOP è destinata all'azionamento dello sciacquone delle cassette da incasso Sanit.

Spiegazione dei simboli

Indica una possibile situazione pericolosa, che può causare lesioni fisiche o materiali di media entità.



Indica un'informazioni importante.

Avvertenze di sicurezza

- In caso di segnali di danneggiamento o guasto, non aprire o riparare autonomamente il comando del WC, bensì contattare uno specialista
- Le riparazione possono essere eseguite solo con componenti e accessori originali e da parte di uno specialista
- Non apportare modifiche o aggiungere installazioni al comando del WC
- L'utente può utilizzare e effettuare la manutenzione, sono secondo le descrizioni effettuate in questo manuale d'istruzioni.

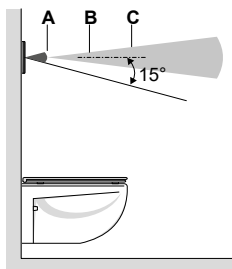

Principio di funzionamento

Nella placca di comando si trovano diversi sensori a infrarossi. Questi sensori concernono diverse zone di copertura. Le distanze tra le diverse zone di copertura non sono definite con esattezza; dipendono infatti dall'intensità con cui la luce infrarossa viene riflessa sul relativo oggetto (capo d'abbigliamento, ecc.). Il rilevamento della presenza (C) scansiona un'altra zona.

Appena una persona supera l'onda di questa zona di copertura, la placca di comando inizia a lampeggiare, segnalando così che il comando del WC è pronto.

La zona di copertura del riconoscimento utente (B) misura se l'utente si trova seduto o in piedi davanti al comando WC. In questa zona non deve trovarsi alcun oggetto (parete, tenda, porta ecc.) per lungo tempo. Se viene riconosciuto un utente seduto, viene disattivato l'azionamento manuale dello sciacquone. In questo modo si impedisce, che, nel caso l'utente si appoggi con la schiena durante l'uso, attivi inavvertitamente lo sciacquone.

Se, con la mano, si raggiunge la zona di copertura per l'azionamento manuale dello sciacquone (A), il comando WC rilascia uno sciacquone piccolo o grande. L'attivazione manuale dello sciacquone è possibile, solo se una persona si trova nella zona di copertura del rilevamento di presenza (C).

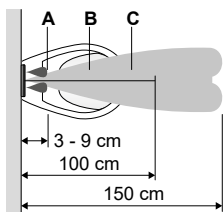

Comando

All'avvicinamento dell'utente al WC, entrambi i tasti sulla placca di comando iniziano a lampeggiare.

Per attivare uno sciacquone, tenere la mano nella zona di azionamento. Non è necessario toccare la placca di comando. La zona di azionamento inizia circa 9 cm davanti alla placca di comando.

- per uno sciacquone grande, tenere la mano davanti al campo di azionamento sinistro
- per uno sciacquone piccolo, tenere la mano davanti al campo di azionamento destro

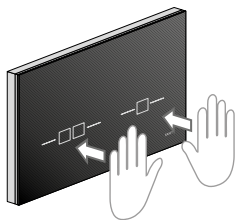

Pulire la placca di comando

I detersivi aggressivi e abrasivi possono rovinare la superficie. Non usare detersivi contenenti cloro, acidi, abrasivi o irritanti.

- ▶ Pulire la placca di comando con detersivi delicati e acqua
- ▶ Usare un panno morbido

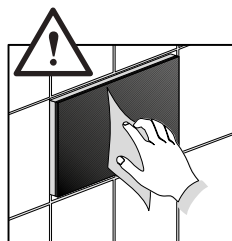

Impostazione

Impostazioni tramite il telecomando bidirezionale di manutenzione e servizio DO-5.1 S

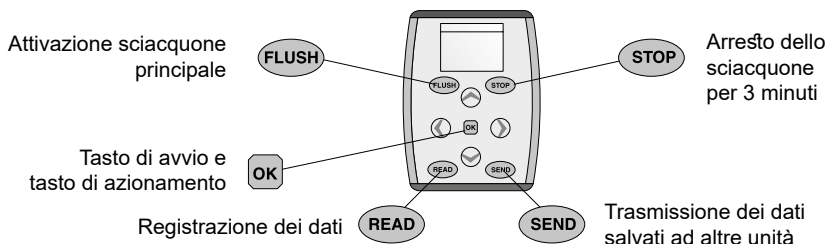

Parametro	Impostazione di fabbrica	Intervalli d'impostazione	Funzione
Raggio d'azione corto	15 (~ 5 cm)	11 - 22 (~ 3 - 9 cm)	Raggio d'azione per attivazione manuale senza tocco per sciacquoni piccoli e medi
Raggio d'azione 0,5 m	15 (~ 50 cm)	12 - 48 (~ 40 cm - 74 cm)	Raggio d'azione per la registrazione di uno sciacquone automatico. La persona deve restare per almeno 7 secondi. Modifica del tempo possibile al punto "Scansione tempo".
Raggio d'azione 0,8 m	15 (~ 80 cm)	2 - 38 (~ 40 cm - 150 cm)	Raggio d'azione per l'attivazione di uno sciacquone automatico grande. Se la persona resta nella zona di copertura di 0,5 m per 7 sec., e poi lascia la zona di 0,8 m, dopo 2 sec. si attiva uno sciacquone automatico. Se una persona resta per più di 2 minuti in questa zona e non viene rilevata nel raggio d'azione di 0,5 m, il tasto di azionamento si spegne e lo sciacquone automatico non si attiva.
Raggio d'azione di benvenuto	15 (~ 140 cm)	da - 18 fino a 18 (~ 40 cm - 150 cm)	Raggio d'azione per la presenza nella zona di copertura
Modalità luce	Benvenuto	Benvenuto Luce ON Luce OFF	Sono possibili tre diverse impostazioni. La placca di comando Benvenuto viene attivata e disattivata tramite sensore - Luce ON , la placca di comando lampeggia a lungo - Luce OFF , la placca di comando lampeggia solo all'attivazione manuale o automatica dello sciacquone
Durata luce	7 sec.	1 - 83 sec.	Durata dell'illuminazione della placca di comando dopo l'uso
Colore	Blu	Rosso / Verde / Blu / Giallo / Magenta / Azzurro / Bianco	Colore dell'illuminazione della placca di comando
Intensità	Elevata	Bassa / Media / Elevata	Intensità della luce della placca di comando
Sciacquone automatico	On	OFF / ON	Sciacquone automatico nel caso in cui, dopo l'uso, non viene selezionato alcun campo di tasti.
Scansione tempo	7 sec.	1 - 83 sec.	Lo sciacquone automatico viene attivato se la persona, nella finestra temporale impostata, si trova entro il raggio d'azione di 0,5 m.
Sciacquone a intervalli	Off	Off / 1 / 3 / 6 / 12 / 24 / 48 / 72 / 96 / 108 ore	Dopo l'ultimo utilizzo, corrispondentemente al tempo impostato, viene attivato uno sciacquone di grande quantità.
Tempo di arresto	3 min.	1 - 10 min.	Il tempo di arresto per la disattivazione della placca di comando per lavori di pulizia e manutenzione può essere modificato.

Impostazione con telecomando di servizio DO-5.1 S

Parametro	Funzione
Info sistema	Funzionamento sensori in giorni Numero di sciacquoni grandi e piccoli Numero di sciacquoni attivati automaticamente Numero di intervalli attivati e sciacquoni attivati esternamente Visualizzazione del tempo min. e max. in secondi tra i singoli sciacquoni Visualizzazione della media giornaliera di sciacquoni grandi e piccoli Visualizzazione del codice e dell'ID software
Test raggio d'azione	L'illuminazione laterale lampeggia in rosso, una volta a destra, una a sinistra. Durante la registrazione del raggio d'azione 0,8 m, il campo grande quantità diventa blu . Durante la registrazione del raggio d'azione 0,5 m, il campo piccola quantità diventa verde .
Impost. raggio d'azione W	Serve all'impostazione automatica per la zona di copertura della presenza. Se questa funzione viene attivata, nessuna persona o nessun oggetto devono trovarsi nella zona di copertura desiderata, tuttavia al massimo a 1,5 m. Le porte che, all'apertura, entrano nella zona di copertura, all'attivazione della funzione vanno immediatamente chiuse (ad es. cabina WC) e dopo 30 secondi la placca di comando è pronta al funzionamento e si può di nuovo entrare nella stanza.
Impostazione di fabbrica Impostazione OK	Tutti i parametri vengono ripristinati all'impostazione di fabbrica.

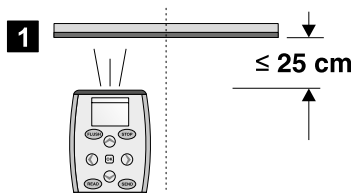

2
Registrazione dei dati
e richiamo del menu

READ



3
Selezionare
parametro



4
Impostare
parametro
e confermare
con tasto OK



5
Inviare
l'impostazione
Confermare
telecomando
con invio OK



Impostazione manuale

	Impostazioni	Descrizione	Impostazione di fabbrica
I	(Modalità di pulizia) Funzione di arresto	Arresta lo sciacquone per la pulizia della placca di comando e del vaso. Lo sciacquone può essere riattivato alla fine della pulizia. La placca di comando si attiva automaticamente dopo 3 minuti.	3 minuti
II	Modalità luce	Tre impostazioni: Benvenuto - L'illuminazione si attiva all'entrata e si spegne all'uscita dalla stanza ON - La luce è sempre accesa OFF - La luce è sempre spenta e lampeggia solo all'attivazione dello sciacquone.	Benvenuto
III	Sciacquone automatico	Lo sciacquone automatico può essere ATTIVATO o DISATTIVATO . Con funzione attivata, la placca di comando, all'uscita dal WC, rilascia uno sciacquone automatico grande. Non è necessario l'azionamento da parte dell'utente.	On
IV	Colore	Impostazione del colore della luce, a disposizione ci sono: bianco, azzurro, magenta, giallo, blu, rosso	Blu
V	Impostazione di fabbrica	Ripristina le funzioni II, III e IV alle impostazioni di fabbrica.	
VI	Zona di copertura	Regolazione automatica del raggio d'azione	

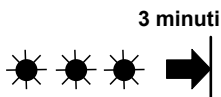
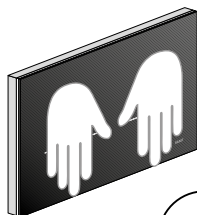
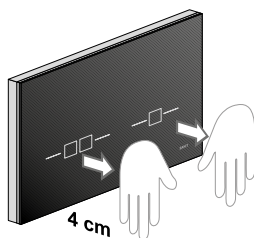

I Modalità di pulizia

Coprire contemporaneamente entrambi i campi di azionamento con le mani a una distanza di circa 4 cm. La placca di comando inizia a lampeggiare in ROSSO dopo pochi secondi, quindi rimuovere le mani.

La modalità di pulizia è ora attiva per 3 minuti.

La modalità di pulizia si disattiva automaticamente dopo 3 minuti e la placca di comando è di nuovo pronta al funzionamento. Coprendo nuovamente entrambi i campi di azionamento, il funzionamento della placca di comando può essere riattivato.

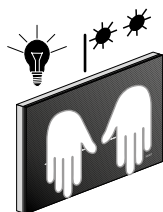

Attivare il menu per l'impostazione

Coprire contemporaneamente entrambi i campi di azionamento con le mani a una distanza di 4 cm per 10 sec. finché la placca di comando a sinistra si illumina di **VERDE** e quella destra lampeggia. Ora, rimuovere le mani e seguite le diverse impostazioni da II a V.

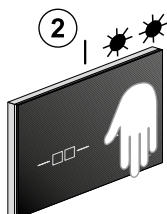
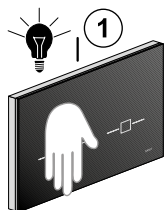

2

Benvenuto

ON

OFF



II Modalità luce

Nel menu per le impostazioni, coprire brevemente il campo di azionamento a sinistra finché la placca di comando a sinistra si illumina in **VERDE**. Tramite lampeggiamento sul lato destro, la placca di comando mostra la modalità luce impostata.

- un lampeggiamento = Benvenuto
- due lampeggiamenti = ON
- tre lampeggiamenti = OFF

Coprendo brevemente il dispositivo ottico destro, la modalità viene impostata e mostrata tramite lampeggiamento.

All'uscita dalla zona di copertura, l'impostazione desiderata viene salvata e la placca di comando è di nuovo pronta al funzionamento.

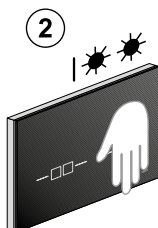
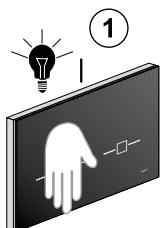

2

OFF

ON



III Sciacquone automatico

Nel menu per le impostazioni, coprire brevemente il campo di azionamento a sinistra finché la placca di comando a sinistra si illumina in **BIANCO**. Tramite lampeggiamento sul lato destro, la placca di comando mostra la modalità "Sciacquone automatico" impostata.

- un lampeggiamento = funzione OFF
- due lampeggiamenti = funzione ON

Coprendo brevemente il dispositivo ottico destro, la modalità viene impostata e mostrata tramite lampeggiamento. All'uscita dalla zona di copertura, l'impostazione viene salvata.

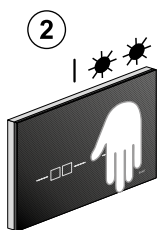
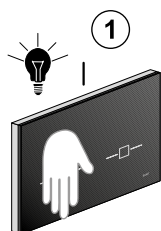

IV Selezionare il colore della luce

Nel menu per le impostazioni, coprire brevemente il campo di azionamento a sinistra finché la placca di comando lampeggia lentamente nel colore preimpostato.

Con la mano, coprire brevemente il campo di azionamento destro, tutta la placca di comando lampeggia nel colore successivo. Ripetere la procedura fino a vedere lampeggiare il colore desiderato.

All'uscita dalla zona di copertura, il colore desiderato verrà confermato con un lampeggiamento. Il colore desiderato della luce ora è salvato e la placca di comando è di nuovo pronta a funzionare.

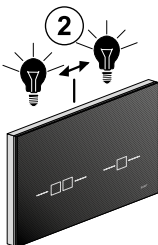
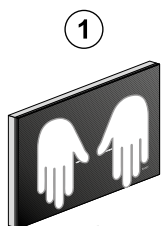
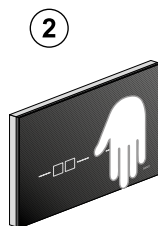
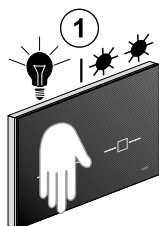

VI Zona di copertura raggio d'azione lungo- Regolazione automatica del raggio d'azione

Coprire entrambi i campi di azionamento per la durata di circa 15 secondi a distanza di 4 cm finché la placca di azionamento lampeggia, in alternanza a destra e sinistra, in **ROSSO**.

Ora allontanarsi dalla placca di comando per selezionare la zona di copertura max.

Attenzione: Le porte che, all'apertura, entrano nella zona di copertura, all'attivazione della funzione vanno immediatamente chiuse (ad es. cabina WC).

Attendere almeno 15 minuti; la placca di comando ora è pronta al funzionamento.



15 sec.

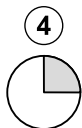

15 sec.

Risoluzione dei guasti

Guasto	possibile causa	→ Risoluzione
All'ingresso nella stanza, l'illuminazione dei tasti si accende, ma lo sciacquone non funziona	<ul style="list-style-type: none"> • Guasto software • Difetto tecnico 	<ul style="list-style-type: none"> → Scollegare la corrente per 5 minuti → Chiamare uno specialista
All'ingresso nella stanza, l'illuminazione non si accende e lo sciacquone non funziona	<ul style="list-style-type: none"> • Caduta di corrente nella rete • Difetto tecnico 	<ul style="list-style-type: none"> → Attendere la fine della caduta di corrente → Chiamare uno specialista
All'ingresso nella stanza, l'illuminazione non si accende, ma lo sciacquone funziona	<ul style="list-style-type: none"> • L'illuminazione tasti per il riconoscimento utente è disattivata 	<ul style="list-style-type: none"> → Attivare l'illuminazione dei tasti, vedere "Impostazioni"
All'uscita dalla stanza, l'illuminazione dei tasti non si spegne (per più di 15 minuti)	<ul style="list-style-type: none"> • L'illuminazione dei tasti per il riconoscimento utente è attivata • Un oggetto si trova entro la distanza di misurazione di 1 m davanti alla placca di comando 	<ul style="list-style-type: none"> → Disattivare l'illuminazione dei tasti, vedere "Impostazioni" → Rimuovere gli oggetti (persone, cose, ecc.) dalla distanza di misurazione di 1 metro
Sciacquoni errati (anticipo, ritardo, involontari)	<ul style="list-style-type: none"> • La placca di comando è bagnata o sporca • La placca di comando è graffiata 	<ul style="list-style-type: none"> → Pulire la placca di comando oppure asciugarla, vedere "Manutenzione" → Chiamare uno specialista
All'uscita, viene attivato uno sciacquone dal WC, senza azionamento manuale	<ul style="list-style-type: none"> • L'azionamento automatico dello sciacquone è attivo 	<ul style="list-style-type: none"> → Disattivare lo sciacquone automatico, vedere "Impostazioni"
L'acqua scorre costantemente nel vaso	<ul style="list-style-type: none"> • Guasto software • Difetto tecnico 	<ul style="list-style-type: none"> → Scollegare la corrente per 5 minuti → Chiamare uno specialista

Ricambi/accessori

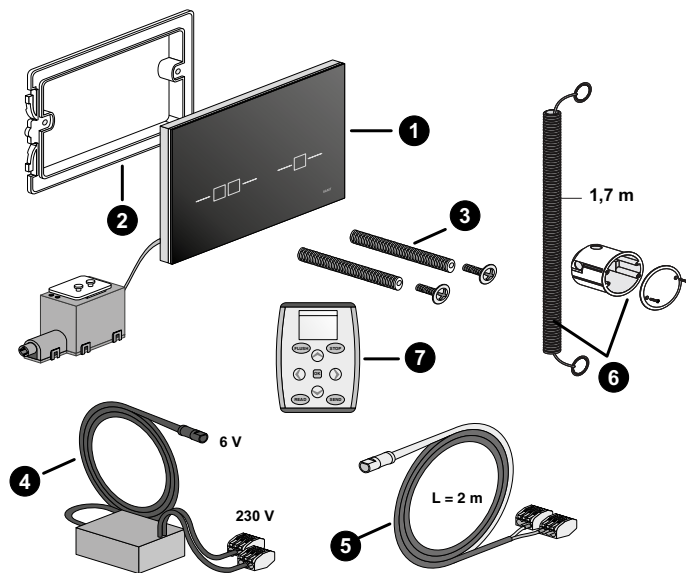

1	Placca di comando INEO SCOP	05.227.00..0000
2	Intelaiatura	02.991.00..0000
3	Tenditori rapidi (coppia)	01.231.00..0000
4	Cavo di rete	03.516.00..0000
5	Cavo di collegamento per tasti esterni	05.228.00..0000
6	Modulo a muro	03.933.00..0000
7	Telecomando di servizio DO-5.1S	03.806.00..0000

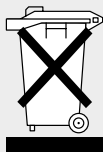

Smaltimento

In riferimento alla Direttiva WEEE 2012/19/UE sui rifiuti di apparecchiature elettriche ed elettroniche, i produttori di apparecchi elettronici sono obbligati a ritirarli e a smaltirli in modo pulito. Il simbolo indica che il prodotto non può essere smaltito insieme ai normali rifiuti. Per uno smaltimento corretto, le apparecchiature vecchie vanno restituite a SANIT.

Índice

Destinatarios	53
Uso adecuado	53
Explicación de los símbolos	53
Instrucciones de seguridad	53
Principio de funcionamiento	54
Manejo	54
Cuidado	54
Ajuste con mando a distancia de servicio DO-5.1 S	55
Ajuste manual	57
Reparación de averías	60
Recambios	61
Eliminación de residuos	61

Destinatarios

Este documento está dirigido a los explotadores de la placa de accionamiento de WC SANIT INEO SCOP.

Uso adecuado

La placa de accionamiento SANIT INEO SCOP está destinada a la activación de descargas en cisternas empotrables Sanit.

Explicación de los símbolos

Indica una posible situación peligrosa que puede traer como consecuencia lesiones físicas leves o de gravedad media, o daños materiales.



Indica una información importante.

Instrucciones de seguridad

- En caso de daños o defecto, el mando del WC no puede abrirse y repararse por uno mismo, sino que hay que recurrir a un especialista
- Las reparaciones solo pueden ser realizadas por especialistas con repuestos y accesorios originales
- No efectúe cambios ni instale complementos en el mando del WC
- El manejo y el cuidado deberán ser realizados por el explotador solo en la medida en que se describan en este manual de instrucciones

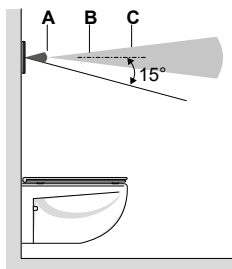

Principio de funcionamiento

En la placa de accionamiento hay varios sensores infrarrojos. Estos sensores sondan distintas zonas de detección. Las distancias de las distintas zonas de detección no están definidas con precisión, dependen de la intensidad con que se refleje la luz infrarroja en el objeto respectivo (prenda, etc.). La detección de presencia (C) sondea una zona amplia.

En cuanto una persona supere el umbral en esta zona de detección, la placa de accionamiento comenzará a iluminarse, indicando así que el mando del WC está operativo.

La zona de detección de usuario (B) mide si el usuario se encuentra sentado o de pie ante el mando del WC. En esta zona no debe haber ningún objeto (pared, cortina, puerta, etc.) de manera permanente. Si se detecta un usuario sentado, se desactiva el control manual de descarga. Así se evita que se pueda iniciar una descarga de manera no intencionada al echarse hacia atrás durante el uso.

Si se extiende la mano hasta la zona de detección para la activación manual de la descarga (A), el mando de WC activará una descarga pequeña o grande. La activación manual de la descarga solo será posible cuando haya una persona en la zona de detección de presencia (C).

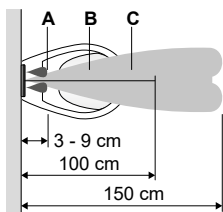

Manejo

Al entrar al WC, comenzarán a iluminarse los dos botones en la placa de accionamiento.

Mantenga la mano en la zona de activación para activar una descarga. No es necesario tocar la placa de accionamiento. La zona de activación comienza aprox. 9 cm delante de la placa de accionamiento.

- para una descarga grande, mantenga la mano delante del cuadro de accionamiento izquierdo
- para una descarga pequeña, mantenga la mano delante del cuadro de accionamiento derecho

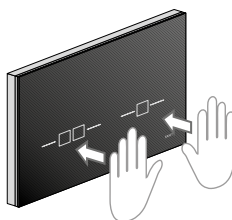

Limpeza de la placa de accionamiento

Los productos de limpieza agresivos y abrasivos pueden dañar la superficie.

No utilice productos de limpieza que contenga cloro o ácido o que sean abrasivos o irritantes.

- ▶ Limpie la placa de accionamiento con productos de limpieza suaves y agua
- ▶ Utilice un paño suave

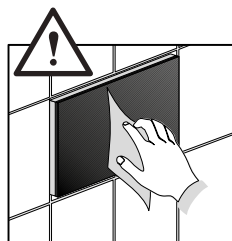

Ajuste

Ajustes mediante mando a distancia de servicio y mantenimiento bidireccional DO-5.1 S

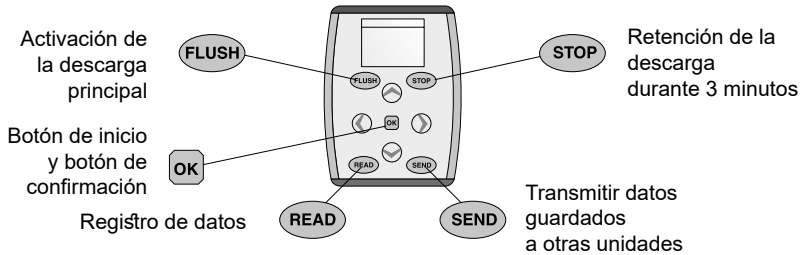

Parámetros	Ajuste de fábrica	Márgenes de ajuste	Función
Alcance corto	15 (~ 5 cm)	11 - 22 (~ 3 - 9 cm)	Alcance para la activación manual sin contacto para descarga pequeña y grande
Alcance 0,5 m	15 (~ 50 cm)	12 - 48 (~ 40 cm - 74 cm)	Alcance para la detección de una descarga automática. La persona deberá permanecer aquí al menos 7 s. Es posible modificar el tiempo en el punto "Barrido temporal".
Alcance 0,8 m	15 (~ 80 cm)	2 - 38 (~ 40 cm - 150 cm)	Alcance para la activación de una descarga grande automática. Si la persona permanece dentro de la zona de detección de 0,5 m durante 7 s y luego sale de la zona de 0,8 m, se producirá una descarga automática después de 2 s. Si una persona permanece más de 2 min. en esta área y no es captado por el alcance de 0,5 m, se apagará el botón de accionamiento y no se producirá ninguna descarga automática.
Alcance Bienvenido	15 (~ 140 cm)	- 18 a 18 (~ 40 cm - 150 cm)	Alcance para la zona de detección de presencia
Modo de luz	Bienvenido	Bienvenido Luz ENCENDIDA Luz APAGADA	Son posibles tres ajustes distintos. Bienvenido La placa de accionamiento se activa y se desactiva mediante el sensor - Luz ENCENDIDA , la placa de accionamiento se ilumina de manera permanente - Luz APAGADA , la placa de accionamiento solo se ilumina en caso de descarga manual y automática
Duración de la luz	7 s	1 - 83 s	Duración de la luz de la placa de accionamiento después del uso
Color	Azul	Rojo / Verde / Azul / Amarillo / Magenta / Azul / Blanco	Color de la luz de la placa de accionamiento
Intensidad	Alta	Baja / Media / Alta	Intensidad de la luz de la placa de accionamiento
Auto-descarga	Activada	DESACTIVADA / ACTIVADA	Descarga automática en el caso de que no se seleccione ningún botón después del uso.
Tiempo de muestreo	7 s	1 - 83 s	La descarga automática se activa cuando la persona se encuentre dentro del alcance de 0,5 m en el intervalo de tiempo configurado.
Descarga periódica	Desactivada	Off / 1 / 3 / 6 / 12 / 24 / 48 / 72 / 96 / 108 horas	Se produce una gran descarga automática después de la última utilización en el tiempo configurado
Tiempo de parada	3 min.	1 - 10 min.	Puede modificarse el tiempo de parada para la desactivación de la placa de accionamiento para trabajos de limpieza y mantenimiento.

Ajuste con mando a distancia de servicio DO-5.1 S

Parámetros	Función
Información del sistema	Periodo de funcionamiento del sensor, en días Número de descargas pequeñas y grandes Número de descargas automáticas Número de descargas periódicas y activadas externamente Indica el tiempo mín. y máx. en segundos entre las distintas descargas Indica la media diaria de descargas grandes y pequeñas Indica el número de código: y el ID de software:
Test de alcance	La iluminación del borde parpadea en rojo, una vez a la derecha, una vez a la izquierda. Al captar el alcance de 0,8, el cuadro de descargas grandes aparecerá en azul . Al captar el alcance de 0,5, el cuadro de descargas pequeñas aparecerá en verde .
Ajuste alcance W	Sirve para ajustar automáticamente la zona de detección de la presencia. Si se inicia esta función, no podrá haber personas ni objetos en la zona de detección deseada, de 1,5 m como máximo. Las puertas que entren en la zona de detección al abrirse, deberán cerrarse inmediatamente después de la activación (p. ej. cabina de WC); después de 30 segundos, la placa de accionamiento está operativa y puede volverse a acceder al área.
Ajuste de fábrica Ajustes OK	Todos los parámetros se restablecer a su valor predeterminado de fábrica.

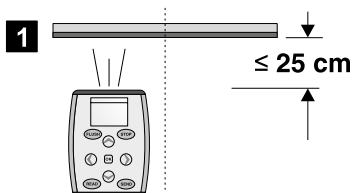

2
Abrir el registro de datos y el menú

READ



3
Elegir parámetros



4
Ajuste el parámetro y confírmelo con el botón OK



5
Enviar el ajuste
Confirme el telemando con Enviar OK



Ajuste manual

	Ajustes	Descripción	Ajuste de fábrica
I	(Modo limpieza) Función de parada	Detiene la función de descarga para la limpieza de la placa de accionamiento y de la cerámica del WC. La función de descarga se puede volver a activar tras finalizarse la limpieza. La placa de accionamiento se activa automáticamente después de 3 minutos.	3 minutos
II	Modo de luz	Tres ajustes: Bienvenida - La iluminación se enciende al acercarse uno y se apaga al alejarse uno ACTIVADO - La iluminación está encendida de manera permanente DESACTIVADO - La iluminación está apagada de manera permanente y solo se enciende si se activa una descarga.	Bienvenido
III	Descarga automática	La descarga automática se puede ACTIVAR o DESACTIVAR . Si la función está activada, la placa de accionamiento desencadena una descarga grande automática al abandonarse el WC. No es necesario que el usuario la accione.	Activado
IV	Color	Ajuste del color de la luz; se puede elegir entre: blanco, azul, magenta, amarillo, azul, verde y rojo	Azul
V	Ajuste de fábrica	Restaura las funciones II, III y IV a su valor predeterminado de fábrica	
VI	Zona de detección	Regulación automática del alcance	

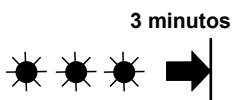
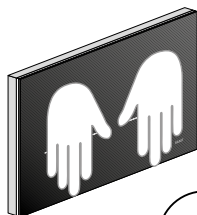
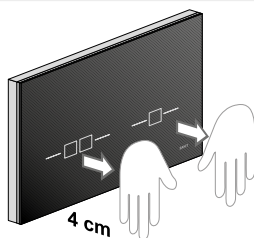

I Modo limpieza

Cubra simultáneamente con las manos los dos cuadros de accionamiento a una distancia de 4 cm. La placa de accionamiento comienza a parpadear en ROJO después de unos segundos, retire ahora las manos.

El modo de limpieza ya está activado durante 3 minutos.

El modo de limpieza se desactiva automáticamente después de 3 minutos y la placa de accionamiento vuelve a estar operativa. Cubriendo repetidas veces los dos cuadros de accionamiento puede volverse a activar la función de la placa de accionamiento.

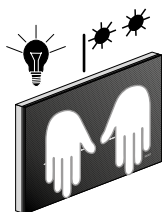

Activar el menú del ajuste

Cubra simultáneamente con las manos los dos cuadros de accionamiento a una distancia de 4 cm durante 10 s hasta que la placa de accionamiento se ilumine en **VERDE** por la izquierda y parpadee por la derecha. Ahora retire las manos y siga los distintos ajustes II a V.

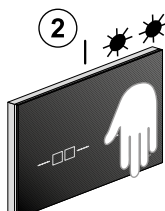
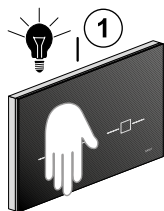

- Bienvenido**
- ACTIVADO**
- DESACTIVADO**

II Modo de luz

En el menú de ajustes, cubra brevemente el cuadro de accionamiento izquierdo hasta que la placa de accionamiento se ponga en luz fija **VERDE** por la izquierda. La placa de accionamiento indicará el modo de luz configurado mediante parpadeo por el lado derecho.

- parpadear una vez = Bienvenido/a
- parpadear dos veces = ACTIVADO
- parpadear tres veces = DESACTIVADO

Cubriendo brevemente el sistema óptico derecho, se cambia de modo y se indica mediante parpadeos.

Al salir de la zona de detección, se adoptará el ajuste deseado y el botón volverá a estar operativo.

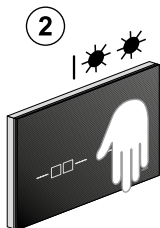
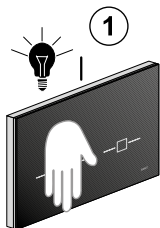

- DESACTIVADO**
- ACTIVADO**

III Descarga automática

En el menú de ajustes, cubra brevemente el cuadro de accionamiento izquierdo hasta que la placa de accionamiento se ponga en luz fija **BLANCA** por la izquierda. La placa de accionamiento indicará el modo de "Descarga automática" configurado mediante parpadeo por el lado derecho.

- parpadear una vez = Función DESACTIVADA
- parpadear dos veces = Función ACTIVADA

Cubriendo brevemente el sistema óptico derecho, se cambia de modo y se indica mediante parpadeos. Al salir de la zona de detección, se adoptará el ajuste deseado.

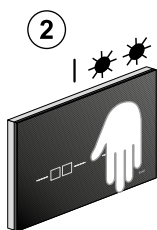
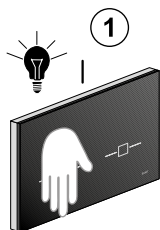

IV Seleccionar el color de la luz

En el menú de ajustes, cubra brevemente el cuadro de accionamiento izquierdo hasta que la placa de accionamiento parpadee lentamente en el tono de color previamente configurado.

Cubra brevemente con la mano el cuadro de accionamiento derecho, toda la placa de accionamiento se iluminará en el siguiente tono de color. Repita el proceso hasta que luzca el color deseado.

Al salir de la zona de detección, el color deseado se confirmará mediante parpadeo. El color deseado de la luz ya está guardado y la placa de accionamiento vuelve a estar operativa.

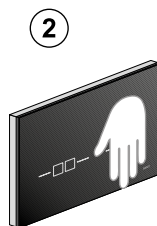
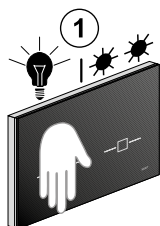

V Ajuste de fábrica

En el menú de ajustes, cubra brevemente el cuadro de accionamiento izquierdo hasta que la placa de accionamiento se ponga en luz fija **MAGENTA** por la izquierda y parpadee por la derecha. Cubriendo brevemente el cuadro de accionamiento derecho, se restaura las **funciones II, III y IV** a su valor predeterminado de fábrica.

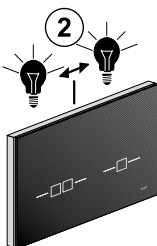
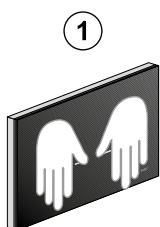

VI Zona de detección, alcance largo, Regulación automática del alcance

Cubra los dos cuadros de accionamiento durante aprox. 15 s a una distancia de 4 cm hasta que la placa de accionamiento se ilumine en **ROJO** alternativamente por la derecha y por la izquierda. Retírese ahora de la placa de accionamiento para elegir la zona de detección máxima.

Atención: Las puertas que entren en la zona de detección al abrirse, deberán cerrarse inmediatamente después de la activación (p. ej. cabina de WC).



15 s

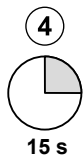

15 s

Reparación de averías

Avería	Posible causa	→ Remedio
La iluminación de los botones se enciende al acercarse uno, pero la descarga no funciona	<ul style="list-style-type: none"> • Fallo software • Defecto técnico 	<p>→ Corte la alimentación eléctrica durante 5 minutos</p> <p>→ Llame a un especialista</p>
La iluminación de los botones no se enciende al acercarse uno y la descarga no funciona	<ul style="list-style-type: none"> • Apagón • Defecto técnico 	<p>→ Espere a que termine el apagón</p> <p>→ Llame a un especialista</p>
La iluminación de los botones no se enciende al acercarse uno pero la descarga funciona	<ul style="list-style-type: none"> • La iluminación de los botones para detectar usuarios está desactivada 	<p>→ Active la iluminación de los botones, véase "Ajustes"</p>
La iluminación de los botones no se apaga al alejarse uno (durante más de 15 min.)	<ul style="list-style-type: none"> • La iluminación de los botones para la detección de usuarios está activada • Hay un objeto dentro de la distancia de medición de 1 m delante de la placa de accionamiento 	<p>→ Desactive la iluminación de los botones, véase "Ajustes"</p> <p>→ Retire los objetos (personas, cosas, etc.) de la distancia de medición de 1 m</p>
Descargas fallidas (demasiado pronto, demasiado tarde, no intencionadas)	<ul style="list-style-type: none"> • La placa de accionamiento está húmeda o sucia • La placa de accionamiento está arañada 	<p>→ Limpie la placa de accionamiento o séquela, véase "Cuidado"</p> <p>→ Llame a un especialista</p>
Al salir del WC, se activa una descarga sin accionamiento manual	<ul style="list-style-type: none"> • La descarga automática está activada 	<p>→ Desactive la descarga automática, véase "Ajustes"</p>
Fluye agua continuamente por la cerámica del WC	<ul style="list-style-type: none"> • Fallo software • Defecto técnico 	<p>→ Corte la alimentación eléctrica durante 5 minutos</p> <p>→ Llame a un especialista</p>

Recambios/Accesorios

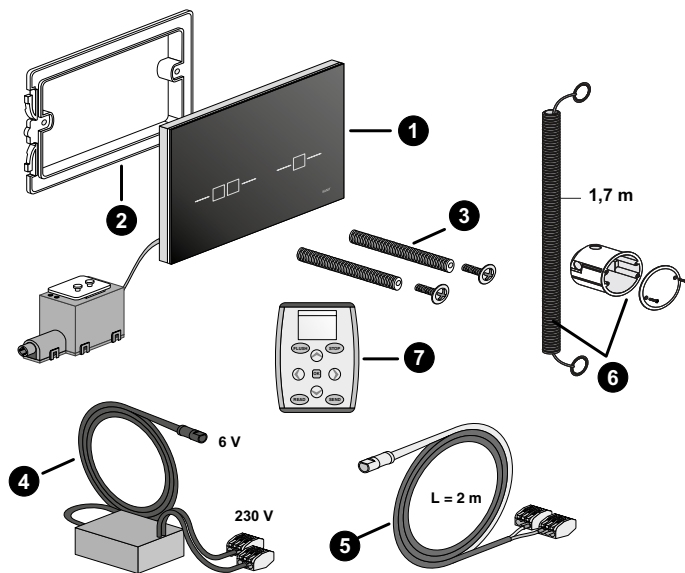

1	Placa de accionamiento INEO SCOP	05.227.00..0000
2	Bañidor para colgar	02.991.00..0000
3	Fijación rápida (par)	01.231.00..0000
4	Adaptador de alimentación	03.516.00..0000
5	Cable de conexión para teclado externo	05.228.00..0000
6	Módulo enrasado	03.933.00..0000
7	Mando a distancia DO-5.1S	03.806.00..0000

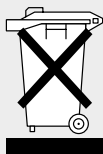

Eliminación de residuos

De conformidad con la Directiva WEEE 2012/19/UE sobre dispositivos eléctricos y electrónicos y usados, los fabricantes de equipos eléctricos están obligados a recoger los dispositivos usados y eliminarlos limpiamente como residuos. El símbolo indica que el producto no puede ser desechado de manera conjunta con el resto de la basura. Los equipos antiguos deberán ser devueltos a SANIT para su eliminación profesional como residuos.

Sanitärtechnik Eisenberg GmbH

Gewerbegebiet - In der Wiesen 8, D-07607 Eisenberg · PF 1149, D-07601 Eisenberg

Telefon: +49 (0) 36691 598-0 · Telefax: +49 (0) 36691 598-88000

Internet: www.sanit.com · E-Mail: info@sanit.com

an **OAliaxis** company

PM:310.69.0000 – 01/2018