

AXOR[®]

hansgrohe

DE Gebrauchsanleitung / Montageanleitung (Originalsprachfassung)

EN Instructions for use / assembly instructions (translation)

ZH 用户手册 / 组装说明 (翻译)



Axor Fontana 60 mit Starck Organic
Axor Fontana 60 with Starck Organic
91215000





Ihr Online-Fachhändler für:

hansgrohe

- Kostenlose und individuelle Beratung
- Hochwertige Produkte
- Kostenloser und schneller Versand

- TOP Bewertungen
- Exzelerter Kundenservice
- Über 20 Jahre Erfahrung



E-Mail: info@unidomo.de | Tel.: 04621 - 30 60 89 0 | www.unidomo.de

Sicherheitshinweise

Bestimmungsgemäße Verwendung

- ⚠ Dieses Produkt darf nur für Präsentationszwecke des Axor Starck Organic Waschtischmischers auf Messen und in Ausstellungen verwendet werden. Jeglicher sonstiger Gebrauch, z. B. in Privathaushalten, ist unzulässig.
- ⚠ Dieses Produkt darf nicht eigenmächtig verändert werden! Das "Axor Kollektionsdisplay" darf nur mit Hansgrohe Produkten eingesetzt werden! Die Gewährleistung erlischt bei Verwendung von Produkten anderer Hersteller!
- ⚠ Kinder, sowie Erwachsene mit körperlichen, geistigen und / oder sensorischen Einschränkungen dürfen das Produkt nicht unbeaufsichtigt benutzen. Personen, die unter Alkohol- oder Drogeneinfluss stehen, dürfen das Produkt nicht benutzen.
- ⚠ Eine andere oder darüber hinausgehende Benutzung gilt nicht als bestimmungsgemäß. Das Risiko trägt der Anwender. Zur bestimmungsgemäßen Verwendung zählt auch das Beachten der Gebrauchs- / Montageanleitung, sowie die Einhaltung der Reinigungs- und Reparaturbeschreibung.
- ⚠ Der Hersteller / Vertreiber des "Axor Kollektionsdisplay" übernimmt keine Verantwortung für Verletzungen oder Schäden, die als Folge unsachgemäßer Montage / unsachgemäßen Gebrauchs entstehen.

Elektroinstallation

Elektroinstallateur

- ⚠ Die Installations- und Prüfungsarbeiten sind von einer zugelassenen Elektrofachkraft, unter Berücksichtigung von VDE 0108-3, auszuführen.

Elektroanschluss

- ⚠ Spannungsversorgung: 230 V/N/PE/50 - 60Hz
- ⚠ Der Anschluss des "Axor Fontana 60 mit Starck Organic" muss über eine leicht zugängliche Steckdose erfolgen. Die gesamte Stromversorgung erfolgt über einen 230 V/50Hz Wechselstromanschluss und muß über einen 2-poligen FI-Schalter mit 30 mA Fehlerstrom abgesichert werden.

Fehlerstrom-Schutzeinrichtung

- ⚠ Die Absicherung muss über eine Fehlerstrom-Schutzeinrichtung (RCD/ FI) mit einem Bemessungsdifferenzstrom ≤ 30 mA erfolgen.
- ⚠ Die Schutzeinrichtung muss in regelmäßigen Abständen auf ihre Funktion überprüft werden.

Montagehinweise

- Sämtliche Arbeiten dürfen nur im spannungsfreien Zustand vorgenommen werden. Dabei ist die Spannungsversorgung über Hauptschalter oder Netzstecker sicher zu trennen.
- Alle Komponenten müssen zugänglich bleiben.
- Erst nach dem kompletten Zusammenbau und der fertigen Aufstellung den Netzstecker in die bauseitige Netzanschlussteckdose stecken.
- Eine beschädigte Netzanschlusleitung darf nicht ausgetauscht werden, sie muss durch den Hersteller ersetzt werden.
- Die Tragfähigkeit des Fußbodens muss einer Belastung von 200 kg/m² entsprechen. Der Fußboden muss ausreichend nivelliert sein, d. h. der Fußboden ist waagrecht und eben.
- Teile des Displays dürfen nicht mit Gebäudeteilen fest verbunden werden!
- Fluchtwege dürfen nicht eingeschränkt oder zugestellt werden!
- Vor Frost schützen!
- Nach Aufstellung des "Axor Fontana 60 mit Starck Organic" muss eine Dichtheitsprüfung durchgeführt werden.
- Die ordnungsgemäße Prüfung muss auf der dafür vorgesehenen Seite der Montageanleitung bestätigt und an die Firma Hansgrohe SE geschickt werden.
- Um Energie zu sparen, empfiehlt Hansgrohe das "Axor Fontana 60 mit Starck Organic" abends oder bei längeren Standzeiten stromlos zu schalten.

Technische Daten

Nennspannung:	230 V AC
Nennfrequenz:	50 Hz
Nennaufnahme:	70 W
Nennstrom:	0,54 A max.
Schutzklasse:	I
Schutzart:	IPX4
Temperatur:	35°C max.
Seriennummer:	91215000 (siehe Typenschild)
Abmessungen:	siehe Seite 5
Gewicht:	165 kg
Lärmemission:	< 75 dB(A)

Safety Notes

Intended Use

- ⚠ This product is only for presentation of the Axor Starck Organic Basin Mixer on trade fairs or exhibitions. The use in other application, e. g. private household, is inadmissible.
- ⚠ It is not allowed to make arbitrary changes to this product! Use the "Assortment display" only with Hansgrohe products! The guarantee goes out with application of products of other manufacturers!
- ⚠ Children as well as adults with physical, mental and/or sensoric impairments must not use this shower system without proper supervision. Persons under the influence of alcohol or drugs are prohibited from using this shower system.
- ⚠ A different or excessive use is considered non-intended. The user/operator bears the sole risk. The intended use includes the adherence to the operating instructions and the observance of the inspection and maintenance guidelines.
- ⚠ The manufacturer/seller of the "Assortment display" does not assume any responsibility for injuries or damage that may be caused by improper installation or non-intended use.

Electrical installation

Electrician

- ⚠ Installation and tests are to be performed by an approved electrician, taking VDE 0108-3 into account. It's a Legal Requirement for the Installation and wiring to conform to current IEE Electrical and Building regulations.

Electrical connection

- ⚠ Voltage supply: 230 V/N/PE/50 - 60Hz
- ⚠ The "Axor Fontana 60 with Starck Organic" requires a good accessible socket. Electrical socket installation must only be performed by a qualified electrician. The complete power supply runs via a 230 V/50 Hz AC connection and must be protected by a 2-pole residual current operated circuit breaker with 30 mA fault current.

Residual current protection system

- ⚠ The circuit must be protected via a ground fault protector (RCD / FI) with a measured differential current of ≤ 30 mA.
- ⚠ The proper function of this protective device must be checked at regular intervals.

Installation Instructions

- Any work may only be carried out in a de-energized state. Here, the voltage supply must be safely separated via the main switch or mains plugs.
- All components must remain accessible.
- After finishing assembling and positioning plug in the mains plug into the power supply plug.
- A damaged connection cable cannot be replaced, only the manufacturer can do this.
- The floor's carrying capacity must correspond to a load of 200 kg/m². The floor must be sufficiently leveled, i. e. it must be horizontal and even.
- It is not allowed to connect parts of the displays firmly with part of the building!
- It is not allowed to restrict or block escape routes!
- Protect from freezing!
- After installing the "Axor Fontana 60 with Starck Organic", a leak test must be performed.
- It must be confirmed the proper transfer of the installed fountain on the respective page of the installation instructions.
- To save energy, please disconnect form power supply during night or if the "Axor Fontana 60 with Starck Organic" is for longer time not in use.

Technical Data

Nominal voltage:	230 V
Nominal frequency:	50 Hz
Nominal input:	70 W
Nominal current:	0,54 A max.
Protection class:	I
Protection type:	IPX4
Temperature:	35°C max.
Serial number:	91215000 (see typeplate)
Dimensions:	see page 5
Weight:	165 kg
Noise emission:	< 75 dB(A)

 安全技巧

符合规定的使用

- △ 本产品只是 Axor Starck Organic 的面盆龙头贸易展览会或展览上的演示文稿。在其他应用程序中，例如私人家庭，使用可不予受理。
- △ 不得擅自改动本产品！
“Axor Fontana 60 与 Starck Organic” 只允许与 Hansgrohe 产品一起使用！若使用其他制造商的产品，则不予保修！
- △ 不得让儿童和肢体、精神和/或意识有障碍的成人在不受监管的情况下使用淋浴系统。受酒精或毒品影响的人员不得使用淋浴系统。
- △ 其它或者超出此范围的使用方式均视为不符合规定。由使用人承担风险。注意使用说明/安装说明以及遵照清洁和维修描述也属于按规定使用范围。
- △ 本产品的制造商/销售商将不承担因安装/使用不当所产生的受伤或损害后果。

 电气安装

电气安装人员

- △ 由一名获得授权的电工进行安装和检查工作，工作中请注意遵守电工规范0108-3部分。

电气连接

- △ 供电: 230 V/N/PE/50 - 60Hz
- △ 总电源供应通过一个230V/N/PE/50HZ的交流电源接口实现。 保险装置必须是额定电流 < 30 mA的故障电流保护装置。

缺陷电流保护装置

- △ 必须通过一个故障电流保护装置 (RCD / FI) 进行保险，设计电流差 < 30 mA。
- △ 必须定期检查保护装置的功能。

安装提示

- * 所有的工作只能在没有电压的状况下进行。其中通过总开关或电源插头可靠断开供电。
- * 所有组件必须保持可供使用。
- * 完整组装并安装后才能将电源插头插入电源插座。
- * 不得擅自更换损坏的电源线，必须由制造商更换。
- * 地面承载能力必须达到 200 kg/m。地面必须充分水平，也就是说，地面必须水平且平整。
- * 不得将显示屏部件与建筑物连接得太紧！
- * 救生通道不得受限或阻塞！
- * 防止霜冻！
- * 安装喷头后必须进行一次密封性检查。
- * 必须在安装说明的指定侧按照规定进行检查并将检查结果发送给 Hansgrohe SE 公司。
- * 为了节省能源，请断开连接期间晚上或” Axor Fontana 60 与 Starck Organic” 如果是长时间不在使用窗体电源供应。

技术参数

额定电压:	230 V
标称频率:	50 Hz
额定输入:	70 W
额定电流:	0,54 A 最大
保护等级:	I
保护类型:	IPX4
温度:	35° C 最大
批号:	91215000 (参见铭牌)
安装尺寸:	参见第页 5
重量:	165 kg
噪声排放:	< 75 dB(A)

1

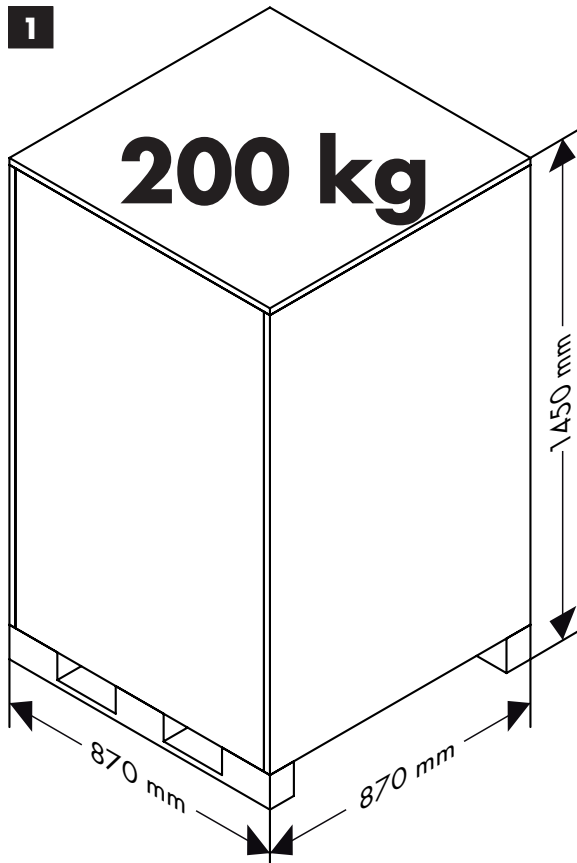

Die Tragfähigkeit des Fußbodens muss einer Belastung von 200 kg/m² entsprechen.

Der Fußboden muss ausreichend nivelliert sein, d. h. der Fußboden ist waagrecht und eben.

The floor's carrying capacity must correspond to a load of 200 kg/m².

The floor must be sufficiently leveled, i. e. it must be horizontal and even.

地面承载能力必须达到 200 kg/m²。地面必须充分水平，也就是说，地面必须水平且平整。

bitte Schutzhandschuhe tragen

please wear gloves

配戴保护手套

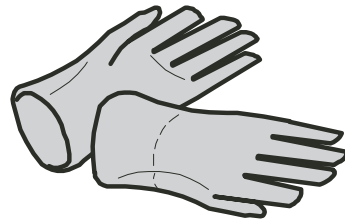

2

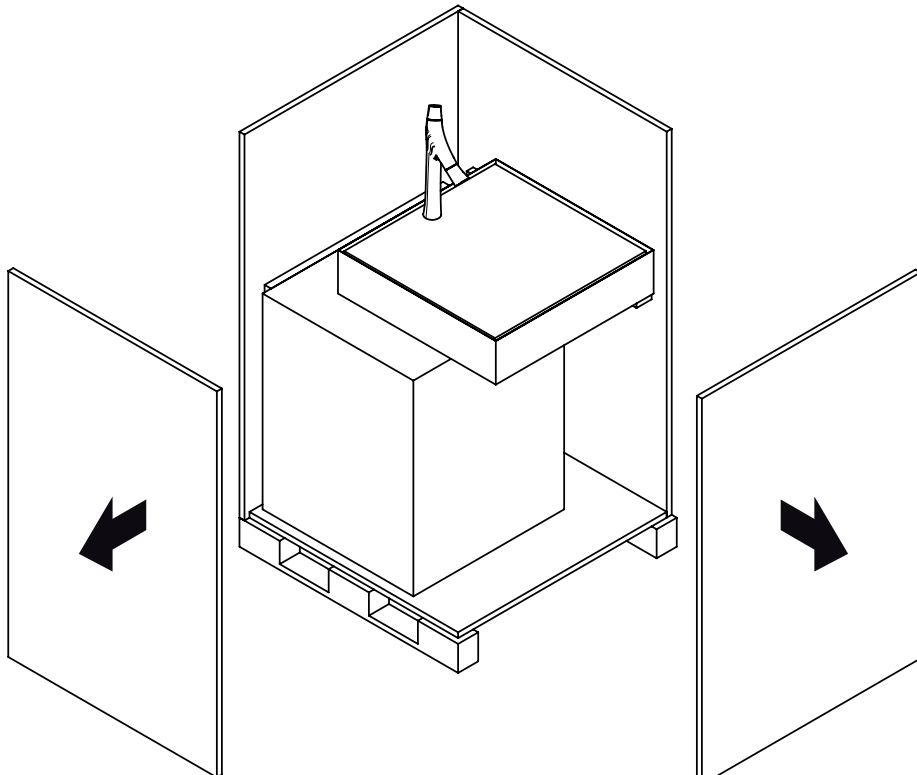
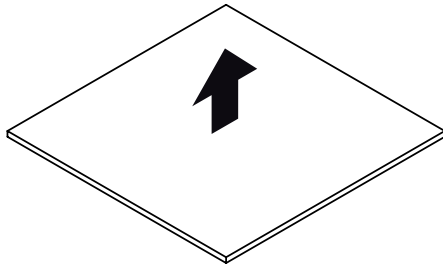

3

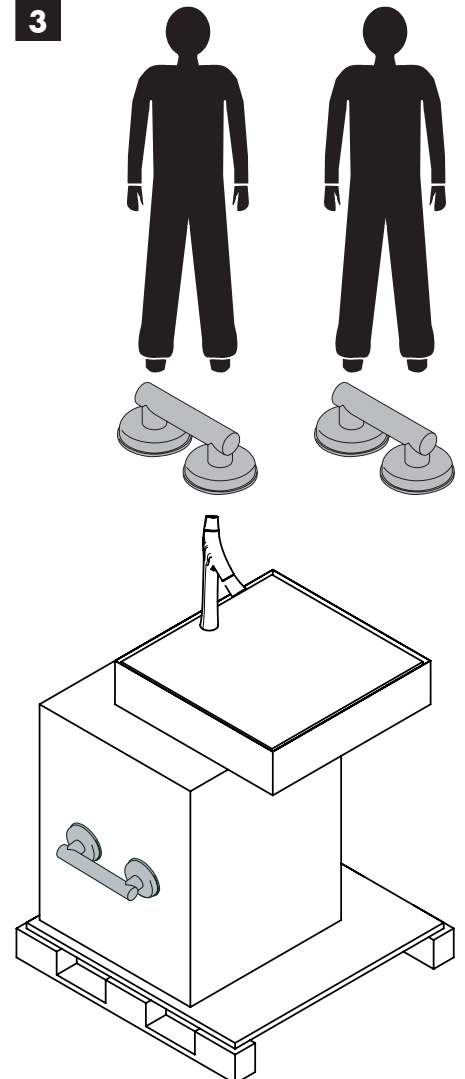

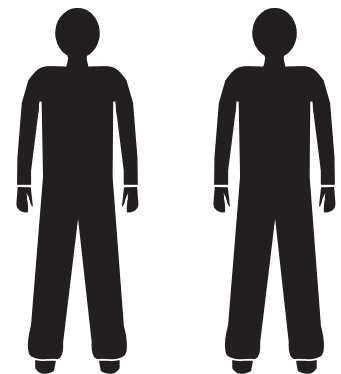
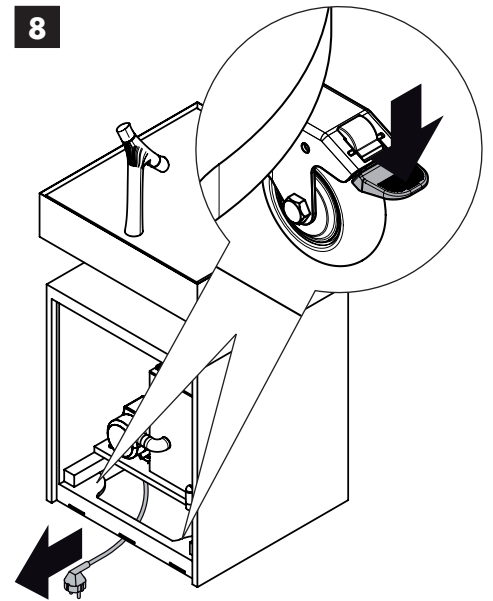
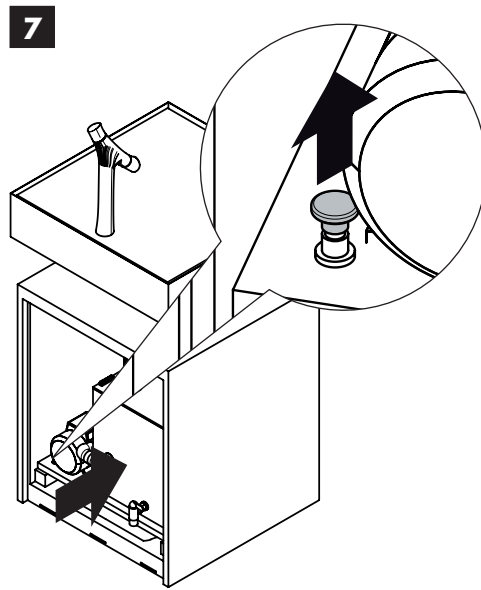
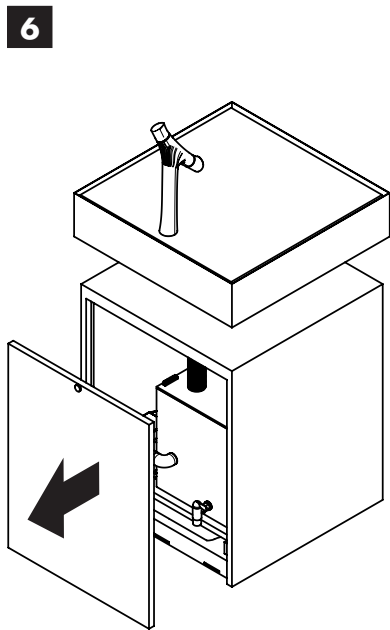
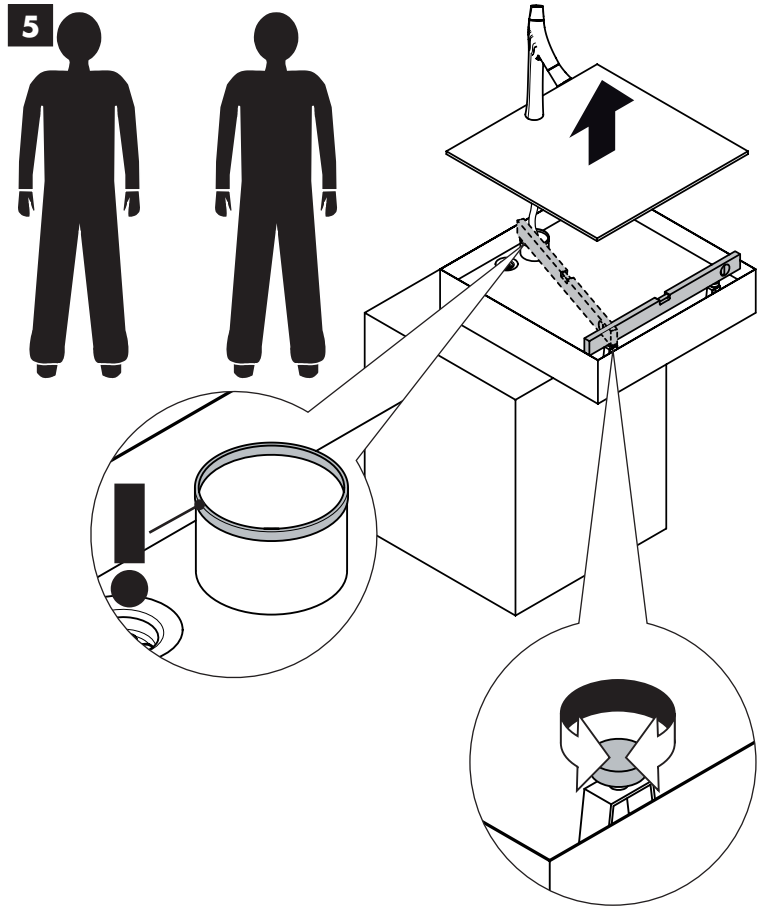
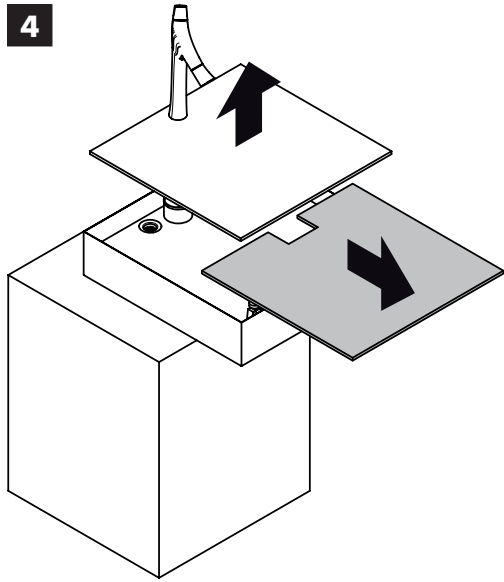

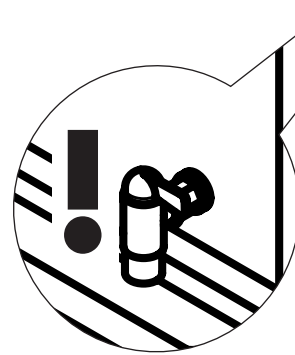
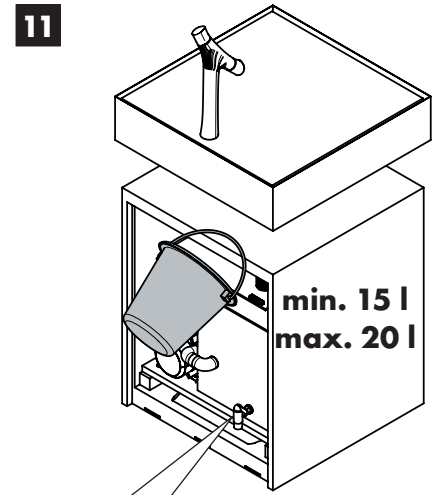
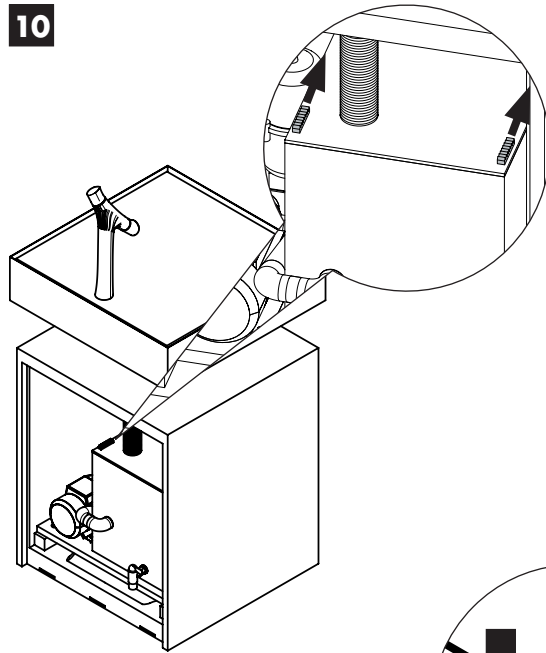
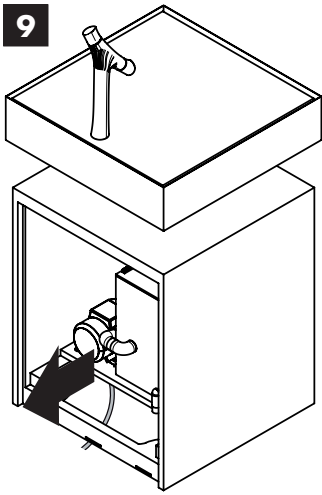

Kein Trinkwasser
Not drinking water
非饮用水

Die Erhaltung der Wasserqualität liegt in der Verantwortung des Betreibers (siehe Wartung und Pflege)!
 Der Wasserstand muss täglich geprüft werden!

The conservation of the water quality is in the operator's responsibility (please see Service and Care)!
 The water level must be checked daily!

运营商必须保护水质（参见保养和维护）！
 必须每天检查水位！

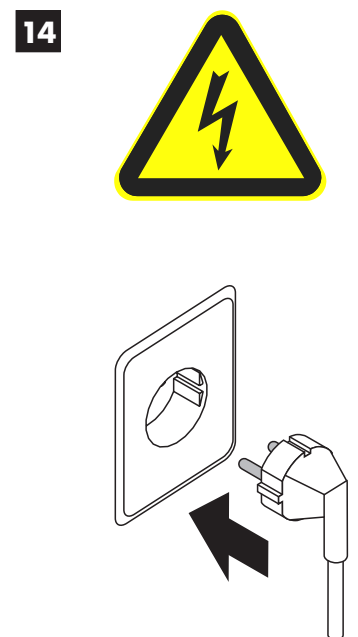
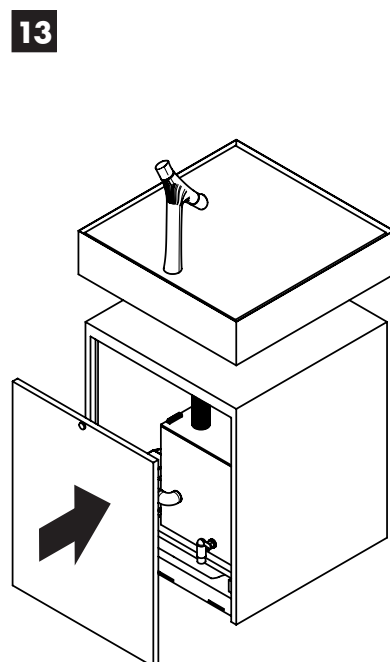
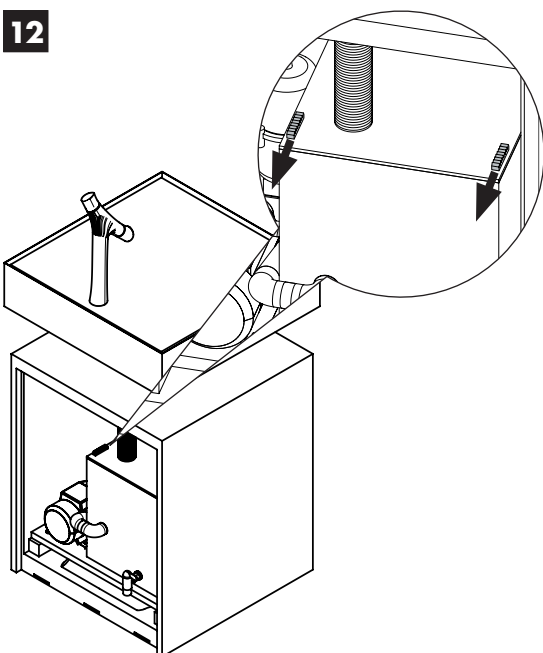

- Die Erhaltung der Wasserqualität liegt in der Verantwortung des Betreibers! Das mitgelieferte und in den Wasserbehälter eingelegte „Silvertex Pad“ muss nach den Herstellerangaben angewendet werden. Bitte die separat beigelegte Gebrauchsanweisung des Silvertex®- Systems beachten. Der Betreiber des Brunnens muss selbstständig für Ersatz sorgen!
 - Der Wasserstand muss täglich geprüft werden!
 - Das Wasser muss regelmässig (mindestens alle 2 Wochen) gewechselt werden!
 - Bei vermindertem Wasserdurchsatz ist der Filter (siehe Seite 7) zu reinigen.
 - Um eine tadellose Funktion des Brunnens zu gewährleisten, sollte der Wasserbehälter regelmäßig gereinigt werden.
 - Bezugsquelle des Wasseraufbereitungsmittels: www.wm-aquatec.de
-
- 运营商必须保护水质（参见保养和维护）！要应用包括和放置在水箱“Silvertex 垫”必须根据制造商的声明。请阅读单独指导手册 Silvertex 系统。这个喷泉的经营者必须提供替代自己！
 - 必须每天检查水位！
 - 必须定期换水（至少每 2 周换一次）！
 - 水量减少时，必须清洁过滤器（参见第 7 页）。
 - 若要保证功能完善的喷泉，应定期清理水库。
 - 水处理剂货源: www.wm-aquatec.de
-
- The conservation of the water quality is in the operator's responsibility! The included and placed in the water tank „Silvertex Pad“ must be applied according to the manufacturer statements. Please read the separate instruction manual Silvertex®-System. The operator of this fountain must provide substitute himself!
 - The water level must be checked daily!
 - The water must be changed regularly (at least every 2 weeks)!
 - If the water throughput rate is low, the filter (see page 7) must be cleaned.
 - To guarantee a perfect function of the fountain, the reservoir should be cleaned regularly.
 - Source of supply of water treatment products: www.wm-aquatec.de



A Sämtliche Arbeiten am "Axor Fontana 60 mit Starck Organic" dürfen nur im spannungsfreien Zustand vorgenommen werden.

All work on the "Axor Fontana 60 with Starck Organic" must be performed with the power disconnected.

所有在 "Axor Fontana 60 与 Starck Organic" 上的工作只能在没有电压的状况下进行。

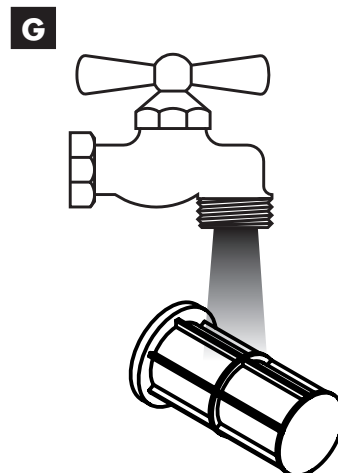
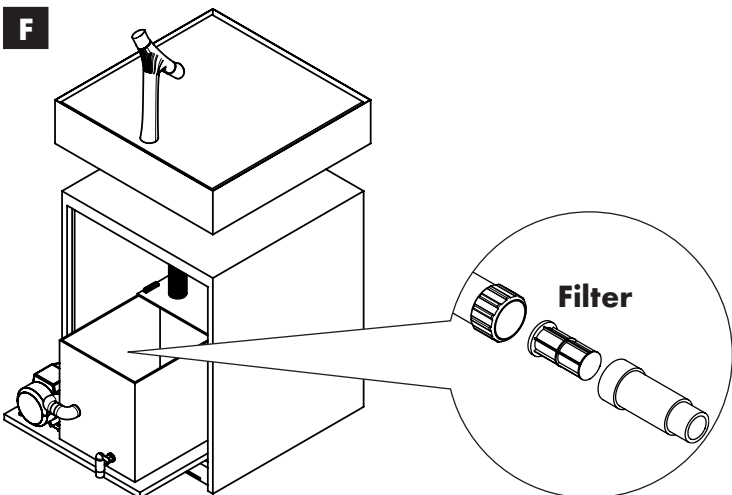
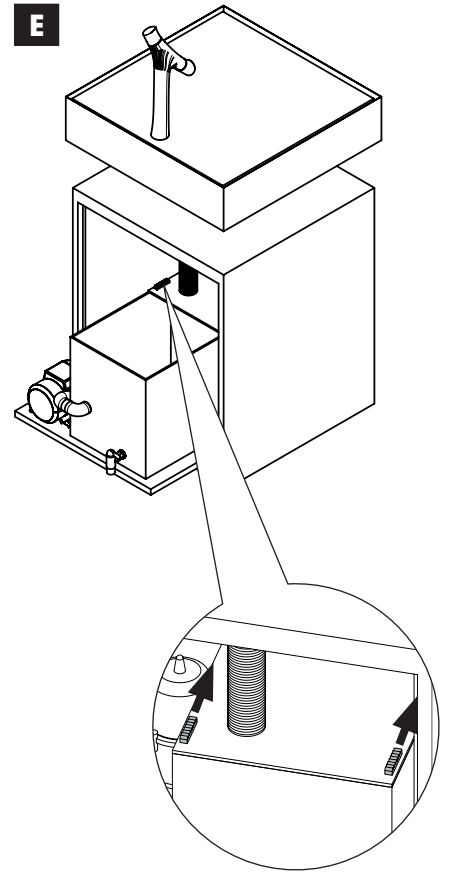
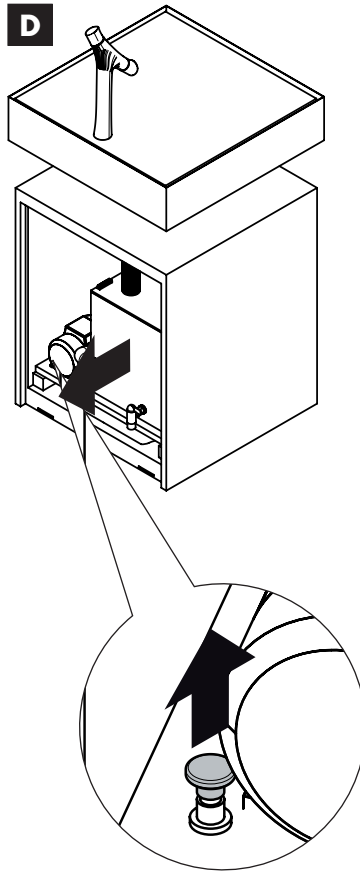
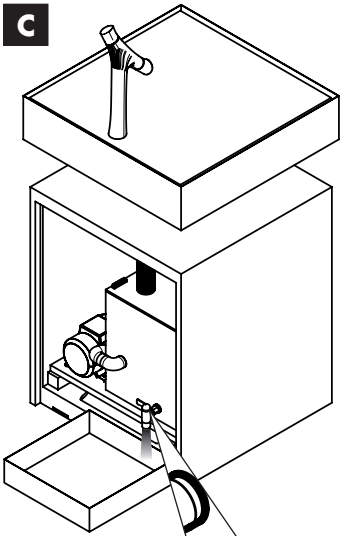
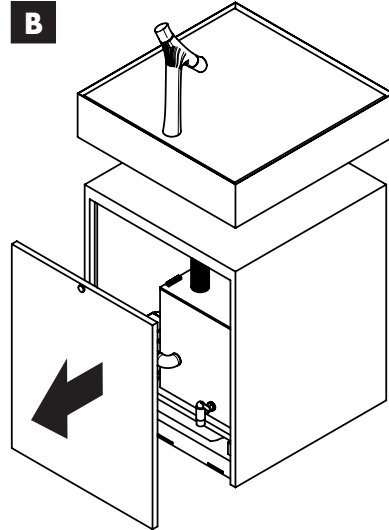
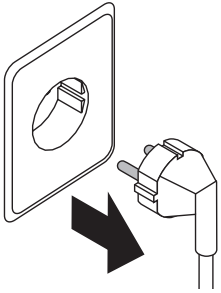



öffnen / open / 开



schließen / close / 关

Hansgrohe SE Postfach 1145 77757 Schiltach

EG-Konformitätserklärung im Sinne der EG-Niederspannungsrichtlinie 2006/95/EG

Die Firma

Hansgrohe SE, Auestr.5-9, 77761 Schiltach

erklärt hiermit, dass der nachfolgend bezeichnete Brausebrunnen aufgrund seiner Konzipierung und Bauart, sowie in der von uns in Verkehr gebrachten Ausführung den einschlägig grundlegenden Sicherheits- und Gesundheitsanforderungen der EG-Richtlinien entspricht. Bei einer nicht mit uns abgestimmten Änderung des Produkts verliert diese Erklärung ihre Gültigkeit.

Produkt: Brausebrunnen Axor Fontana 60 mit Starck Organic
Vorgesehener Verwendungszweck: Vorführstand Sanitärarmaturen
Modell: Fontana 60 Organic mit Pumpe

Artikelnummer: 91215000

Kenndaten: Nennspannung: 230 V AC 50Hz-60Hz
Nennaufnahme: 70 W

Schutzklasse: I (Schutzleiteranschluss)
Schutzart: IPx4

Einschlägige

EG-Richtlinien: (1) EG-Niederspannungsrichtlinie (2006/95/EG)
(2) EG-Richtlinie Elektromagnetische Verträglichkeit (2004/108/EG)
(3) EG Maschinenrichtlinie (2006/42/EG)

Angewandte harmonisierte Normen insbesondere: (1) DIN EN 60335-1:2010
(1) DIN EN 60335-2-41:2010
(2) DIN EN 61000-6-3:2007
(2) DIN EN 61000-6-4:2007
(2) DIN EN 55022 Class B

Datum/Herstellerunterschrift:

Schiltach, den 24.05.2013

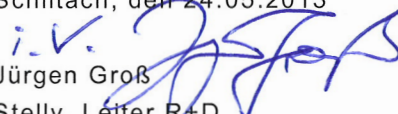
Jürgen Groß
Stellv. Leiter R+D

Der Brunnen wurde ordnungsgemäß nach Vorgaben der Montageanleitung der Firma Hansgrohe SE sowie der zutreffenden DIN / EN Normen installiert und die Dichtigkeit des Brunnens und der Installation geprüft.

The fountain was installed properly as indicated by the installation instructions by Hansgrohe SE as well as per the respective DIN / EN standard. The fountain was also inspected for leaks and proper installation.

Datum Firma / Stempel / Unterschrift

Date Company / Stamp / Signature

按规定，喷头必须根据 Hansgrohe SE 公司的安装说明规定以及适用的 DIN / EN 标准进行安装，并检查喷头的紧密性和安装设备。

日期 公司 / 印章 / 签名

hansgrohe