

Montageanleitung / Pflegehinweis

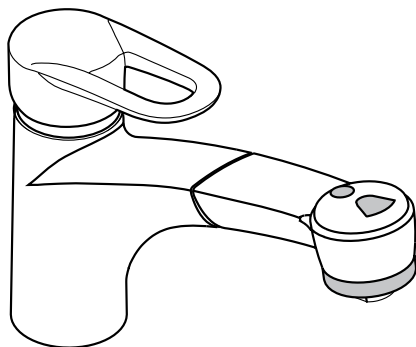

Fina
14867000

hansgrohe



Ihr Online-Fachhändler für:

hansgrohe

- Kostenlose und individuelle Beratung
- Hochwertige Produkte
- Kostenloser und schneller Versand

- TOP Bewertungen
- Exzelerter Kundenservice
- Über 20 Jahre Erfahrung



E-Mail: info@unidomo.de | Tel.: 04621 - 30 60 89 0 | www.unidomo.de

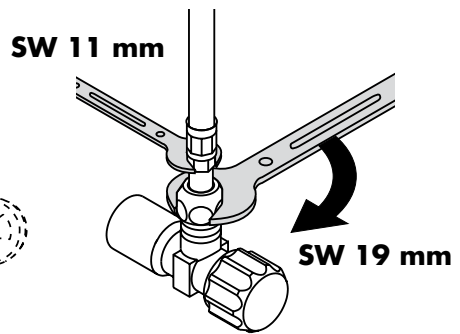
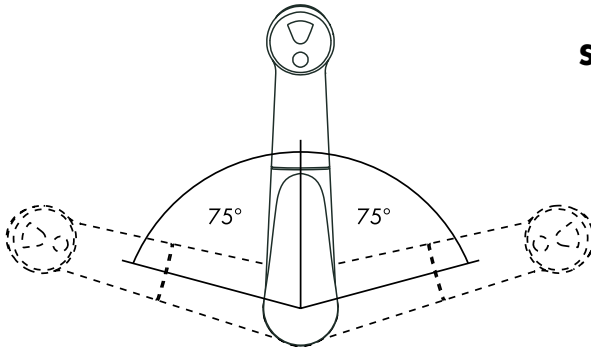
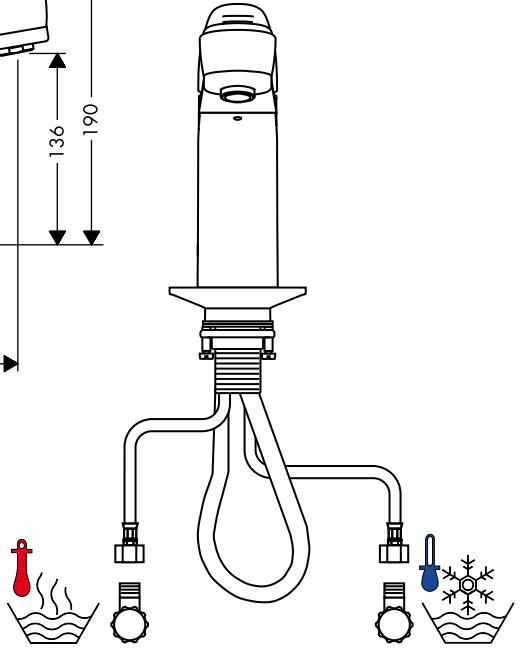
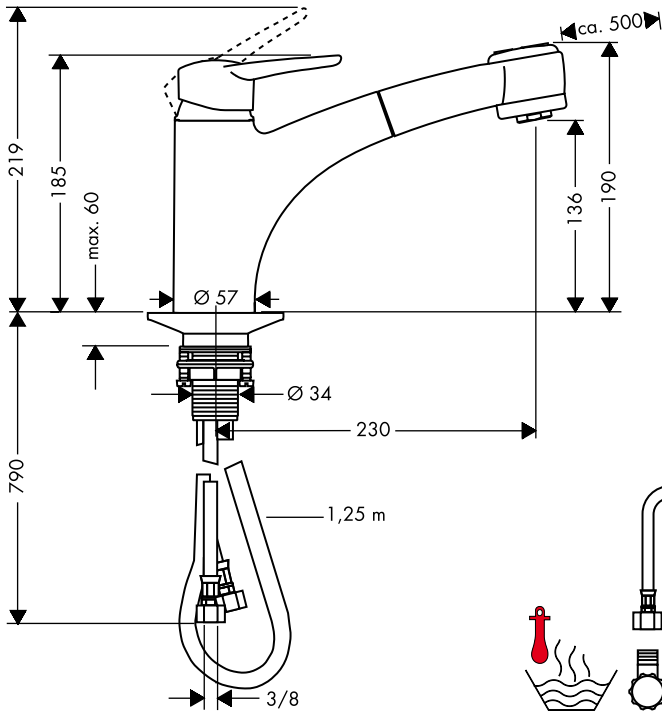

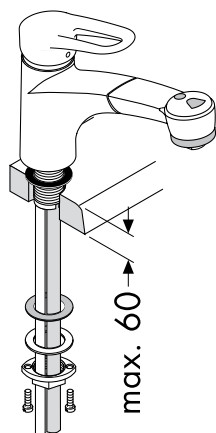
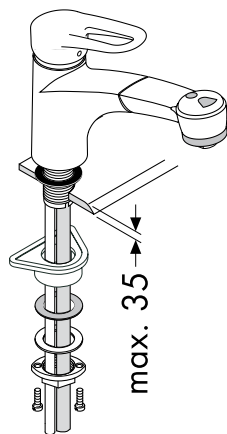
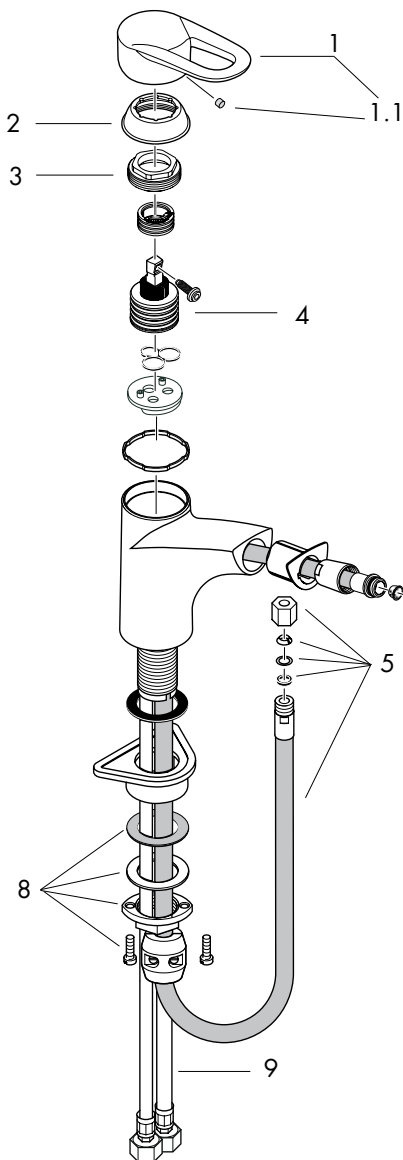

Montage Anschlusschlauch
 Montage flexible de raccordement
 Assembly connecting hoses
 Montaggio flessibile
 Montaje conexión flexible
 Montage aansluitlangen
 Montering tilslutningslangerne
 Montagem tubo flexível
 Montaż węży przyłączeniowego
 安裝连接软管

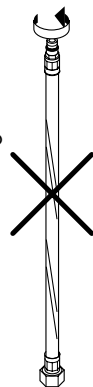
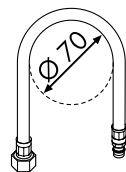
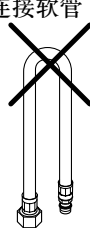

Achtung! Die Armatur muss nach den gültigen Normen montiert, gespült und geprüft werden.

Montage

1. Zulaufleitungen fachgerecht durchspülen.
2. Armatur mit Zwischenlage in Spültisch einsetzen.
3. Große Kunststoffplatte, Gleitscheibe, Unterslagscheibe und Bundmutter über den Gewindestutzen schieben und Bundmutter von Hand andrehen. Falls nicht genügend Platz vorhanden ist, kann die große Kunststoffplatte weggelassen werden.
4. Schlitzschrauben festziehen.
5. Anschlussschläuche an Eckventile anschließen; kalt rechts - warm links.
6. Schlauch mit Schlauchmutter, Konus, Scheibe und Dichtung anschließen.
7. Bleigewicht montieren - max. Auszugslänge beachten, da der Schlauch sonst abknickt.

Nach der Montage!

8. Faustbrause und Sieb demontieren.
9. Brauseschlauch durchspülen.
10. Sieb reinigen.
11. Sieb und Faustbrause montieren.
12. Verschraubung handfest (1 Nm) anziehen.

Große Druckunterschiede zwischen den Kalt- und Warmwasseranschlüssen müssen ausgeglichen werden.

Bedienung

Durch Anheben des Griffes wird der Mischer geöffnet.

Schwenkung nach links = warmes Wasser,
Schwenkung nach rechts = kaltes Wasser.

Die Faustbrause lässt sich ca. 50 cm aus dem Auslauffutter herausziehen. Den Strahl stellt man durch Druck auf die vordere Schaltfläche (☞) an der Oberseite der Faustbrause zum Brausestrahl um. Die Rückstellung auf Normalstrahl erfolgt durch Druck auf die hintere Schaltfläche (☹) oder nach Schließen des Bügelgriffes automatisch.

Leichtgängige Rückführung des Brauseschlauches ist nur in Mittelstellung des Schwenkarmes möglich.

Technische Daten

Betriebsdruck:	max. 1 MPa
Empfohlener Betriebsdruck:	0,15 - 0,5 MPa
Prüfdruck:	1,6 MPa
(1 MPa = 10 bar = 147 PSI)	
Heißwassertemperatur:	max. 80° C
Empfohlene Heißwassertemp.:	65° C
Durchflussleistung Luftsprudler:	ca. 11 l/min 0,3 MPa
Durchflussleistung Nadelstrahl:	ca. 12 l/min 0,3 MPa
Prüfzeichen:	PIX 9870/IBO
	SVGW

Eigensicher gegen Rückfließen

Hansgrohe Einhandmischer können in Verbindung mit hydraulisch und thermisch gesteuerten Durchlauferhitzern eingesetzt werden wenn der Fließdruck mindestens 0,15 MPa beträgt.

Einhandmischer mit Warmwasserbegrenzung, Justierung siehe Seite 14.

In Verbindung mit Durchlauferhitzern ist eine Warmwassersperre nicht notwendig.

Serviceteile (siehe Seite 3)

1	Griff	14092000
1.1	Griffstopfen	96338000
2	Kappe	96391000
3	Mutter	94194000
4	Kartusche kpl.	92730000
5	Schlauch	95048000
6	Faustbrause	14893000
7	Luftsprudler kpl.	13955000
8	Schaftbefestigung kpl.	95049000
9	Anschlussschlauch 900 mm	98696000

Attention: La robinetterie doit être installée, rincée et contrôlée conformément aux normes valables.

Montage

1. Purger les conduites d'alimentation.
2. Placer le mitigeur avec le joint caoutchouc sur l'évier.
3. Placer dans l'ordre sur le mitigeur, sous l'évier: la grande plaque de fixation, le joint fibre, la rondelle et l'écrou de serrage. En cas de manque de place, utiliser le joint fibre, la rondelle et l'écrou de serrage. Serrer l'écrou à la main.
4. Bloquer les vis.
5. Branchement impératif par robinet d'arrêt et d'équerre ou par raccord avec bague de serrage en laiton et joint d'étanchéité; L'eau chaude à gauche - l'eau froide à droite.
6. Brancher le flexible avec l'écrou, le cône, la rondelle et le joint.
7. Remonter le contre-poids. Respectez la longueur maximale de sortie du flexible pour éviter sa cassure.

Après le montage!

8. Démontez la douchette et le filtre.
9. Rincer le flexible.
10. Nettoyer le filtre.
11. Remonter la douchette et le filtre.
12. Serrer à la main le raccord à (1 Nm).

Il est conseillé d'équilibrer les pressions de l'eau chaude et froide.

Instructions de service

En levant ou appuyant sur l'étrier de commande on actionne l'ouverture ou la fermeture du mitigeur.

Tournant sur la droite = eau froide,
tournant sur la gauche = eau chaude.

La douchette poignée sortant du bec orientable a un rayon d'action d'environ 50 cm. Le jet pluie s'obtient par pression sur l'avant de l'inverseur (▶) situé sur la douchette poing. Le retour sur jet normal se fait par pression sur l'arrière de l'inverseur (◀) soit par fermeture du mitigeur.

Une introduction facile du retour du flexible de la douchette n'est possible qu'en position centrale du bec.

Informations techniques

Pression max. de service autorisée:	1 MPa
Pression de service conseillée:	0,15 - 0,5 MPa
Pression maximum de contrôle:	1,6 MPa
(1 MPa = 10 bar = 147 PSI)	
Température max. d'eau chaude:	80° C
Température recommandée:	65° C
Débit jet mousseur à 0,3 MPa:	env. 11 l/min
Débit jet douche à 0,3 MPa:	env. 12 l/min
Classification acoustique et débit:	ACS SVGW

Avec dispositif anti-retour

Les mitigeurs monocommandés Hansgrohe fonctionnent également en association à des chauffe-eau à commande hydraulique ou thermique à condition que la pression soit au minimum de 0,15 MPa.

Mitigeur avec limitation de la température: pour le réglage voir page 14.

Une limitation de la température n'est pas nécessaire quand le mitigeur est alimenté par un chauffe-eau instantané.

Pièces détachées (voir page 3)

1	étrier de commande	14092000
1.1	cache vis	96338000
2	capot sphérique	96391000
3	écrou à six pans	94194000
4	cartouche cpl.	92730000
5	flexible	95048000
6	douchette poignée	14893000
7	mousseur cpl.	13955000
8	fixation cpl.	95049000
9	flexible de raccordement 900 mm	98696000

Important! The fitting must be installed, flushed and tested after the valid norms.

Assembly

1. Flush through the supply pipes.
2. Place the mixer including the sealing washer in position on the sink.
3. Slip the plastic washer, the slide washer, the metal washer and collar over the hoses and threaded base and tighten the collar nut by hand. If there is not enough space, please use only the slide washer and the metal washer without the plastic washer.
4. Tighten screws.
5. Connect the supply pipes to the isolation valves; cold right - hot left.
6. Connect the hose with hose nut, taper sleeve, disc and washer.
7. Mount the hose weight - be careful by the max. drawn out, otherwise the hose could be crack.

After the assembly!



8. Dismount the handspray and the filter.
9. Flush through the hose.
10. Clean the filter.
11. Mount the filter and the handspray
12. Re-connect down, handscrew (1 Nm).

Large differences in pressure between the hot and cold water supply should be balanced.

Operation

The mixer is activated by lifting the lever handle.

Turning to the left = warmer water,
turning to the right = cooler water.

The handspray can be drawn approx. 50 cm out of the arm lining. The spray mode is changed to showerspray by pressing the front button  on the top of the sprayhead. By pressing the rear button  or switching off the water, the spray mode changes to aerated spray.

To retract the hose easily it is only possible when the swivel arm is in the middle position.

Technical Data

Operating pressure:	max. 1 MPa
Recommended operating pressure:	0.15 - 0.5 MPa
Test pressure:	1.6 MPa
(1 MPa = 10 bar = 147 PSI)	
Hot water temperature:	max. 80° C
Recommended hot water temperature:	65° C
Rate of flow by 0.3 MPa aerated spray:	11 l/min
Rate of flow by 0.3 MPa shower spray:	12 l/min
Back flow and vacuum breaker	

Hansgrohe single lever mixers can be used together with hydraulically and thermally controlled continuous flow heaters if the flow pressure is at least 0.15 MPa.

To adjust the hot water limiter on single lever mixers, please see page 14.

No adjustment is necessary when using a continuous flow water heater.

Spare parts (see page 3)

1	handle	14092000
1.1	screw cover	96338000
2	flange	96391000
3	nut	94194000
4	cartridge cpl.	92730000
5	hose	95048000
6	handspray	14893000
7	aerator cpl.	13955000
8	fixation cpl.	95049000
9	connection hose 900 mm	98696000

Attenzione: la rubinetteria deve essere installata, pulita e testata secondo le istruzioni riportate!

Montaggio

1. Lavare bene le tubazioni di alimentazione.
2. Inserire il rubinetto con spessore nel lavello.
3. Inserire la placca sotto lavello in plasticam, l'anello di protezione e la placca sotto lavello ed avvitare a mano la ghiera di fissaggio sul corpo filettato del miscelatore. Se non si ha abbastanza spazio è necessario usare l'anello di protezione e la placca sotto lavello.
4. Avvitare bene le viti con intaglio.
5. Collegare i flessibili ai rubinetti a squadra sotto lavello. Freddo a destra - caldo a sinistra.
6. Collegare il flessibile.
7. Montare la massa del flessibile - siate sicuri della distanza altrimenti il flessibile potrebbe rompersi.

Dopo il montaggio!

8. Smontare la doccetta e il filtro.
9. Far scorrere l'acqua attraverso il flessibile.
10. Pulire il filtro.
11. Montare il filtro e la doccetta.
12. Avvitare con una chiave (1 Nm).



Attenzione!

Compensare le differenze di pressione tra i collegamenti dell'acqua fredda e dell'acqua calda.

Uso

Il miscelatore si apre sollevando la maniglia a forma di staffa.

Rotazione verso sinistra = acqua calda,
rotazione verso destra = acqua fredda.

La doccetta a mano si può estrarre dal rivestimento dell'uscita di circa 50 cm. Per ottenere un getto a doccia si deve premere il comando anteriore  sopra la bocca di erogazione estraibile. Per tornare al getto normale è sufficiente premere il comando posteriore  oppure chiudere il miscelatore.

Un ritorno scorrevole del flessibile è possibile solo se il braccio girevole si trova in posizione centrale.

Dati tecnici

Pressione d'uso:	max. 1 MPa
Pressione d'uso consigliata:	0,15 - 0,5 MPa
Pressione di prova:	1,6 MPa
(1 MPa = 10 bar = 147 PSI)	
Temperatura dell'acqua calda:	max. 80° C
Temp. dell'acqua calda consigliata:	65° C
Potenza di erogazione getto areato:	11 l/min 0,3 MPa
Potenza di erogazione getto pioggia:	12 l/min 0,3 MPa
Segno di verifica:	SVGW
Sicurezza antiriflusso	

I miscelatori Hansgrohe possono venire usati con caldaie a "bassa pressione" se la pressione del flusso è almeno di 0,15 MPa.

Regolazione del limitatore di erogazione di acqua calde dei miscelatori monocomando, vedere pagina 14. In combinazione con le caldaie istantanee, il limitatore di erogazione di acqua calda non è necessario.

Parti di ricambio (vedi pagg. 3)

1	maniglia	14092000
1.1	tappino	96338000
2	cappuccio	96391000
3	ghiera	94194000
4	cartuccia completa	92730000
5	flessibile	95048000
6	bocca erogazione estribile	14893000
7	rompigetto	13955000
8	set di fissaggio compl.	95049000
9	raccordo flessibile 900 mm	98696000

¡ATENCIÓN! ¡ El grifo tiene que ser instalado, probado y testado, según las normas en vigor.

Montaje



1. Purgar las tuberías de afluencia.
2. Colocar la grifería en el fregadero junto con el elemento intermedio de goma.
3. Subir arandela grande, la junta, arandela peguena y la tuerca y enroscarla manualmente. Si hubiera poco espacio, colocar la junta, arandela peguena y la tuerca y enroscarla manualmente.
4. Fijar los tornillos.
5. Conectar los conexión flexible con las llaves de escuadra. Frío hacia la derecha, caliente hacia la izquierda.
6. Conectar el flexible.
7. Montar el peso de plomo, tener en cuenta la salida máxima para no doblar el flexo.

Después del montaje!

8. Desmontar el cabezal de la ducha y el filtro.
9. Haga correr agua por el flexo.
10. Limpie el filtro.
11. Montar el filtro y el cabezal de la ducha.
12. Atornillar a mano (1Nm).

Grandes diferencias de presión entre los empalmes de agua fría y agua caliente deben equilibrarse.

Manejo

El mezclador se abre levantando la manecilla. Giro hacia la izquierda = agua caliente, giro hacia la derecha = agua fría. La ducha es extensible hasta 50 cm aprox. Para cambiar el chorro de normal a ducha debe apretarse el botón  en la parte superior del caño extraíble. El retorno a chorro normal se consigue apretando el botón trasero  o automáticamente al cerrar el grifo. Sólo en posición central del brazo giratorio se puede hacer retornar suavemente el flexo del cabezal extraíble de la ducha.

En el caso que se redujera el caudal deberá limpiarse el filtro situado entre la ducha de mano y el tubo.

Datos técnicos

Presión en servicio:	max. 1 MPa
Presión recomendada en servicio:	0,15 - 0,5 MPa
Presión de prueba:	1,6 MPa
(1 MPa = 10 bar = 147 PSI)	
Temperatura del agua caliente:	max. 80° C
Temp. recomendada del agua caliente:	65° C
Caudal máximo chorro aireado:	11l/min 0,3 MPa
Caudal máximo chorro lluvia:	12l/min 0,3 MPa
Seguro contra el retorno.	

Los mezcladores Hansgrohe pueden ser utilizados junto con calentadores continuos de agua que sean manejados de manera hidráulica o térmica, siempre que la presión del caudal ascienda a un mínimo de 0,15 MPa.

Mezclador monomando con limitación del caudal de agua caliente; ajuste ver pagina 14. En combianción con calentadores instantáneos no es necesario una limitación del caudal de agua caliente.

Repuestos (ver página 3)

1	Mando	14092000
1.1	Tapón	96338000
2	Florón	96391000
3	Tuerca	94194000
4	Cartucho completo	92730000
5	Flexo	95048000
6	Cabezal extraíble	14893000
7	Aireador completo	13955000
8	Fijación completa	95049000
9	Conexión flexible 900 mm	98696000

Attentie! Leidingen doorspoelen volgens Norm. De mengkraan vervolgens monteren en controleren.

Montage

1. Toevoerleidingen vakkundig doorspoelen.
2. Kraan met afdichtingsring in de gootsteen monteren.
3. Kunststof plaat, fiberring, onderlegging wartel over het schroefdraad en slang schuiven en de wartel handvast aandraaien. Bij weinig ruimte fiberring en onderlegging gebruiken.
4. Beide schroeven aandraaien.
5. Aansluitslangen aan hoekstopkranen aansluiten.
Links = warm water, rechts = koud water.
6. Slang met slangmoer, konsiche ring, glijring en dichtingsring aansluiten. Maximale uittrek-lengte van vuistdouche in acht nemen, om knikken van de slang te voorkomen.
7. Slanggewicht monteren.

Na de montage!

8. Vuistdouche en zeef demonteren.
9. Doucheslang doorspoelen.
10. Zeef reinigen.
11. Zeef en vuistdouche monteren.
12. Verbinding handvast (1Nm) aandraaien.

Grote drukverschillen tussen de koud- en warm wateraansluitingen dienen vermeden te worden.

Bediening

Door het bedienen van de beugelgreep wordt de mengkraan geopend.

Naar links bewegen = warm water,
naar rechts = koud water.

De vuistdouche kan ca. 50 cm uit zijn houder getrokken worden. De straal is door één druk op de voorste druktoets (▶) aan de bovenzijde van de vuistdouche om te stellen in een douchestraal. Het terugschakelen naar de normale straal volgt na één druk op de achterste druktoets (◀) of volgt automatisch na het sluiten van de kraan.

Het soepel terugglijden van de doucheslang is alleen mogelijk wanneer de uitloop in het midden staat.

Technische gegevens

Werkdruk:	max. 1 MPa
Aanbevolen werkdruk:	0,15 - 0,5 MPa
Getest bij:	1,6 MPa
(1 MPa = 10 bar = 147 PSI)	
Temperatuur warm water:	max. 80° C
Aanbevolen warm water temp.:	65° C
Doorstroomcapaciteit verluchter:	11 l/min (3 bar)
Doorstroomcapaciteit douche:	12 l/min (0,3 MPa)
Keurmerk:	KIWA
Beveiligd tegen terugstromen	

Hansgrohe ééngreepsmengkranen kunnen samen met hydraulisch en thermisch gestuurde geisers gebruikt worden indien de uitstroomdruk min. 0,15 MPa bedraagt.

Eéngreepsmengkranen met warmwaterbegrenzing, instelling zie blz. 14.

In combinatie met geisers is een warmwaterbegrenzing niet noodzakelijk.

Service onderdelen (zie pag. 3)

1	greep	14092000
1.1	greepstopje	96338000
2	afdekkap	96391000
3	moer	94194000
4	kardoes kompl.	92730000
5	slang	95048000
6	vuistdouche	14893000
7	perlator kompl.	13955000
8	schachtbevestigingsset kompl.	95049000
9	aansluitslang 900 mm	98696000

Advarsel! Ifølge gældende regler, skal armaturet monteres, skylles igennem og afprøves.

Montering

1. Skyl tilførselsledningerne grundigt.
2. Montér armaturet i servanten med mellemlagskive.
3. Den store underlagsskive, fiberskive og den underlagsskive samt monteringsmøtrik fastspændes med hånden på gevindstutsen. Hvis der ikke er plads nok, anvendes fiberskive og den underlagsskive.
4. Stram skrueerne.
5. Tilslutningslangerne tilsluttes.
Koldt højre, varmt venstre.
6. Montér slangen med klemmering, splitring, skive og pakning.
7. Montér slangelodd - Bemærk max. udtrækslængde, da slangen ellers knækker.

Efter monteringen!

8. Afmontér udtræksbruser og si.
9. Gennemskyl slangen.
10. Rengør sien.
11. Montér si og udtræksbruser.
12. Skrueerne skrues med håndkraft let på. (1Nm).

Stor trykforskel mellem koldt og varmt vand bør udfjævnes.

Brugsanvisning

Ved at hæve bøjlegrebet åbnes for vandet.

Drejning til venstre = varmt vand,
drejning til højre = koldt vand.

Bruseren kan trækkes ca. 50 cm ud af tuden. Strålen skiftes om til en brusestråle ved et tryk på (▶) oversiden af udtræksbørsten. Tilbagestilling til normalståle sker ved et tryk på (⊖) eller sker automatisk ved lukning af vandet.

For enkel tilbageføring af slangen er det vigtigt, at svingtuden står i midterstilling.

Tekniske Data

Driftstryk:	max. 1 MPa
Anbefalet driftstryk:	0,15 - 0,5 MPa
Prøvetryk:	1,6 MPa
(1 MPa = 10 bar = 147 PSI)	
Varmtvandstemperatur:	max. 80° C
Anbefalet varmtvandstemperatur:	65° C
Gennemstrømningskapacitet perlatorstråle:	11l/min 0,3 MPa
Gennemstrømningskapacitet brusestråle:	12l/min 0,3 MPa
Godkendelse:	LA
Med indbygget kontraventil	

Hansgrohe etgrebsarmaturer kan anvendes i forbindelse med hydraulisk- og termiskstyrede gennemstrømningsvandvarmere ved et vandtryk på 0,15 MPa.

Etgrebsarmaturer med varmtvandsbegrænsning, justering se side 14.

I forbindelse med gennemstrømningsvandvarmer er en varmtvandsbegrænsning ikke nødvendig.

Reserve dele (se s. 3)

1	Bøjlegreb	14092000
1.1	Dækknap til greb	96338000
2	Dækskive	96391000
3	Møtrik	94194000
4	Indmat kpl.	92730000
5	Slange	95048000
6	Dusjhode	14893000
7	Perlator kpl.	13955000
8	Festedel	95049000
9	Tilslutningslange 900 mm	98696000

Atenção! A misturadora deve ser instalada, purgada e testada de acordo com as normas em vigor.

Montagem

1. Purgue a canalização.
2. Coloque a misturadora com o vedante, em posição, no lava-loiça.
3. Enfie o vedante grande, o pequeno e o metálico e também a porca sobre o tubo flexível e a base roscada. Aperte a porca à mão (se não houver espaço, use apenas o vedante pequeno e o metálico).
4. Apertar os parafusos de fixação.
5. Ligar os tubos de alimentação da misturadora às torneiras de esquadria.
Fria à direita - quente à esquerda.
6. Ligar o tubo flexível.
7. Monte o peso do tubo flexível como requerido - atentar ao máximo de saída do tubo flexível, caso contrário este pode rachar.

Depois da instalação

8. Desmontar a cabeça de chuveiro e o filtro.
9. Purgar através do tubo flexível.
10. Limpar o filtro.
11. Montar o filtro e a cabeça do chuveiro.
12. Enroscar e apertar com firmeza (1 Nm).



Grandes diferenças entre as pressões das águas quente e fria devem ser compensadas.

Manuseamento

A misturadora é aberta levantando o manípulo de alavanca.

Rodando para a esquerda = água quente.

Rodando para a direita = água fria.

A cabeça de chuveiro pode ser puxada para fora até cerca de 50 cm do braço da bica. O modo de jacto é mudado para o jacto de chuveiro pressionando o botão da frente  no topo da cabeça de chuveiro. Ao pressionar o botão de trás  ou fechando a água, o modo de jacto volta ao jacto normal.

A recolha mais fácil do tubo flexível apenas é possível na posição central do braço rotativo da bica

Dados Técnicos

Pressão de funcionamento:	max. 1 MPa
Pressão de funcionamento recomendada:	0,15 - 0,5 MPa
Pressão testada:	1,6 MPa
(1 MPa = 10 bar = 147 PSI)	
Temperatura da água quente:	max. 80° C
Temperatura água quente recomendada:	65° C
Caudal do emulsor:	ca. 11 l/min 0,3 MPa
Caudal do chuveiro:	ca. 12 l/min 0,3 MPa
Função anti-retorno e anti-vácuo	

As misturadoras monocomando Hansgrohe podem ser utilizadas com esquentadores (de controlo térmico ou hidráulico) desde que a pressão de utilização seja, no mínimo, de 0,15 MPa.

Misturadora monocomando equipada com limitador de temperatura (vide pág. 14).

Não se aplica quando são utilizados esquentadores instantâneos.

Peças de substituição (ver página 3)

1	Manípulo	14092000
1.1	Tampão	96338000
2	Espelho	96391000
3	Porca	94194000
4	Cartucho (completa)	92730000
5	Flexível	95048000
6	Cabeça de chuveiro	14893000
7	Emulsor (completa; 10)	13955000
8	Porca de fixação	95049000
9	Tubo flexível 900 mm	98696000

Uwaga! Armatura musi być zamontowana, przepłukana i wypróbowana według obowiązujących norm.

Montaż

1. Przepłukać instalację
2. Armaturę wraz z uszczelką umieścić na zlewomywaku
3. Podkładkę wzmacniającą z tworzywa sztucznego, podkładkę poślizgową i metalową nałożyć na gwint i dokręcić ręcznie nakrętką. Jeżeli nie dysponujemy wystarczającą ilością miejsca, podkładkę wzmacniającą należy usunąć.
4. Dokręcić śruby mocujące.
5. Podłączyć węże do przyłączy kątowych, zimna prawa strona – ciepła lewa strona.
6. Podłączyć wąż z nakrętką, zaciskiem, podkładką i uszczelką.
7. Obciążenie zamontować w zależności od potrzeby – zwrócić uwagę na max. długość wyciążania aby uniknąć zagięcia węża.

Po montażu!

8. Zdemontować wylewkę i sitko.
9. Przepłukać wąż.
10. Wyczyścić sitko.
11. Zamontować wylewkę i sitko.
12. Śrubunek dokręcić ręcznie (1 Nm)

Znaczne różnice ciśnień na dopływach ciepłej i zimnej wody muszą zostać wyrównane.

Obsługa

Przez skierowanie uchwytu mieszacza do góry następuje jego uruchomienie.

Obrót uchwytu w lewo = woda gorąca.

Obrót uchwytu w prawo = woda zimna.

Wylewkę można wyciągać na ok. 50 cm. Strumień zmienia się na prysznicowy poprzez naciśnięcie przycisku z przodu (▶) na górnej części wyciąganej wylewki baterii. Aby zmienić strumień z powrotem na normalny należy nacisnąć przycisk (◀) lub zamknąć wodę co spowoduje automatyczną zmianę strumienia na normalny.

Łatwe chowanie węża jest możliwe tylko w środkowym ustawieniu wylewki obrotowej.

Dane techniczne

Ciśnienie max.:	1 MPa
Ciśnienie zalecane:	0.15 - 0.5 MPa
Ciśnienie próbne:	1.6 MPa
(1 MPa = 10 bar = 147 PSI)	
Maksymalna temperatura wody gorącej:	max. 80° C
Zalecana temperatura wody gorącej:	65° C
Przepływ perlator:	ca. 11 l/min 0.3 MPa
Przepływ strumień deszczowy:	ca. 12 l/min 0.3 MPa
Znak jakości :	P-IX 4048/IA
Zabezpieczenie przed przepływem zwrotnym	

Mieszacze jednouchwytowe Hansgrohe mogą być stosowane w połączeniu z przepływowymi podgrzewaczami wody, sterowanymi hydraulicznie i termicznie, jeśli ciśnienie wody wynosi min. 0.15 MPa.

Mieszacz jednouchwytowy z ograniczeniem wody gorącej, justowanie - patrz str. 14.

W połączeniu z przepływowymi podgrzewaczami wody blokada wody gorącej nie jest konieczna.

Części serwisowe (zobacz str. 3)

1	Uchwyt	14092000
1.1	Korek maskujący	96338000
2	Ośłona	96391000
3	Nakrętka	94194000
4	Wkład kpl.	92730000
5	Wąż	95048000
6	Wylewka	14893000
7	Napowietrzacz (perlator) kpl.	13955000
8	Mocowanie kpl.	95049000
9	Wąż przyłączeniowy 900 mm	98696000

注意！必须按照现行的规定安装，冲洗和测试产品。

安装

1. 将进水管冲洗干净。
2. 把龙头和垫圈装在盥洗台上。台盆孔径36毫米！
3. 将塑料垫圈、滑动垫圈、金属垫圈和带螺母套到螺丝接管上，并用手旋紧带台螺母。如果空间不够，请去掉塑料垫圈。
4. 旋紧螺钉。
5. 将连接软管连接到角阀上:左热右冷。
6. 连接软管与软管螺母、锥套、垫片和密封垫圈。
7. 安装软管压铁注意最大拉出长度，否则可能弄断软管。

安装完成之后！

8. 拆下花洒头和过滤网
9. 冲洗花洒软管
10. 清洗过滤
11. 安装花洒头和过滤网
12. 拧紧花洒头和软管 (1 Nm)



冷、热水管间的过大压力差必须予以平衡。

操作

提起控制杆，龙头开启。

向左偏转：热水

向右偏转：冷水

手持出水嘴可以从龙头内伸出大约50厘米。按出水头顶部前方的按钮 ，出水模式可以切换到花洒出水。按后方的按钮  或关闭龙头，出水模式将切换到水波器出水。

当厨房龙头出水嘴位于正中位置时，抽拉出水嘴的复位才能正常。

技术参数

工作压力:	最大1 MPa
推荐工作压力:	0.1~0.5 MPa
测试压强:	1.6 MPa
(1 MPa = 10 bar = 147 PSI)	
热水温度:	最高80° C
推荐热水温度:	65° C
水压下，水波器出水流量:	大约11升/ 分钟 0.3 MPa
水压下，花洒出水流量:	大约12升/ 分钟 0.3 MPa

如果水压达到0.15 MPa以上，汉斯格雅单手柄混水器可以和液压式或热控式连续水流加热器一起使用。

带有热水控制器的单手柄龙头的调节方法，参见第14页。

如果与连续流热水器一起使用，则不必作任何调节。

备用零件 (参见第3页)

1	手柄	14092000
1.1	螺钉帽	96338000
2	法兰	96391000
3	螺母	94194000
4	阀体	92730000
5	软管	95048000
6	抽拉花洒头	14893000
7	水波器	13955000
8	固定件	95049000
9	连接软管 900 mm	98696000

Warmwasserbegrenzung: Warmwassertemperatur 60°C, Kaltwassertemperatur 10°C, Fließdruck 0,3 MPa.
 Limiteur d'eau chaude: Température d'eau chaude 60°C, Température d'eau froide 10°C, Pression dynamique 0,3 MPa.
 Hot water limiter: hot water temperature 60°C, cold water temperature 10°C, flow rate 0,3 MPa.
 Limitatore di acqua calda: temperatura dell'acqua calda 60°C, temperatura dell'acqua fredda 10°C, pressione 0,3 MPa.
 Limitación del agua caliente: temperatura del agua caliente 60°C, temperatura del agua fría 10°C, presión dinámica 0,3 MPa.
 Warmwaterbegrenzing: Warmwatertemperatuur 60°C, Koudwatertemperatuur 10°C, stroomdruk 0,3 MPa.
 Varmtvandsbegrænsning: Varmtvandstemperatur 60o C, koldtvandstemperatur 10o C, vandtryk 0,3 MPa.
 Ograniczenie ciepłej wody: temperatura ciepłej wody 60°C, temperatura zimnej wody 10°C, ciśnienie 0,3 MPa
 热水限制: 热水温度60°C, 冷水温度10°C, 流动压力0,3 MPa

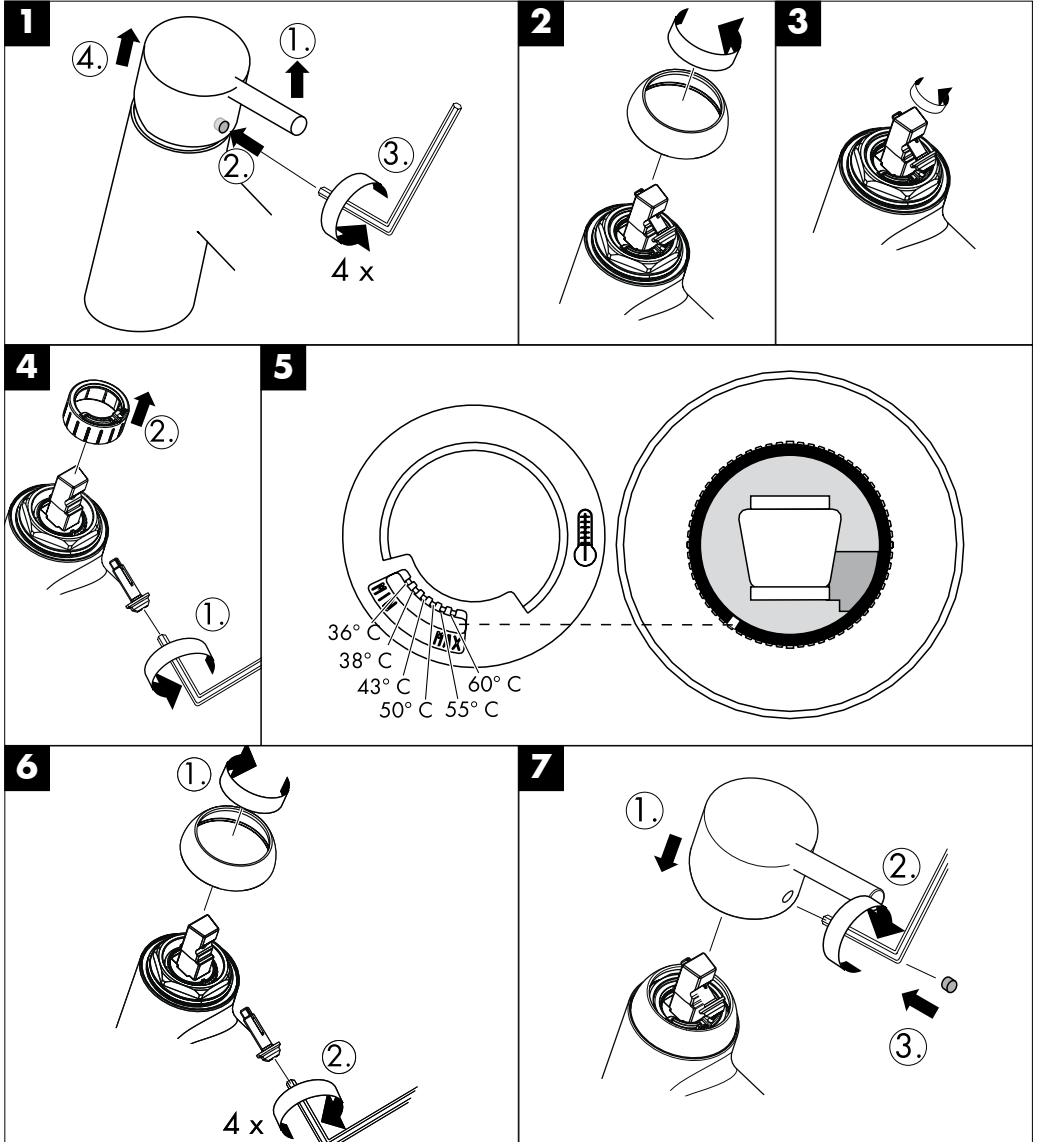

Reinigungsempfehlung für Hansgrohe Produkte

Moderne Sanitär-, Küchenarmaturen und Brausen bestehen heute aus sehr unterschiedlichen Werkstoffen um dem Marktbedürfnis hinsichtlich Design und Funktionalität gerecht zu werden.

Um Schäden und Reklamationen zu vermeiden, müssen sowohl bei der Benutzung als auch bei der anschließenden Reinigung bestimmte Kriterien berücksichtigt werden.

Reinigungsmittel für Armaturen und Brausen

Säuren sind als Bestandteil von Reinigern zur Entfernung von starken Kalkablagerungen unbedingt erforderlich.

Bei der Pflege der Armaturen und Brausen gilt jedoch grundsätzlich zu beachten, dass

- nur die Reinigungsmittel eingesetzt werden, die für diesen Anwendungsbereich ausdrücklich vorgesehen sind.
- keine Reiniger zur Anwendung gelangen, die Salzsäure, Ameisensäure oder Essigsäure enthalten, da diese zu erheblichen Schäden führen können.
- auch phosphorsäurehaltige Reiniger nicht uneingeschränkt anwendbar sind.
- chlorbleichlaughaltige Reiniger nicht angewendet werden dürfen.
- das Mischen von Reinigungsmitteln generell nicht zulässig ist.
- die Verwendung abrasiv wirkender Reinigungshilfsmittel und Geräte wie untaugliche Scheuermittel, Padschwämme und Mikrofasertücher ausgeschlossen ist.

Reinigung von Armaturen und Brausen

Die Gebrauchsanweisungen der Reinigungsmittelhersteller sind unbedingt zu befolgen. Generell ist zu beachten, dass

- die Reinigung bedarfsgerecht durchzuführen ist.
- Reinigerdosierung und Einwirkdauer den objektspezifischen Erfordernissen anzupassen sind und das Reinigungsmittel nie länger als nötig einwirken darf.
- dem Aufbau von Verkalkungen durch regelmäßiges Reinigen vorzubeugen ist.
- bei der Sprühreinigung die Reinigungslösung keinesfalls auf die Armaturen, sondern auf das Reinigungstextil (Tuch, Schwamm) aufzusprühen und damit die Reinigung durchzuführen ist, da die Sprühnebel in Öffnungen und Spalten der Armaturen eindringen und Schäden verursachen können.
- nach der Reinigung ausreichend mit klarem Wasser nachgespült werden muss, um verbliebene Produkthaftungen restlos zu entfernen.

Wichtige Hinweise

Auch Körperpflegemittelrückstände wie Flüssigseifen, Shampoos und Duschgele können Schäden verursachen.

Auch hier gilt: Nach der Benutzung Rückstände sorgfältig mit Wasser nachspülen.

Bei bereits beschädigten Oberflächen kommt es durch Einwirken der Reinigungsmittel zum Fortschreiten der Schäden.



Bauteile mit beschädigten Oberflächen müssen ausgetauscht werden, ansonsten besteht Verletzungsgefahr.

Schäden, die durch unsachgemäße Behandlung entstehen, unterliegen nicht unserer Gewährleistung.

Conseil de nettoyage pour les produits Hansgrohe

De nos jours, le sanitaire moderne, la robinetterie et les douchettes se composent de matériaux très différents pour satisfaire la demande en terme de design et fonctionnalité.

Pour éviter les détériorations et les réclamations, lors de l'utilisation et du nettoyage, certains critères seront à prendre en considération.

Produits de nettoyage pour la robinetterie et les douchettes

Les acides sont absolument nécessaire comme composants des nettoyeurs pour l'élimination d'importants dépôts calcaire.

Par contre pour l'entretien de la robinetterie et de douchettes il faudra obligatoirement tenir compte que:

- seuls les produits de nettoyage formellement prévus à cet effet sont à utiliser.
- aucun contact avec l'application de nettoyeurs contenant de l'acide chlorhydrique, de l'acide formique ou de l'acide acétique, qui peuvent causer de considérables détériorations.
- les nettoyeurs à base d'acide phosphorique aussi ne sont pas à utiliser sans réserves.
- les nettoyeurs liquides chlorés ne doivent pas être employés.
- le mélange de nettoyeurs en général n'est pas autorisé.
- l'utilisation de produits de nettoyage récurants et des ustensiles comme des frottoirs, des éponges à récurer et des torchons microfibrés est exclue.

Nettoyage de la robinetterie et des douchettes

Les conseils d'entretien des producteurs de nettoyeurs sont à suivre obligatoirement.

En général on doit tenir compte que:

- le nettoyage est à exécuter selon un besoin convenable.
- le dosage du nettoyeur et son temps d'action doit être adapté au produit et ne pas laisser agir plus longtemps que nécessaire.
- le dépôt de calcaire est évité par un nettoyage régulier.
- pour le nettoyage du produit, ne vaporiser en aucun cas sur la robinetterie mais au contraire asperger un chiffon (torchon, éponge) et effectuer comme cela le nettoyage, car les aérosols peuvent pénétrer dans les ouvertures et fentes de la robinetterie et peuvent provoquer des détériorations.
- après le nettoyage rincez avec suffisamment d'eau claire pour éliminer toutes traces résiduelles de produit.

Indications importantes

Les produits pour le corps comme les savons liquides, les shampooings ou les gels de douche peuvent causer des détériorations.

Ici on doit aussi: Après l'utilisation rincer soigneusement les restes avec de l'eau.

Par l'action d'un nettoyeur sur les surfaces déjà endommagées, il se produit une aggravation des dégâts.



Les pièces qui présentent un défaut de revêtement doivent être échangées, si non il existe un risque de blessure.

Les détériorations imputables à un mauvais entretien ne peuvent être pris en considération par notre garantie.

Cleaning Recommendation for Hansgrohe Products

Modern sanitary tapware, kitchen mixers and showers consist of very different materials to comply with the needs of the market with regard to design and functionality.

To avoid damage and reclamations, it is necessary to consider certain criteria when cleaning.

Cleaning Materials for Mixers and Showers

Acids are a necessary ingredients of cleaning materials for removing lime, however please pay attention to the following points when cleaning mixers and showers:

- Only use cleaning material which is explicitly provided for this type of application.
- Never use cleaning materials, which contain hydrochloric, formic or acetic acid, as they cause considerable damage.
- Phosphoric acid is also restricted as it can cause damage.
- Never mix any cleaning material with another.
- Never use cleaning materials or appliances with an abrasive effect, such as unsuitable cleaning powders, sponge pads or micro fibre cloths.

Cleaning Instructions for Mixers and Showers

Please follow the cleaning material manufacturer's instructions. In addition pay attention to the following points:

- Clean the mixers and showers as and when required
- The cleaning dosage and time the cleaner needs to take effect should be adjusted according to the product and the cleaner should not be left longer than necessary.
- Regular cleaning can prevent calcification.
- When using spray cleaners, spray first onto a soft cloth or sponge never directly onto the sanitary tapware, as drops could enter openings and gaps and cause damage.
- After cleaning rinse thoroughly with clean water to remove any cleaner residue.

Important

Residues of liquid soaps, shampoos and shower foams can also cause damage, so rinse with clean water after using.

Please Note:-If the surface is already damaged, the effect of cleaning materials will cause further damage.



Components with damaged surfaces must be exchanged, otherwise this could cause an injury.

Damage caused by improper treatment will not be covered by our guarantee.

Raccomandazione per la pulizia dei prodotti Hansgrohe

Oggi la rubinetteria moderna dei sanitari, della cucina e delle docce, è prodotta con materiali molto differenti per soddisfare la richiesta del mercato riguardo al design ed alla funzionalità.

Per evitare danni e reclami si devono considerare alcuni criteri durante l'uso e la pulizia dopo l'uso.

Prodotti di pulizia per rubinetteria e docce

Gli acidi sono indispensabili come parte dei prodotti per la pulizia che eliminano forti depositi di calcare. Nella cura della rubinetteria e delle docce si devono considerare i seguenti punti:

- Utilizzare soltanto i prodotti di pulizia che sono destinati per il tipo di pulizia richiesto.
- Non utilizzare prodotti che contengano acido cloridrico, acido formico oppure acido acetico, perché questi possono causare gravi danni.
- Non utilizzare prodotti contenenti acido fosforico dove non indicato.
- Non utilizzare prodotti contenenti soluzioni cloridriche.
- Non utilizzare mai miscele di diversi pulitori.
- Non utilizzare prodotti abrasivi, come polveri abrasive, spugne e panni in microfibra.

Istruzioni per la pulizia della rubinetteria e delle docce

Seguire sempre le istruzioni d'uso dei produttori e dei mezzi di pulizia. In generale:

- Pulire la rubinetteria e le docce solo quando necessario.
- Adattare le dosi del prodotto ed il tempo d'azione alle caratteristiche del prodotto e non lasciare mai agire il prodotto più del necessario.
- Evitare i depositi di calcare con la pulizia periodica.
- Non spruzzare mai il prodotto direttamente sulla rubinetteria, ma su un panno oppure una spugna, perché parti degli spruzzi possono infiltrarsi nelle aperture della rubinetteria e causare dei danni.
- Dopo la pulizia sciacquare bene con acqua per eliminare definitivamente i residui del prodotto di pulizia.

Avvisi importanti

Residui di creme, saponi, shampoos e gel doccia possono causare dei danni. Anche qui vale: dopo l'uso sciacquare bene con acqua per eliminare detti residui.

Nelle superfici già danneggiate l'azione del prodotto di pulizia aumenta la progressione dei danni.



Componenti con superfici danneggiate devono essere sostituiti, in caso contrario c'è il rischio di ferirsi.

Danni a causa di trattamenti impropri non sono coperti dalla nostra garanzia

Recomendación de limpieza para productos de

Hansgrohe

Hoy en día, las griferías de baño y de cocina así como duchas modernas se componen de materiales muy distintos para satisfacer las exigencias del mercado respecto al diseño y la funcionalidad.

Para evitar daños y reclamaciones hay que tener en cuenta ciertos aspectos tanto en el uso como en su limpieza.

Detergentes para griferías y duchas

Para quitar restos de cal, detergentes que contienen ácidos, a veces son indispensables.

Para el mantenimiento de las griferías y las duchas en principio hay que seguir ciertos consejos:

- Usar sólo detergentes previstos específicamente para este campo de aplicación.
- No apliquen detergentes que contengan ácido clorhídrico, fórmico o acético porque pueden causar daños importantes.
- Detergentes que contienen ácido fosfórico tampoco pueden ser aplicados ilimitadamente.
- No se deben utilizar detergentes con cloro, decolorante o lejía. No es aconsejable, en principio, combinar detergentes.
- Detergentes para la vajilla o para el suelo, utensilios abrasivos o paños de microfibras dañan los materiales.

Limpieza de griferías y duchas

Se tienen que seguir las sugerencias de empleo de los fabricantes de detergentes.

Generalmente hay que considerar que:

- La limpieza tiene que ser realizada según las necesidades.
- La dosificación y el tiempo que haga su efecto deben ser ajustados a las necesidades específicas de los objetos, es importante que el detergente no actúe más tiempo del necesario.
- Gracias a un cuidado periódico se puede evitar la calcificación
- No conviene rociar el detergente en ningún caso sobre la grifería sino sobre los textiles (trapo, esponja) y ejecutar la limpieza así porque el líquido puede entrar en aperturas o hendiduras de la grifería y causar daños.
- Después de la limpieza hay que aclarar con suficiente agua para eliminar completamente el resto del detergente.

Indicaciones importantes

Residuos de productos de aseo como jabón líquido, champú y gel de ducha también pueden dañar los materiales.

Aquí también vale: aclarar con abundante agua después del uso.

Con materiales ya dañados la acción de detergentes incrementará el desgaste de estos.



Los componentes con superficies dañadas deberán cambiarse, en otro caso se corre el peligro de lesionarse.

Daños que resulten de un uso inadecuado no están incluidos en nuestra garantía.

Reinigingsadvies voor Hansgrohe producten

Moderne douches, sanitair- en keukenmengkranen zijn leverbaar in meerdere materialen om aan de verschillende behoeftes ten aanzien van design en functionaliteit te kunnen voldoen.

Om schade en klachten te voorkomen moet zowel bij gebruik en bij reiniging met meerdere zaken rekening worden gehouden.

Reinigingsmiddelen voor kranen en douches

Zuur is een noodzakelijk bestanddeel voor een reinigingsmiddel dat kalkaanslag moet tegengaan. Bij de reiniging van kranen en douches is het belangrijk te weten dat:

- Alleen reinigingsmiddelen moeten worden gebruikt die hiervoor geschikt zijn.
- Reinigingsmiddel dat zoutzuur, hydrogeencarbonzuur of azijnzuur bevat aanzienlijke schade kan veroorzaken.
- Fosforzuurhoudende reinigingsmiddelen niet onbeperkt gebruikt kunnen worden.
- Schoonmaakmiddelen die chloor bevatten niet toegestaan zijn.
- In het algemeen af te raden is om verschillende schoonmaakmiddelen te mengen.
- Het gebruik van abrasie bevorderende reinigingsmiddelen zowel als ongeschikte schuurmiddelen, schuursponsjes, microfaserdoekjes af te raden is.

Reinigen van kranen en douches

De gebruiksaanwijzingen van fabrikanten moeten altijd worden opgevolgd. In het algemeen kan men zeggen dat:

- Het reinigingsmiddel precies zo gebruikt moet worden zoals op de verpakking is aangegeven.
- Dosering moet zijn zoals voorgeschreven en het schoonmaakmiddel niet langer dan nodig is te laten inwerken.
- Verkalkingen te voorkomen zijn door de oppervlakken regelmatig te reinigen.
- Schoonmaakmiddelen altijd eerst op doek of spons moeten worden aangebracht en niet gelijk op de kranen, door openingen of spleten kan het reinigingsmiddel schade veroorzaken.
- Na het reinigen goed moet worden nagespoeld met schoon water, om productresten te verwijderen.

Belangrijke aanwijzingen

Ook huidverzorgingsproducten zoals shampoo, douchegel en vloeibare zeep kunnen schade veroorzaken. Ook hier moet men na gebruik goed naspoelen met water. Bij oppervlakken die reeds beschadigd zijn kan het laten inwerken van deze producten tot grotere schade leiden.



Onderdelen met beschadigde oppervlakken moeten uitgewisseld worden, anders is er gevaar voor verwonding.

Schade die door onzorgvuldig gebruik of reiniging is ontstaan valt niet onder onze garantiebepalingen.

Rengøringsvejledning for Hansgrohe produkter

Moderne sanitet – køkkenarmaturer og brusere består i dag af forskellige materialer for design- og funktionsmæssigt bedre at kunne tilpasse sig markedets behov.

For at undgå skader og reklamationer, skal der ved såvel brugen som rengøringen af produkterne tages visse forholdsregler.

Rengøringsmiddel til armaturer og brusere

Syreholdige rengøringsmidler er nødvendige for at fjerne kalkaflejringer. Ved rengøringen af armaturer eller brusere skal der dog tages visse hensyn:

- Der bør kun benyttes rengøringsmidler, der udtrykkeligt er anvist til rengøring af armaturer og brusere.
- Der må under ingen omstændigheder benyttes rengøringsmidler, der indeholder saltsyre, myresyre eller eddikesyre, da disse kan forvolde skader på produktets overflade.
- Der må ikke anvendes fosforsyreholdige midler samt midler med klorblegemiddel.
- Blanding af forskellige rengøringsmidler frarådes generelt.
- Anvendelse af aggresivt virkende rengøringsmidler og redskaber såsom skuremiddel og skuresvampe er udelukket.

Rengøring af armaturer og brusere

Brugsanvisningen på rengøringsmidlet skal nøje følges. Generelt bør man være opmærksom på følgende:

- Rengøringen sker efter behov.
- Dosering og virketid tilpasses. Det er vigtigt, at rengøringsmidlets virketid ikke længere end nødvendigt.
- Forebyg opbygningen af kalkaflejringer ved regelmæssig rengøring.
- Ved anvendelse af rengøringsmidler på sprayflasker må der aldrig sprayes direkte på armatur eller bruser, da der kan ske indtrængning af rengøringsmiddel i produktet. Spray i stedet først på en klud eller en svamp.
- Efter rengøring bør der altid skylles efter med rigeligt vand, så overskydende rester af rengøringsmiddel fjernes.

Vigtige henvisninger

Også kropsplejemedler som flydende sæbe, shampoo og badegelé kan forårsage skader. Også her gælder det: Skyl altid efter med vand.

Ved anvendelse af rengøringsmidler på skadede overflader vil skaderne blot forværres.



Komponenter med beskadigede overflader skal udskiftes, da der ellers vil være fare for skader.

Skader, der er opstået ved uhensigtsmæssig behandling, hører ikke under vores garanti.

Recomendações de limpeza para os produtos Hansgrohe

Misturadoras sanitárias, misturadoras de cozinha e chuveiros modernos são compostos por materiais muito diferentes de maneira a satisfazer as necessidades de mercado, com preocupação no design e funcionalidade.

Para evitar danos e reclamações, é necessário respeitar certos critérios na limpeza.

Produtos de limpeza para misturadoras e chuveiros

Os ácidos são ingredientes necessários dos produtos de limpeza para remoção de calcário, contudo preste atenção aos seguintes pontos ao limpar misturadoras e chuveiros:

- Use apenas produtos que estão explicitamente indicados para este tipo de aplicação.
- Nunca use produtos de limpeza que contenham ácido clorídrico, fórmico ou acético pois causam danos consideráveis.
- Ácido fosfórico é também restrito pois pode causar danos.
- Nunca misture produtos de limpeza.
- Nunca use produtos de limpeza com efeitos abrasivos, como pós de limpeza inadequados, esponjas almofadadas e panos de microfibras.

Instruções de limpeza para misturadoras e chuveiros

Respeite as instruções do fabricante do produto de limpeza. Preste ainda atenção aos seguintes pontos:

- Limpe as misturadoras e chuveiros como e quando necessário.
- A quantidade e o tempo que o produto de limpeza necessita para fazer efeito devem ser ajustados de acordo com o produto de limpeza não devendo este ser deixado a actuar mais tempo do que o necessário.
- Limpeza regular pode prevenir a formação de calcário.
- Quando usar um produto de limpeza com pulverizador, pulverize primeiro num pano ou esponja nunca directamente nas misturadoras, pois as gotas podem penetrar nas reentrâncias e brechas e causar danos.
- Após limpar enxaguar com água limpa para remover quaisquer resíduos do produto de limpeza.

Importante

Resíduos de sabão líquido, champôs e espuma para duche podem igualmente causar danos, por isso enxagúe com água limpa após o uso.

Se a superfície já está danificada, o efeito de produtos de limpeza irá causar mais danos.



Componentes com superfícies danificadas devem ser mudados, caso contrário pode haver o perigo de lesão.

Danos provocados pelo tratamento impróprio não serão cobertos pela nossa garantia.

Zalecenia pielęgnacji powierzchni dla produktów Hansgrohe

Nowoczesna armatura sanitarna, kuchenna oraz prysznicowa wytwarzana jest obecnie z różnego typu materiałów po to, aby jak najdoskonalej połączyć ze sobą funkcjonalność i wzornictwo.

Aby uniknąć ewentualnych szkód i reklamacji, zarówno w trakcie użytkowania jak i podczas pielęgnacji powierzchni muszą zostać spełnione podstawowe kryteria.

Środek czyszczący dla armatury i urządzeń prysznicowych

Kwasy będące składnikami środków czyszczących są bez wątpienia najlepszymi środkami czyszczącymi silne osady kamienia wapiennego. Jednak przy pielęgnacji powierzchni armatury i urządzeń prysznicowych należy zwracać szczególną uwagę na to, aby:

- używać tylko takich środków czyszczących, które z nazwy przeznaczone są do pielęgnacji i czyszczenia danego typu produktów.
- nie używać środków czyszczących, które posiadają: kwas solny, kwas mrówkowy lub kwas octowy doprowadzający do uszkodzeń powłoki,
- nie używać środków czyszczących zawierających kwas fosforowy,
- nie stosować środków posiadających związku chloru,
- nie mieszać ze sobą środków czyszczących,
- nie stosować środków czyszczących, proszków, mleczek itp. zawierających substancje ściernie,
- nie stosować szorstkich ścierek i gąbek ani tekstyliów zawierających mikro włókna

Czyszczenie armatury i urządzeń prysznicowych

Należy zwracać szczególną uwagę na wskazówki producentów sanitarnych środków czyszczących. Prosimy pamiętać o tym, aby:

- czyszczenie i pielęgnację przeprowadzić w sposób zgodny z zaleceniami producentów,
- dopasować stężenie środków czyszczących oraz ich czas działania do materiału, z jakiego wykonana jest powierzchnia czyszczona,
- regularnie dbać o czystość armatury i urządzeń prysznicowych, zapobiegnie to powstaniu osadów kamienia wapiennego,
- w żadnym wypadku nie nanosić środków czyszczących bezpośrednio na armaturę i urządzenia prysznicowe tylko na ścierkę lub gąbkę, w przeciwnym razie środek czyszczący może dostać się w szczeliny ew. otwory znajdujące się na armaturze i spowodować trwałe uszkodzenia,
- po pielęgnacji oraz czyszczeniu armatury i urządzeń prysznicowych należy je dokładnie opłukać czystą wodą oraz wypolerować.

Ważne wskazówki:

Uszkodzenia powłoki armatury i urządzeń prysznicowych mogą powodować również kosmetyki do kąpieli i pielęgnacji ciała takie jak: mydło w płynie, szampon, żele kąpielowe itp.

Należy pamiętać, aby: zaraz po kąpieli opłukać armaturę i urządzenia prysznicowe czystą wodą. Pozostawienie środków czyszczących na powłoce posiadającej wcześniej powstałe uszkodzenia doprowadzi do ich pogłębienia.



Części z uszkodzoną powierzchnią muszą zostać wymienione, w inaczej powstanie niebezpieczeństwo powstanie obrażeń.

Uszkodzenie, powstałe w skutek niewłaściwego obchodzenia się z armaturą nie podlega naszej gwarancji.

汉斯格雅产品的清洁建议

现代的卫浴龙头、厨房龙头和花洒采用的制造材料非常迥异，以适应产品外形设计和使用寿命的市场需求。

为了避免产品损伤和由此带来的投诉及争议，必须在使用和清洁产品时，遵循有关规程

龙头和花洒的清洁剂

酸性物质是去除严重水垢结块的清洁剂中的必不可少的组成成分。在清洁及护理龙头和花洒表面时，必须遵循以下原则：

- 使用那些有明确注明是适用于本产品的清洁剂。
- 不允许使用含有盐酸、蚁酸和醋酸的清洁剂，因为这些清洁剂会给产品表面造成严重的损伤。
- 含磷酸的清洁剂也不是无限制地可以使用
- 不允许使用含漂白粉的清洁剂
- 不允许将两种以上的清洁剂混合使用
- 不允许使用不合适的清洗工具和设备，如不合适的刷子，浴缸清洗海绵刷及纤维抹布

龙头和花洒的清洁

必须遵守清洁剂生产厂家的使用说明。通常要注意以下几点：

- 按要求进行清洁
- 严格遵守清洁剂的用量和作用时间，绝不允许清洁剂的作用时间长于规定值
- 用规定的清洁剂预防形成水垢
- 不允许将清洁剂直接喷到龙头的表面，而是喷到用于清洁的抹布上，再用抹布擦拭龙头表面
- 清洁之后必须用足够的清水冲洗龙头表面，冲掉残留在龙头表面的清洁剂

重要说明

各种身体护理液的残留物，如液体肥皂、洗发液和沐浴液等，也会给龙头和花洒表面带来损伤。因此，在使用过后，要把龙头和花洒表面的此类残留物用清水冲洗干净。

在已经损伤的表面继续使用清洁剂，会给表面造成更大的损伤。



表面损坏的部件必须更换，否则会有受伤的危险。

因不按规定进行清洁造成的任何损伤均不在本公司的产品保修范围之内。

Mit Rubit®, der manuellen Reinigungsfunktion können die Strahlformer durch einfaches Rubbeln vom Kalk befreit werden.

La pomme de douche est équipée de Rubit®, le système anticalcaire manuel. Les dépôts de calcaire s'enlèvent en frottant avec un doigt ou avec une éponge sur les ouvertures de jets élastiques.

The Rubit® cleaning function only needs a small manual rub over to remove the lime scale from the spray channels.

Con Rubit®, la funzione anticalcare manuale, i diffusori del getto possono essere liberati da calcare con un semplice strofinamento.

Rubit®, la función de limpieza manual, permite quitar la cal simplemente frotando los eyectores.

Met Rubit®, de handmatige reinigingsfunctie, kunnen de straalopening door het met de hand wegwrijven van kalk, gereinigd worden.

Med Rubit®, den manuelle rengøringsfunktion kan strålekanalerne let renses for kalk - der skal blot gnubbes!

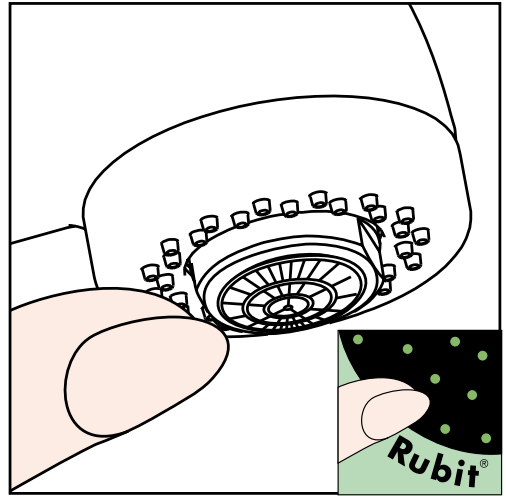

Funkcja Rubit® wymaga jedynie delikatnego potarcia dłonią, aby usunąć ewentualne osady kamienia wapiennego.

有了Rubit®,手工清洁功能, 要去掉喷头上的水垢, 只需简单地搓除即可。



hansgrohe

Hansgrohe · Postfach 1145 · D-77761 Schiltach · Telefon +49 (0) 78 36/51-1282 · Telefax +49 (0) 7836/511440
E-Mail: info@hansgrohe.com · Internet: www.hansgrohe.com

04/2007
9.09500.04