

Montageanleitung

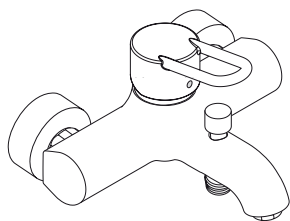

Talis C
33144000

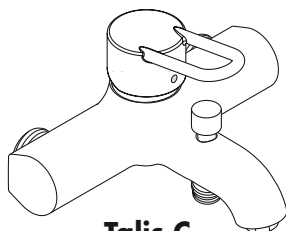

Talis C
33143000

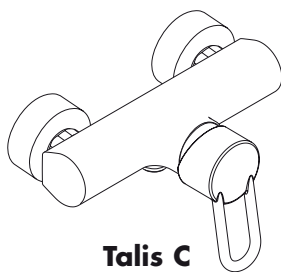

Talis C
33161000

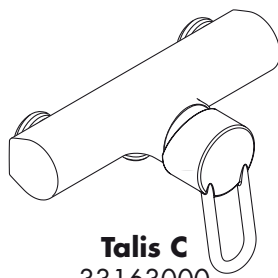

Talis C
33163000

hansgrohe



Ihr Online-Fachhändler für:

hansgrohe

- Kostenlose und individuelle Beratung
- Hochwertige Produkte
- Kostenloser und schneller Versand

- TOP Bewertungen
- Exzelerter Kundenservice
- Über 20 Jahre Erfahrung



E-Mail: info@unidomo.de | Tel.: 04621 - 30 60 89 0 | www.unidomo.de

33144000

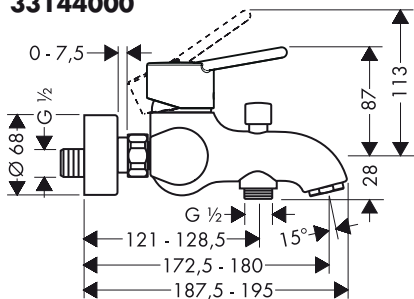

33143000

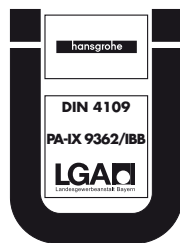
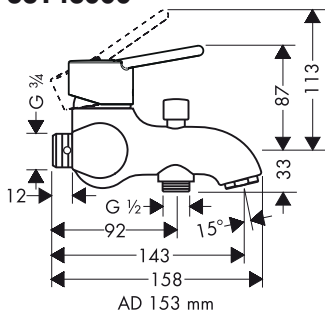

33144000

33161000

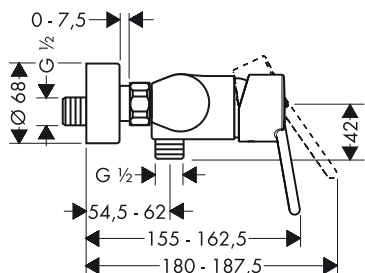

33163000

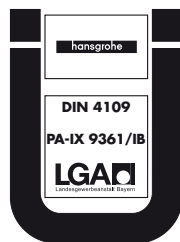
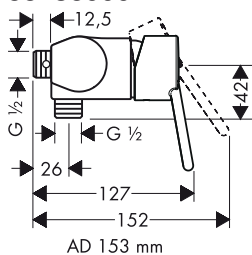

33161000

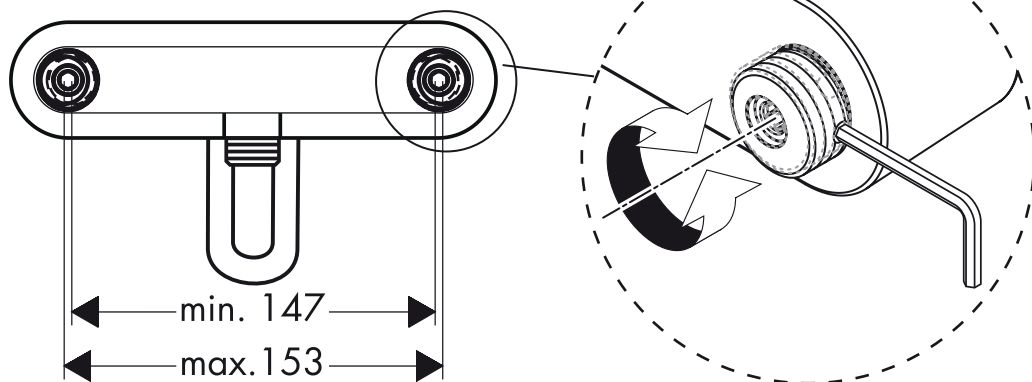

**33144000/
33143000**

S-Anschluss
Raccord-S
S-union
Raccordi
Acometida
Aanslutningen
Excêntrico
Przyłącze S
S形接头

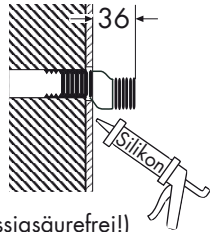

Silikon (essigsäurefrei!)
Silicone (sans acide acéti- que!)
Silicone (free from acetic acid!)
Silicone (esente da acido acetico!)
Silicona (¡libre de ácido acético!)
Silicone (azijnzuurvrij!)
Silikone (eddikesyre-fri)
Silicone (sem ácido acético)
Silikon (neutralny)
硅胶 (不含醋酸)

**33161000/
33163000**

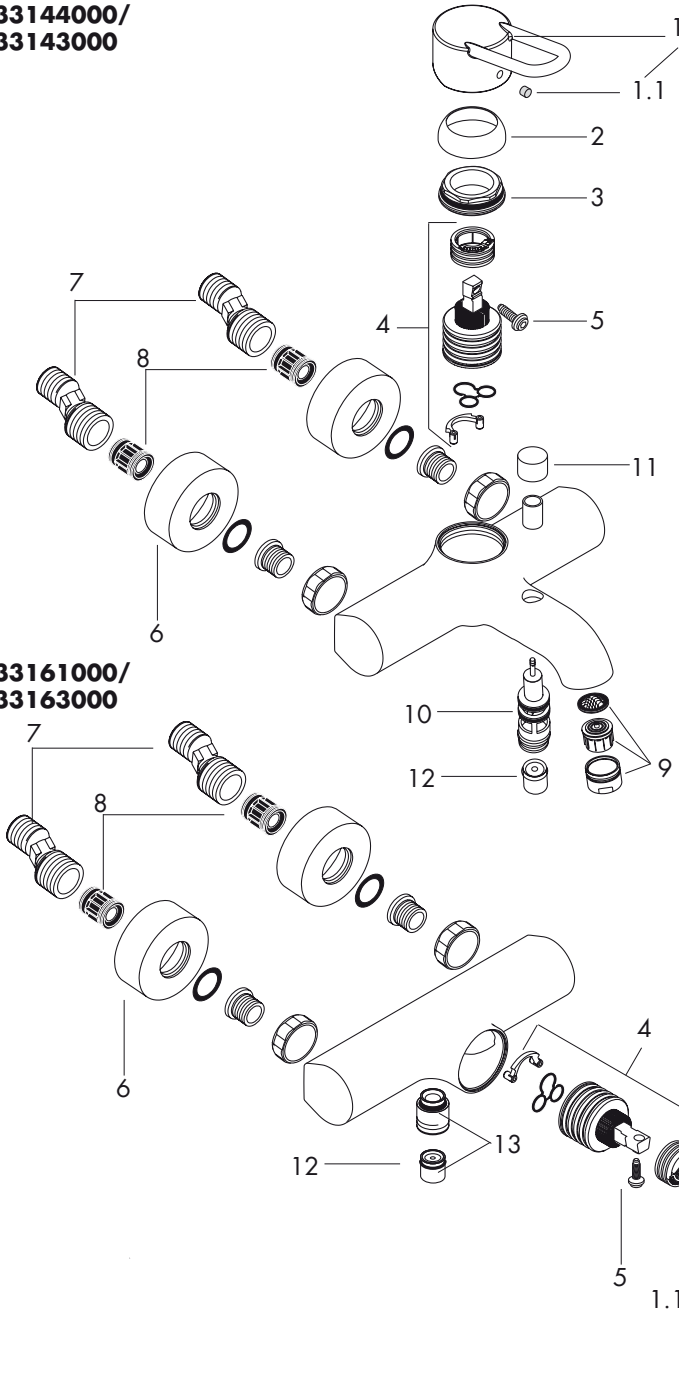

Achtung! Die Armatur muss nach den gültigen Normen montiert, gespült und geprüft werden.

33161000: PA-IX 9361-IB
Eigensicher gegen Rückfließen

Montage

1. Zulaufleitungen fachgerecht durchspülen.
2. S - Anschlüsse montieren und ausrichten.
3. Armatur mit Dichtungen festschrauben.

Handgrohe Einhandmischer können in Verbindung mit hydraulisch und thermisch gesteuerten Durchlauferhitzern eingesetzt werden wenn der Fließdruck mindestens 0,15 MPa beträgt.

Große Druckunterschiede zwischen den Kalt- und Warmwasseranschlüssen müssen ausgeglichen werden.

Einhandmischer mit Warmwasserbegrenzung, Justierung siehe Seite 15.

In Verbindung mit Durchlauferhitzern ist eine Warmwassersperre nicht notwendig.

Bedienung

Durch Anheben des Griffes wird der Mischer geöffnet. Schwenkung nach links = warmes Wasser. Schwenkung nach rechts = kaltes Wasser.
33144000/33143000: Umstellen zur Handbrause durch Ziehen am runden Knopf auf der Oberseite des Auslaufs. Die Rückstellung erfolgt nach Schließen des Griffes automatisch.

Achtung!

Rückflussverhinderer müssen gemäß DIN EN 1717 regelmäßig in Übereinstimmung mit nationalen oder regionalen Bestimmungen (DIN 1988 einmal jährlich) auf ihre Funktion geprüft werden.

Technische Daten

Betriebsdruck: max. 1 MPa
Empfohlener Betriebsdruck: 0,1 - 0,5 MPa
Prüfdruck: 1,6 MPa
(1 MPa = 10 bar = 147 PSI)
Heißwassertemperatur: max. 80° C
Empfohlene Heißwassertemp.: 65° C
Anschlussmaße: 150 ± 16 mm
Anschlüsse G ½": kalt rechts - warm links
Durchflussleistung bei 0,3 MPa: ca. 20 l/min
Prüfzeichen 33143000/
33161000/33163000:
33144000: SVGW
PA-IX 9362-IBB

Serviceteile (siehe Seite 3)

| | | |
|-----|---------------------------------|----------|
| 1 | Griff | 33092000 |
| 1.1 | Griffstopfen | 96338000 |
| 2 | Kappe | 96656000 |
| 3 | Mutter | 96690000 |
| 4 | Kartusche kpl. | 92730000 |
| 5 | Sicherungsschraube | 96059000 |
| 6 | Rosette Ø 68 mm | 96467000 |
| 7 | S-Anschlüsse (2) | 94140000 |
| 8 | Schalldämpfer (2) | 96429000 |
| 9 | Luftsprudler kpl. (10) | 13956000 |
| 10 | Umsteller kpl. | 94077000 |
| 11 | Zugknopf | 96466000 |
| 12 | Rückflussverhinderer DW 15 (10) | 94074000 |
| 13 | Schlauchanschluss | 96044000 |

Störung

Ursache

Abhilfe

| | | |
|--------------------------------------|--|---|
| Wenig Wasser | <ul style="list-style-type: none"> - Siebdichtung der Brause verschmutzt - Schmutzfangsiebe verschmutzt - Rückflussverhinderer sitzt fest | <ul style="list-style-type: none"> - Siebdichtung zwischen Brause und Schlauch reinigen - Schmutzfangsiebe reinigen / austauschen - Rückflussverhinderer austauschen |
| Armatur schwergängig | <ul style="list-style-type: none"> - Kartusche defekt, verkalkt | <ul style="list-style-type: none"> - Kartusche austauschen |
| Armatur tropft | <ul style="list-style-type: none"> - Kartusche defekt | <ul style="list-style-type: none"> - Kartusche austauschen |
| Zu niedere Heißwassertemperatur | <ul style="list-style-type: none"> - Warmwasserbegrenzung falsch eingestellt | <ul style="list-style-type: none"> - Warmwasserbegrenzung einstellen |
| Durchlauferhitzer schaltet nicht ein | <ul style="list-style-type: none"> - Drossel in Handbrause nicht ausgebaut - Schmutzfangsiebe verschmutzt - Rückflussverhinderer sitzt fest | <ul style="list-style-type: none"> - Drossel aus Handbrause entfernen - Schmutzfangsiebe reinigen/ austauschen - Rückflussverhinderer austauschen |

Attention! La robinetterie doit être installée, rincée et contrôlée conformément aux normes valables.

Montage

1. Purger les conduites d'alimentation.
 2. Monter les raccords.
 3. Mettre les joints et visser le corps.
- Il est conseillé d'équilibrer les pressions de l'eau chaude et froide.

Instructions de service

En levant ou baissant l'étrier de commande on actionne l'ouverture ou la fermeture du mitigeur. Tournant sur la droite = eau froide, tournant sur la gauche = eau chaude.
 33144000/33143000: Pour l'inversion vers la douchette tirer le bouton au-dessus du bec. L'inverseur revient automatiquement après la fermeture d'eau.

Informations techniques

Pression max. de service autorisée: 1 MPa
 Pression de service conseillée: 0,1 - 0,5 MPa
 Pression maximum de contrôle: 1,6 MPa
 (1 MPa = 10 bars = 147 PSI)
 Température max. d'eau chaude: 80° C
 Température recommandée: 65° C
 Raccordement G 1/2": eau froide à droite
 eau chaude à gauche
 entr'axe 150±16 mm
 env. 20 l/min
 Débit à 0,3 MPa:
 Classification acoustique et débit
 33143000/33161000/
 33163000: SVGW
 33161000: NF

33144000/33161000: ACS
 Avec dispositif anti-retour
 Les mitigeurs monocommandes Hansgrohe fonctionnent également en association à des chauffe-eau à commande hydraulique ou thermique à condition que la pression soit au minimum de 0,15 MPa.

Mitigeur avec limitation de la température: pour le réglage voir page 15.
 Une limitation de la température n'est pas nécessaire quand le mitigeur est alimenté par un chauffe-eau instantané.

Attention!

Les clapets anti-retour doivent être examinés régulièrement conformément à la norme EN 1717 ou conformément aux dispositions nationales ou régionales quant à leur fonction (au moins une fois par an).

Pièces détachées (voir pages 3)

| | | |
|-----|-------------------------------|----------|
| 1 | poignée | 33092000 |
| 1.1 | cache vis | 96338000 |
| 2 | capot sphérique | 96656000 |
| 3 | écrou à six pans | 96690000 |
| 4 | cartouche cpl. | 92730000 |
| 5 | vis | 96059000 |
| 6 | rosace Ø 68 mm | 96467000 |
| 7 | rosace Ø 68 mm (2) | 94140000 |
| 8 | silencieux (2) | 96429000 |
| 9 | aérateur cpl. (10) | 13956000 |
| 10 | inverseur cpl. | 94077000 |
| 11 | bouton d.inverseur | 96466000 |
| 12 | clapet anti-retour DW 15 (10) | 94074000 |
| 13 | raccordement flexible | 96044000 |

| Dysfonctionnement | Origine | Solution |
|---|--|---|
| Pas assez d'eau | - Joint-filtre de douchette encrassé - Filtres encrassés - Clapet anti-retour bloqué | - Nettoyez le joint-filtre entre la douchette et le flexible - Nettoyez / changez les filtres - Changez le clapet anti-retour |
| Dureté de fonctionnement | - Cartouche défectueuse | - Changer la cartouche |
| Le mitigeur goutte | - Cartouche défectueuse, entartrée | - Changer la cartouche |
| Température d'eau chaude trop basse, pas d'eau froide | - Limiteur de température mal positionné | - Positionner le limiteur de température |
| Le chauffe-eau instantané ne s'allume | - Limitation de douchette non démontée - Filtres encrassés - Clapet anti-retour bloqué | - Enlevez la limitation de douchette - Nettoyez / changez les filtres - Changez le clapet anti-retour |

Attention! The fitting must be installed, flushed and tested after the valid norms.

Assembly

1. Flush through the supply pipes.
2. Mount the S - unions and align them.
3. Fasten the mixer with the washers.

Large differences in pressure between the hot and cold water supply should be balanced.

Operation

The mixer is actuated by lifting the lever head. Swivel to the left = hot water, swivel to the right = cold water.

33144000/33143000: The flow is changed from bath to shower function by pulling the knob at the upper side of the spout. After shutting off the water flow, the mixer returns automatically to the bath function.

Technical Data

Operating pressure: max. 1 MPa
 Recommended operating pressure: 0.1 - 0.5 MPa
 Test pressure: 1,6 MPa
 (1 MPa = 10 bars = 147 PSI)
 Hot water temperature: max. 80° C
 Recommended hot water temp.: 65° C
 Centre distance: 150 ± 16 mm
 Connections G ½": cold right - hot left
 Rate of flow 0.3 MPa: approx. 20 l/min
 Back flow and vacuum breaker

Hansgrohe single lever mixers can be used together with hydraulically and thermally controlled continuous flow heaters if the flow pressure is at least 0.15 MPa.

To adjust the hot water limiter on single lever mixers, please see page 15.

No adjustment is necessary when using a continuous flow water heater.

Attention!

The non return valves must be checked regularly according to DIN EN 1717 in accordance with national or regional regulations (at least once a year).

Spare parts (see page 3)

| | | |
|-----|-----------------------------|----------|
| 1 | handle | 33092000 |
| 1.1 | screw cover | 96338000 |
| 2 | flange | 96656000 |
| 3 | nut | 96690000 |
| 4 | cartridge, assy | 92730000 |
| 5 | locking screw | 96059000 |
| 6 | escutcheon Ø 68 mm | 96467000 |
| 7 | ball S - unions (2) | 94140000 |
| 8 | noise reduction (2) | 96429000 |
| 9 | aerator cpl. (10) | 13956000 |
| 10 | selector assy | 94077000 |
| 11 | diverter knob | 96466000 |
| 12 | non return valve DW 15 (10) | 94074000 |
| 13 | hose connection | 96044000 |

| Fault | Cause | Remedy |
|----------------------------------|---|---|
| Insufficient water | - Shower filter seal dirty - Filters dirty - Non return valve didn't move back | - Clean filter seal between shower and hose - Clean the filter/exchange filter - Exchange non return valves |
| Mixer stiff | - Cartridge defective | - Exchange cartridge |
| Mixer dripping | - Cartridge defective - Sedimentation | - Exchange cartridge |
| Hot water temperature too low | - Hot water limiter incorrectly set | - Set hot water limiter |
| Instantaneous heater didn't work | - Flow limiter in handshower isn't removed - Filter are dirty - Non return valve didn't move back | - Remove flow limiter - Clean the filter/exchange filter - Exchange non return valves |

Attenzione! La rubinetteria deve essere installata, pulita e testata secondo le istruzioni riportate.

Montaggio

1. Spurgare bene le tubazioni di alimentazione.
2. Montare i raccordi eccentrici.
3. Avvitare il rubinetto.

Attenzione!

Compensare le differenze di pressione tra i collegamenti dell'acqua fredda e dell'acqua calda.

Uso

Il miscelatore si apre tirando la maniglia a forma di staffa.

Rotazione verso sinistra = acqua calda, rotazione verso destra = acqua fredda.

33144000/33143000: Il flusso è cambiato dall'erogazione vasca alla funzione doccia tirando il pomello del deviatore sulla parte alta della bocca del miscelatore. Dopo avere chiuso l'acqua il miscelatore ritorna automaticamente all'erogazione vasca.

Dati tecnici

| | |
|---|------------------|
| Pressione d'uso: | max. 1 MPa |
| Pressione d'uso consigliata: | 0,1 - 0,5 MPa |
| Pressione di prova: | 1,6 MPa |
| (1 MPa = 10 bar = 147 PSI) | |
| Temperatura dell'acqua calda: | max. 80° C |
| Temperatura dell'acqua calda consigliata: | 65° C |
| Distanza di raccordo: | 150 ± 16 mm |
| Raccordi: | G ½" |
| Potenza di erogazione: | 20 l/min 0,3 MPa |

Segno di verifica 33143000/
33161000/33163000: SVGW
Sicurezza antiriflusso

I miscelatori Hansgrohe possono venire usati con caldaie a "bassa pressione" se la pressione di flusso è almeno di 0,15 MPa.

Regolazione del limitatore di erogazione di acqua calde dei miscelatori monocomando, vedere pagina 15. In combinazione con le caldaie istantanee, il limitatore di erogazione di acqua calda non è necessario.

Attenzione!

La valvola di non ritorno deve essere controllata regolarmente come da DIN EN 1717, secondo le normative nazionali e regionali (almeno una volta all'anno).

Parti di ricambio (vedi pagg. 3)

| | | |
|-----|---------------------------------|----------|
| 1 | manopola | 33092000 |
| 1.1 | tappino | 96338000 |
| 2 | cappuccio | 96656000 |
| 3 | ghiera di fissaggio | 96690000 |
| 4 | cartuccia compl. | 92730000 |
| 5 | avvitare di sicurezza | 96059000 |
| 6 | copertura Ø 68 mm | 96467000 |
| 7 | raccordi eccentrici (2) | 94140000 |
| 8 | sorbente acustico (2) | 96429000 |
| 9 | rompigetto compl (10) | 13956000 |
| 10 | deviatore compl. | 94077000 |
| 11 | pomello deviatore | 96466000 |
| 12 | valvola antiriflusso DW 15 (10) | 94074000 |
| 13 | raccordo per flessibile | 96044000 |

| Problema | Possibile causa | Rimedio |
|----------------------------------|---|--|
| Scarsità d'acqua | - Guarnizione del filtro della doccia sporca - Filtro sporco - Valvola antiriflusso non funziona correttamente | - Pulire la guarnizione del filtro tra doccia e flessibile - Pulire/sostituire i filtri - Sostituire la valvola antiriflusso |
| Miscelatore duro | - Cartuccia difettosa | - Sostituire la cartuccia |
| Miscelatore gocciola | - Cartuccia difettosa | - Sostituire la cartuccia |
| Temperatura dell'acqua calda | - Limitazione dell'acqua calda regolata male | - Regolare la limitazione dell'acqua calda |
| La caldaia istantanea non lavora | - Il limitatore di portata non è stato smontato dalla doccia - Filtri sporchi - Valvola antiriflusso non funziona correttamente | - Smontare il limitatore di portata dalla doccia - Pulire/sostituire i filtri - Sostituire la valvola antiriflusso |

Atención! El grifo tiene que ser instalado, probado y testado, según las normas en vigor.

Montaje

1. Purgar las tuberías de afluencia.
2. Montar los racores excéntricos.
3. Montar el mezclador.

Grandes diferencias de presión entre los empalmes de agua fría y agua caliente deben equilibrarse.

Manejo

El mezclador se abre levantando la manecilla. Giro hacia la izquierda = agua caliente, giro hacia la derecha = agua fría. 33144000/33143000: El inversor para la teleducha se activa al tirar del botón en la parte superior del caño. Al cerrar el mando vuelve automáticamente a su posición inicial.

Datos técnicos

Presión en servicio: max .1 MPa
 Presión recomendada en servicio: 0,1 - 0,5 MPa
 Presión de prueba: 1,6 MPa
 (1 MPa = 10 bares = 147 PSI)
 Temperatura del agua caliente: max. 80° C
 Temp. recomendada del agua caliente: 65° C
 Racores excéntricos G ½": 150 ± 16 mm
 Caudal máximo: 20 l/min 0,3 MPa
 Seguro contra el retorno

Los mezcladores Hansgrohe pueden ser utilizado junto con calentadores continuos de agua que sean manejados de manera hidráulica o térmica, siempre que la presión del caudal ascienda a un mínimo de 0,1,5 MPa.

Mezclador monomando con limitación del caudal de agua caliente; ajuste ver pagina 15. En combianción con calentadores instantáneos no es necesario una limitación del caudal de agua caliente.

Atención!

Las válvulas anti-retorno tienen que ser controladas regularmente según la norma DIN EN 1717, en acuerdo con las regulaciones nacionales o regionales (una vez al año, por lo menos).

Repuestos (ver página 3)

| | | |
|-----|---------------------------------|----------|
| 11 | Mando | 33092000 |
| 1.1 | Tapón | 96338000 |
| 2 | Florón | 96656000 |
| 3 | Tuerca | 96690000 |
| 4 | Cartucho | 92730000 |
| 5 | Tornillo | 96059000 |
| 6 | Embellecedor mezclador Ø 68 mm | 96467000 |
| 7 | Excéntrica standard (2) | 94140000 |
| 8 | Silenciador (2) | 96429000 |
| 9 | Aireador completo (10) | 13956000 |
| 10 | Inversor completo | 94077000 |
| 11 | Tirador inversor | 96466000 |
| 12 | Válvula antirretorno DW 15 (10) | 94074000 |
| 13 | Manguito para ducha | 96044000 |

| Problema | Causa | Solución |
|--|--|---|
| Sale poca agua | - filtro de la ducha sucio - válvula anti-retorno cerrada | - llimpiar/cambiar filtros entre flexo y ducha - cambiar válvula anti-retorno |
| Manecilla va dura | - cartucho dañado | - cambiar cartucho |
| Grifo pierde agua | - cartucho dañado | - cambiar cartucho |
| temperatura del agua demasiado baja no hay | - tope de agua caliente mal | - ajustar tope |
| Calentador instantáneo no se enciende | - no se ha quitado limitador de caudal de la teleducha - filtros sucios - válvula anti-retorno cerrada | - quitar limitador de caudal - limpiar/cambiar filtros - cambiar válvula anti-retorno |

Let op! Leidingen doorspoelen volgens Norm. De mengkraan vervolgens monteren en controleren.

Montage

1. Toevoerleidingen vakkundig doorspoelen.
2. S - koppelingen monteren.
3. Met de vastzetmoeren het armatuur aandraaien.

Grote drukverschillen tussen de koud- en warm wateraansluitingen dienen vermeden te worden.

Bediening

Door het bedienen van de beugelgreep wordt de mengkraan geopend.

Naar links bewegen = warm water,
naar rechts = koud water.

33144000/33143000: Het omstellen naar de handdouche gaat middels het trekken aan de ronde knop boven de uitloop. Het terugstellen naar de uitloop volgt automatisch na het sluiten van de greep.

Technische gegevens

| | |
|------------------------------|---------------------------|
| Werkdruk: | max. 1 MPa |
| Aanbevolen werkdruk: | 0,1 - 0,5 MPa |
| Getest bij: | 1,6 MPa |
| (1 MPa = 10 bar = 147 PSI) | |
| Temperatuur warm water: | max. 80° C |
| Aanbevolen warm water temp.: | 65° C |
| Aansluitmaten: | 150 ± 16 mm |
| Aansluitingen G ½": | koud rechts warm links |

Doorstroomcapaciteit: 20 l/min (0,3 MPa)
Keurmerk 33161000: KIWA
Beveiligd tegen terugstromen

Hansgrohe ééngreepsmengkranen kunnen samen met hydraulisch en thermisch gestuurde geisers gebruikt worden indien de uitstroomdruk min. 0,15 MPa bedraagt.

Ééngreepsmengkranen met warmwaterbegrenzing, instelling zie blz. 15.
In combinatie met geisers is een warmwaterbegrenzing niet noodzakelijk.

Attentie!

Keerkleppen moeten volgens DIN EN 1717 regelmatig en volgens plaatselijk geldende eisen op het functioneren gecontroleerd worden. (Tenminste een keer per jaar).

Service onderdelen (zie pag. 3)

| | | |
|-----|--------------------------|----------|
| 1 | greep | 33092000 |
| 1.1 | greepstopt | 96338000 |
| 2 | afdekkap | 96656000 |
| 3 | moer | 96690000 |
| 4 | kardoes kompl. | 92730000 |
| 5 | borgschroef | 96059000 |
| 6 | rozet Ø 68 mm | 96467000 |
| 7 | S-koppelingen (2) | 94140000 |
| 8 | slagdemper (2) | 96429000 |
| 9 | mousseur kompl. (10) | 13956000 |
| 10 | omstelling kompl. | 94077000 |
| 11 | treknop | 96466000 |
| 12 | terugslagklep DW 15 (10) | 94074000 |
| 13 | slanaaansluitina | 96044000 |

| Storing | Oorzaak | Oplossing |
|------------------------------------|---|--|
| weinig water | <ul style="list-style-type: none"> - Zeefdichting handdouche verstopt - Vuilzeef verstopt - Terugslagklep zit vast | <ul style="list-style-type: none"> - Zeefdichting handdouche reinigen - Vuilvangzeef reinigen/uitwisselen - Terugslagklep uitwisselen |
| bediening zwaar | <ul style="list-style-type: none"> - Kardoes defect of verkalkt | <ul style="list-style-type: none"> - Kardoes uitwisselen |
| mengkraan lekt | <ul style="list-style-type: none"> - Kardoes defect | <ul style="list-style-type: none"> - Kardoes uitwisselen |
| Temperatuur van warm water te laag | <ul style="list-style-type: none"> - Heetwaterbegrenzer verkeerd ingesteld | <ul style="list-style-type: none"> - Heetwaterbegrenzer instellen |
| Doorstroomtoestel schakelt niet in | <ul style="list-style-type: none"> - Begrenzer van handdouche niet verwijderd - Vuilvangzeef verstopt - Terugslagklep zit vast | <ul style="list-style-type: none"> - Begrenzer uit handdouche verwijderen - Vuilvangzeef reinigen/uitwisselen - Terugslagklep uitwisselen |

Bemærk! Ifølge gældende regler, skal armaturet monteres, skylles igennem og afprøves.

Montering

1. Skyl tilførselsledningerne grundigt.
2. Monter de eksentriske forskruninger.
3. Skru armaturet fast.

Større trykforskelle mellem koldt og varmt vand bør udjævnes.

Brugsanvisning

Ved at hæve i grebet åbnes for vandet.

Drejning mod venstre = varmt vand,
drejning højre = koldt vand.

33144000/33143000: For omstilling til håndbruser trækkes i den runde knop på oversiden af udløbstuden. Tilbagestilling sker automatisk, når der lukkes for vandet.

Tekniske Data

| | |
|-----------------------------|------------------------------|
| Driftstryk: | max. 1 MPa |
| Anbefalet driftstryk: | 0,1 - 0,5 MPa |
| Prøvetryk: | 1,6 MPa |
| (1 MPa = 10 bar = 147 PSI) | |
| Varmtvandstemperatur: | max. 80° C |
| Anbefalet varmtvandstemp.: | 65° C |
| Tilslutningsmål: | 150 ± 16 mm |
| Tilslutninger G ½": | Koldt højre varmt venstre |
| Gennemstrømningskapacitet: | 20 l/min 0,3 MPa |
| Med indbygget kontraventil | |
| Hansgrohe et-grebsarmaturer | kan anvendes i |

forbindelse med hydraulisk- og termiskstyrede gennemstrømningsvandvarmere ved et vandtryk på 0,15 MPa.

Et-grebsarmaturer med varmtvandsbegrænsning, justering se side 15.

I forbindelse med gennemstrømningsvandvarmer er en varmtvandsbegrænsning ikke nødvendig.

Bemærk!

Ifølge DIN EN 1717 skal gennemstrømningsbegrænsere i overensstemmelse med nationale regler afprøves regelmæssigt (mindst en gang om året).

Reserveudede (se s. 3)

| | | |
|-----|-------------------------|----------|
| 1 | Greb | 33092000 |
| 1.1 | Dækknap til greb | 96338000 |
| 2 | Dækskive | 96656000 |
| 3 | Møtrik | 96690000 |
| 4 | Indmad | 92730000 |
| 5 | Skru | 96059000 |
| 6 | Rosette Ø 68 mm | 96467000 |
| 7 | S-Anschlüsse (2) | 94140000 |
| 8 | Schalldämpfer (2) | 96429000 |
| 9 | Perlator kpl. (10) | 13956000 |
| 10 | Umsteller kpl. | 94077000 |
| 11 | Zugknopf | 96466000 |
| 12 | Kontraventil DW 15 (10) | 94074000 |
| 13 | Slangetilslutnings | 96044000 |

| Fejl | Årsag | Hjælp |
|-------------------------------|--|---|
| For lidt vand | - Sien mellem bruser og slange er snavset - Smudsfangsien er snavset - Kontraventilen hænger | - Rengør sien mellem bruser og slange - Rengør/udskift smudsfangsi - Udskift kontraventil |
| Grebet går trægt | - Defekt kartusche | - Udskift kartuschen |
| Armaturet drypper | - Defekt kartusche | - Udskift kartuschen |
| For lav varmtvands-temperatur | - Varmtvandsbegrænsningen er forkert indstillet | - Indstil varmtvandsbegrænsningen |
| Vandvarmeren går ikke i gang | - Vandsparen i håndbruseren er ikke fjernet - Smudsfangsien er snavset - Kontraventilen hænger | - Afmonter vandsparen i håndbruseren - Rengør/udskift smudsfangsi - Udskift kontraventil |

A misturadora deve ser instalada, purgada e testada de acordo com as normas em vigor!

Montagem

1. Purgar bem as tubagens de alimentação de água.
2. Colocar os excêntricos.
3. Fixar a misturadora aos excêntricos, com os verdantes.

Grandes diferenças entre as pressões das águas quente e fria devem ser compensadas.

Manuseamento

Levantar o manípulo para abrir a água.
 Rodar para a esquerda = água quente, rodar para a direita = água fria.
 33144000/33143000: O fluxo de água é desviado da banheira para o chuveiro ao puxar o manípulo colocado na parte superior da bica. Depois de fechar a água a misturadora volta automaticamente a debitar água pela bica.

Dados Técnicos

Pressão de funcionamento: max. 1 MPa
 Pressão de func. recomendada: 0,1 - 0,5 MPa
 Pressão testada: 1,6 MPa
 (1 MPa = 10 bar = 147 PSI)
 Temperatura da água quente: max. 80°C
 Temp. da água quente recomendada: 65°C
 Distância entre eixos: 150 ± 16 mm
 Ligações G ½": fria à direita

Caudal 0,3 MPa:
 Função anti-retorno e anti-vácuo

quente à esquerda
 aprox. 20 l/min

As misturadoras monocomando Hansgrohe podem ser utilizadas com esquentadores (de controlo térmico ou hidráulico) desde que a pressão de utilização seja, no mínimo, de 0,15 MPa.

Misturadora monocomando equipada com limitador de temperatura (vide pág.15).

Importante!

As válvulas anti-retorno devem ser verificadas regularmente de acordo com a DIN EN 1717 segundo os regulamentos nacionais ou regionais (pelo menos uma vez por ano).

Peças de substituição (ver página 3)

| | | |
|-----|---------------------------------|----------|
| 1 | Manípulo | 33092000 |
| 1.1 | Tampa de parafuso | 96338000 |
| 2 | Espelho | 96656000 |
| 3 | Porca | 96690000 |
| 4 | Unidade de mistura compl. | 92730000 |
| 5 | Parafuso | 96059000 |
| 6 | Espelho Ø 68 mm | 96467000 |
| 7 | Excêntrico (2) | 94140000 |
| 8 | Redutor de ruído (2) | 96429000 |
| 9 | Emulsor compl. (10) | 13956000 |
| 10 | Piston | 94077000 |
| 11 | Manípulo do inversor | 96466000 |
| 12 | Válvula anti-retorno DW 15 (10) | 94074000 |
| 13 | Ligação para tubo flexível | 96044000 |

Falha

Causa

Solução

| | | |
|--|--|--|
| Água insuficiente | - Filtro do vedante do chuveiro sujo - Válvula anti-retorno está presa | - Limpar/trocar o filtro entre o chuveiro e o tubo flexível - Trocar a válvula anti-retorno |
| Misturadora perra | - Cartucho defeituoso, calcificado | - Substituir cartucho |
| Misturadora a pingar | - Cartucho defeituoso | - Substituir cartucho |
| Temperatura da água quente muito baixa | - O limitador de temperatura está incorrectamente colocado | - Regular o limitador de temperatura |
| O esquentador instantâneo não funciona | - O limitador de caudal não foi retirado - Filtro sujo - Válvula anti-retorno está presa | - Retirar o limitador de caudal. - Limpar/trocar o filtro. - Trocar a válvula anti-retorno |

Uwaga! Armatura musi być zamontowana, przepłukana i wypróbowana według obowiązujących norm.

Montaż

1. Dokładnie przepłukać przewody doprowadzające.
2. Przyłącze typu S zamontować i nastawić.
3. Dokręcić armaturę z uszczelkami.

Znaczne różnice ciśnień na dopływach ciepłej i zimnej wody muszą zostać wyrównane.

Obsługa

Odchylenie uchwyty powoduje załączenie przepływu wody w mieszaczu.

Ruch uchwyty w lewo = ciepła woda.

Ruch uchwyty w prawo = zimna woda.

33144000/33143000: Przesławienie strumienia wody na główkę prysznicową uzyskuje się przez wyciągnięcie w górę okrągłego przycisku znajdującego się na wylewce. Otwarcie przepływu wody przez wylewkę automatycznie zamyka wyptyw wody przez wylewkę.

Dane techniczne

| | |
|--|------------------------------|
| Ciśnienie max.: | 1 MPa |
| Ciśnienie zalecane: | 0,1 - 0,5 MPa |
| Ciśnienie próbne: | 1,6 MPa |
| (1 MPa = 10 bar = 147 PSI) | |
| Maksymalna temperatura wody gorącej: | max. 80° C |
| Zalecana temperatura wody gorącej: | 65° C |
| Podłączenia: | 150 ± 16 mm |
| Przyłącza ½ ": | Zimna prawo – ciepła lewo |
| Przepływ 0,3 MPa: | o.20 l/min |
| Zabezpieczenie przed przepływem zwrotnym | |

Mieszacz jednouchwytowy z ograniczeniem wody gorącej, justowanie - patrz str. 24.

W połączeniu z przepływowymi podgrzewaczami wody blokada wody gorącej nie jest konieczna.

Mieszacze jednouchwytowe Hansgrohe mogą być stosowane w połączeniu z przepływowymi podgrzewaczami wody, sterowanymi hydraulicznie i termicznie, jeśli ciśnienie wody wynosi min. 0,15 MPa.

Uwaga!

Zgodnie z normą DIN EN 1717, krajowymi i miejscowymi przepisami, działanie zabezpieczeń przed przepływem zwrotnym musi być kontrolowane (przynajmniej raz w roku).

Części serwisowe (zobacz str. 3)

| | | |
|-----|---|----------|
| 1 | Rączka natrysku | 33092000 |
| 1.1 | Zaślepka rączki natrysku | 96338000 |
| 2 | Ośłona | 96656000 |
| 3 | Nakrętka | 96690000 |
| 4 | Wkład kpl. | 92730000 |
| 5 | Śruba zabezpieczająca | 96059000 |
| 6 | Rozeta | 95008000 |
| 7 | Przyłącza S (2) | 94140000 |
| 8 | Tłumik (2) | 96429000 |
| 9 | Napowietrzacz kpl. (perlator) | 13956000 |
| 10 | Przetłacznik kpl. | 94077000 |
| 11 | Łącznik ciągowy | 96466000 |
| 12 | Zabezpieczenie przed przepływem zwrotnym DW 15 (10) | 94074000 |
| 13 | Przyłącze węża | 96044000 |

| Usterka | Przyczyna | Pomoc |
|--|---|--|
| mała ilość wypływającej wody | - zabrudzony filtr sitkowy w uchwycie główki prysznicowej, - za mocno osadzone zabezpieczenie przepływu zwrotnego, | - oczyścić filtr sitkowy pomiędzy główką prysznicową, a węzłem prysznicowym, - wymienić zabezpieczenie przepływu zwrotnego, |
| ciężka praca uchwytu armatury | - defekt wkładu, osady kamienia wapiennego, | - wymiana wkładu, |
| armatura cieknie | - defekt wkładu, | - wymiana wkładu, |
| za niska temperatura ciepłej wody | - złe ustawienie ograniczenia ciepłej wody, | - ustawić poprawnie ograniczenie ciepłej wody, |
| przepływowy podgrzewacz wody nie załącza się | - dławik przepływu nie został usunięty z główki prysznicowej, - zabrudzenie filtrów sitkowych w instalacji, - za mocno osadzone zabezpieczenie przepływu zwrotnego, | - usunąć dławik z główki prysznicowej, - oczyścić/ wymienić filtry, - wymienić zabezpieczenie przepływu zwrotnego, |

注意！必须按照现行的规定安装，冲洗和测试产品！

安装

- 1 将进水管道冲洗干净。
- 2 安装并调整S形偏心接头。
- 3 固定龙头和密封垫圈。

冷、热水管间的过大压力差必须予以平衡。

操作

提起把手，龙头开启。

向左偏转：热水

向右偏转：冷水

33144000/33143000：拉起出水嘴上面的圆形提拉钮，水流被切换至手持花洒，龙头关闭后，水流自动复原。

技术参数

工作压力： 最大1MPa
 推荐工作压力： 0,1~0,5MPa
 测试压力： 1,6MPa
 (1 MPa = 10 巴 = 147 PSI)
 热水温度： 最高80° C
 推荐热水温度： 65° C
 连接尺寸： 150 ± 16毫米
 管径G ½": 左热右冷
 流量： 约20升/分钟0,3 MPa
 自动防止回流

带有热水控制装置的单手柄龙头的调节，请参见第15页。

如果使用直流式热水器，则不需热水控制装置。

如果水压达到0,15MPa以上，汉斯格雅单手柄龙头可以和液压式或热控式直流式热水器一起使用。

注意！单向阀必须在符合国家或当地的法律的情况下按照DIN EN 1717定期检查（至少一年一次）。

备用零件 (参见第3页)

- | | | |
|-----|--------|----------|
| 1 | 手柄 | 33092000 |
| 1.1 | 手柄塞 | 96338000 |
| 2 | 装饰罩 | 96656000 |
| 3 | 螺母 | 96690000 |
| 4 | 阀芯 | 92730000 |
| 5 | 安全阀 | 96059000 |
| 6 | 装饰盖 | 96467000 |
| 7 | S形偏心接头 | 94140000 |
| 8 | 消音器 | 96429000 |
| 9 | 水波器 | 13956000 |
| 10 | 分水器 | 94077000 |
| 11 | 提拉钮 | 96466000 |
| 12 | 单向止回阀 | 94074000 |
| 13 | 软管接头 | 96044000 |

| 故障 | 原因 | 解决办法 |
|----------|---|------------------------------------|
| 出水小 | - 花洒滤网有污物 - 单向阀没有回位 | - 清洗花洒与软管之间的滤网 - 更换单向阀 |
| 龙头开关困难 | - 阀芯损坏,水垢太多 | - 更换阀芯 |
| 龙头滴水 | - 阀芯损坏 | - 更换阀芯 |
| 热水温度太低 | - 热水温度限制装置安装不正确 | - 正确安装热水温度限制装置 |
| 燃气热水器不工作 | - 手持花洒的流量限制装置没有去掉 - 滤网有污物 - 单向阀没有回位 | - 去掉流量限制装置 - 清洗/更换滤网 - 更换单向阀 |

Warmwasserbegrenzung: Warmwassertemperatur 60°C, Kaltwassertemperatur 10°C, Fließdruck 0,3 MPa
 Limiteur d'eau chaude: Température d'eau chaude 60°C, Température d'eau froide 10°C, Pression dynamique 0,3 MPa
 hot water limiter: hot water temperature 60°C, cold water temperature 10°C, flow rate 0.3 MPa
 limitatore di acqua calda: temperatura dell'acqua calda 60°C, temperatura dell'acqua fredda 10°C, pressione 0,3 MPa
 limitación del agua caliente: temperatura del agua caliente 60°C, temperatura del agua fría 10°C, presión dinámica 0,3 MPa
 Warmwaterbegrenzing: Warmwatertemperatuur 60°C, Koudwatertemperatuur 10°C, Stroomdruk 0,3 MPa
 varmtvandsbegrænser: varmtvandstemperatur 60°C, koldt vandstemperatur 10°C, vandtryk 0,3 MPa
 Limitador de água quente: Temperatura da água quente 60°C, Temperatura da água fria 10°C, Pressão 0,3 MPa
 Ograniczenie ciepłej wody: temperatura ciepłej wody 60°C, temperatura zimnej wody 10°C, ciśnienie 0,3 MPa.
 热水限制: 热水温度60°C, 冷水温度10°C, 流动压力0.3 MPa

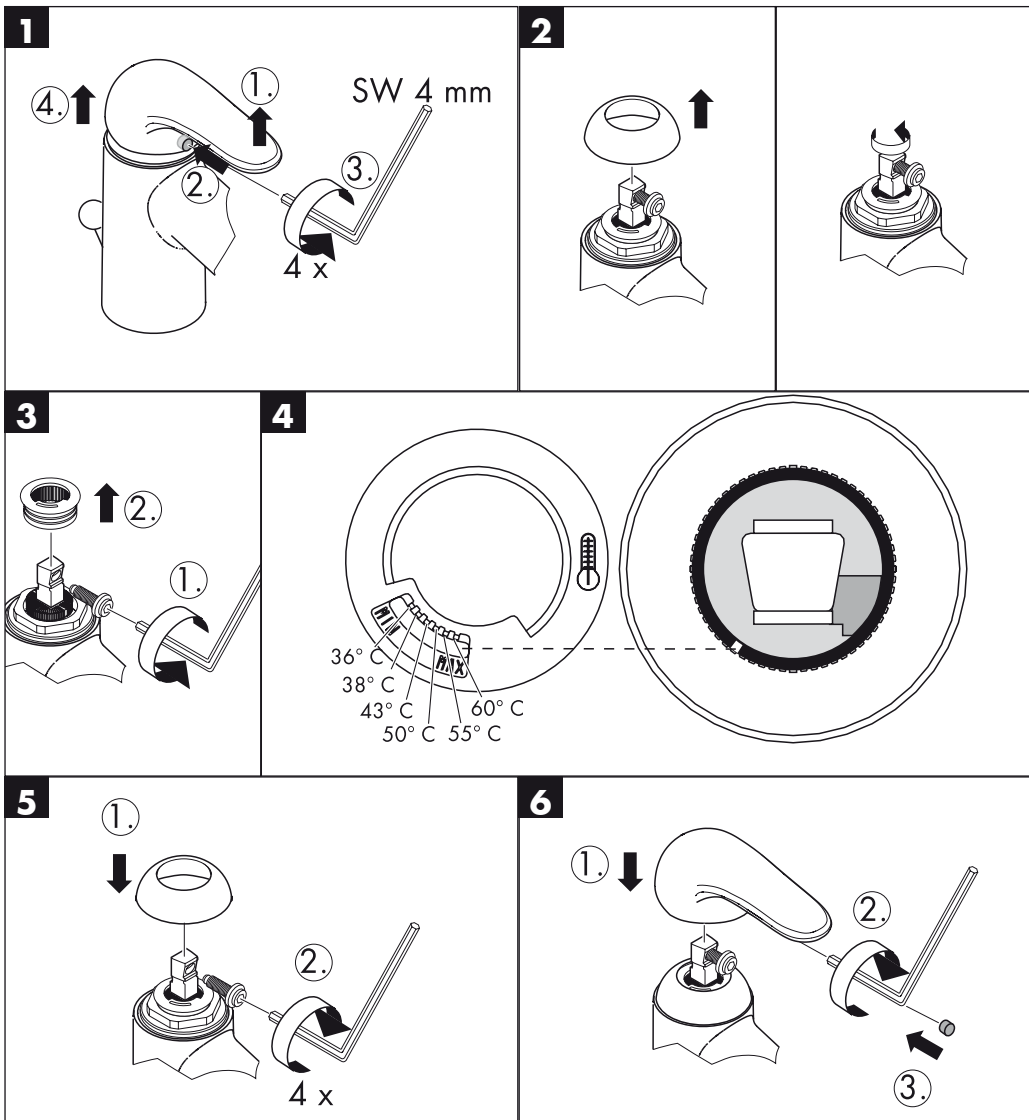

D Mit QuickClean, der manuellen Reinigungsfunktion können die Strahlformer durch einfaches rubbeln vom Kalk befreit werden.

F De plus, la pomme de douche est équipée de QuickClean, le système anticalcaire manuel. Les dépôts de calcaire s'enlèvent en frottant avec un doigt ou avec une éponge sur les ouvertures de jets élastiques.

GB The QuickClean cleaning function only needs a small manual rubover to remove the lime scale from the spray channels.

I Con QuickClean, la funzione anticalcare manuale, i diffusori del getto possono essere liberati da calcare con un semplice strofinamento.

E QuickClean, la función de limpieza manual, permite quitar la cal simplemente frotando los ejectores.

NL Met QuickClean, de handmatige reinigingsfunctie, kunnen de straalopeningen door het met de hand wegwrijven van kalk, gereinigd worden.

DK Med QuickClean, den manuelle rengøringsfunktion kan strålekanalerne let renses for kalk - der skal blot gnubbes!

P O sistema de limpeza QuickClean requer apenas uma ligeira passagem com a mão para remover os depósitos de calcário dos jactos.

PL Funkcja QuickClean wymaga jedynie delikatnego potarcia dłonią, aby usunąć ewentualne osady kamienia wapiennego.

PRC 有了QuickClean, 手工清洁功能, 要去掉喷头上的水垢, 只需简单地搓除即可。

