

Montageanleitung

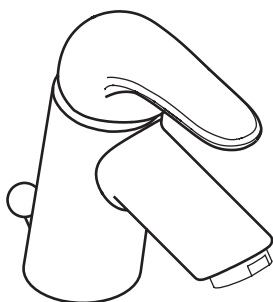

Sportive
32004000

hansgrohe



Ihr Online-Fachhändler für:

hansgrohe

- Kostenlose und individuelle Beratung
- Hochwertige Produkte
- Kostenloser und schneller Versand

- TOP Bewertungen
- Exzelerter Kundenservice
- Über 20 Jahre Erfahrung



E-Mail: info@unidomo.de | Tel.: 04621 - 30 60 89 0 | www.unidomo.de

32004000

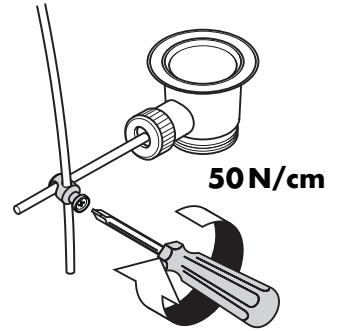
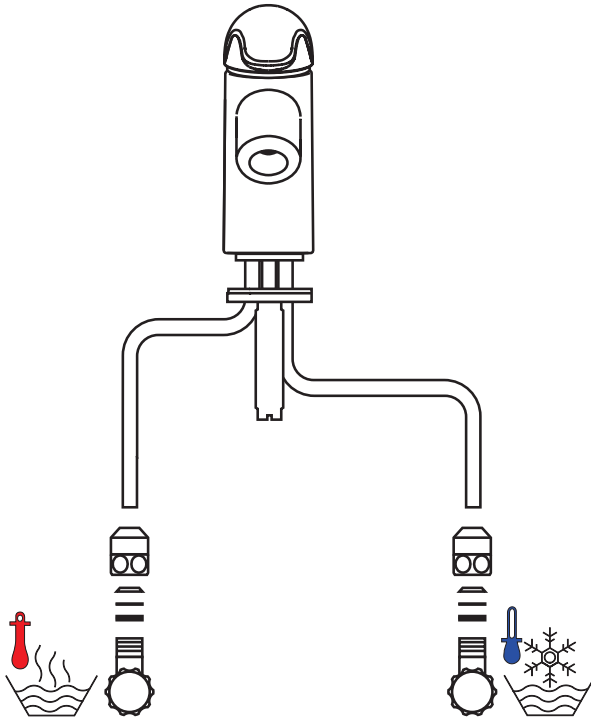
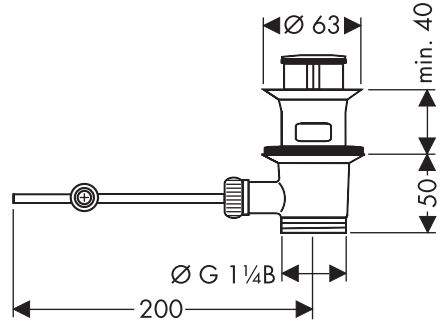
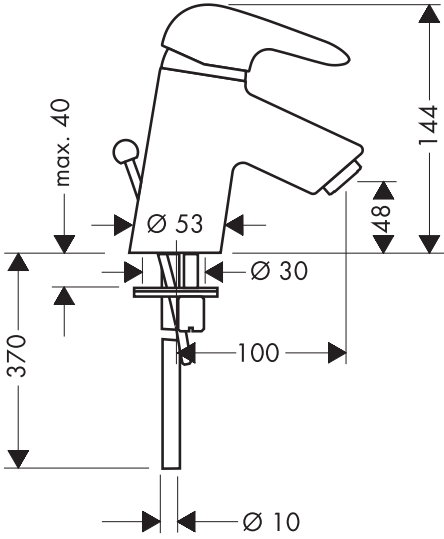

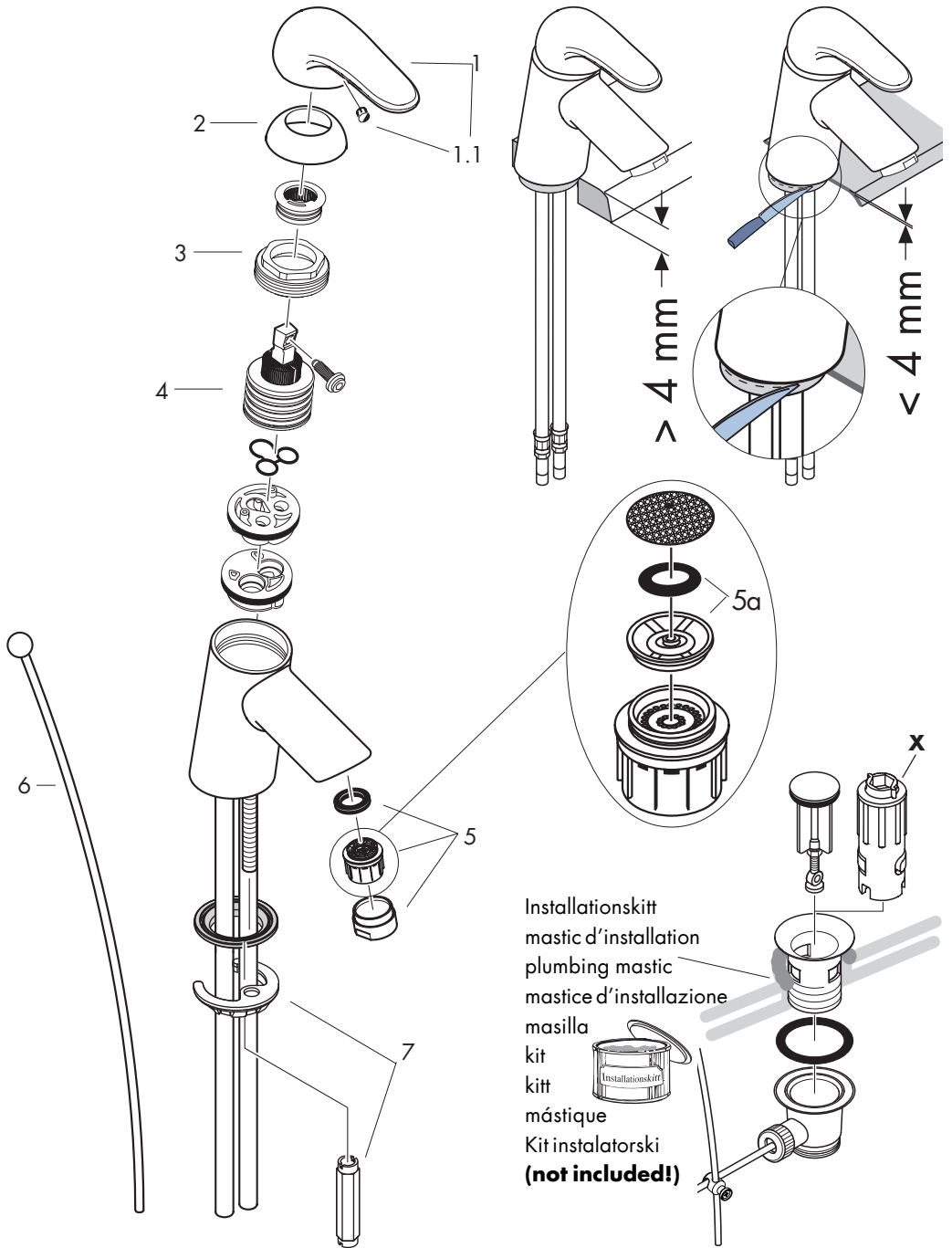

Achtung! Die Armatur muss nach den gültigen Normen montiert, gespült und geprüft werden.

Montage

1. Zulaufleitungen fachgerecht durchspülen.
2. Armatur mit Zwischenlage in Waschtisch einsetzen.
3. Unterlagscheibe und Befestigungsscheibe über die Anschlussrohre und Gewindestift schieben und mit Mutter festziehen.
4. Anschlussrohre an Eckventile anschliessen, kalt rechts - warm links.
5. 32004000: Zugstange mit Ablaufventil verbinden.

Große Druckunterschiede zwischen den Kalt- und Warmwasseranschlüssen müssen ausgeglichen werden.

Bedienung

Durch Anheben des Griffes wird der Mischer geöffnet. Schwenkung nach links = warmes Wasser, Schwenkung nach rechts = kaltes Wasser.

Technische Daten

Armatur serienmässig mit Waterdimmer (Durchflussbegrenzer)

Durchflussleistung mit Waterdimmer.:	7 l/min 3 bar
Durchflussleistung ohne Waterdimmer.:	12 l/min 3 bar
Betriebsdruck:	max. 10 bar
Empfohlener Betriebsdruck:	1 - 5 bar
Prüfdruck:	16 bar
Heisswassertemperatur:	max. 80°C
Empfohlene Heisswassertemperatur:	65°C
Prüfzeichen:	beantragt

Hansgrohe Einhandmischer können in Verbindung mit hydraulisch und thermisch gesteuerten Durchlauferhitzern eingesetzt werden wenn der Fließdruck mindestens 1,5 bar beträgt.

Bei Problemen mit dem Durchlauferhitzer oder wenn mehr Wasserdurchsatz gewünscht wird, kann der Waterdimmer (5a), der hinter dem Luftsprudler sitzt, entfernt werden.

Einhandmischer mit Warmwasserbegrenzung, Justierung siehe Seite 13.

In Verbindung mit Durchlauferhitzern ist eine Warmwassersperre nicht notwendig.

Serviceteile (siehe Seite 3)

1	Griff	32091000
1.1	Griffstopfen	94191000
2	Kappe	94192000
3	Mutter	94194000
4	Kartusche kpl.	92730000
5	Luftsprudler	13912000
6	Zugstange	92620000
7	Schaftbefestigung	96016000

Sonderzubehör

X	Montageschlüssel Set (nicht im Lieferumfang enthalten)	58085000
---	---	----------

Attention: La robinetterie doit être installée, rincée et contrôlée conformément aux normes valables.

Montage

1. Purger les conduites d'alimentation.
2. Placer le mitigeur avec le joint caoutchouc sur le lavabo.
3. Mettre en place la disc métallique avec la disc caoutchouc et serrer l'écrou.
4. Branchement impératif par robinet d'arrêt et d'équerre ou par raccord avec bague de serrage en laiton et joint d'étanchéité; L'eau chaude à gauche - l'eau froide à droite.
5. 32004000: Fixer la tirette.

Il est conseillé d'équilibrer les pressions de l'eau chaude et froide.

Instructions de service

En levant ou appuyant l'étrier de commande on actionne l'ouverture ou la fermeture du mitigeur. Tournant sur la droite = eau froide, tournant sur la gauche = eau chaude.

Informations techniques

Cette robinetterie est en série équipée d'un waterdimmer (limiteur de débit)

Débit avec waterdimmer à 3 bars:	7 l/min
Débit con waterdimmer à 3 bars:	12 l/min
Pression de service autorisée:	max. 10 bars
Pression de service conseillée:	1 - 5 bars
Pression maximum de contrôle:	16 bars
Température max. d'eau chaude:	80°C
Température recommandée:	65°C

Les mitigeurs monocommandes Hansgrohe fonctionnent également en association à des chauffe-eau à commande hydraulique ou thermique à condition que la pression soit au minimum de 1,5 bars.

Dans ce cas, veuillez enlever sur le mitigeur de lavabo le waterdimmer (5a) qui se trouve derrière le mousseur.

Mitigeur avec limitation de la température: pour le

réglage voir page 13.

Une limitation de la température n'est pas nécessaire quand le mitigeur est alimenté par un chauffe-eau instantané.

Pièces détachées (voir pages 3)

1	étrier de commande	32091000
1.1	cache vis	94191000
2	rosace	94192000
3	écrou	94194000
4	cartouche cpl.	92730000
5	mousseur cpl.	13912000
6	tirette cpl.	92620000
7	fixation cpl.	96016000

Accessoires en option

X	clé de montage (non livrés avec)	58085000
---	-------------------------------------	----------

Important! The fitting must be installed, flushed and tested after the valid norms.

Assembly

1. Flush through the supply pipes.
2. Place the mixer including the sealing washer in position on the basin.
3. Slide the fixation piece including the washer over the threaded pins and tighten the nuts..
4. Connect the supply pipes to the isolation valves; cold right - hot left.
5. 32004000: Zugstangemit Ablaufventil verbinden.

The hot and cold supplies must be of equal pressures.

Operation

The mixer is activated by lifting the lever handle. Turning to the left = warmer water, turning to the right = cooler water.

Technical Data

This mixer series-produced with water-dimmer (flow limiter)

Rate of flow with waterdimmer:	7 l/min 3 bars
Rate of flow without waterdimmer:	12 l/min 3 bars
Operating pressure:	max. 10 bars
Recommended operating pressure:	1 - 5 bars
Test pressure:	16 bars
Hot water temperature:	max. 80°C
Recommended hot water temp.:	65°C

Hansgrohe single lever mixers can be used together with hydraulically and thermally controlled continuous flow heaters if the flow pressure is at least 1.5 bars.

If the continuous water heater causes any problems or there is not enough flow of water, the waterdimmer (5a) located behind the aerator must be removed.

To adjust the hot water limiter on single lever mixers, please see page 13.

No adjustment is necessary when using a continuous flow water heater.

Spare parts (see page 3)

1	handle	32091000
1.1	screw cover	94191000
2	flange	94192000
3	nut	94194000
4	cartridge cpl.	92730000
5	aerator cpl.	13912000
6	pop up rod	92620000
7	fixing set	96016000

Special accessories

X	special tool set (order as an extra))	58085000
---	--	----------

Attenzione: la rubinetteria deve essere installata, pulita e testata secondo le istruzioni riportate!

Montaggio

1. Spurgare bene le tubazioni di alimentazione.
2. Inserire il rubinetto con spessore ne lavabo.
3. Inserire la rosetta scorrevole e la rosetta di appoggio sopra i tubi ed avvitare il dado.
4. Collegare i tubi collegamento alle valvole ad angolo. Freddo a destra - caldo a sinistra.
5. 32004000: Collegare la barra di trazione alle valvola di scarico.

Attenzioni!

Compensare le differenze di pressione tra i collegamenti dell'acqua fredda e dell'acqua calda.

Uso

Il miscelatore si apre sollevando la maniglia a forma di staffa.

Rotazione verso sinistra = acqua calda, rotazione verso destra = acqua fredda.

Dati tecnici

Questo miscelatore è dotato di serie del Waterdim (limitatore di flusso).

Potenza di erogaz. con waterdimmer: 7 l/min 3 bar

Potenza di erogaz. senza waterdimmer: 12 l/min 3 bar

Pressione d'uso: max. 10 bar

Pressione d'uso consigliata: 1 - 5 bar

Pressione di prova: 16 bar

Temperatura dell'acqua calda: max. 80°C

Temp. dell'acqua calda consigliata: 65°C

I miscelatori Hansgrohe possono venire usati con caldaie a "bassa pressione" se la pressione del flusso è almeno di 1,5 bar.

In questo caso togliere il waterdimmer (5a) che si trova dietro il rompigitto.

Regolazione del limitatore di erogazione di acqua calde dei miscelatori monocomando, vedere pagina 13. In combinazione con le caldaie istantanee, il limitatore di erogazione di acqua calda non è necessario.

Parti di ricambio (vedi pagg. 3)

1	Maniglia	32091000
1.1	Tappino	94191000
2	Cappuccio	94192000
3	Dado	94194000
4	Cartuccia	92730000
5	Rompigitto	13912000
6	Tirante	92620000
7	Set di fissaggio compl.	96016000

Accessori speciali

X	chiave per montaggio (non compresi)	58085000
---	-------------------------------------	----------

¡ATENCIÓN! ; El grifo tiene que ser instalado, probado y testado, según las normas en vigor.

Montaje

1. Purgar las tuberías de afluencia.
2. Colocar la grifería en el lavabo / bide junto con el elemento intermedio de goma.
3. Poner el anillo de deslizamiento y la arandela metálica sobre la pieza roscada y apretar la tuerca.
4. Empalmar los tubos de unión con las llaves de escuadra. Frío hacia la derecha, caliente hacia la izquierda.
5. 32004000: Unir la varilla del tirador al desagüe.

Grandes diferencias de presión entre los empalmes de agua fría y agua caliente deben equilibrarse.

Manejo

El mezclador se abre levantando la manecilla hacia arriba.
Giro hacia la izquierda = agua caliente, giro hacia la derecha = agua fría.

Datos técnicos

Grifo con reductor de caudal de serie „Waterdimmer“.

Caudal máximo con waterdimmer:	7 l/min 3 bares
Caudal máximo sin waterdimmer:	12 l/min 3 bares
Presión en servicio:	max. 10 bares
Presión recomendada en servicio:	1 - 5 bares
Presión de prueba:	16 bares
Temperatura del agua caliente:	max. 80°C
Temp. recomendada del agua caliente:	65°C

Los mezcladores Hansgrohe pueden ser utilizado junto con calentadores continuos de agua que sean manejados de manera hidráulica o térmica, siempre que la presión del caudal ascienda a un mínimo de 1,5 bares.

En el caso arriba descrito hay que quitar el waterdimmer (5a) el cual se encuentra detrás del aireador.

Mezclador monomando con limitación del caudal de agua caliente; ajuste ver pagina 13.

En combinación con calentadores instantáneos no es necesario una limitación del caudal de agua caliente.

Repuestos (ver página 3)

1	Mando	32091000
1.1	Tapón	94191000
2	Florón	94192000
3	Tuerca	94194000
4	Cartucho	92730000
5	Aireador completo	13912000
6	Tirador completo	92620000
7	Set de fijación completo	96016000

Opcional

X	Llave de montaje (no incluido)	58085000
---	--------------------------------	----------

Attentie! Leidingen doorspoelen volgens Norm. De mengkraan vervolgens monteren en controleren.

Montage

1. Toevoerleidingen vakkundig doorspoelen.
2. Kraan met afdichtingsring in de wastafel monteren en schroef aandraaien.
3. Aansluitpijpjes aan hoekstopkranen aansluiten. Links = warm water, rechts = koud water.
4. 32004000: Trekstang aan de afvoerplug bevestigen.

Grote drukverschillen tussen de koud- en warm wateraansluitingen dienen vermeden te worden.

Bediening

Door het bedienen van de beugelgreep wordt de mengkraan geopend.
Naar links bewegen = warm water,
naar rechts = koud water.

Technische gegevens

Kraan met Waterdimmer (doorstroombegrenzer).

Doorstroomcapaciteit met waterdimmer: 7 l/min (3 bar)
Doorstroomcap. zonder waterdimmer: 12 l/min (3 bar)
Werkdruk: max. 10 bar
Aanbevolen werkdruk: 1 - 5 bar
Getest bij: 16 bar
Temperatuur warm water: max. 80°C
Aanbevolen warm water temp.: 65°C

Hansgrohe ééngreepsmengkranen kunnen samen met hydraulisch en thermisch gestuurde geisers gebruikt worden indien de uitstroomdruk min. 1,5 bar bedraagt.
In dit geval moet de waterdimmer(5a) worden verwijderd.

Eéngreepsmengkranen met warmwaterbegrenzing, instelling zie blz. 13.
In combinatie met geisers is een warmwaterbegrenzing niet noodzakelijk.

Service onderdelen (zie pag. 3)

1	greep	32091000
1.1	greepstopje	94191000
2	afdekkap	94192000
3	moer	94194000
4	kardoes kompl.	92730000
5	perlator kompl.	13912000
6	trekstang	92620000
7	schachtbevestigingsset kompl.	96016000

Toebehoren

X	afvoer montagesleutel (Wordt niet meegeleverd)	58085000
---	---	----------

Advarsel! Ifølge gældende regler, skal armaturet monteres, skylles igennem og afprøves.

Montering

1. Skyl tilførselsledningerne grundigt.
2. Montér armaturen i servanten med mellemlagsskive.
3. Skyd skive og mellemlagsskive over gevindstussen og trekk til skrueerne.
4. Koble tilførselsrørene til forstillingskranene: koldt højre, varmt venstre.
5. 32004000: Montér løftop-stang til afløbsventilen.

Stor trykforskel mellem koldt og varmt vand bør udjævnes.

Brugsanvisning

Ved at hæve bøjlegrebet åbnes for vandet.
Drejning til venstre = varmt vand,
drejning til højre = koldt vand.

Tekniske data

Armaturet er forsynet med Waterdimmer (gennemstrømningsbegrænser)

Gennemstrømningskap. med waterdimmer: 7 l/min 3 bar

Gennemstrømningskap. uden waterdimmer: 12 l/min 3 bar

Driftstryk: max. 10 bar

Anbefalet driftstryk: 1 - 5 bar

Prøvetryk: 16 bar

Varmtvandstemperatur: max. 80°C

Anbefalet varmtvandstemperatur: 65°C

Hansgrohe etgrebsarmaturer kan anvendes i forbindelse med hydraulisk- og termiskstyrede gennemstrømningsvandvarmere ved et vandtryk på 1,5 bar. Afmontér waterdimmer (5a).

Et-grebsarmaturer med varmtvandsbegrænsning, justering se side 13.
I forbindelse med gennemstrømningsvandvarmer er en varmtvandsbegrænsning ikke nødvendig.

Reserve dele (se s. 3)

1	Greb	32091000
1.1	Dækknap til greb	94191000
2	Dækskive	94192000
3	Møtrik	94194000
4	Indmat	92730000
5	Perlator kpl	13912000
6	Løftop-stang	92620000
7	Festedel	96016000

Specialtilbehør

X	Monteringsnøgle-sæt (leveres ikke)	58085000
---	------------------------------------	----------

Atenção! A misturadora deve ser instalada, purgada e testada de acordo com as normas em vigor.

Montagem

1. Purgar bem as tubagens de alimentação de água.
2. Colocar a misturadora com o vedante no lavatório.
3. Enfiar os vedantes e a porca de aperto e apertar as porcas.
4. Ligar os tubos de alimentação da misturadora às torneiras de esquadria.
Fria à direita - quente à esquerda.
5. 32004000: Ligue a vareta à alavanca da válvula automática.

Grandes diferenças entre as pressões das águas quente e fria devem ser compensadas.

Manuseamento

Levantar o manípulo para abrir a água.
Rodar para a esquerda = água quente, rodar para a direita = água fria

Dados Técnicos

Misturadoras produzidas em série com Waterdimmer (limitador de caudal).

Caudal com waterdimmer:	7 l/min 3 bar
Caudal sem waterdimmer:	12 l/min 3 bar
Pressão de funcionamento:	max. 10 bar
Pressão de func. recomendada:	1 - 5 bar
Pressão testada:	16 bar
Temperatura da água quente:	max. 80°C
Temp. água quente recomendada:	65°C

As misturadoras monocomando Hansgrohe podem ser utilizadas com esquentadores (de controlo térmico ou hidráulico) desde que a pressão de utilização seja, no mínimo, de 1,5 bar. Neste caso o limitador de caudal (5a) existente por trás do emulsor deverá ser retirado.

Misturadora monocomando equipada com limitador de temperatura (vide pàg. 13).

Não se aplica quando são utilizados esquentadores instantâneos.

Peças de substituição (ver página 3)

1	Manípulo	32091000
1.1	Tampão	94191000
2	Espelho	94192000
3	Porca	94194000
4	Cartucho (completa)	92730000
5	Emulsor	13912000
6	Vareta	92620000
7	Porca de fixação	96016000

Acessórios especiais

X	chave especial (não vem incluído)	58085000
---	-----------------------------------	----------

Uwaga! Armatura musi być zamontowana, przepłukana i wypróbowana według obowiązujących norm.

Montaż

1. Dokładnie przepłukać przewody doprowadzające.
2. Wstawić armaturę z podkładką na zlewomywak.
3. Nałożyć płytkę mocującą z podkładką na rurki przyłączeniowe i trzpień gwintowany i dokrecić nakrętką.
4. Rurki przyłączeniowe podłączyć do zaworków katowych,
zimna z prawej – ciepła z lewej.
5. 32004000: Podłączyć ciegło z odpływem.

Znaczne różnice ciśnień na dopływach ciepłej i zimnej wody muszą zostać wyrównane.

Obsługa

Przez skierowanie uchwytu mieszacza do góry następuje jego uruchomienie.

Obrót uchwytu w lewo = woda gorąca.

Obrót uchwytu w prawo = woda zimna.

Dane techniczne

Armatura produkowana seryjnie z funkcją Waterdimmer (ogranicznik przepływu).

Ciśnienie max.:	10 bar
Ciśnienie zalecane:	1 - 5 bar
Ciśnienie próbne:	16 bar
Maksymalna temperatura wody gorącej:	80°C
Zalecana temperatura wody gorącej:	65°C
Przepływ 3 bar:	13l/min

Mieszacze jednouchwytowe Hansgrohe mogą być stosowane w połączeniu z przepływowymi podgrzewaczami wody, sterowanymi hydraulicznie i termicznie, jeśli ciśnienie wody wynosi min. 1.5 bar.

W przypadku problemów z przepływowymi podgrzewaczami wody lub jeśli chcemy uzyskać większy przepływ wody można usunąć ogranicznik przepływu (5a) znajdujący się za perlatozem.

Mieszacz jednouchwytowy z ograniczeniem wody gorącej, justowanie - patrz str. 13.

W połączeniu z przepływowymi podgrzewaczami wody blokada wody gorącej nie jest konieczna.

Części serwisowe (zobacz str. 3)

1	Uchwyt	32091000
1.1	Korek maskujący	94191000
2	Rozeta kulowa	94192000
3	Nakrętka	94194000
4	Wkład kpl.	92730000
5	Napowietrzacz (perlator)	13912000
6	Cięgło	92620000
7	Mocowanie	96016000

Wyposażenie dodatkowe

X	Zestaw klucza montażowego (nie zawiera się)	58085000
---	---	----------

Warmwasserbegrenzung: Warmwassertemperatur 60°C, Kaltwassertemperatur 10°C, Fließdruck 3 bar.
 Limiteur d'eau chaude: Température d'eau chaude 60°C, Température d'eau froide 10°C, Pression dynamique 3 bar.
 Hot water limiter: hot water temperature 60°C, cold water temperature 10°C, flow rate 3 bars.
 Limitatore di acqua calda: temperatura dell'acqua calda 60°C, temperatura dell'acqua fredda 10°C, pressione 3 bar.
 Limitación del agua caliente: temperatura del agua caliente 60°C, temperatura del agua fría 10°C, presión dinámica 3 bar.
 Warmwaterbegrenzing: Warmwatertemperatuur 60°C, Koudwatertemperatuur 10°C, stroomdruk 3 bar.
 Varmvandsbegrænsning: Varmvandstemperatur 60°C, koldvandstemperatur 10°C, vandtryk 3 bar.
 Limitador de água quente: Temperatura da água quente 60°C, Temperatura da água fria 10°C, Pressão 3 bar.
 Ograniczenie ciepłej wody: temperatura ciepłej wody 60°C, temperatura zimnej wody 10°C, ciśnienie 3 bary.

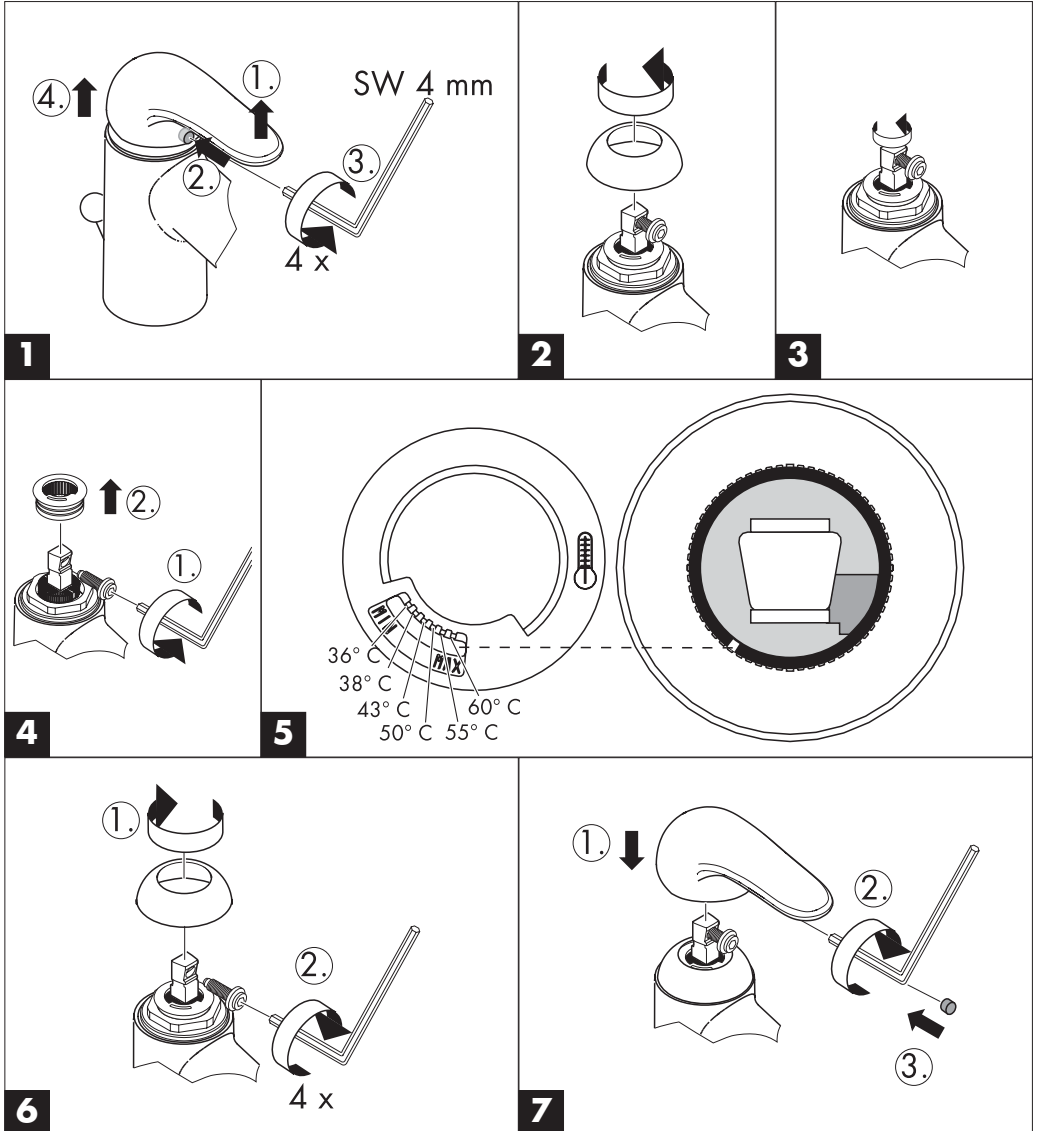

Mit Rubit®, der manuellen Reinigungsfunktion können die Strahlformer durch einfaches Rubbeln vom Kalk befreit werden.

De plus, la pomme de douche est équipée de Rubit®, le système anticalcaire manuel. Les dépôts de calcaire s'enlèvent en frottant avec un doigt ou avec une éponge sur les ouvertures de jets élastiques.

The Rubit® cleaning function only needs a small manual rubover to remove the lime scale from the spray channels.

Con Rubit®, la funzione anticalcare manuale, i diffusori del getto possono essere liberati da calcare con un semplice strofinamento.

Rubit®, la función de limpieza manual, permite quitar la cal simplemente frotando los ejectores.

Met Rubit®, de handmatige reinigingsfunctie, kunnen de straalopeningen door het met de hand wegwrijven van kalk, gereinigd worden.

Med Rubit®, den manuelle rengøringsfunktion kan strålekanalerne let renses for kalk - der skal blot gnubbes!

O sistema de limpeza Rubit® requer apenas uma ligeira passagem com a mão para remover os depósitos de calcário do emulsor.

Funkcja Rubit® wymaga jedynie delikatnego potarcia dłonią, aby usunąć ewentualne osady kamienia wapiennego.

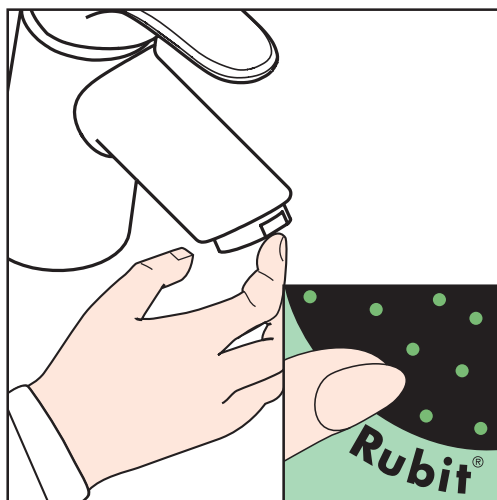

hansgrohe

AXOR | PHÄRO

Hansgrohe · Postfach 1145 · D-77761 Schiltach · Telefon +49 (0) 78 36/51-1282 · Telefax +49 (0) 7836/511440
E-Mail: info@hansgrohe.com · Internet: www.hansgrohe.com

03/2005
9.07954.03