

Montageanleitung

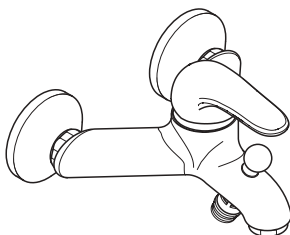

Sportive
32400000/32401000

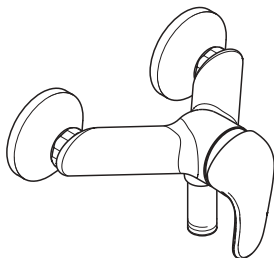

Sportive
32600000

hansgrohe



Ihr Online-Fachhändler für:

hansgrohe

- Kostenlose und individuelle Beratung
- Hochwertige Produkte
- Kostenloser und schneller Versand

- TOP Bewertungen
- Exzelerter Kundenservice
- Über 20 Jahre Erfahrung



E-Mail: info@unidomo.de | Tel.: 04621 - 30 60 89 0 | www.unidomo.de

**32400000/
32401000**

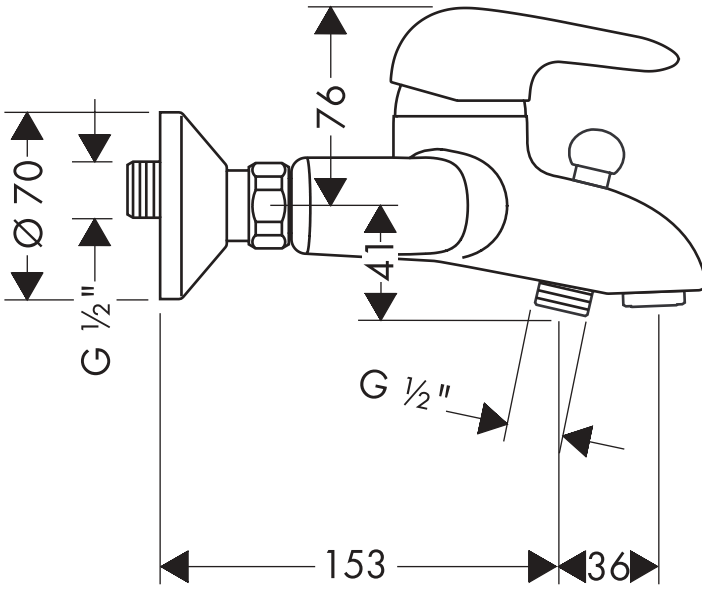

32600000

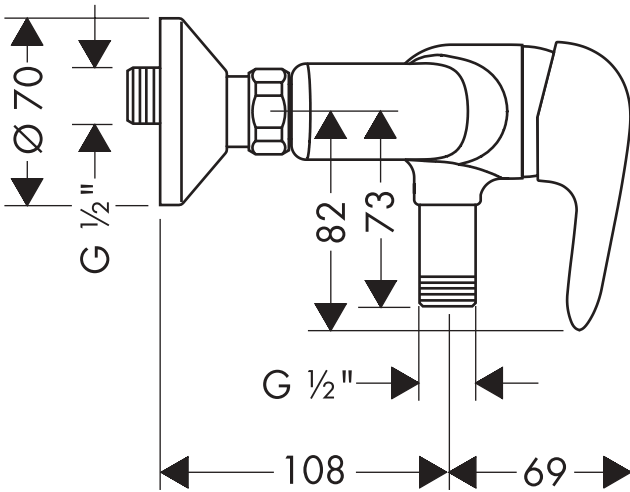

**32400000/
32401000**

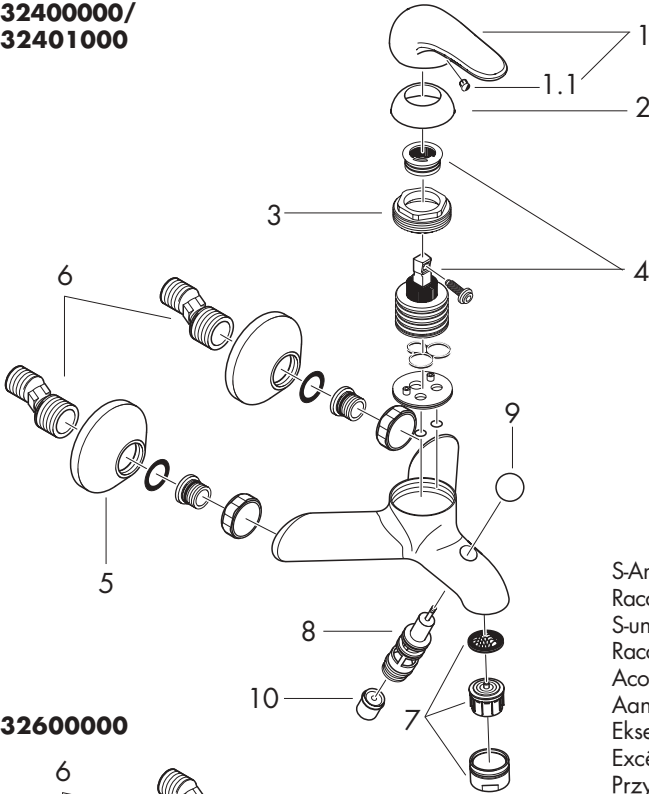

S-Anschluss
Raccord-S
S-union
Raccordi
Acometida
Aanslutningen
Eksenteranslutningen
Excêntrico
Przyłącze S

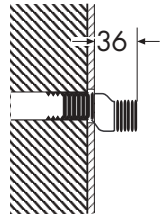

эксцентриковое резьбовое соединение

32600000

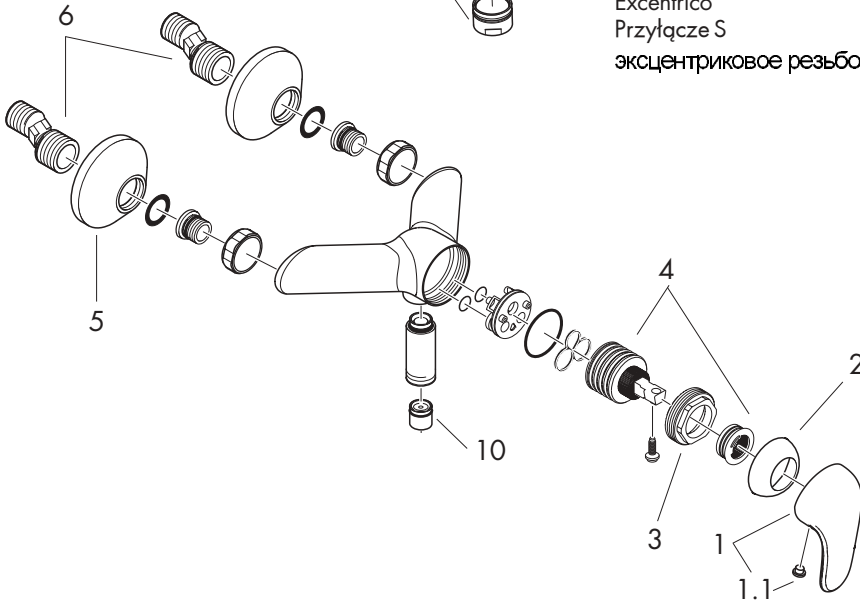

Montage

1. Zulaufleitungen fachgerecht durchspülen.
 2. S-Anschlüsse montieren und ausrichten.
 3. Armatur mit Dichtungen festschrauben.
- Große Druckunterschiede zwischen den Kalt- und Warmwasseranschlüssen müssen ausgeglichen werden.

Bedienung

Durch Anheben des Griffes wird der Mischer geöffnet. Schwenkung nach links = warmes Wasser. Schwenkung nach rechts = kaltes Wasser. 32400000/32401000: Umstellen zur Handbrause durch Ziehen am runden Knopf auf der Oberseite des Auslaufs. Die Rückstellung erfolgt nach Schließen des Griffes automatisch.

Technische Daten

Betriebsdruck:	max. 10 bar
Empfohlener Betriebsdruck:	1 - 5 bar
Prüfdruck:	16 bar
Heißwassertemperatur:	max. 80°C
Empfohlene Heißwassertemp.:	65°C
Anschlußmaße:	150 ± 16 mm
Anschlüsse G 1/2":	kalt rechts - warm links
Durchflußleistung:	ca. 22 l/min 3 bar
Prüfzeichen 32400000:	PA-IX 8849/ICB
32600000:	PA-IX 8851/IB

eigensicher gegen Rückfließen

Einhandmischer mit Warmwasserbegrenzung, Justierung siehe Seite 15.
In Verbindung mit Durchlauferhitzern ist eine Warmwassersperre nicht notwendig.

Hansgrohe Einhandmischer können in Verbindung mit hydraulisch und thermisch gesteuerten Durchlauferhitzern eingesetzt werden wenn der Fließdruck mindestens 1,5 bar beträgt.

Serviceteile

1	Griff	32091000
1.1	Griffstopfen	94191000
2	Kugelrosette	94192000
3	Mutter	94194000
4	Kartusche kpl.	92730000
5	Rosette	94135000
6	S-Anschluß	94140000
7	Luftsprudler kpl.	13956000
8	Umsteller kpl.	94077000
9	Zugknopf	94078000
10	Rückflußverhinderer	94074000

Störung

Störung	Ursache	Abhilfe
Wenig Wasser	- Siebdichtung der Brause verschmutzt - Schmutzfangsiebe verschmutzt - Rückflußverhinderer sitzt fest	- Siebdichtung zwischen Brause und Schlauch reinigen - Schmutzfangsiebe reinigen/austauschen - Rückflußverhinderer austauschen
Armatur schwergängig	- Kartusche defekt, verkalkt	- Kartusche austauschen
Armatur tropft	- Kartusche defekt	- Kartusche austauschen
Zu niedere Heißwassertemperatur	- Warmwasserbegrenzung falsch eingestellt	- Warmwasserbegrenzung einstellen
Durchlauferhitzer schaltet nicht ein	- Drossel in Handbrause nicht ausgebaut - Schmutzfangsiebe verschmutzt - Rückflußverhinderer sitzt fest	- Drossel aus Handbrause entfernen - Schmutzfangsiebe reinigen/austauschen - Rückflußverhinderer austauschen

Montage

1. Purger les conduites d'alimentation.
2. Monter les raccords.
3. Mettre les joints et visser le corps.

Il est conseillé d'équilibrer les pressions de l'eau chaude et froide.

Instructions de service

En levant ou baissant l'étrier de commande on actionne l'ouverture ou la fermeture du mitigeur.

Tournant sur la droite = eau froide,

tournant sur la gauche = eau chaude.

32400000/32401000: Pour l'inversion vers la douchette tirer le bouton au-dessus du bec. L'inverseur revient automatiquement après la fermeture d'eau.

Informations techniques

Pression max. de service autorisée: 10 bars

Pression de service conseillée: 1 - 5 bars

Pression maximum de contrôle: 16 bars

Température max. d'eau chaude: 80°C

Température recommandée: 65°C

Raccordement G ½":
eau froide à droite
eau chaude à gauche
entr'axe 150 ± 16 mm
env. 22 l/min

Débit à 3 bars:

Classification acoustique et débit

32400000: NF-IC/A

32600000: NF-IA

avec dispositif anti-retour

Mitigeur avec limitation de la température: pour le réglage voir page 15.

Une limitation de la température n'est pas nécessaire quand le mitigeur est alimenté par un chauffe-eau instantané.

Les mitigeurs monocommandes Hansgrohe fonctionnent également en association à des chauffe-eau à commande hydraulique ou thermique à condition que la pression soit au minimum de 1,5 bars.

Pièces détachées

1	étrier de commande	32091000
1.1	cache vis	94191000
2	rosace	94192000
3	écrou	94194000
4	cartouche cpl.	92730000
5	rosace	94135000
6	raccord-S	94140000
7	mousseur	13956000
8	inverseur	94077000
9	manette d'inversion	94078000
10	clapet anti retour	94074000

Disfonctionnement

Cause

Solution

Pas assez d'eau

- Joint-filtre de douchette encrassé
- Filtres encrassés
- Clapet anti-retour bloqué

- Nettoyez le joint-filtre entre la douchette et le flexible
- Nettoyez / changez les filtres
- Changez le clapet anti-retour

Dureté de fonctionnement

- Cartouche défectueuse

- Changer la cartouche

Le mitigeur goutte

- Cartouche défectueuse, entartrée

- Changer la cartouche

Température d'eau chaude trop basse, pas d'eau froide

- Limiteur de température mal positionné

- Positionner le limiteur de température

Le chauffe-eau instantané ne s'allume

- Limitation de douchette non démontée
- Filtres encrassés
- Clapet anti-retour bloqué

- Enlevez la limitation de douchette
- Nettoyez / changez les filtres
- Changez le clapet anti-retour

Assembly

1. Flush through the supply pipes.
2. Mount the S - unions and align them.
3. Fasten the mixer with the washers.

Large differences in pressure between the hot and cold water supply should be balanced.

Operation

The mixer is actuated by lifting the lever head.
Swivel to the left = hot water,
swivel to the right = cold water.
32400000/32401000: The flow is changed from bath to shower function by pulling the knob at the upper side of the spout. After shutting off the water flow, the mixer returns automatically to the bath function.

Technical Data

Operating pressure:	max. 10bars
Recommended operating pressure:	1 - 5 bars
Test pressure:	16 bars
Hot water temperature:	max. 80°C
Recommended hot water temp.:	65°C
Centre distance:	150 ± 16 mm
Connections G 1/2":	cold right - hot left
Rate of flow 3 bares:	approx. 22l/min
back flow and vacuum breaker	

To adjust the hot water limiter on single lever mixers, please see page 15.

No adjustment is necessary when using a continuous flow water heater.

Hansgrohe single lever mixers can be used together with hydraulically and thermically controlled continuous flow heaters if the flow pressure is at least 1.5 bars.

Spare parts

1	handle	32091000
1.1	screw cover	94191000
2	flange	94192000
3	nut	94194000
4	cartridge cpl.	92730000
5	escutcheon	94135000
6	S - unions	94140000
7	aerator cpl.	13956000
8	selector	94077000
9	diverter knob	94078000
10	non return valve	94074000

Fault	Cause	Remedy
Insufficient water	- Shower filter seal dirty - Filters dirty - Non return ralve didn't move back	- Clean filter seal between shower and hose - Clean the filter/exchange filter - Exchange non return valves
Mixer stiff	- Cartridge defective	- Exchange cartridge
Mixer dripping	- Cartridge defective Sedimentation	- Exchange cartridge
Hot water temperature too low	- Hot water limiter incor-rectly set	- Set hot water limiter
Instantaneous heater didn't work	- Flow limiter in handshower isn't removed - Filter are dirty - Non return ralve didn't move back	- Remove flow limiter - Clean the filter/exchange filter - Exchange non return valves

Montaggio

1. Spurgare bene le tubazioni di alimentazione.
2. Montare i raccordi eccentrici.
3. Avvitare il rubinetto.

Attenzione!

Compensare le differenze di pressione tra i collegamenti dell'acqua fredda e dell'acqua calda.

Uso

Il miscelatore si apre tirando la maniglia a forma di staffa.

Rotazione verso sinistra = acqua calda,
rotazione verso destra = acqua fredda.

32400000/32401000: Il flusso è cambiato dall'erogazione vasca alla funzione doccia tirando il pomello del deviatore sulla parte alta della bocca del miscelatore. Dopo avere chiuso l'acqua il miscelatore ritorna automaticamente all'erogazione vasca.

Dati tecnici

Pressione d'uso:	max. 10 bar
Pressione d'uso consigliata:	1 - 5 bar
Pressione di prova:	16 bar
Temperatura dell'acqua calda:	max. 80°C
Temperatura dell'acqua calda consigliata:	65°C
Distanza di raccordo:	150 ± 16 mm
Raccordi:	G 1/2"
Potenza di erogazione: sicurezza antiriflusso	22 l/min 3 bar

Regolazione del limitatore di erogazione di acqua calde dei miscelatori monocomando, vedere pagina 15. In combinazione con le caldaie istantanee, il limitatore di erogazione di acqua calda non è necessario.

miscelatori Hansgrohe possono venire usati con caldaie a "bassa pressione" se la pressione del flusso è almeno di 1,5 bar.

Parti di ricambio

1	Maniglia	32091000
1.1	Tappino	94191000
2	Cappuccio	94192000
3	Ghiera di fissaggio	94194000
4	Cartuccia completa	92730000
5	Rosette	94135000
6	Raccordi eccentrici	94140000
7	Rompigetto	13956000
8	Deviatore	94077000
9	Pomello	94078000
10	valvola antiriflusso	94074000

Guasto

Scarsità d'acqua

Causa

- Guarnizione del filtro della doccia sporca
- Filtro sporco
- Valvola antiriflusso non funziona correttamente

Soluzione possibile

- Pulire la guarnizione del filtro tra doccia e flessibile
- Pulire/sostituire i filtri
- Sostituire la valvola antiriflusso

Miscelatore duro

- Cartuccia difettosa

- Sostituire la cartuccia

Miscelatore gocciola

- Cartuccia difettosa

- Sostituire la cartuccia

Temperatura dell'acqua calda

- Limitazione dell'acqua calda regolata male

- Regolare la limitazione dell'acqua calda

La caldaia istantanea non lavora

- Il limitatore di portata non è stato smontato dalla doccia
- Filtri sporchi
- Valvola antiriflusso non funziona correttamente

- Smontare il limitatore di portata dalla doccia
- Pulire/sostituire i filtri
- Sostituire la valvola antiriflusso

Montaje

1. Purgar las tuberías de afluencia.
2. Montar los racores excéntricos.
3. Montar el mezclador.

Grandes diferencias de presión entre los empalmes de agua fría y agua caliente deben equilibrarse.

Manejo

El mezclador se abre levantando la manecilla.

Giro hacia la izquierda = agua caliente,
giro hacia la derecha = agua fría.

32400000/32401000: El inversor para la teleducha se activa al tirar del botón en la parte superior del caño. Al cerrar el mando vuelve automáticamente a su posición inicial.

Datos técnicos

Presión en servicio:	max. 10 bar
Presión recomendada en servicio:	1 - 5 bar
Presión de prueba:	16 bar
Temperatura del agua caliente:	max. 80°C
Temp. recomendada del agua caliente:	65°C
Racores excéntricos G 1/2":	150 ± 16 mm
Caudal máximo:	22 l/min 3 bar

seguro contra el retorno

Mezclador monomando con limitación del caudal de agua caliente; ajuste ver pagina 15.

En combianción con calentadores instantáneos no es necesario una limitación del caudal de agua caliente. Los mezcladores Hansgrohe pueden ser utilizados junto con calentadores continuos de agua que sean manejados de manera hidráulica o térmica, siempre que la presión del caudal ascienda a un mínimo de 1,5 bares.

Repuestos

1	Mando	32091000
1.1	Tapón	94191000
2	Florón	94192000
3	Tuerca	94194000
4	Cartucho completo	92730000
8	Florón	94135000
6	Excéntrica standard	94140000
7	Aireador completo	13956000
8	Inversor	94077000
9	Bola del tirador	94078000
10	Válvula antirretorno	94074000

Avería

Avería	Causa	Remedio
Sale poca agua	- filtro de la ducha sucio - válvula anti-retorno cerrada	- limpiar/cambiar filtros entre flexo y ducha - cambiar válvula anti-retorno
Manecilla va dura	- cartucho dañado	- cambiar cartucho
Grifo pierde agua	- cartucho dañado	- cambiar cartucho
temperatura del agua demasiado baja no hay	- tope de agua caliente mal	- ajustar tope
Calentador instantáneo no se enciende	- no se ha quitado limitador de caudal de la teleducha - filtros sucios - válvula anti-retorno cerrada	- quitar limitador de caudal - limpiar/cambiar filtros - cambiar válvula anti-retorno

Montage

1. Toevoerleidingen vakkundig doorspoelen.
2. S-koppelingen monteren.
3. Met de vastzetmoeren het armatuur aandraaien.

Grote drukverschillen tussen de koud- en warm wateraansluitingen dienen vermeden te worden.

Bediening

Door het bedienen van de beugelgreep wordt de mengkraan geopend.

Naar links bewegen = warm water,
naar rechts = koud water.

32400000/32401000: Het omstellen naar de handdouche gaat middels het trekken aan de ronde knop boven de uitloop. Het terugstellen naar de uitloop volgt automatisch na het sluiten van de greep.

Technische gegevens

Werkdruk:	max. 10 bar
Aanbevolen werkdruk:	1 - 5 bar
Getest bij:	16 bar
Temperatuur warm water:	max. 80°C
Aanbevolen warm water temp.:	65°C
Aansluitmaten:	150 ± 16 mm

Aansluitingen G ½":	koud rechts warm links
Doorstroomcapaciteit:	22 l/min (3 bar)

Beveiligd tegen terugstromen

Eéngreepsmengkranen met warmwaterbegrenzing, instelling zie blz. 15.

In combinatie met geisers is een warmwaterbegrenzing niet noodzakelijk.

Hansgrohe ééngreepsmengkranen kunnen samen met hydraulisch en thermisch gestuurde geisers gebruikt worden indien de uitstroomdruk min. 1,5 bar bedraagt.

Service onderdelen

1	Greep	32091000
1.1	Greepstopje	94191000
2	Afdekkap	94192000
3	Moer	94194000
4	Kardoes kompl.	92730000
5	Rozet	94135000
6	S-koppelingen	94140000
7	Perlator kompl.	13956000
8	Omstelling	94077000
9	Trekknop	94078000
10	Terugslagklep	94074000

Probleem	Oorzaak	Oplossing
Weinig water	- Zeefdichting handdouche verstopt - Vuilzeef werstopt - Terugslagklep zit vast	- Zeefdichting handdouche reinigen - Vuilvangzeef reinigen/uitwisselen - Terugslagklep uitwisselen
Bediening zwaar	- Kardoes defect of verkalkt	- Kardoes uitwisselen
Mengkraan lekt	- Kardoes defect	- Kardoes uitwisselen
Temperatuur van warm water te laag	- Heetwaterbegrenzer verkeerd ingesteld	- Heetwaterbegrenzer instellen
Doorstroomtoestel schakelt niet in	- Begrenzer van handdouche niet verwijderd - Vuilvangzeef verstopt - Terugslagklep zit vast	- Begrenzer uit handdouche verwijderen - Vuilvangzeef reinigen/uitwisselen - Terugslagklep uitwisselen

Montering

1. Skyl tilførselsledningerne grundigt.
2. Montér de ekcentriske forskruninger.
3. Skru armaturet fast.

Større trykforskelle mellem koldt og varmt vand bør udjævnes.

Brugsanvisning

Ved at hæve i grebet åbnes for vandet.

Drejning mod venstre = varmt vand,
drejning højre = koldt vand.

32400000/32401000: For omstilling til håndbruser trækkes i den runde knop på oversiden af udløbstuden. Tilbagestilling sker automatisk, når der lukkes for vandet.

Tekniske Data

Driftstryk:	max. 10 bar
Anbefalet driftstryk:	1 - 5 bar
Prøvetryk:	16 bar
Varmtvandstemperatur:	max. 80° C
Anbefalet varmtvandstemp.:	65° C
Tilslutningsmål:	150 ± 16 mm
Tilslutninger G ½":	Koldt højre varmt venstre
Gennemstrømningskapacitet:	22 l/min 3 bar
Godkendelse 32400000:	10299
Godkendelse 32600000:	10300
med indbygget kontraventil	

Et-grebsarmaturer med varmtvandsbegrænsning, justering se side 15.
I forbindelse med gennemstrømningsvandvarmer er en varmtvandsbegrænsning ikke nødvendig.

Hansgrohe etgrebsarmaturer kan anvendes i forbindelse med hydraulisk- og termiskstyrede gennemstrømningsvandvarmere ved et vandtryk på 1,5 bar.

Reservedeler

1	Greb	32091000
1.1	Dækknap til greb	94191000
2	Dækroset	94192000
3	Møtrik	94194000
4	Indmad	92730000
5	Roset	94135000
6	Ekcentrisk forskruning	94140000
7	Perlator kpl.	13956000
8	Omstilller	94077000
9	Trykknop	94078000
10	Kontraventil	94074000

Fejl

Årsag

Hjælp

For lidt vand	- Sien mellem bruser og slange er snavset - Smudsfangsien er snavset - Kontraventilen hænger	- Rengør sien mellem bruser og slange - Rengør/udskift smudsfangsi - Udskift kontraventil
Grebet går trægt	- Defekt kartusche	- Udskift kartuschen
Armaturet drypper	- Defekt kartusche	- Udskift kartuschen
For lav varmtvands-temperatur	- Varmtvandsbegrænsningen er forkert indstillet	- Indstil varmtvandsbegrænsningen
Vandvarmeren går ikke i gang	- Vandsparen i håndbruseren er ikke fjernet - Smudsfangsien er snavset - Kontraventilen hænger	- Afmonter vandsparen i håndbruseren - Rengør/udskift smudsfangsi - Udskift kontraventil

Montagem

1. Purgar bem as tubagens de alimentação de água.
2. Colocar os excêntricos.
3. Fixar a misturadora aos excêntricos, com os verdantes.

Grandes diferenças entre as pressões das águas quente e fria devem ser compensadas.

Manuseamento

Levantar o manípulo para abrir a água.
Rodar para a esquerda = água quente, rodar para a direita = água fria.
32400000/32401000: O fluxo de água é desviado da banheira para o chuveiro ao puxar o manípulo colocado na parte superior da bica. Depois de fechar a água a misturadora volta automaticamente a debitar água pela bica.

Dados Técnicos

Pressão de funcionamento:	max. 10 bar
Pressão de func. recomendada:	1 - 5 bar
Pressão testada:	16 bar
Temperatura da água quente:	max. 80°C
Temp. da água quente recomendada:	65°C
Distância entre eixos:	150 ± 16 mm
Ligações G 1/2":	fria à direita quente à esquerda
Caudal 3 bar: função anti-retorno e anti-vácuo	aprox. 22l/min

Falha

Água insuficiente

Causa

- Filtro do vedante do chuveiro sujo
- Válvula anti-retorno está presa

Solução

- Limpar/trocar o filtro entre o chuveiro e o tubo flexível
- Trocar a válvula anti-retorno

Misturadora perra

- Cartucho defeituoso, calcificado

- Substituir cartucho

Misturadora a pingar

- Cartucho defeituoso

- Substituir cartucho

Temperatura da água quente muito baixa

- O limitador de temperatura está incorrectamente colocado

- Regular o limitador de temperatura

O esquentador instantâneo não funciona.

- O limitador de caudal não foi retirado
- Filtro sujo
- Válvula anti-retorno está presa

- Retirar o limitador de caudal.
- Limpar/trocar o filtro.
- Trocar a válvula anti-retorno

Misturadora monocomando equipada com limitador de temperatura (vide pàg. 15).
Não se aplica quando são utilizados esquentadores instantâneos.

As misturadoras monocomando Hansgrohe podem ser utilizadas com esquentadores (de controlo térmico ou hidráulico) desde que a pressão de utilização seja, no mínimo, de 1,5 bar.

Peças de substituição

1	Manípulo	32091000
1.1	Tampa de parafuso	94191000
2	Espelho do manípulo	94192000
3	Porca	94194000
4	Unidade de mistura (completa)	92730000
5	Espelho	94135000
6	Excêntrico	94140000
7	Emulsor	13956000
8	Piston	94077000
9	Manípulo do inversor	94078000
10	Válvula anti-retorno	94074000

Instrukcja montażu

1. Dokładnie przepłukać przewody doprowadzające.
2. Zamontować przyłącza typu S, ustawiając je we właściwym kierunku.
3. Pamiętając o uszczelnkach, przykręcić armaturę.

W przypadku znacznej różnicy ciśnienia w przyłączach wody zimnej i gorącej, należy doprowadzić do jego wyrównania.

Instrukcja obsługi

Przez skierowanie uchwytu mieszacza do góry następuje jego uruchomienie.

Obrót uchwytu w lewo = woda gorąca.

Obrót uchwytu w prawo = woda zimna.

32400000/32401000: Przełączenie na główkę natryskową następuje przez pociągnięcie gałki, znajdującej się w górnej części wylewki. Powrót do pozycji wyjściowej następuje automatycznie w chwili zamknięcia mieszacza.

Dane techniczne

Ciśnienie max.:	10 bar
Ciśnienie zalecane:	1 - 5 bar
Ciśnienie próbne:	16 bar
Maksymalna temp. wody gorącej:	80° C
Zalecana temperatura wody gorącej:	65° C

Wymiary montażowe:	150 ± 16 mm.
Przyłącza wody G 1/2" :	zimna z prawej gorąca z lewej
Wydajność przepływu 3 bar:	ok. 22 l/min

Mieszacz jednouchwytowy z ograniczeniem wody gorącej, justowanie - patrz str. 15.
W połączeniu z przepływowymi podgrzewaczami wody blokada wody gorącej nie jest konieczna.

Mieszacze jednouchwytowe Hansgrohe mogą być stosowane w połączeniu z przepływowymi podgrzewaczami wody, sterowanymi hydraulicznie i termicznie, jeśli ciśnienie wody wynosi min. 1.5 bar.

Części serwisowe

1	Uchwyt do	32091000
1.1	Zaślepki	94191000
2	Rozeta kulowa	94192000
3	Nakrętka	94194000
4	Kartusz - komplet	92730000
5	Rozeta	94135000
6	Przyłącze typu S	94140000
7	Perlator - komplet	13485000
8	Przełącznik - komplet	94077000
9	Cięgło	94078000
10	Zabezpieczenie przepływu zwrot.	94074000

Usterka	Przyczyna	Pomoc
mała ilość wypływającej wody	- zabrudzony filtr sitkowy w uchwycie główki prysznicowej, - zabrudzenie filtrów sitkowych w instalacji, - za mocno osadzone zabezpieczenie przepływu zwrotnego	- oczyścić filtr sitkowy pomiędzy główką prysznicową, a wężem prysznicowym, - oczyścić/ wymienić filtry, - wymienić zabezpieczenie przepływu zwrotnego
ciężka praca uchwytu armatury	- defekt wkładu, osady kamienia wapiennego,	- wymiana wkładu,
armatura cieknie	- defekt wkładu,	- wymiana wkładu,
za niska temperatura ciepłej wody	- złe ustawienie ograniczenia ciepłej wody,	- ustawić poprawnie ograniczenie ciepłej wody
przepływowy podgrzewacz wody nie załącza się	- dławik przepływu nie został usunięty z główki prysznicowej, - zabrudzony filtr sitkowy, - za mocno osadzone zabezpieczenie przepływu zwrotnego	- usunąć dławik z główki prysznicowej, - oczyścić/ wymienić filtry, - wymienić zabezpieczenie przepływu zwrotnego

МОНТАЖ:

- 1 тщательно промыть водопроводные трубы, спустив из системы некоторое количество воды;
- 2 установить и выровнять соединительные эксцентриковые муфты;
- 3 надеть прокладки и закрепить арматуру

Перед установкой смесителя необходимо при помощи вентилей, регулирующих подачу воды в квартиру, выровнять давление холодной и горячей воды.

ЭКСПЛУАТАЦИЯ:

смеситель открывается поднятием рычага. Поворот рычага налево открывает горячую воду; поворот рычага направо открывает холодную воду.
 32400000/32401000: переключение на ручной рычага, находящегося при помощи оттягивания круглой кнопки, находящейся на верхней стороне излива.
 Возврат происходит автоматически при закрытии рычага. При пользовании перемещайте рычаг плавно без ударов в крайних положениях.

ТЕХНИЧЕСКИЕ ПАРАМЕТРЫ:

рабочее давление: макс. 10 атм.
 рекомендуемое рабочее давление: 1 - 5 атм.

контрольное давление: 16 атм.
 температура горячей воды: макс. 80 °С
 рекомендуемая темп. гор. воды: 65 °С
 присоединительные размеры: 150 ± 16 мм
 подключение 1/2": холодная справа
 горячая слева
 расход воды при 3 атм.: 22 л/мин

Однорычажный смеситель имеет ограничитель расхода горячей воды (см. стр. 15: юстировка).

Однорычажные смесители фирмы HANSGROHE можно использовать с электроводонагревателями бойлерного типа при минимальном давлении 1,5 атм.

КОМПЛЕКТ

- | | | |
|-----|-------------------------------------|----------|
| 1 | рукоятка | 32091000 |
| 1.1 | розетка декоративная | 94191000 |
| 2 | гайка | 94192000 |
| 3 | шаровой картридж | 94194000 |
| 4 | картуш | 92730000 |
| 5 | розетка | 94135000 |
| 6 | эксцентриковое резьбовое соединение | 94140000 |
| 7 | аэратор | 13956000 |
| 8 | переключатель режима | 94077000 |
| 9 | кнопка переключателя | 94078000 |
| 10 | клапан одностороннего действия | 94074000 |

Неисправность	причина	Устранение
Слабая струя	- Засорен фильтр форсунки	- Прочистить фильтр между форсункой и шлангом
	- Засорены грязеулавливающие фильтры	- Прочистить/заменить грязеулавливающие фильтры
	- Застрял обратный клапан	- Заменить обратные клапаны
Тугая арматура	- неисправен картридж, известковый налет	- заменить картридж
Протечка арматуры	- неисправен картридж	- заменить картридж
Слишком низкая температура горячей воду	- неправильно заданы предельные параметры горячей воды	- Установить параметры горячей воды
не включается проточный водонагреватель	- Не снят ограничитель потока воды с ручного душа	- Извлечь ограничитель потока воды из ручного душа
	- Засорены грязеулавливающие фильтры	- Прочистить/заменить грязеулавливающие фильтры
	- Застрял обратный клапан	- Заменить обратные клапаны

安装

1. 将进水管道冲洗干净。
2. 安装并调整S形偏心接头。
3. 固定龙头和密封垫圈。

冷、热水管间的过大压力差必须予以平衡。

操作

提起把手，龙头开启。

向左偏转：热水

向右偏转：冷水

32400: 拉起出水嘴上面的圆形按钮，水流被切换至手持花洒，龙头关闭后，水流自动复原。

技术参数

工作压力: 最大10巴

推荐工作压力: 1~5巴

测试压力: 16巴

热水温度: 最高80°C

推荐热水温度: 65°C

连接尺寸: 150±16毫米

管径 ½": 左热右冷

流量: 约22升/分钟3巴

单手柄混合龙头上热水限制装置的调整方法，请参见第15页。

如果使用直流式热水器，则不必作任何调整。

如果水压达到1.5巴以上，汉斯格雅单手柄混水龙头可以和液压式或热控式直流式热水器一起使用。

备用零件

1	手柄	32091000
1.1	手柄塞	94191000
2	装饰罩	94192000
3	螺母	94194000
4	阀芯	92730000
5	装饰盖	94135000
6	S形偏心接头	94140000
7	水波器	13485000
8	分水器	94077000
9	提拉钮	94078000
10	单向止回阀	94074000

故障	原因	解决办法
出水小	<ul style="list-style-type: none"> - 花洒滤网有污物 - 滤网有污物 - 单向阀没有回位 	<ul style="list-style-type: none"> - 清洗花洒与软管之间的滤网 - 清洗/更换滤网 - 更换单向阀
龙头开关困难	<ul style="list-style-type: none"> - 阀芯损坏,水垢太多 	<ul style="list-style-type: none"> - 更换阀芯
龙头滴水	<ul style="list-style-type: none"> - 阀芯损坏 - 水垢沉积 	<ul style="list-style-type: none"> - 更换阀芯
热水温度太低	<ul style="list-style-type: none"> - 热水温度限制装置安装不正确 	<ul style="list-style-type: none"> - 正确安装热水温度限制装置
燃气热水器不工作	<ul style="list-style-type: none"> - 手持花洒的流量限制装置没有去掉 - 滤网有污物 - 单向阀没有回位 	<ul style="list-style-type: none"> - 去掉流量限制装置 - 清洗/更换滤网 - 更换单向阀

Warmwasserbegrenzung: Warmwassertemperatur 60°C, Kaltwassertemperatur 10°C, Fließdruck 3 bar
 Limiteur d'eau chaude: Température d'eau chaude 60°C, Température d'eau froide 10°C, Pression dynamique 3 bar
 hot water limiter: hot water temperature 60°C, cold water temperature 10°C, flow rate 3 bar
 limitatore di acqua calda: temperatura dell'acqua calda 60°C, temperatura dell'acqua fredda 10°C, pressione 3 bar.
 Limitación del agua caliente: temperatura del agua caliente 60°C, temperatura del agua fría 10°C, presión dinámica 3 bar
 Warmwaterbegrenzing: Warmwatertemperatur 60°C, Koudwatertemperatur 10°C, stroomdruk 3 bar
 Varmtvandsbegrænsning: Varmtvandstemperatur 60°C, koldtvandstemperatur 10°C, vandtryk 3 bar.
 Limitador de água quente: Temperatura da água quente 60°C, Temperatura da água fria 10°C, Pressão 3 bar.
 Ограничение расхода горячей воды: температура горячей воды 60°C, температура холодной воды 10°C, давление 3 атм
 Ograniczenie ciepłej wody: temperatura ciepłej wody 60°C, temperatura zimnej wody 10°C, ciśnienie 3 bary
热水限制: 热水温度60°C, 冷水温度10°C, 流动压力3巴

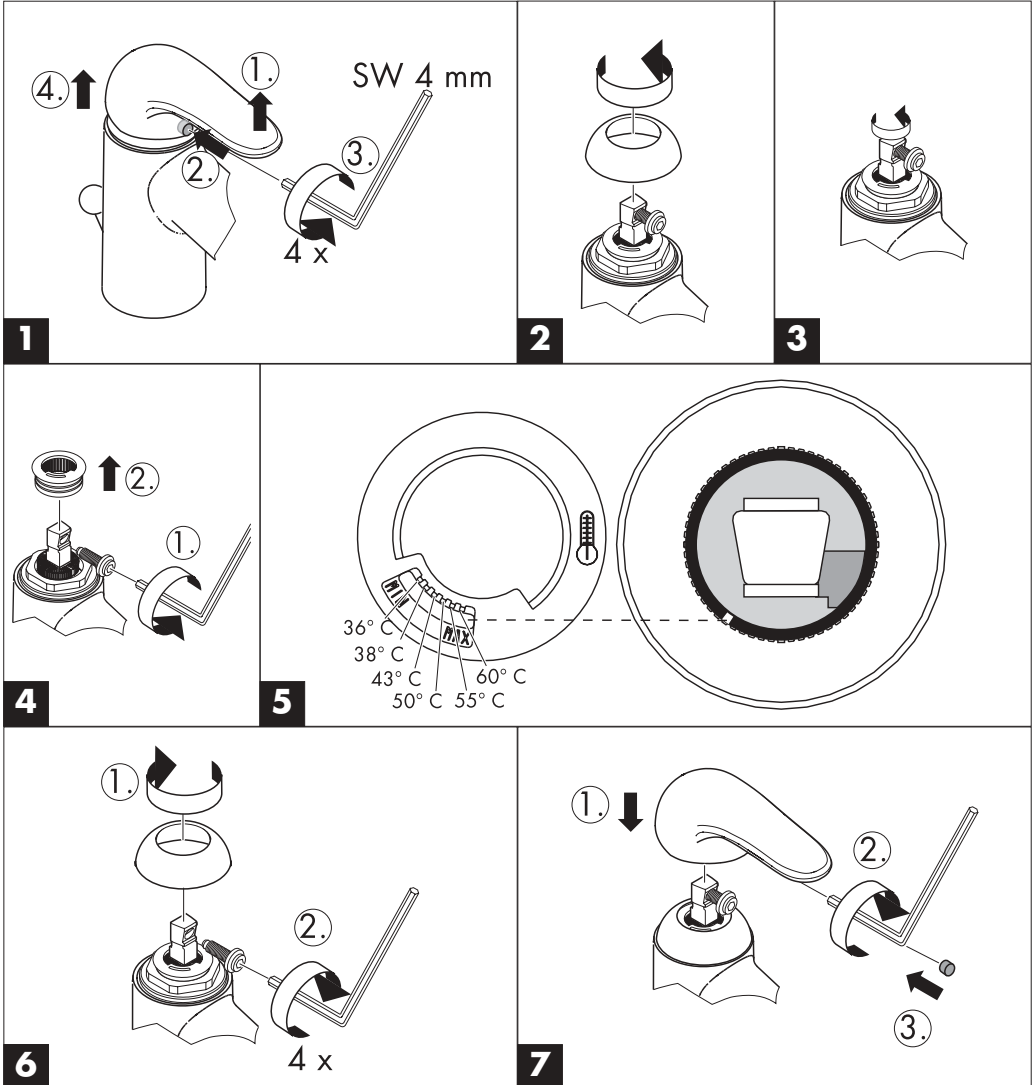

A
Hangsrohe
Postfach 85
2355 Wr. Neudorf
Telefon: 0 22 36 / 6 28 30
Telefax: 0 22 36 / 62 83 019

D
Hangsrohe
D-77757
Schiltach / Schwarzwald
Telefon: 0 78 36 / 51-0
Telefax: 0 78 36 / 51 13 00

F
Hangsrohe
6/8 rue Henri-Poincaré Z. A.
92167 Antony Cedex
Téléphone: 01 40 96 40 00
Télécopie: 01 46 66 49 89

HR **BiH** **YU**
Hangsrohe
Omega Nova-Sibenik D.O.O.
K. Zvonimira BB
22000 Sibenik
Telefon: 00 385/(0)22/310 450
Telefax: 00 385/(0)22/330 221

P
José Ricardo Botas SA
R. Antoine de Saint-Exupéry
Alapraia
2765-043 Estoril
Telefon: 21 466 71 10
Telefax: 21 466 71 19

RUS
Hangsrohe
Усацева 33/1
119048 Россия Москва
Tel.: 095 / 9333170
Fax: 095 / 9333171

TR
Dizayn Ev Gerecleri
San. ve Tic. Ltd. Sti.
Ortaklar Cad. No. 1
Mecidiyekoye-Istanbul 80290
Tel.: 0090-212-266 50 80
Fax: 0090-212-275 75 12

B **L**
Hangsrohe
Rue Vanderschrick Straat 91
1060 Bruxelles/Brussel
Téléphone: 02 / 5 43 01 40
Telefax: 02 / 5 37 94 86

DK **N**
Hangsrohe
Jegstrupvej 6
8361 Hasselager
Telefon: 86 28 74 00
Telefax: 86 28 74 01

FIN
Hangsrohe
Juhani Niemi Oy
Mäntytie 11
00270 Helsinki
Puh: (09) 47 77 030
Telefax: (09) 24 17 554

I
Hangsrohe
S.S. 10 KM 24,4
14019 Villanova d'Asti
Telefono: 0 141 / 93 11 11
Telefax: 0 141 / 94 65 94

PL
Hangsrohe
Ul. Sowia 12
PL-62-080 Tarnowo Podgórne
Telefon: (061) 8168600
Telefax: (061) 8168609

S
Hangsrohe
Almviksvägen 41
23044 Bunkeflostrand
Telefon: +46/(0)40/51 91 50
Telefax: +46/(0)40/13 05 92

UA
Hangsrohe
Ukrainian office
1 Vasilkovskaya St.
03040 Kiev
Ukraine
Tel./Fax: 0038 (044) 56 85 012

CH
Hangsrohe
Industriestr. 9
5432 Neuenhof
Telefon: 056/416 26 26
Telefax: 056/416 26 27

E
Hangsrohe
Riera Can Pahissa 26 B
08750 Molins de Rei
Telefon: 93 680 39 00
Telefax: 93 680 39 09

GR
Nikitas Vlachos
Niveco SA
Posidonos Ave 46
17561 P. Faliro
Telefon: (01) 9880180
Telefax: (01) 9883847

LT
Santoza
Pašilaičių 1-28
LT-2022 Vilnius
Tel.: +37(0) 5 2407666
Fax: +37(0) 5 2407666

PRC
上海市松江工业区前塘路512号
天威工业城底层
邮编: 201600
电话: 0086-21-57741239
传真: 0086-21-57741233

SGP
Hans Grohe Pte Ltd
60B Martin Road
#11-03/04 Trade Mart Singapore
SINGAPORE 239067
Tel.: 0065-7322002
Fax: 0065-7320030

UK
Hangsrohe
Units D1 & D2 Sandown Park
Trading Estate Royal Mills
Esher Surrey KT10 8BL
Telephone: 0 13 72 46 56 55
Telefax: 0 13 72 47 06 70

CZ **SK**
Hangsrohe
Maravanská 85
CZ-619 00 Brno
Telefon: +420/547 212 334
Telefax: +420/547 212 521

EE
OÜ Dreesis
Laki 16-407
10621 Tallinn
Estonia
Tel.: 00372 61 29 811
Fax: 00372 65 63 310

H
Hangsrohe Kft.
Forgách utca 11-13
1139 Budapest
Telefon: 0036 /1 236 9090
Telefax: 0036 /1 236 9098

NL
Hangsrohe
Pliet Goedkoopweg 44
2031 EL Haarlem
Telefon: 0 23 - 5319114
Telefax: 0 23 - 5320710

RO
Representative Office
Apsa Sasori
Bd.O.Goga nr.4(106),bl M26,sc.3,ap.68
7000 Bucuresti
Romania
Tel./Fax: (0040) 0 21 326 10 01

SI
Representative Office Hangsrohe
Riharjeva 2
1000 Ljubljana
Slovenia
Tel.:00386 1 429 23 32
Fax:00386 1 429 23 33

USA
Hangsrohe
1490 Bluegrass Lakes Parkway
Alpharetta, GA 30004/USA
Tel.: 770-360-9880
Fax: 770-360-9887

hangsrohe

AXOR | PHÄRO

Hangsrohe · Postfach 1145 · D-77761 Schiltach · Telefon +49 (0) 78 36/51-1282 · Telefax +49 (0) 7836/511440

E-Mail: info@hangsrohe.com · Internet: www.hangsrohe.com