

# Sanipro<sup>®</sup>XR<sup>UP</sup>

Für alle Abwässer eines Bades - mit erleichtertem Eingriff



## PRODUKTVORTEILE

- Ideal für den Austausch eines alten Modells
- Erleichterter Eingriff
- Silence-Technologie: 46 dB(A)
- Hohe Förderleistung



SILENCE  
46 dB(A)



## TECHNISCHE DATEN

Zusätzliche Einleitungsöffnung	3 x 40 mm
Druckleitung Anschluss	DN 25 / 32 mm
Schutzart	IP44
Stromversorgung	220-240 V/50 Hz
Motorleistung	400 W
Min. Aufbauhöhe Duschtasse	13 cm
Max. Abstand von WC	20 cm
Rückschlagklappe und Anschlusszubehör	im Lieferumfang
Aktivkohlefilter zur Neutralisierung von Gerüchen	Inklusive
Artikel-Nr.	0015UP
GTIN	3308815074108

## WARTUNG

Zentraler Zugang zum Korb

- ➔ Direkter Zugang zum Korb bei Blockaden durch unsachgemäße Verwendung des Geräts
- ➔ Ohne Ausbau des Geräts oder Entleerung des Auffangbehälters

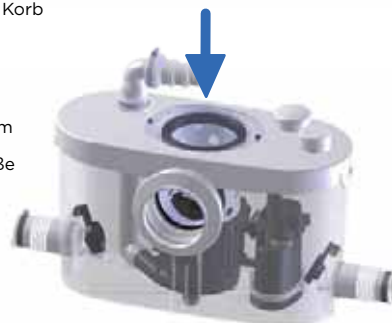

## ABMESSUNGEN

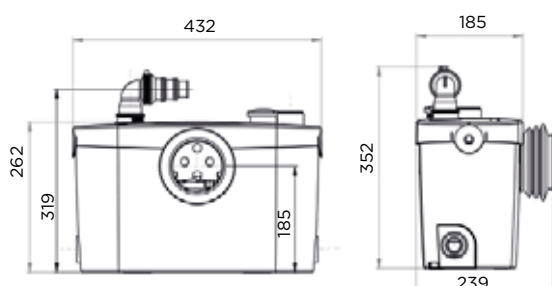

## PUMPENKENNLINIE

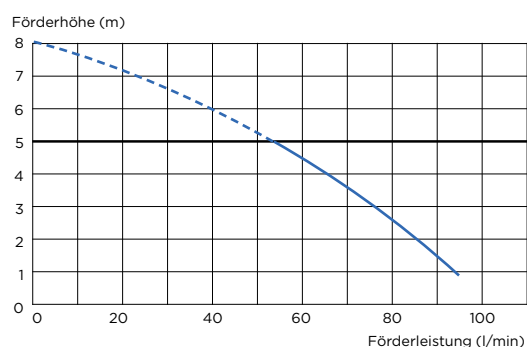



**UNIDOMO®**

**Web:** [www.unidomo.de](http://www.unidomo.de)

**Telefon:** 04621- 30 60 89 0

**Mail:** [info@unidomo.com](mailto:info@unidomo.com)

**Öffnungszeiten:** Mo.-Fr. 8:00-17:00 Uhr

**VIESMANN**

**Buderus**

 **Vaillant**

**WOLF**

 **JUNKERS**  **BOSCH**

 **remeha**

 **DAIKIN**

**ROTEX**

a member of DAIKIN group



-  Individuelle Beratung
-  Kostenloser Versand
-  Hochwertige Produkte

-  Komplettpakete
-  Über 15 Jahre Erfahrung
-  Markenhersteller