

Metris S

Einhebel-Waschtischmischer mit Schwenkauslauf und Zugstangen-Ablaufgarnitur

Oberflächen: **chrom** Artikelnummer: **31159000**



Beschreibung

Merkmale

- ComfortZone 230
- Ausladung 138 mm
- Normalstrahl
- Durchflussmenge: 5 l/min
- Keramikmischsystem
- Temperaturbegrenzung einstellbar
- Zugstangen-Ablaufgarnitur G 1/4
- für Durchlauferhitzer geeignet
- Schwenkbereich 120°
- Anschlussart: G 3/8 Anschlussschläuche
- Anschlussgröße: DN15

Technologie



Produktabbildung



Maßzeichnung

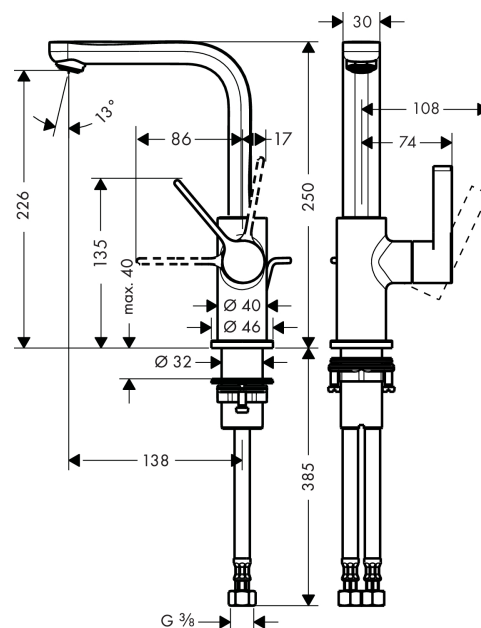

Durchflussdiagramm

