



Ihr Online-Fachhändler für:

grünbeck

- Kostenlose und individuelle Beratung
- Hochwertige Produkte
- Kostenloser und schneller Versand

- TOP Bewertungen
- Exzelerter Kundenservice
- Über 20 Jahre Erfahrung



E-Mail: info@unidomo.de | Tel.: 04621 - 30 60 89 0 | www.unidomo.de



Adsorptionsanlage safeliQ:EA

Verwendungszweck

Die Adsorptionsanlage safeliQ:EA dient zur Keimreduktion von mikrobiologisch belastetem Trinkwasser.

Der Rückhalt von Pseudomonas aeruginosa und Legionella pneumophila beträgt 99,999%.

Die Adsorptionsanlage safeliQ:EA darf ausschließlich zur Keimreduktion in kaltem Trinkwasser verwendet werden.

Die Adsorptionsanlage safeliQ:EA30 ist für die Versorgung mit hygienisch aufbereitetem Wasser für Installationen mit einem Nenndurchfluss von bis zu 3,0 m³/h geeignet. Darunter fallen, neben Ein- und Mehrfamilienhaushalten mit max. 5 Personen, auch Kindergärten und gewerbliche Objekte.

Die Standzeit der Adsorberelemente beträgt 250 m³ oder 2 Jahre, je nachdem was zuerst eintritt. Nach Erreichen der Standzeit müssen die Adsorberelemente getauscht werden. Bei größerem Wasserbedarf oder Dauerdurchflüssen wird der Einsatz von safeliQ-Systemanlagen empfohlen.

Arbeitsweise

Die Adsorptionsanlage safeliQ:EA arbeitet nach dem physikalischen Verfahren der elektrostatischen Adsorption. Keime (z. B. Bakterien) werden aus dem Trinkwasser entfernt, auf dem Adsorber fixiert und dort regelmäßig desinfiziert.

Der Desinfektionszeitpunkt wird anhand der Entnahmezeit der Vorwoche automatisch an den individuellen Wasserverbrauch des Betreibers angepasst.

Durch die Fahrweise der Anlage steht dem Anlagenbetreiber kontinuierlich hygienisch einwandfreies Wasser zur Verfügung.

Eine Desinfektion kann wie folgt ausgelöst werden:

- **Manuell**
Der Anlagenbetreiber löst selbst eine Desinfektion aus.
- **Zeitgesteuert**
Die Anlage analysiert das Nutzerverhalten und wählt für die tägliche Desinfektion eine entnahmemarken Zeit.

Durch den Parallelbetrieb der beiden Adsorber (beide Adsorber werden durchströmt) in entnahmestarken Zeiten und den Pendelbetrieb (ein Adsorber wird regeneriert, der andere durchströmt) in entnahmemarken Zeiten steht dem Anlagenbetreiber kontinuierlich hygienisch aufbereitetes Wasser ohne Stagnation zur Verfügung.

Aufbau

- Kompakte Bauweise für geringen Platzbedarf.
- Ergonomisches Anlagensign für komfortablen Betrieb.
- Integrierte Ablagehilfe für sichere Befüllung des Salztankes mit bis zu 95 kg Regeneriersalz.
- Salztankdeckel mit Soft-Close-Funktion für sanftes Schließen.

- Abnehmbarer Salztank für hygienische und einfache Reinigung.
- Kompaktes und gut zugängliches Soleventil für leichte Wartung.
- Sicherheitsschwimmer für mehr Schutz bei Stromausfällen.
- Einfach zu öffnendes Gehäuse für den Zugang zur Anlagentechnik.
- abflammbare Probehähne
- Spezielle Adsorberelemente zur Keimreduktion.
- Intelligente Steuerung mit TFT-Farbdisplay
- Einfache Bedienung über vier beleuchtete Tasten.
- Geführtes Inbetriebnahmeprogramm für einfache und sichere Inbetriebnahme.
- Programmierbarer Digitaleingang
- Programmierbarer Kontakt, z. B. zum Anschluss einer Regenerierwasserpumpe.
- Zusätzlicher Sammelstörmeldekontakt
- WLAN-Schnittstelle für zeitgemäße Anzeige- und Bedienmöglichkeit.
- Blauer LED-Leuchtring für optisches Signal bei Wasserbehandlung und Störmeldungen.
- Automatische Erinnerung zum Salznachfüllen und Alarm bei Salzmangel.
- myGrünbeck-App für komfortable Kontrolle, Bedienung und Einstellung.

Lieferumfang

- Adsorptionsanlage inkl. Anschlusstechnik
- Betriebsanleitung

Technische Daten I

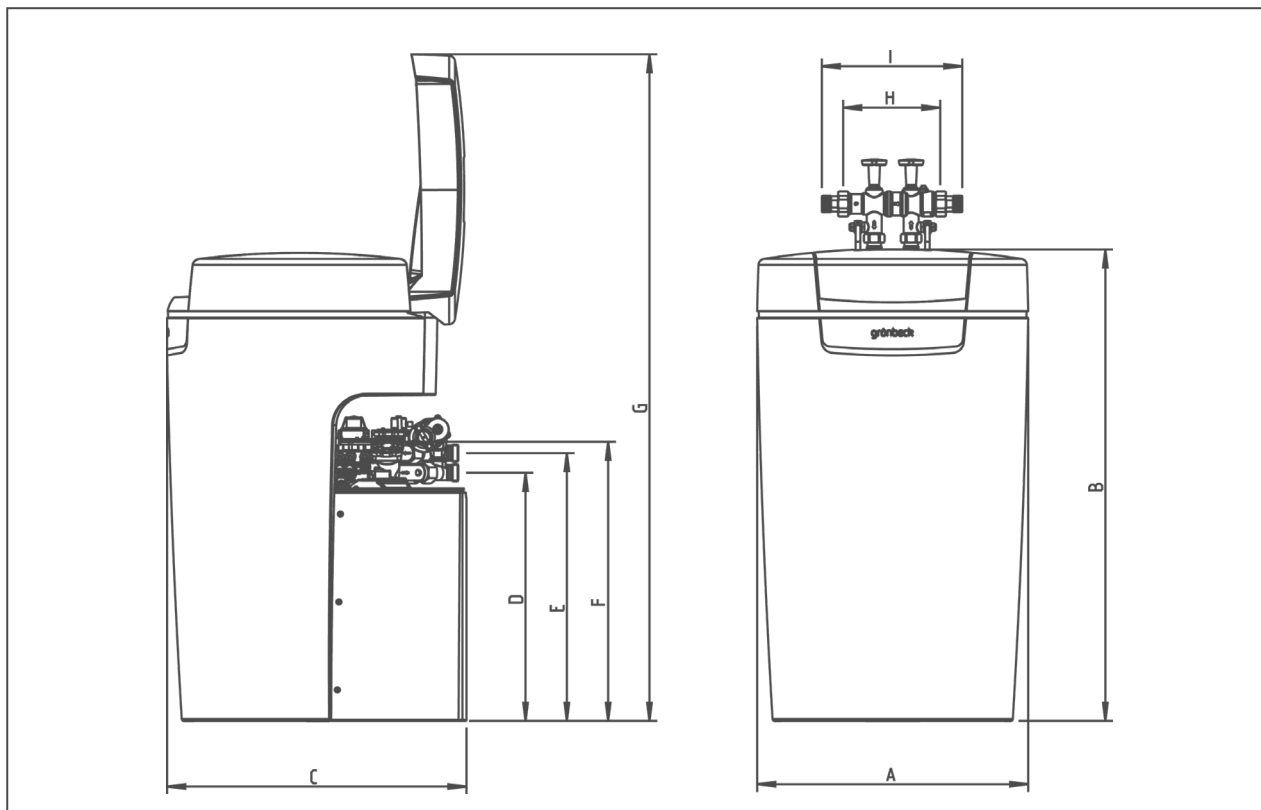

Maße und Gewichte		EA30
A	Anlagenbreite	[mm] 525
B	Anlagenhöhe	[mm] 912
C	Anlagentiefe	[mm] 580
D	Anschlusshöhe Steuerventil (hygienisch behandeltes Wasser; Ausgang)	[mm] 480
E	Anschlusshöhe Steuerventil (Rohwasser; Eingang)	[mm] 518
F	Höhe Sicherheitsüberlauf Salztank	[mm] 540
G	Höhe geöffneter Deckel	[mm] 1290
H	Einbaulänge ohne Verschraubung	[mm] 190
I	Einbaulänge mit Verschraubung	[mm] 271
	Betriebsgewicht ca.	[kg] 125
	Versandgewicht ca.	[kg] 26

Technische Daten II

Anschlussdaten		EA30
Anschlussnennweite		DN 25 (1" AG)
Kanalanschluss min.		DN 50
Bemessungsspannungsbereich	[V]	100 - 250
Bemessungsfrequenz	[Hz]	50 - 60
Bemessungsaufnahme (während Regeneration, zeitweise)	[W]	14
Leistungsaufnahme Enthärten, bei ausgeschaltetem Display, WLAN und LED Leuchtring	[W]	< 1,8
Schutzart/Schutzklasse		IP54/□
Leistungsdaten		EA30
Nennndruck		PN 10
Betriebsdruck min./max. (empfohlen)	[bar]	2,0/8,0 (4,0)
Nenndurchfluss bei 1,0 bar Druckverlust	[m³/h]	3,0
Desinfektionszeit (je Adsorber)	[min]	25
Desinfektionszeit (beide Adsorber)	[min]	50
Empfohlenes Wechselintervall der Adsorberelemente nach max. oder bis zu	[Jahre] [m³]	2 250
Füllmengen und Verbrauchsdaten		EA30
Salzverbrauch pro Desinfektion	[kg]	0,176
Regeneriersalzvorrat max.	[kg]	95
Spülwasserdurchfluss max.	[m³/h]	0,3
Gesamtabwassermenge pro Desinfektion (je Austauscher)	[l]	31
Gesamtabwassermenge pro Desinfektion (beide Austauscher)	[l]	62
Anzahl Adsorberelemente	[St]	2
Allgemeines		EA30
Wassertemperatur max.	[°C]	30
Umgebungstemperatur	[°C]	5 - 40
Luftfeuchtigkeit max. (nicht kondensierend)	[%]	90
Bestell-Nr.		525 400

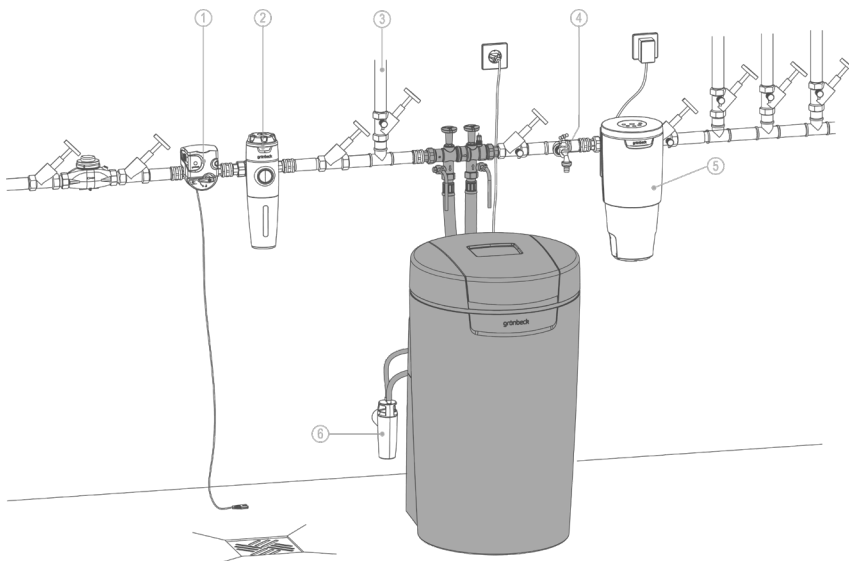

- 1) Sicherheitseinrichtung protectliQ
- 2) Trinkwasserfilter pureliQ
- 3) Gartenwasserleitung
- 4) Wasserentnahmestelle
- 5) Dosieranlage exaliQ
- 6) Kanalanschluss DN 50 nach DIN EN 1717

Einbauvorbereitungen

Zur Bewertung der Standzeit ist eine Wasseranalyse erforderlich. Die Wasserprobe für die Analyse ist am Einbauort oder am Zulauf der Anlagen zu entnehmen. Die Funktionalität der Anlage ist bei Verwendung von Trinkwasser gemäß TrinkwV gewährleistet. Eine erhöhte Trübung, innerhalb der Grenzwerte, kann zu einem erhöhten Druckverlust führen und die Nutzungsdauer der Adsorberelemente verringern.

Örtliche Installationsvorschriften, allgemeine Richtlinien und technische Daten sind zu beachten.

Der Aufstellort muss frostsicher sein und den Schutz der Anlage vor Chemikalien, Farbstoffen, Lösungsmitteln und Dämpfen gewährleisten.

Vor den Anlagen muss grundsätzlich ein Trinkwasserfilter und ggf. Druckminderer (z. B. pureliQ:KD) installiert sein.

Für den elektrischen Anschluss ist im Bereich von ca. 1,2 m eine Schuko-Steckdose erforderlich.

Zur Ableitung des bei der Desinfektion anfallenden Spülwassers muss ein Kanalanschluss vorhanden sein.

Wird das Spülwasser in eine Hebeanlage eingeleitet, ist darauf zu achten, dass diese salzwasserbeständig ist.

Im Aufstellraum muss ein Bodenablauf vorhanden sein. Ist dies nicht der Fall, muss eine entsprechende Sicherheitseinrichtung (z. B. protectliQ) installiert werden.

Nach der Anlage muss unweit eine Kaltwasserentnahmestelle vorhanden sein.

Dient das hygienisch aufbereitete Wasser für den menschlichen Gebrauch im Sinne der Trinkwasserverordnung, so darf die Umgebungstemperatur nicht über 25 °C steigen. Für ausschließlich technische Anwendungen darf die Umgebungstemperatur 40 °C nicht übersteigen.

Zubehör

**Dosieranlage
exaliQ:KC6
Bestell-Nr. 117 400**

**Dosieranlage
exaliQ:SC6
Bestell-Nr. 117 405**

Elektronisch gesteuerte Dosiertechnik zum Korrosionsschutz bei negativem Sättigungsindex oder zur Stabilisierung der Gesamthärte.

**Sicherheitseinrichtung
protectliQ:A20
Bestell-Nr. 126 400**

Produkt zum Schutz vor Wasserschäden in Ein- und Zweifamilienhäusern. Weitere Größen auf Anfrage.

**Regenerierwasserförderpumpe
Bestell-Nr. 188 800**

Zur Abführung des Desinfektionswassers in höher gelegene Abflussleitungen.

**Kanalanschluss DN 50
Bestell-Nr. 188 875**

Zur fachgerechten Montage nach DIN EN 1717.

Verlängerungsset für Anschluss-Schläuche

Bestell-Nr. 187 860e

Zur Schlauchverlängerung auf 1,6 m.

Verbrauchsmaterial

**Regeneriersalz (25 kg)
nach EN 973 Typ A.
Bestell-Nr. 127 001**

**Adsorberelement zu safeliQ:EA30
(1 Stück)
Bestell-Nr. 525 604e**

Kontakt

Grünbeck Wasseraufbereitung GmbH
Josef-Grünbeck-Straße 1
89420 Höchstädt a. d. Donau
DEUTSCHLAND

☎ +49 9074 41-0

☎ +49 9074 41-100

✉ info@gruenbeck.de
www.gruenbeck.de

