

# MicroBlue™



**3** Jahre  
Garantie

## Leistung

17dba

Max. Durchsatz	Max. Förderhöhe	Max. Saughöhe
5 l/h	5 m	2 m

Die MicroBlue™ kommt ohne weiteres Schall-dämpfungszubehör aus. Die Pumpe zeichnet sich durch ihren leisen Betrieb aus. Sie kann in beliebiger Anordnung eingebaut werden und ist für den kontinuierlichen Nass- und Trocken- betrieb ausgelegt. MicroBlue™ ist eine Doppel- spannungspumpe, bei der bewährte Ther- mistorsensortechnologie zum Einsatz kommt, um das Risiko festgesetzter oder abgesunkener Schwimmerschalter zu vermeiden.



## Sensoroptionen

**MicroBlue™ Pumpe erhältlich mit:**

Behältersensor	Leitungssatz	Fascia Frontsatz
X85-001 (HLA-PAKET) X85-002 (FSA-PAKET)	X85-507 (FSA-PAKET)	T18-016
		

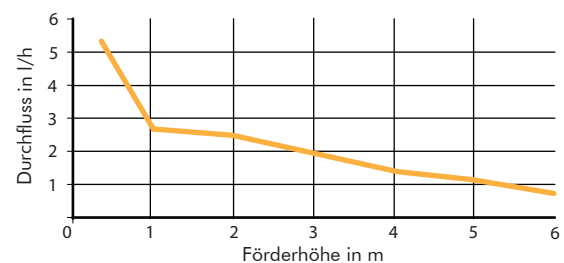

## Warum BlueDiamond® ?



**Kann Partikel pumpen**

Die MicroBlue™ ist die einzige kanalfreie Pumpe, die Sediment / Trümmer ohne Filter oder regelmäßige Wartungsintervalle entfernen kann.



**Keine geräuschkämpfenden Vorrichtungen**

Gleichmäßige Flussrate der MicroBlue™ eliminiert die Notwendigkeit jeglicher Art von frei schwingenden Rohrleitungen und geräuschkämpfender Vorrichtungen.

## Abmessungen (mm)

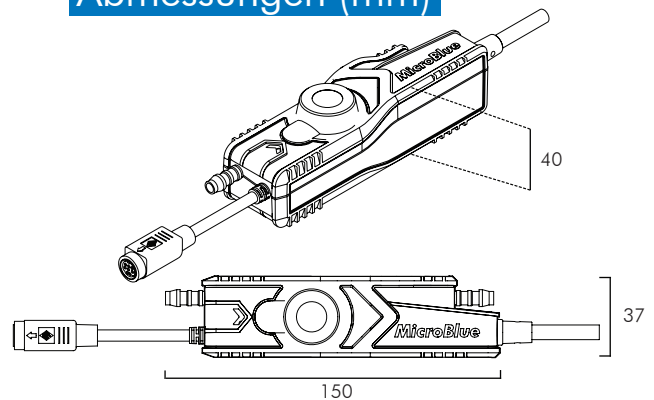

## Installationsoptionen

Die MicroBlue™ kann in beliebiger Anordnung in einem Abstand von bis zu 2 m zur Klimaanlage eingebaut werden.

- 1 Kann im Gehäuse eingebaut werden
- 2 MicroBlue Fascia Frontsatz
- 3 MicroBlue Leitungssatz
- 4 In Deckenhohlraum eingebaut

